



6-Element electric radiator // 8-Element electric radiator //

10-Element electric radiator

Elektrischer Heizkörper mit 6 Rippen // Elektrischer Heizkörper mit 8
Rippen //Elektrischer Heizkörper mit 10 Rippen



DE GEBRAUCHSANWEISUNG

EN USER MANUAL

ES MANUAL DE INSTRUCCIONES

IMTRON GmbH
Media-Saturn-Strasse 1
85053 Ingolstadt
Germany
www.imtron.eu
www.koenig-online.com



pure function



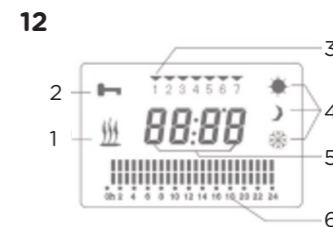
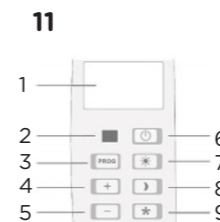
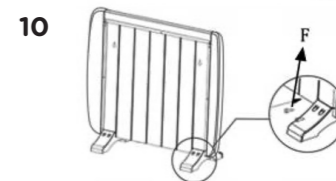
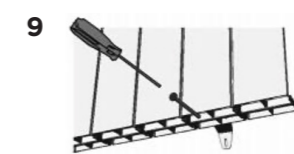
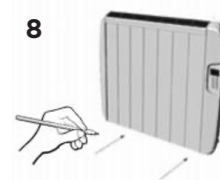
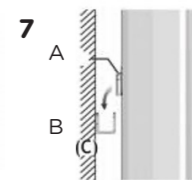
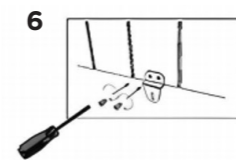
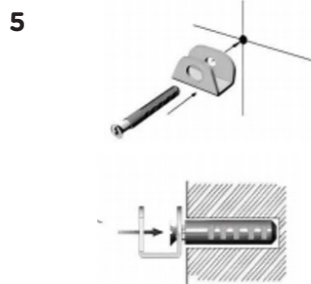
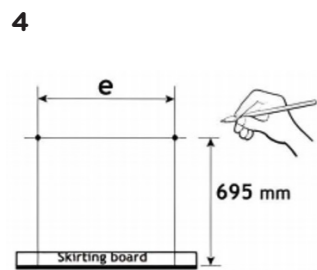
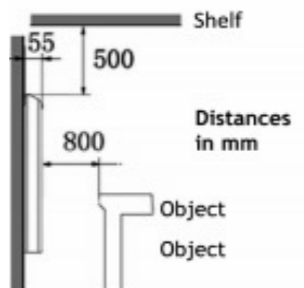
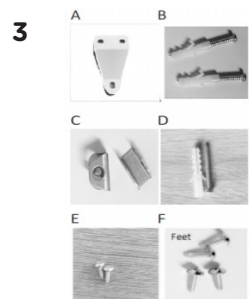
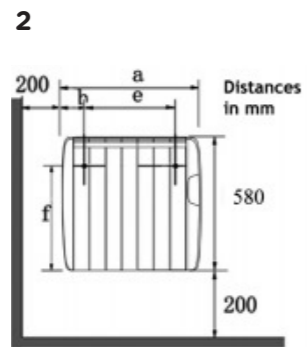
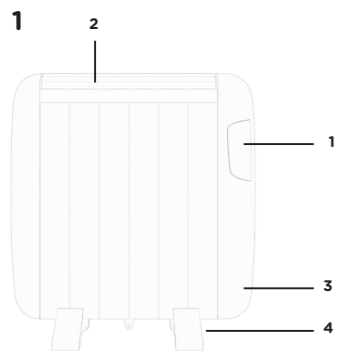





SICHERHEITSHINWEISE

Lesen Sie die folgenden Hinweise aufmerksam durch, bevor Sie das Produkt verwenden. Bewahren Sie die Bedienungsanleitung für künftige Benutzer auf.

- Vergewissern Sie sich, dass die Netzspannung mit der auf dem Typenschild des Produkts angegebenen Spannung übereinstimmt und dass der Stecker geerdet ist.
- Dieses Gerät ist ausschließlich für den Hausgebrauch konzipiert und ist nicht für die Verwendung in Bars, Restaurants, Bauernhöfen, Hotels, Motels oder Büros bestimmt.
- Tauchen Sie das Netzkabel, den Stecker oder jegliche nicht entfernbaren Teile des Gerätes nicht ins Wasser oder andere Flüssigkeiten ein und lassen Sie die elektrischen Anschlüsse nicht mit Wasser in Berührung kommen. Sorgen Sie dafür, dass Ihre Hände völlig trocken sind, bevor Sie die Steckdose berühren oder das Gerät einschalten.
- Überprüfen Sie das Netzkabel regelmäßig auf sichtbare Schäden. Wenn das Kabel beschädigt ist, muss es vom Hersteller, seinem Kundendienst oder ähnlich qualifiziertem Personal ersetzt werden, um eine Gefährdung zu vermeiden
- Stellen Sie das Gerät nicht in der Nähe von Wärmequellen, entzündbaren Stoffen oder nassen Oberflächen. Vermeiden Sie das Kontakt des Gerätes mit Wasser oder anderen Flüssigkeiten. Verwenden Sie das Gerät nicht im Freien.
- Decken Sie das Gerät während des Betriebs nicht ab.
-  Warnung: Um Überhitzung zu vermeiden, das Heizgerät nicht abdecken. Die Bedeutung der Zahl in der Kennzeichnung ist „NICHT ABDECKEN“.
- Stecken Sie keine Gegenstände in das Gerät und lassen Sie sie nicht eindringen, sie können einen elektrischen Schlag, einen Brand oder eine Beschädigung des Geräts verursachen.
- Schalten Sie das Gerät aus und trennen Sie es von der Stromversorgung, solange es nicht verwandt ist und bevor Sie es bewegen. Ziehen Sie am Stecker, nicht am Kabel selbst.
- Verwenden Sie niemals Verlängerungskabel, da sie überhitzen könnten und Feuer auslösen.
- Stellen Sie das Gerät nicht direkt unter eine Steckdose.

- 
- 
- Verwenden Sie dieses Heizgerät nicht in unmittelbarer Nähe einer Badewanne, einer Dusche oder eines Schwimmbeckens.
 - Verwenden Sie das Heizgerät nicht, wenn es heruntergefallen ist.
 - Verwenden Sie das Gerät nicht, wenn es sichtbare Anzeichen von Schäden aufweist.
 - Benutzen Sie dieses Heizgerät auf einer waagerechten und stabilen Oberfläche oder befestigen Sie es an der Wand, je nachdem.
 - **WARNUNG:** Verwenden Sie dieses Heizgerät nicht in kleinen Räumen, die von Personen bewohnt werden, die den Raum nicht allein verlassen können, es sei denn, es wird ständig beaufsichtigt.
 - **WARNUNG:** Um die Brandgefahr zu verringern, halten Sie Textilien, Vorhänge oder anderes brennbares Material mindestens 1 m vom Luftauslass entfernt.
 - **VORSICHT:** Einige Teile dieses Produkts können sehr heiß werden und Verbrennungen verursachen. Besondere Vorsicht ist geboten, wenn Kinder und/oder schutzbedürftige Personen anwesend sind.
 - Zu den häufigsten Ursachen zählen die Überhitzung von Staub oder Fusseln im Gerät. Reinigen Sie diese Ansammlungen regelmäßig, indem Sie die Lüftungsöffnungen und Gitter absaugen.
 - Stellen Sie das Gerät nicht auf Teppiche und verlegen Sie das Kabel nicht unter Teppichen. Legen Sie das Kabel derartig, dass es nicht behindert und keine Stolperfalle verursacht.
 - Nicht kühl lagern, sondern bei Nichtgebrauch kühl und trocken lagern.
 - Halten Sie bei der Verwendung einen Mindestabstand von 50 cm zwischen dem Fenster und der Wand ein.
 - Außerhalb der Reichweite von Kindern unter 3 Jahren aufbewahren, es sei denn, sie werden ständig beaufsichtigt.
 - Kinder zwischen 3 und 8 Jahren sollten das Gerät nur dann ein- bzw. ausschalten, wenn es in seiner normalen Gebrauchslage aufgestellt oder installiert ist und wenn sie beaufsichtigt oder in die sichere Benutzung des Geräts eingewiesen wurden und die damit verbundenen Gefahren verstehen. Kinder zwischen
- 
- 





3 und 8 Jahren dürfen das Gerät nicht einstecken, einstellen, reinigen oder Wartungsarbeiten durchführen.

- Dieses Gerät ist nicht für die Verwendung durch Kinder ab 8 Jahren und Personen gedacht, die geistig oder körperlich behindert sind oder keine ausreichenden Erfahrungen bzw. Kenntnisse besitzen, außer sie wurden hinsichtlich des Gebrauchs des Produkts durch eine Person eingewiesen, die für ihre Sicherheit verantwortlich ist. Kinder dürfen nicht mit dem Gerät spielen. Die Reinigung und Wartung dürfen nicht von unbeaufsichtigten Kindern durchgeführt werden.
- Kinder sollten beaufsichtigt werden, damit sie nicht mit dem Gerät spielen. Eine besondere genaue und konsequente Beaufsichtigung ist geboten, wenn das Gerät in der Nähe von Kindern verwendet wird.



SAFETY INSTRUCTIONS

Read the following instructions carefully before using the appliance. Keep this instruction manual for future reference or new users.

- Make sure that the mains voltage matches the voltage specified on the product's rating label and that the plug is earthed.
- This appliance is intended for domestic use only and is not suitable for use in commercial establishments such as bars, restaurants, farms, hotels, motels, and offices.
- Do not immerse the cord, plug, or any other non-removable part of the appliance in water or any other liquid or expose electrical connections to water. Make sure your hands are dry before handling the plug or switching on the appliance.
- Check the power cord regularly for visible damage. If the power cord is damaged, it must be replaced by Cecotec's Official Technical Support Service or similar qualified personnel to avoid risks.
- Do not place the appliance near heat sources, flammable substances, wet surfaces, or allow it to come into contact with water or other liquids. Do not use outdoors.
- Do not cover the device during operation.
-  Warning: To avoid overheating, do not cover the heater. The meaning of the figure in the mark is "DO NOT COVER".
 - Do not introduce or allow objects to be introduced in the device, this could cause risk of electrical shock, fire or damage.
- Always turn off and unplug the appliance when not in use and before moving it. To unplug the appliance, pull the plug, not the cord.
- Avoid using extension cords, as they could overheat and cause risk of fire.
- The appliance must not be placed directly under a power socket.
- Do not use the heating appliance in the immediate vicinity of a bath, shower, or swimming pool.
- Do not use this heating appliance if it has been dropped.
- Do not use if there are visible signs of damage to the heating appliance.



- Use this heating appliance on a horizontal and stable surface, or fix it to the wall, as applicable.
- **WARNING:** do not use this heating device in small rooms that are occupied by people who cannot leave the room by themselves, unless permanent supervision is provided.
- **WARNING:** to reduce the risk of fire, keep textiles, curtains, or other flammable material at least 1 m away from the air outlet.
- **CAUTION:** some of the product's parts may become very hot and cause burns. Particular attention should be paid when children and/or vulnerable people are present.
- One of the most common causes of overheating is the building up of debris or fluff in the appliance. Be sure to clean these accumulations periodically by vacuuming the vents and grilles.
- Do not place the appliance on carpets, and do not place the cable under carpets. Position the cord in such a way as to avoid obstructing passage and cause tripping hazards.
- Do not store it until it cools down. Store it in a cool, dry place when not in use.
- When using, maintain a minimum distance of 50 cm between the window and the wall.
- Keep the appliance out of the reach of children under 3 years of age unless they are continuously supervised.
- Children between 3 and 8 years old should only switch the appliance on or off when it has been placed or installed in its normal, intended operating position and if they have been given supervision or instruction concerning the use of the appliance in a safe way and understand the hazards involved. Children between 3 and 8 years old should not plug in, adjust, and clean the appliance and should not carry out maintenance tasks.
- This appliance can be used by children aged 8 and above and people with reduced physical, sensory, or mental capabilities or lack of experience and knowledge, as long as they have been given supervision or instruction concerning the use of the appliance in a safe way and understand the hazards involved. Children must not play with the appliance. Cleaning and maintenance should not be carried out by children without supervision.





- Supervise children to ensure they do not play with the product. Close supervision is necessary when the appliance is being used by or near children.



INSTRUCCIONES DE SEGURIDAD



Lea las siguientes instrucciones atentamente antes de usar el producto. Guarde este manual para futuras referencias o nuevos usuarios.

- Asegúrese de que el voltaje de red coincida con el voltaje especificado en la etiqueta de clasificación del producto y de que el enchufe tenga toma de tierra.
- Este aparato está diseñado exclusivamente para uso doméstico quedando excluido su uso en bares, restaurantes, granjas, hoteles, moteles y oficinas.
- No sumerja el cable, el enchufe o cualquier otra parte del producto en agua o cualquier otro líquido, ni exponga las conexiones eléctricas al agua. Asegúrese de que tiene las manos completamente secas antes de tocar el enchufe o encender el producto.
- Inspeccione el cable de alimentación regularmente en busca de daños visibles. Si el cable presenta daños, debe ser sustituido por el fabricante, por su servicio posventa o por personal cualificado similar con el fin de evitar un peligro
- No coloque el dispositivo cerca de fuentes de calor, sustancias inflamables o superficies mojadas, ni permita que entre en contacto con agua u otros líquidos. No lo utilice en el exterior.
- No cubra el dispositivo durante su funcionamiento.
-  Advertencia: Para evitar el sobrecalentamiento, no cubra el calefactor. El significado de la figura en la marca es «NO CUBRIR».
- No introduzca ni permita que entren objetos en el dispositivo, podrían causar riesgo de descarga eléctrica, incendio o dañar el dispositivo.
- Apague y desconecte el dispositivo de la toma de corriente siempre que no esté siendo usado y antes de moverlo. Tire del enchufe para desconectarlo, no tire del cable.
- Evite utilizar cables alargadores, ya que podrían sobrecalentarse y causar riesgo de incendio.
- No coloque el aparato justo debajo de una toma de corriente.
- No usar este aparato de calefacción en el entorno inmediato de una bañera, ducha o piscina.
- No usar este aparato de calefacción si se ha caído.



- No usar si hay señales visibles de daño al aparato de calefacción.
- Usar este aparato de calefacción sobre una superficie horizontal y estable, o fijarlo a la pared, según sea aplicable.
- **ADVERTENCIA:** No utilice este aparato de calefacción en habitaciones pequeñas que están ocupadas por personas que no puedan abandonar por sí mismas la habitación, a menos que se proporcione vigilancia permanente.
- **ADVERTENCIA:** Para reducir el riesgo de fuego, mantenga los textiles, cortinas, u otro material inflamable a una distancia mínima de 1 m de la salida de aire.
- **PRECAUCIÓN:** algunas partes de este producto pueden ponerse muy calientes y causar quemaduras. Debe ponerse atención particular cuando niños y/o personas vulnerables estén presentes.
- Una de las causas más comunes del sobrecalentamiento es la acumulación de polvo o pelusas en el aparato. Asegúrese de limpiar estas acumulaciones periódicamente, aspirando los conductos de ventilación y las rejillas.
- No coloque el aparato sobre alfombras y no coloque el cable debajo de alfombras. Coloque el cable de manera que no entorpezca el paso y donde no pueda dar lugar a tropezos.
- No lo guarde hasta que se enfríe, guárdelo en un lugar fresco y seco cuando no lo utilice.
- Cuando lo utilice, mantenga una distancia mínima de 50 cm entre la ventana y la pared.
- Mantenga el aparato fuera del alcance los niños menores de 3 años a menos que sean continuamente supervisados.
- Los niños de entre 3 y 8 años deben solo encender/apagar el aparato siempre que este haya sido colocado o instalado en su posición de funcionamiento normal prevista y que sean supervisados o hayan recibido instrucciones relativas al uso del aparato de una forma segura y entiendan los riesgos que tiene el aparato. Los niños de entre 3 y 8 años no deben enchufar, regular y limpiar el aparato o realizar operaciones de mantenimiento.
- Este aparato puede ser usado por niños a partir de 8 años y personas con capacidades físicas, sensoriales o mentales





reducidas, o con falta de experiencia y conocimiento si están supervisados o han recibido instrucción concerniente al uso del aparato de una forma segura y entienden los riesgos que este implica. Los niños no deben jugar con el aparato. La limpieza y el mantenimiento no deben ser realizados por niños sin supervisión.

- Supervise a los niños para asegurarse de que no jueguen con el producto. Es necesario dar una supervisión estricta si el producto está siendo usado por o cerca de niños.

TEILE UND KOMPONENTEN

Abb. 1

1. Bedienfeld
2. Heißluftauslass
3. Ein-/Ausschalter
4. FüÙe

Hinweis:

Die Grafiken in dieser Bedienungsanleitung sind schematische Darstellungen und entsprechen möglicherweise nicht genau dem Produkt.

VOR DEM GEBRAUCH

- Dieses Gerät ist so verpackt, dass es während des Transports geschützt bleibt. Nehmen Sie das Gerät aus seiner Verpackung. Bewahren Sie die Verpackung an einem sicheren Ort auf, damit das Gerät nicht beschädigt wird, wenn Sie es später transportieren müssen. Wenn Sie die Originalverpackung entsorgen möchten, stellen Sie sicher, dass alle Verpackungsmaterialien entsprechend recycelt werden.
- Vergewissern Sie sich, dass alle Teile und Komponenten enthalten und in gutem Zustand sind. Wenn die Lieferung fehlt oder nicht in gutem Zustand sind, kontaktieren Sie den technischen Kundendienst von Cecotec.

Vollständiger Inhalt:

- Produkt
 - Fernbedienung
 - Teile für die Wandmontage
 - Diese Bedienungsanleitung
- Entfernen Sie nicht die Seriennummer des Produkts, um eine korrekte Rückverfolgbarkeit Ihres Geräts im Falle eines Hilfeersuchens zu gewährleisten.

MONTAGE

Dieses Heizgerät kann auf FüÙen (im Lieferumfang enthalten) oder an der Wand montiert werden (Halterungen enthalten).

- Das Heizgerät darf niemals unter einer Hauptsteckdose installiert werden.
- Das Heizgerät darf niemals an einer Stelle installiert werden, an der die Schalter und sonstigen Bedienelemente von einer Person in der Badewanne oder Dusche erreicht werden können.
- Die Heizung arbeitet mit natürlicher Luftkonvektion. Um eine einwandfreie Leistung und eine gleichmäßige Wärmeverteilung zu gewährleisten, muss die Unterseite des Ofens bei der Wandmontage mindestens 20 cm vom Boden, mindestens 20 cm von den Seiten und 50 cm von einem oberen Regal sowie mindestens 20 cm von Wänden oder Gegenständen (Möbel, Vorhänge usw.) entfernt sein.

Wandmontage

- Wählen Sie eine geeignete Stelle an der Wand, die fest und eben sein sollte. Vergewissern Sie sich, dass in der Nähe eine Steckdose vorhanden ist.
- Die Installationsabstände sind in der folgenden Tabelle festgelegt. Die Buchstaben sind in Abbildung 2 dargestellt:

Modelle	a (mm)	b (mm)	e (mm)	f (mm)
EU01_116595	580	93	280	495
EU01_116596	720	93	420	495
EU01_116597	860	93	560	495

- Öffnen Sie den Verpackungskarton und überprüfen Sie, ob alle Befestigungselemente vorhanden sind (Abb. 3). Es ist eine gute Idee, die Schachtel mit dem Produkt für die Lagerung außerhalb der Saison aufzubewahren.

Wandmontage

1. Machen Sie unter Beachtung der zuvor angegebenen Sicherheitsmaßnahmen zwei Markierungen an der Wand entsprechend dem in der obigen Maßbelle angegebenen Maß „e“ und in einer Höhe von 695 mm vom Boden, nicht von der Sockelleiste (Abb. 4).

2. Bohren Sie an der markierten Stelle zwei Löcher mit einem Durchmesser von 10 mm und einer Mindesttiefe von 60 mm.
3. Stecken Sie die beiden Stopfen (D, Abb. 3) in die beiden Löcher und befestigen Sie die beiden Haken (C, Abb. 3) mit den beiden Schrauben (D), (Abb. 5).
4. Schrauben Sie die beiden Bügel (A Abb. 3) (oder einen Bügel, je nach Modell) mit den vier Schrauben (E Abb. 3) (oder zwei Schrauben, je nach Modell) an die Rückseite des Heizgerätes.
5. Programmier-Taste
6. Werte erhöhen
7. Werte vermindern
8. ON/OFF
9. Komfort Modus
10. ECO-Modus
11. Anti-Frost-Modus

LCD-Display. Abb.

Bei jedem Tastendruck leuchtet das Display zehn Sekunden lang auf und dimmt sich dann als Energiesparfunktion.

Hinweis: Die beiden Halterungen (A Abb. 3) werden an beiden Enden in die Löcher an der unteren Rückseite des Ofens geschraubt. (Abb.6)

5. Hängen Sie das Heizgerät an den beiden Haken (C Abb. 3) an der Wand auf. Vergewissern Sie sich, dass das Heizgerät an beiden Haken richtig befestigt ist. (Abb.7). Hängen Sie den Aufhänger (A, Abb. 7) an den Haken (B, Abb. 7).
6. Wenn das Heizgerät aufgehängt ist, machen Sie zwei Markierungen an der Wand, an denen die beiden Halterungen (A Abb. 3) befestigt werden sollen, um sicherzustellen, dass das Heizgerät an der Wand befestigt ist. (Abb.8).
7. Entfernen Sie das Heizgerät und bohren Sie zwei Löcher mit einem Durchmesser von 4 mm und einer Tiefe von mindestens 25 mm an den beiden Markierungen an der Wand.
8. Setzen Sie die beiden Dübel ein und befestigen Sie sie mit den beiden Schrauben (B Abb. 3), um den Ofen vollständig an der Wand zu befestigen. (Abb.9).

Installation der Standfüße

1. Schrauben Sie die beiden Füße mit den vier mitgelieferten Schrauben (F Abb. 3) an der unteren Rückseite des Heizgeräts fest (2 Schrauben pro Fuß). (Abb.10)

BEDIENUNG

Bedienfeld (Abb. 11)

1. LCD-Display
2. IR-Sensor für die Fernbedienung

1. Verbrauchsanzeige
2. Verriegelungsanzeige
3. Wochentage
4. Anzeige der Betriebsart
5. Temperaturanzeige / Uhr
6. Programm-Zeitbalken (programmierter Modus)

Verbrauchsanzeige:

Diese Anzeige erscheint, wenn das Heizgerät in Betrieb ist.

Temperaturanzeiger:

Anzeige der Raumtemperatur: Die Raumtemperatur wird standardmäßig auf allen Bildschirmen angezeigt.

Eingestellte Temperatur: wird vom Benutzer als gewünschte Temperatur für den Komfort-, ECO- oder Frostschutzmodus programmiert. Um diese Temperatur anzuzeigen, drücken Sie die Taste (-) oder (+).

Vorgang

- Ihr Heizgerät ist mit einem täglich programmierbaren digitalen Zeitschaltuhr-Thermostat ausgestattet, der die Heizung steuert und regelt.
- Das Heizgerät kann auf zwei Arten betrieben werden: manuell oder automatisch. Er ist mit einer Tageszeitschaltuhr für jeden Tag der Woche ausgestattet.
- Das Produkt ist mit einer Fernbedienung ausgestattet, die die gleichen Funktionen wie das Tastenfeld des Produkts hat. (Abb.13)
 1. ON/OFF
 2. Werte erhöhen
 3. Komfort Modus
 4. Anti-Frost-Modus
 5. Programmierung-Taste

DE

6. Werte vermindern
7. ECO-Modus

WICHTIG: Die auf dem Display angezeigte Temperatur kann von der Temperatur abweichen, die ein anderes Thermometer im selben Raum anzeigt. Verschiedene Bedingungen wie Zugluft, Fenster usw. können diese Unterschiede verursachen.

1. Wenn das Heizgerät installiert und an die Stromversorgung angeschlossen ist, drücken Sie den Ein-/Ausschalter, der sich an der unteren rechten Seite des Geräts befindet.
2. Das LCD-Display leuchtet auf und alle Symbole blinken mehrmals.
3. Die Betriebsart wird dann kurz vor dem letzten Ausschalten zusammen mit der ungefähren Raumtemperatur angezeigt.

Blockierung / Freischalten

Die Bedienelemente des Heizgeräts werden automatisch verriegelt, wenn sechzig Sekunden lang keine Taste gedrückt wird, um die Kindersicherung zu gewährleisten.

Dieser Vorgang kann sowohl im manuellen als auch im automatischen Modus durchgeführt werden. Die Entriegelung der Heizungssteuerung erfolgt durch gleichzeitiges Drücken der Tasten „+“ und „-“ auf dem Bedienfeld für drei Sekunden (Abb. 11) oder auf der Fernbedienung durch einzelnes Drücken der Taste „+“ oder „-“ (Abb. 13).

Hinweis: Nach dem Entriegeln der Tastatur wird die gewählte Temperatur drei Sekunden lang angezeigt, wobei °C blinkt.

Manuell-Modus

Um den manuellen Modus zu wählen, drücken Sie die ‚PROG‘-Taste, bis die Zeitbalken auf dem LCD-Display verschwinden.

Im manuellen Betrieb kann der gewünschte Heizmodus (Komfort, Eco oder Frostschutz) durch Drücken der entsprechenden Taste auf dem Tastenfeld und der Fernbedienung ausgewählt werden, und das Heizgerät arbeitet permanent in einem dieser Modi mit den programmierten Temperaturen.

Das Heizgerät wird mit einer voreingestellten Temperatur für jede Betriebsart geliefert, kann aber auf folgende Weise verändert werden:

1. Komfort-Modus:
 - a. Drücken Sie die Taste Komfortmodus.
 - b. Verwenden Sie die Tasten „-“ oder „+“, um die gewünschte Temperatur zu wählen.
 - c. Die gewählte Temperatur wird gespeichert. Nach ein paar Sekunden wird wieder die aktuelle Raumtemperatur angezeigt.

Hinweis: Der Komfortmodus wird für eine angenehme Temperatur beim Aufenthalt im Raum empfohlen.

Empfohlene Temperatur: 21 °C

2. ECO Modus:
 - a. Drücken Sie die Taste Eco-Modus.
 - b. Verwenden Sie die Tasten „-“ oder „+“, um die gewünschte Temperatur zu wählen.
 - c. Die gewählte Temperatur wird gespeichert. Nach ein paar Sekunden wird wieder die aktuelle Raumtemperatur angezeigt.

Hinweis: Dieser Modus wird bei längerer Abwesenheit vom Zimmer empfohlen und ist die ideale Temperatur für die Nacht.

Empfohlene Temperatur: 17 °C

3. Anti-Frost-Modus:
 - a. Drücken Sie die Taste Anti-Frost-Modus.
 - b. Verwenden Sie die Tasten „-“ oder „+“, um die gewünschte Temperatur zu wählen.
 - c. Die gewählte Temperatur wird gespeichert. Nach ein paar Sekunden wird wieder die aktuelle Raumtemperatur angezeigt.

Hinweis: Nur bei extrem kaltem Wetter verwenden.

Empfohlene Temperatur: 5 °C

WICHTIG: Wenn die gewählte Temperatur höher ist als die Raumtemperatur, beginnt der Ofen zu arbeiten (das Flammensymbol wird angezeigt).

Hinweis: Wenn nach etwa zehn Sekunden keine Taste gedrückt wird, schaltet sich das Display im Energiesparmodus aus. Sie leuchtet wieder auf, wenn eine beliebige Taste gedrückt wird.

Automatischer Modus

Unter Berücksichtigung Ihrer persönlichen Bedürfnisse bietet die Heizung die Möglichkeit, ein individuelles Programm zu erstellen. Dieses Programm wird je nach Tag, Uhrzeit und Betriebsart eingestellt: Komfort-, Spar-, Antifrost- oder Standby-Modus (aus).

1. Wenn sich das Heizgerät im Standby-Modus befindet (ausgeschaltet, aber nicht von der Stromversorgung getrennt), drücken Sie die Einschalttaste (Abb. 11), um das Heizgerät einzuschalten.
2. Halten Sie die Taste ‚PROG‘ 3 Sekunden lang gedrückt. Es werden die vier Ziffern der Uhr angezeigt. Zunächst blinken die beiden Stundenziffern. Verwenden Sie die Tasten „+“ oder „-“, um die aktuelle Uhrzeit einzugeben. Drücken Sie dann ‚PROG‘, um die Minuten einzustellen. Geben Sie die aktuellen Minuten ein. Drücken Sie die ‚PROG‘ Taste.
3. Dann programmieren Sie den aktuellen Wochentag. Die folgenden Ziffern werden angezeigt: „1,-,-,-,-,-,-,-“, wobei 1 für Montag steht. Geben Sie mit den Tasten „+“ oder „-“ den Wochentag ein, den Sie wie folgt programmieren möchten (1 = Montag, 2 = Dienstag usw.), und drücken Sie dann die Taste „PROG“.
4. Programmierung für jeden Tag der Woche. Beginnen Sie mit der Programmierung des ersten Taktes für Montag (1). Von 00:00 Uhr bis 01:00

Uhr (der erste Doppelbalken blinkt) gibt es zum Beispiel 24 Doppelbalken, einen Doppelbalken für jede Stunde.

Für jede Stunde kann eine Betriebsart programmiert werden.

- a. Wenn der Komfortmodus aktiviert ist, wird zur gewählten Zeit ein doppelter Balken (übereinander) und das Komfortsymbol angezeigt. (Abb. 14.A)
 - a. Wenn der ECO-Modus aktiviert ist, werden der Balken über und zu der gewählten Zeit sowie das ECO-Symbol angezeigt. (Abb. 14.B)
 - a. Wenn der Frostschutzmodus aktiviert ist, werden der Balken unter der gewählten Zeit und das Frostschutzsymbol angezeigt. (Abb. 14.C)
 - a. Wenn Sie möchten, dass das Gerät in diesem Stundenbereich ausgeschaltet wird, drücken Sie die Aus/Standby-Taste. In diesem Zeitbereich wird kein Balken angezeigt. (Abb. 14.D)
5. Drücken Sie die Tasten „+“ oder „-“, um die Zeit auf der Zeitleiste auszuwählen, die Sie einstellen möchten. Wenn Sie möchten, dass das Heizgerät während der ausgewählten Zeitspanne ausgeschaltet ist, drücken Sie die Aus-Taste, und die ausgewählte Zeitspanne wird nicht angezeigt. Wenn Sie möchten, dass die ausgewählte Stunde des Zeitbalkens während dieser Stunde läuft, drücken Sie einfach den Modus, in dem der Zeitbalken laufen soll, entweder Komfort (doppelter Balken), Eco (einfacher oberer Balken) oder Anti-Frost (einfacher unterer Balken), und das entsprechende Symbol wird für diese Stunde angezeigt, das Gerät läuft während dieser konfigurierten Stunde in diesem Modus. Wiederholen Sie den Vorgang für jede Stunde der Zeitleiste, bis Sie Ihre bevorzugten Einstellungen vollständig programmiert haben.
 6. Wenn alle Zeitbalken für den Montag programmiert sind, drücken Sie die ‚PROG‘-Taste, um zum nächsten

Tag, dem Dienstag (2), zu gelangen. Wiederholen Sie alle diese Schritte, um jeden Tag der Woche bis zum Sonntag (7) zu programmieren. Wenn der Sonntag programmiert ist, drücken Sie die ‚PROG‘-Taste, um die Einstellungen zu bestätigen, drücken Sie die ‚PROG‘-Taste erneut, um den aktuellen Tag mit Ihren Einstellungen anzuzeigen, die aktuelle Uhrzeit blinkt.

WICHTIG: Wenn Sie die zuvor zugewiesenen Temperaturen für jeden Betriebsmodus ändern möchten, befolgen Sie die Schritte zur Änderung der Temperatur, die weiter oben in diesem Handbuch beschrieben sind.

Programmierbeispiel (Abb. 15):

- Der aktuelle geplante Tag (1 für Montag).
- Die ungefähre Raumtemperatur beträgt 21,6 °C.
- Der aktuelle Zeitbalken blinkt (18:00 - 19:00) für die aktuelle Uhrzeit.
- Der in jedem Zeitstrahl programmierte Modus:

Komfortmodus (Symbol Sonne) von 18:00 bis 23:59 Uhr.

Eco-Modus (Halbmond-Symbol) um 19:00 Uhr und von 23:59 bis 08:00 Uhr.

Aus zwischen 10:00 und 16:00 Uhr.

- Das Heizelement ist eingeschaltet (Flammensymbol).

Hinweis: Wenn das Flammensymbol nicht angezeigt wird, verbraucht das Heizgerät keine Energie.

WICHTIG: Durch Drücken der ‚PROG‘-Taste wird zwischen dem manuellen und dem automatischen (programmierten) Modus umgeschaltet.

Hinweis: Nach zwei bis drei Monaten Laufzeit muss die Uhr in der Regel angepasst werden.

Stromausfälle:

Bei einem Stromausfall ist das Heizgerät nicht in Betrieb, schaltet sich aber nach der Wiederherstellung der Stromversorgung im gleichen Modus wie zuvor wieder ein. Alle vorherigen Einstellungen (Temperaturen und Programme) bleiben unverändert, mit Ausnahme der Uhr und des aktuellen Wochentags, die neu programmiert werden müssen.

PROBLEMBEHEBUNG

I. Wenn das Gerät nicht heizt:

- a. Vergewissern Sie sich, dass das Gerät eingeschaltet ist.
- b. Überprüfen Sie, ob die Stromverbrauchsanzeige leuchtet; wenn nicht, erhöhen Sie die Temperatur, die jedem Modus zugewiesen ist.

II. Wenn das Gerät nicht genügend Wärme liefert:

- a. Prüfen Sie, ob das Flammensymbol angezeigt wird, und wenn es blinkt, erhöhen Sie die jedem Modus zugewiesene Temperatur.
- b. Vergewissern Sie sich, dass die installierte Heizung eine für die Größe des Raums angemessene Leistung aufweist.

REINIGUNG UND WARTUNG

Trennen Sie das Gerät vor allen Reinigungs- oder Wartungsarbeiten vom Stromnetz und lassen Sie es abkühlen.

Zur Reinigung empfiehlt sich die Verwendung eines weichen, feuchten Tuches und eines neutralen Reinigungsmittels. Verwenden Sie keine scheuernden Tücher oder Geräte, die das Aussehen des Geräts verändern könnten. Prüfen Sie, ob der Warmluftauslass und der Lüftungseinlass frei von Staub und Schmutz sind. Achten Sie bei der Reinigung darauf, dass Sie die Heizelemente nicht berühren.

Im Falle eines Ausfalls und/oder einer Fehlfunktion des Geräts trennen Sie es vom Stromnetz und wenden Sie sich an einen autorisierten Reparaturbetrieb.

RECYCLING VON ELEKTRO- UND ELEKTRONIKGERÄTEN



Dieses Symbol weist darauf hin, dass das Produkt und/oder die Batterie/Akku gemäß den geltenden Vorschriften getrennt vom Haushaltsabfall entsorgt werden muss. Wenn dieses

Produkt das Ende seiner Nutzungsdauer erreicht hat, sollten Sie die Batterien/Akkus entfernen und es zu einer von den örtlichen Behörden bestimmten Sammelstelle bringen.

**DE**

Die Verbraucher müssen sich mit Ihren örtlichen Behörden oder Einzelhändlern in Verbindung setzen, um Informationen über die ordnungsgemäße Entsorgung ihrer Altgeräte und / oder ihre Akkus zu erhalten. Die Einhaltung der oben genannten Leitlinien trägt zum Schutz der Umwelt bei.

COPYRIGHT

Die geistigen Eigentumsrechte an den Texten in dieser Bedienungsanleitung liegen bei CECOTEC INNOVACIONES, S.L. Alle Rechte vorbehalten. Der Inhalt dieser Veröffentlichung darf weder ganz noch teilweise ohne vorherige Genehmigung von CECOTEC INNOVACIONES, S.L. vervielfältigt, in einem Datenabfragesystem gespeichert, übertragen oder auf irgendeine Weise (elektronisch, mechanisch, durch Fotokopie, Aufzeichnung oder Ähnliches) verbreitet werden.

TECHNISCHE SPEZIFIKATIONEN

Produkt: Elektrischer Heizkörper mit 6 Rippen / Elektrischer Heizkörper mit 8 Rippen / Elektrischer Heizkörper mit 10 Rippen

Referenz des Gerätes: EU01_116595 / EU01_116596 / EU01_116597

Leistung: 900 W / 1200 W / 1500 W

Spannung: 220-240 V-

Frequenz: 50 / 60 Hz

VEREINFACHTE EU-KONFORMITÄTSERKLÄRUNG

EU-

CE Cecotec Innovaciones erklärt hiermit, dass dieses Produkt mit den grundlegenden Anforderungen und anderen relevanten Bestimmungen der in der Europäischen Union geltenden Vorschriften übereinstimmt. Dieses Produkt wurde unter Einhaltung der erforderlichen Sicherheits- und Qualitätsstandards entwickelt, hergestellt und geprüft. Der vollständige Text der EU-Konformitätserklärung ist auf folgender Website zu finden: <https://storececotec.de/de/information/declaration-of-conformity>

DE

Kontaktdaten:		Cecotec Innovaciones S.L. Av. Reyes Católicos, 60, 46910, Alfafar, Spanien (Valencia)			
Modellbezeichnung(en): EU01_116595 - Elektrischer Heizkörper mit 6 Rippen					
Angabe	Symbol	Wert	Einheit	Angabe	Einheit
Wärmeleistung			Art der Wärmeabgabe/Innentemperaturregelung (wählen Sie eine aus)		
Heizleistung (nominal)	P_{nom}	0.90	kW	Einstufige Wärmeleistung, keine Raumtemperaturkontrolle	[Nein]
Mindestwärmeleistung (Richtwert)	P_{min}	0.90	kW	Zwei oder mehr manuelle Stufen, keine interne Temperaturkontrolle	[Nein]
Maximale kontinuierliche Wärmeleistung	$P_{max,th}$	0.90	kW	Raumtemperaturkontrolle mit mechanischem Thermostat	[Nein]
Energieverbrauch			Sonstige Regelungsoptionen (Sie können mehrere Wählen)		
Aus-Zustand	P_o	0.00	W	Mit elektronischer Innentemperaturregelung	[Nein]
Im Bereitschaftsmodus	P_{on}	0.20	W	Elektronische Innentemperaturregelung und Tagesschaltuhr	[Nein]
Im Standby-Modus	P_{sby}	0.20	W	Elektronische Innentemperaturregelung und Wochenschaltuhr	[ja]
Im Netzwerk-Bereitschaftsmodus	P_{net}	N/A	W	Sonstige Regelungsoptionen (Sie können mehrere Wählen)	
Im Standby-Modus mit Informations- oder Statusanzeige			[Nein]	Raumtemperaturkontrolle mit Präsenzerkennung	[Nein]
Saisonale Heizenergieeffizienz im aktiven Modus (tragbar)	h_{on}	94.5	%	Raumtemperaturkontrolle mit Erkennung offener Fenster	[ja]
Saisonale Heizenergieeffizienz im aktiven Modus (stationär)	h_{on}	92.0	%	Fernsteuerungsoption	[Nein]
				Adaptive Einschaltkontrolle	[Nein]
				Begrenzung der Betriebsdauer	[Nein]
				Schwarzer Lampensensor	[Nein]
				Selbstlernende Funktionalität	[Nein]
				Kontrolle der Genauigkeit	[Nein]

Kontaktadressen:		Cecotec Innovaciones S.L. Av. Reyes Católicos, 60, 46910, Alfafar, Spanien (Valencia)			
Modellbezeichnung(en): EU01_116595 - Elektrischer Heizkörper mit 8 Rippen					
Angabe	Symbol	Wert	Einheit	Angabe	Einheit
Wärmeleistung			Art der Wärmeabgabe/Innentemperaturregelung (wählen Sie eine aus)		
Heizleistung (nominal)	P_{nom}	1.20	kW	Einstufige Wärmeleistung, keine Raumtemperaturkontrolle	[Nein]
Mindestwärmeleistung (Richtwert)	P_{min}	1.20	kW	Zwei oder mehr manuelle Stufen, keine interne Temperaturkontrolle	[Nein]
Maximale kontinuierliche Wärmeleistung	$P_{max,th}$	1.20	kW	Raumtemperaturkontrolle mit mechanischem Thermostat	[Nein]
Energieverbrauch			Mit elektronischer Innentemperaturregelung		
Aus-Zustand	P_{off}	0.00	W	Elektronische Innentemperaturregelung und Tagesschaltuhr	[Nein]
Im Bereitschaftsmodus	P_{on}	0.20	W	Elektronische Innentemperaturregelung und Wochenschaltuhr	[Ja]
Im Standby-Modus	P_{sby}	0.20	W	Sonstige Regelungsoptionen (Sie können mehrere Wählen)	
Im Netzwerk-Bereitschaftsmodus	P_{net}	N/A	W		Raumtemperaturkontrolle mit Präsenzerkennung
Im Standby-Modus mit Informations- oder Statusanzeige			[Nein]	Raumtemperaturkontrolle mit Erkennung offener Fenster	[Ja]
Saisonale Heizenergieeffizienz im aktiven Modus (tragbar)	h_{son}	94.5	%	Fernsteuerungsoption	[Nein]
Saisonale Heizenergieeffizienz im aktiven Modus (stationär)	h_{son}	92.0	%	Adaptive Einschaltkontrolle	[Nein]
				Begrenzung der Betriebsdauer	[Nein]
				Schwarzer Lampensensor	[Nein]
				Selbstlernende Funktionalität	[Nein]
				Kontrolle der Genauigkeit	[Nein]

DE

Kontaktdaten:		Cecotec Innovaciones S.L. Av. Reyes Católicos, 60, 46910, Alfafar, Spanien (Valencia)			
Modellbezeichnung(en): EU01_116595 - Elektrischer Heizkörper mit 10 Rippen					
Angabe	Symbol	Wert	Einheit	Angabe	Einheit
Wärmeleistung			Art der Wärmeabgabe/Innentemperaturregelung (wählen Sie eine aus)		
Heizleistung (nominal)	P_{nom}	1.50	kW	Einstufige Wärmeleistung, keine Raumtemperaturkontrolle	[Nein]
Mindestwärmeleistung (Richtwert)	P_{min}	1.50	kW	Zwei oder mehr manuelle Stufen, keine interne Temperaturkontrolle	[Nein]
Maximale kontinuierliche Wärmeleistung	$P_{max,th}$	1.50	kW	Raumtemperaturkontrolle mit mechanischem Thermostat	[Nein]
Energieverbrauch			Mit elektronischer Innentemperaturregelung		
Aus-Zustand	P_o	0.00	W	Elektronische Innentemperaturregelung und Tagesschaltuhr	[Nein]
Im Bereitschaftsmodus	P_{on}	0.20	W	Elektronische Innentemperaturregelung und Wochenschaltuhr	[ja]
Im Standby-Modus	P_{off}	0.20	W	Sonstige Regelungsoptionen (Sie können mehrere Wählen)	
Im Netzwerk-Bereitschaftsmodus	P_{net}	N/A	W	Raumtemperaturkontrolle mit Präsenzerkennung	[Nein]
Im Standby-Modus mit Informations- oder Statusanzeige				Raumtemperaturkontrolle mit Erkennung offener Fenster	[ja]
Saisonale Heizenergieeffizienz im aktiven Modus (tragbar)	h_{on}	94.5	%	Fernsteuerungsoption	[Nein]
Saisonale Heizenergieeffizienz im aktiven Modus (stationär)	h_{on}	92.0	%	Adaptive Einschaltkontrolle	[Nein]
				Begrenzung der Betriebsdauer	[Nein]
				Schwarzer Lampensensor	[Nein]
				Selbstlernende Funktionalität	[Nein]
				Kontrolle der Genauigkeit	[Nein]

Die technischen Daten können ohne vorherige Ankündigung geändert werden, um die Produktqualität zu verbessern.
Hergestellt in China | Entworfen in Spanien

GARANTIE UND KUNDENDIENST

Cecotec haftet gegenüber dem Endnutzer oder Verbraucher für jegliche Konformitätsmängel, die zum Zeitpunkt der Lieferung des Produkts bestehen, gemäß den in den geltenden Vorschriften festgelegten Bedingungen und Fristen.

Es wird empfohlen, dass Reparaturen von qualifiziertem Personal durchgeführt werden. Wenn Sie ein Problem mit dem Produkt feststellen oder Fragen haben, wenden Sie sich bitte an den offiziellen technischen Kundendienst von Cecotec unter der Telefonnummer +34 96 321 07 28 und per E-Mail an ok@cecotec.es.

1. PARTS AND COMPONENTS

Fig. 1

5. Control panel
6. Hot air outlet
7. Power switch
8. Feet

Note:

The graphics in this manual are schematic representations and may not exactly match the product.

2. BEFORE USE

- This appliance comes in a packaging designed to protect it during transport. Remove the appliance from its box. You can keep the original box and other packaging materials in a safe place to prevent damage to the appliance if you need to transport it in the future. If you wish to dispose of the original packaging, make sure all items are recycled properly.
- Check that all parts and components are included and in good condition. If any of them are missing or damaged, please contact Cecotec's Official Technical Support Service immediately.

Box content:

- Product
- Remote control
- Parts for wall hanging
- Instruction manual
- Do not remove the product's serial number in order to keep proper traceability if technical assistance is required.

3. INSTALLATION

This heater can be installed on feet (included) or mounted on the wall (fasteners included).

- The heater should never be installed under a main wall outlet.
- The heater should never be installed in a position where the switches and other

controls can be reached by someone in the bathtub or shower.

- The heater operates on natural-air convection. For proper performance and even heat distribution, when installed on a wall, the bottom of the heater should be at least twenty centimeters from the floor and at least twenty centimeters from the sides and fifty centimeters from an upper shelf, as well as at least twenty centimeters from any walls or objects (furniture and curtains, etc.).

Wall installation

- Select a suitable location on the wall, which should be firm and level. Verify that there is a main outlet nearby.
- The installation distances are determined in the following table. The letters are specified in figure 2:

Models	a (mm)	b (mm)	e (mm)	f (mm)
EU01_116595	580	93	280	495
EU01_116596	720	93	420	495
EU01_116597	860	93	560	495

- Open the package box and check that all fixing accessories are present (fig. 3). It is a good idea to keep the box of the product for off-season storage.

Wall mounting

1. Respecting the safety measures previously indicated, make two marks on the wall according to the measurement "e" indicated in the above measurement table and at a height of 695 mm from the floor, not from the skirting board (fig. 4).
2. In the marked area, drill two 10 mm diameter holes, with a minimum depth of 60 mm.
3. Insert the two plugs (D fig. 3) into the two holes and secure the two hooks (C fig. 3) with the two screws (D). (fig. 5).
4. Screw the two brackets (A fig. 3) (or one bracket, depending on the model) to the rear of the heater with the four screws (E fig. 3) (or two screws, depending on the model).

Note: The two brackets (A fig. 3) are screwed into the holes at the bottom rear of the heater at both ends. (Fig. 6).

- Hang the heater on the two hooks (C fig. 3) on the wall. Make sure that the heater is properly secured in both hooks. (Fig. 7). The hanger (A fig. 7) should be hung on the hook (B fig. 7).
- When the heater is hung in place, make two marks on the wall where the two brackets (A fig. 3) will be attached to ensure that the heater is fixed to the wall. (Fig. 8).
- Remove the heater and drill 2 holes of 4-mm diameter, with a minimum depth of 25 mm, on the 2 wall marks.
- Insert the two plugs and secure with the two screws (B fig. 3) to completely fix the heater to the wall. (Fig. 9).

Assembling the feet

- Screw the two feet to the bottom rear of the heater with the four screws provided (F fig. 3), 2 screws per foot. (Fig. 10)

OPERATION

Control panel (Fig. 11)

- LCD display
- Remote control IR sensor
- Programming button
- Increase values
- Decrease values
- ON/OFF
- Comfort mode
- ECO mode
- Anti-frost mode

LCD display (Fig. 12)

The display lights up for ten seconds each time a button is pressed and then dims as a power-saving feature.

- Consumption indicator
- Lock indicator activated
- Weekdays
- Operating mode indicator
- Temperature indicator / Clock
- Time bars (programmed mode)

Consumption indicator:

This appears when the heater is in operation.

Temperature indicator light:

Room ambient temperature reading: the room temperature is displayed on all screens by default.

Set temperature: programmed by the user as the desired temperature for Comfort mode, ECO mode or Antifreeze mode. To display this temperature, press the (-) or (+) button.

Operation

- Your heater is equipped with a daily programmable digital timer-thermostat that controls and adjusts the heating.
 - The heater can be operated in two ways: manually or automatically. It is equipped with a daily timer for each day of the week.
 - The product is equipped with a remote control with the same functions as the product's keypad. (Fig. 13)
- ON/OFF
 - Increase values
 - Comfort mode
 - Anti-frost mode
 - Programming button
 - Decrease values
 - ECO mode

IMPORTANT: The temperature indicated on the display may differ from that provided by another thermometer in the same room. Different conditions such as air currents, windows, etc., could cause these differences.

- When the heater is installed and connected to the power supply, press the on/off switch, which is located on the lower right side of the unit.
- The LCD will light up and all symbols will flash several times.
- Then, the operating mode will be displayed just before the last shutdown, along with the approximate room temperature.

Locking / unlocking

The heater controls will automatically lock when no button is pressed for sixty seconds as a child safety feature.

This operation will occur in both manual and automatic modes. The heater controls can be unlocked by pressing the "+" and "-" buttons together on the control panel for three seconds (Fig. 11) or on the remote control by pressing the "+" or "-" button individually

- other) will be displayed at the selected time and the comfort icon. (Fig. 14.A)
- b. If activated in ECO mode, the bar above and at the selected time and the ECO icon will be displayed. (Fig. 14.B)
 - c. If the anti-frost mode is activated, the bar below the selected time and the anti-frost icon will be displayed. (Fig. 14.C)
 - d. If it is desired that in that range of hours the device is turned off, press the off/standby button. In that time range no bar will be displayed. (Fig. 14.D)
5. Press the "+" or "-" buttons to select the time on the time bar that you want to set. The selected time bar will flash, if you want the heater to be off during the selected time bar time, press the off button and the selected time bar will not be displayed, the unit will be set to NOT operate during this time. If you want the selected time bar time to operate during this hour, simply press the mode in which you want the time bar to operate, either Comfort (double bar), Eco (single upper bar) or Anti-frost (single lower bar) and the corresponding symbol will be displayed for this hour, the unit will operate in this mode during this configured hour. Repeat the process for each hour of the time bar until you have fully programmed your preferred settings.
 6. When all the time bars for Monday have been programmed, press the 'PROG' button to move to the next day, Tuesday (2). Repeat all these steps to program each day of the week, up to Sunday (7). When Sunday is programmed, press the 'PROG' button to confirm the settings, press the 'PROG' button again to display the current day showing your settings, the current time will flash.

IMPORTANT: If you wish to change the temperatures previously assigned for each operating mode, follow the temperature change steps previously indicated in this

manual.

Programming example (Fig. 15):

- The current scheduled day (1 for Monday).
- The approximate room temperature is 21.6 °C.
- The current time bar flashes (18:00 - 19:00) for the current time.
- The mode programmed in each time bar:
Comfort Mode (Sun symbol) from 18:00 to 23:59 hrs.
Echo mode (Crescent symbol) at 19:00 and from 23:59 to 08:00.
Off between 10:00 and 16:00 hrs.
- The heating element is on (flame symbol).

Note: If the flame symbol is not displayed, the heater is not consuming power.

IMPORTANT: Pressing the 'PROG' button will toggle between manual and automatic (programmed) modes.

Note: After running for two to three months, the watch will generally require adjustment.

Power outages:

If there is a power outage, the heater will not operate, but will turn back on in the same mode as before when power is restored. All previous settings (temperatures and programs) will remain unchanged, except for the clock and the current day of the week, which must be reprogrammed.

TROUBLESHOOTING

I. If the unit does not heat:

- a. Verify that it is turned on.
- b. Check that the power consumption indicator is on; if not, increase the temperature assigned to each mode.

II. If the unit does not provide sufficient heat:

- a. Check if the flame symbol is displayed and, if it flashes, increase the temperature assigned to each mode.
- b. Check that the heater installed is of adequate power for the size of the room.

EN

CLEANING AND MAINTENANCE

Before performing any cleaning or maintenance operations, disconnect the appliance from the mains power supply and wait for it to cool down.

For cleaning, it is recommended to use a soft, damp cloth and mild detergent. Do not use abrasive cloths or implements that might affect the appliance's surface. Check that the hot air outlet and ventilation inlet are free from dust and dirt. During cleaning, be careful not to touch the heating elements. In case of malfunction and/or faulty operation, disconnect the appliance from the mains power supply and contact an authorised repair technician.

RECYCLING OF ELECTRICAL AND ELECTRONIC EQUIPMENT



This symbol indicates that, according to the applicable regulations, the product and/or battery must be disposed of separately from household waste. When this product

reaches the end of its shelf life, you should dispose of the batteries/accumulators and take them to a collection point designated by the local authorities.

For detailed information on how to properly dispose of electrical and electronic equipment and/or the corresponding batteries, consumers should contact their local authorities.

Compliance with the above guidelines will help protecting the environment.

COPYRIGHT

The intellectual property rights over the texts in this manual belong to CECOTEC INNOVACIONES, S.L. All rights reserved. The content of this publication may not, either in part or in its entirety, be reproduced, stored in a retrieval system, transmitted or distributed by any means (electronic, mechanical, photocopying, recording or similar) without prior authorisation from CECOTEC INNOVACIONES, S.L.

SIMPLIFIED EU DECLARATION OF CONFORMITY

CE Cecotec Innovaciones hereby declares that this appliance complies with the essential requirements and other relevant provisions of applicable European Union regulations. This appliance has been designed, manufactured and tested in compliance with required safety and quality standards. The full text of the EU Declaration of Conformity can be found on the following website: <https://cecotec.es/es/information/declaration-of-conformity>

TECHNICAL SPECIFICATIONS

Product: 6-element electric radiator / 8-element electric radiator / 10-element electric radiator

Product reference: EU01_116595 / EU01_116596 / EU01_116597

Power: 900 W / 1200 W / 1500 W

Voltage: 220-240 V-

Frequency: 50 / 60 Hz

Contact details:		Cecotec Innovaciones S.L. Av. Reyes Católicos, No. 60, 46910, Alfafar, Valencia (Spain)			
Model identifier(s): EU01_116595 - 6-Element electric radiator					
Item	Symbol	Value	Unit	Item	Unit
Heat output			Type of heat output/room temperature control (select one)		
Nominal heat output	P_{nom}	0.90	kW	single stage heat output, no room temperature control	[no]
Minimum heat output (indicative)	P_{min}	0.90	kW	two or more manual stages, no room temperature control	[no]
Maximum continuous heat output	$P_{max,c}$	0.90	kW	with mechanic thermostat room temperature control	[no]
Auxiliary electricity consumption			with electronic room temperature control		
In off mode	P_o	0.00	W	with electronic room temperature control plus day timer	[no]
In standby mode	P_{sm}	0.20	W	with electronic room temperature control plus week timer	[yes]
In idle mode	P_{idle}	0.20	W	Other control options (multiple selections possible)	
In networked standby mode	P_{nsm}	N/A	W	room temperature control, with presence detection	[no]
In standby mode with information or status display			[no]	room temperature control, with open window detection	[yes]
Seasonal space heating energy efficiency in active mode (portable)	$h_{s,on}$	94.5	%	with distance control option	[no]
				with adaptive start-up control	[no]

EN

Seasonal space heating energy efficiency in active mode (fixed)	$h_{s, on}$	92.0	%	with working time limitation	[no]
				with black bulb sensor	[no]
				with self-learning functionality	[no]
				with control accuracy	[no]

Contact details:		Cecotec Innovaciones S.L. Av. Reyes Católicos, No. 60, 46910, Alfafar, Valencia (Spain)			
Model identifier(s): EU01_116596 - 8-Element electric radiator					
Item	Symbol	Value	Unit	Item	Unit
Heat output				Type of heat output/room temperature control (select one)	
Nominal heat output	P_{nom}	1.20	kW	single stage heat output, no room temperature control	[no]
Minimum heat output (indicative)	P_{min}	1.20	kW	two or more manual stages, no room temperature control	[no]
Maximum continuous heat output	$P_{max,c}$	1.20	kW	with mechanic thermostat room temperature control	[no]
Auxiliary electricity consumption				with electronic room temperature control	[no]
In off mode	P_o	0.00	W	with electronic room temperature control plus day timer	[no]
In standby mode	P_{sm}	0.20	W	with electronic room temperature control plus week timer	[yes]
In idle mode	P_{idle}	0.20	W	Other control options (multiple selections possible)	
In networked standby mode	P_{nsm}	N/A	W		room temperature control, with presence detection

In standby mode with information or status display			[no]	room temperature control, with open window detection	[yes]
Seasonal space heating energy efficiency in active mode (portable)	$h_{s,on}$	94.5	%	with distance control option	[no]
Seasonal space heating energy efficiency in active mode (fixed)	$h_{s,on}$	92.0	%	with adaptive start-up control	[no]
				with working time limitation	[no]
				with black bulb sensor	[no]
				with self-learning functionality	[no]
				with control accuracy	[no]

Contact details:		Cecotec Innovaciones S.L. Av. Reyes Católicos, No. 60, 46910, Alfajar, Valencia (Spain)			
Model identifier(s): EU01_116597 - 10-Element electric radiator					
Item	Symbol	Value	Unit	Item	Unit
Heat output				Type of heat output/room temperature control (select one)	
Nominal heat output	P_{nom}	1.50	kW	single stage heat output, no room temperature control	[no]
Minimum heat output (indicative)	P_{min}	1.50	kW	two or more manual stages, no room temperature control	[no]
Maximum continuous heat output	P_{maxc}	1.50	kW	with mechanic thermostat room temperature control	[no]
Auxiliary electricity consumption				with electronic room temperature control	[no]
In off mode	P_o	0.00	W	with electronic room temperature control plus day timer	[no]

EN

In standby mode	P_{sm}	0.20	W	with electronic room temperature control plus week timer	[yes]
In idle mode	P_{idle}	0.20	W	Other control options (multiple selections possible)	
In networked standby mode	P_{nsm}	N/A	W		room temperature control, with presence detection
In standby mode with information or status display			[no]	room temperature control, with open window detection	[yes]
Seasonal space heating energy efficiency in active mode (portable)	$h_{s,on}$	94.5	%	with distance control option	[no]
Seasonal space heating energy efficiency in active mode (fixed)	$h_{s,on}$	92.0	%	with adaptive start-up control	[no]
				with working time limitation	[no]
				with black bulb sensor	[no]
				with self-learning functionality	[no]
				with control accuracy	[no]

Technical specifications may change without prior notice to improve product quality.
Made in China | Designed in Spain

TECHNICAL SUPPORT AND WARRANTY

Cecotec shall be liable to the end user or consumer for any lack of conformity that exists at the time of product delivery under the terms, conditions and deadlines established by applicable regulations. Repairs should be carried out by qualified personnel.

If you detect any issue with the product or have any enquiry, please contact Cecotec's Official Technical Support Service by phone at +34 96 321 07 28 or email at ok@cecotec.es.

PIEZAS Y COMPONENTES

Fig. 1

1. Botonera
2. Salida de aire caliente
3. Interruptor de encendido/apagado
4. Patas

Nota:

Los gráficos de este manual son representaciones esquemáticas y puede que no coincidan exactamente con los del producto.

ANTES DE USAR

- Este aparato presenta un embalaje diseñado para protegerlo durante su transporte. Saque el aparato de su caja. Puede guardar la caja original y otros elementos del embalaje en un lugar seguro para prevenir daños en el futuro. Si desea deshacerse del embalaje original, asegúrese de reciclar todos los elementos correctamente.
- Asegúrese de que todas las piezas y componentes están incluidos y en buen estado. Si faltara alguno o no estuvieran en buen estado, contacte de forma inmediata con el Servicio de Atención Técnica oficial de Cecotec.

Contenido de la caja:

- Producto
 - Mando a distancia
 - Piezas para colgado en pared
 - Este manual de instrucciones
- No retire el número de serie del producto, para poder mantener una correcta trazabilidad de su equipo en caso de solicitar asistencia.

INSTALACIÓN

Este calefactor puede instalarse sobre pies (incluidos) o montarse en la pared (fijaciones incluidas).

- El calefactor nunca debe instalarse

debajo de un enchufe de pared principal.

- El calefactor nunca debe instalarse en una posición donde los interruptores y otros controles puedan ser alcanzados por alguien que esté en la bañera o ducha.
- El calefactor funciona mediante convección natural del aire. Para lograr un rendimiento correcto y una distribución uniforme del calor, cuando se instala en una pared, la parte inferior del calentador debe estar a una distancia mínima de veinte centímetros del suelo y a una distancia mínima de veinte centímetros de los lados y cincuenta centímetros de una estantería superior, así como a una distancia mínima de veinte centímetros de cualquier pared u objeto (muebles y cortinas, etc.).

Instalación en pared

- Selecciona una ubicación adecuada en la pared, que debe ser firme y nivelada. Verifica que haya un enchufe principal cerca.
- Las distancias de instalación se determinan en la siguiente tabla. Las letras están especificadas en la figura 2:

Modelos	a (mm)	b (mm)	e (mm)	f (mm)
EU01_116595	580	93	280	495
EU01_116596	720	93	420	495
EU01_116597	860	93	560	495

- Abre la caja del paquete y verifica que todos los accesorios de fijación estén presentes (fig. 3). Es una buena idea conservar la caja del producto para almacenarlo fuera de temporada.

Ensamblaje en pared

1. Respetando las medidas de seguridad indicadas previamente, haz dos marcas en la pared de acuerdo con la medida "e" indicada en la tabla de medidas anterior y a una altura de 695 mm desde el suelo, no desde el rodapié (fig. 4).
2. En el área marcada, perfora dos agujeros de 10 mm de diámetro, con

una profundidad mínima de 60 mm.

3. Introduce los dos tacos (D fig. 3) en los dos agujeros y asegura los dos ganchos (C fig. 3) con los dos tornillos (D). (fig. 5).
 4. Atornilla los dos soportes (A fig. 3) (o un soporte, dependiendo del modelo) a la parte trasera del calefactor con los cuatro tornillos (E fig. 3) (o dos tornillos, dependiendo del modelo).
- Nota: Los dos soportes (A fig. 3) se atornillan en los agujeros ubicados en la parte inferior trasera del calefactor, en ambos extremos. (Fig. 6)
5. Cuelga el calefactor en los dos ganchos (C fig. 3) en la pared. Asegúrate de que el calefactor esté correctamente asegurado en ambos ganchos. (Fig. 7). Se debe colgar la percha (A fig. 7) en el gancho (B fig. 7).
 6. Cuando el calefactor esté colgado en su lugar, haz dos marcas en la pared donde se fijarán los dos soportes (A fig. 3) para asegurar que el calefactor esté fijado a la pared. (Fig. 8).
 7. Retira el calefactor y perfora dos agujeros de 4 mm de diámetro, con una profundidad mínima de 25 mm en las dos marcas en la pared.
 8. Inserta los dos tacos y asegura con los dos tornillos (B fig. 3) para fijar completamente el calentador a la pared. (Fig. 9)

Instalación de las patas

1. Atornilla los dos pies a la parte inferior trasera del calentador con los cuatro tornillos provistos (F fig. 3), 2 tornillos por pie. (Fig. 10)

FUNCIONAMIENTO

Panel de control (Fig. 11)

1. Pantalla LCD
2. Sensor IR del mando a distancia
3. Botón programación
4. Aumentar valores
5. Disminuir valores
6. ON/OFF
7. Modo confort
8. Modo ECO
9. Modo antiescarcha

Pantalla LCD (Fig. 12)

La pantalla se enciende durante diez segundos cada vez que se presiona un botón y luego se atenúa como una función de ahorro de energía.

1. Indicador de consumo
2. Indicador de bloqueo activado
3. Días de la semana
4. Indicador de los modos de operación
5. Indicador de temperatura / Reloj
6. Barras de tiempo (modo programado)

Indicador de consumo:

Esto aparece cuando el calentador está en funcionamiento.

Indicador de temperatura:

Lectura de la temperatura ambiente de la habitación: la temperatura de la habitación se muestra en todas las pantallas por defecto.

Temperatura asignada: programada por el usuario como la temperatura deseada para el modo Confort, modo ECO o modo Anticongelante. Para mostrar esta temperatura, presione el botón (-) o (+).

Operación

- Su calentador está equipado con un temporizador-termostato digital programable diariamente que controla y ajusta la calefacción.
- El calentador se puede usar de dos maneras: manual o automáticamente. Está equipado con un temporizador diario para cada día de la semana.
- El producto dispone de un mando a distancia con las mismas funciones que la botonera del mismo. (Fig. 13)
 8. ON/OFF
 9. Aumentar valores
 10. Modo confort
 11. Modo antiescarcha
 12. Botón de programación
 13. Disminuir valores
 14. Modo ECO

IMPORTANTE: La temperatura indicada en la pantalla puede diferir de la proporcionada por otro termómetro en la misma habitación. Diferentes condiciones como corrientes de aire, ventanas, etc., podrían causar estas diferencias.

1. Cuando el calentador está instalado y conectado a la corriente eléctrica, presione el interruptor de encendido/apagado, que se encuentra en la parte inferior derecha de la unidad.
2. La pantalla LCD se iluminará y todos los símbolos parpadearán varias veces.
3. Luego, aparecerá el modo de operación justo antes del último apagado, junto con la temperatura aproximada de la habitación.

Bloqueo / desbloqueo

Los controles del calentador se bloquearán automáticamente cuando no se presione ningún botón durante sesenta segundos como función de seguridad infantil.

Esta operación ocurrirá tanto en modos manual como automático. Los controles del calentador se pueden desbloquear presionando los botones "+" y "-" juntos en el panel de control durante tres segundos (Fig. 11) o en el control remoto presionando individualmente el botón "+" o "-" (Fig. 13).

Nota: Después de desbloquear el teclado, la temperatura seleccionada aparecerá durante tres segundos con °C parpadeando

Modo manual

Para seleccionar el modo manual, presiona la tecla 'PROG' hasta que las barras de tiempo desaparezcan de la pantalla LCD.

Cuando esté en modo manual, el modo de calefacción deseado se puede seleccionar (confort, eco o anticongelante) presionando el botón correspondiente tanto en la botonera como en el mando a distancia y el calentador funcionará permanentemente en cualquiera de estos modos con las temperaturas programadas.

El calentador se suministra con una temperatura preestablecida para cada modo de funcionamiento, pero puede ser modificada de las siguientes maneras:

1. Modo confort:
 - a. Presione el botón del modo Confort.
 - b. Use los botones "-" o "+" para seleccionar la temperatura deseada.
 - c. La temperatura seleccionada se guarda. La temperatura actual de la habitación se mostrará

nuevamente después de unos segundos.

Nota: Se recomienda el modo confort para una temperatura cómoda cuando se permanece en la habitación.

Temperatura recomendada: 21 °C

2. Modo ECO:
 - a. Presione el botón del modo Eco.
 - b. Use los botones "-" o "+" para seleccionar la temperatura deseada.
 - c. La temperatura seleccionada se guarda. La temperatura actual de la habitación se mostrará nuevamente después de unos segundos.

Nota: Este modo se recomienda para ausencias prolongadas de la habitación y es la temperatura ideal para la noche.

Temperatura recomendada: 17 °C

3. Modo antiescarcha:
 - a. Presione el botón del Modo Antiescarcha.
 - b. Use los botones "-" o "+" para seleccionar la temperatura deseada.
 - c. La temperatura seleccionada se guarda. La temperatura actual de la habitación se mostrará nuevamente después de unos segundos.

Nota: no debe usarse a menos que se esté en un clima extremadamente frío.

Temperatura recomendada: 5 °C

IMPORTANTE: Si la temperatura seleccionada es superior a la de la habitación, el calentador comenzará a funcionar (se mostrará el símbolo de la llama).

Nota: Si no se presionan botones después de aproximadamente diez segundos, la pantalla se apagará como modo de ahorro de energía. Se encenderá nuevamente cuando se presione cualquier botón.

Modo automático

Teniendo en cuenta sus necesidades personales, el calentador ofrece la posibilidad de crear un programa individual. Este programa se establece según el día, la hora y los modos de funcionamiento: confort,

economía, antiescarcha o modo de espera (apagado).

1. Si el calentador está en modo de espera (apagado, pero no desconectado de la corriente), presione el botón de encendido (Fig. 11) para encenderlo.
2. Presione el botón 'PROG' durante tres segundos. Se mostrarán los cuatro dígitos del reloj. Primero, parpadearán los dos dígitos de 'hora'. Use los botones "+" o "-" para ingresar la hora actual. Luego, presione 'PROG' para programar los minutos. Ingrese los minutos actuales. Presione el botón 'PROG'.
3. A continuación, programe el día actual de la semana. Se mostrarán los siguientes dígitos, '1,-,-,-,-,-,-', donde 1 representa el lunes. Use los botones "+" o "-" para ingresar el día de la semana que desee programar de la siguiente manera (1 = Lunes, 2 = Martes, etc.), una vez seleccionado el día, presione el botón 'PROG'.
4. Programación de cada día de la semana. Comience programando la primera barra para el lunes (1). Por ejemplo, de 00:00 horas hasta 01:00 (la primera barra doble parpadeará), hay 24 barras dobles, una barra doble para cada hora. Se puede programar un modo de funcionamiento por cada hora.

- a. Si se activa el modo confort, se mostrará una barra doble (una encima de la otra) en la hora seleccionada y el icono de confort. (Fig. 14.A)
- b. Si se activa del modo ECO, se mostrará la barra de arriba y en la hora seleccionada y el icono de ECO. (Fig. 14.B)
- c. Si se activa el modo antiescarcha, se mostrará la barra de abajo en la hora seleccionada y el icono de antiescarcha. (Fig. 14.C)
- d. Si se desea que en ese rango de horas el dispositivo esté apagado, pulse el botón de apagado / en espera. En ese

rango de hora no se mostrará ninguna barra. (Fig. 14.D)

5. Presione los botones "+" o "-" para seleccionar la hora de la barra de tiempo que desea configurar. La hora de la barra de tiempo seleccionada parpadeará, si desea que el calentador esté apagado durante la hora seleccionada de la barra de tiempo, presione el botón de apagado y la barra de tiempo seleccionada no se mostrará, la unidad estará configurada para NO funcionar durante esta hora. Si desea que la hora seleccionada de la barra de tiempo funcione durante esta hora, simplemente presione el modo en el que desea que la barra de tiempo opere, ya sea Confort (barra doble), Eco (barra superior única) o Antiescarcha (barra inferior única) y el símbolo correspondiente se mostrará para esta hora, la unidad operará en este modo durante esta hora configurada. Repita el proceso para cada hora de la barra de tiempo hasta que haya programado por completo sus configuraciones preferidas.
6. Cuando todas las barras de tiempo para el lunes hayan sido programadas, presione el botón 'PROG' para pasar al siguiente día, martes (2). Repita todos estos pasos para programar cada día de la semana, hasta llegar al domingo (7). Cuando el domingo esté programado, presione el botón 'PROG' para confirmar las configuraciones, presione el botón 'PROG' nuevamente para mostrar el día actual mostrando tus configuraciones, la hora actual parpadeará.

IMPORTANTE: Si desea modificar las temperaturas previamente asignadas para cada modo de funcionamiento, siga los pasos de cambio de temperatura indicados previamente en este manual.

Ejemplo de programación (Fig. 15):

- El día actual programado. (1 para el lunes).
- La temperatura aproximada de la habitación es de 21,6 °C.
- La barra de tiempo actual parpadea

(18:00 - 19:00) para la hora actual.

- El modo programado en cada barra de tiempo:

Modo Comfort (símbolo de Sol) de 18:00 a 23:59 hrs.

Modo Eco (símbolo de Media Luna) a las 19:00 y de 23:59 a 08:00.

Apagado entre 10:00 y 16:00 hrs.

- El elemento calefactor está encendido (símbolo de la llama).

Nota: Si el símbolo de llamas no se muestra, el calentador no está consumiendo energía.

IMPORTANTE: Al presionar el botón 'PROG' se cambiará entre modos manual y automático (programado).

Nota: Después de funcionar durante dos o tres meses, el reloj generalmente requerirá un ajuste.

Cortes de corriente:

Si hay un corte de energía, el calentador no funcionará, pero se encenderá nuevamente en el mismo modo que antes cuando se restablezca la energía. Todos los ajustes previos permanecerán inalterados (temperaturas y programas), excepto el reloj y el día actual de la semana, que se deberán reprogramarse.

RESOLUCIÓN DE PROBLEMAS

I. Si la unidad no calienta:

- Verifique que esté encendida.
- Compruebe que el indicador de consumo de energía esté activado; de lo contrario, aumente la temperatura asignada a cada modo.

II. Si la unidad no proporciona suficiente calor:

- Verifique si el símbolo de la llama se muestra y, si aparece de manera intermitente, aumente la temperatura asignada a cada modo.
- Compruebe que el calentador instalado tenga la potencia adecuada para el tamaño de la habitación.

LIMPIEZA Y MANTENIMIENTO

Antes de realizar cualquier operación de limpieza o mantenimiento en el aparato, desconéctelo de la red eléctrica y déjelo enfriar.

Para la limpieza se recomienda utilizar un trapo suave y húmedo y detergente neutro. No utilice trapos abrasivos o dispositivos que puedan alterar el aspecto del aparato. Compruebe que la salida de aire caliente y la entrada de ventilación estén libres de polvo y suciedad. Durante la limpieza, tenga cuidado de no tocar las resistencias.

En caso de avería y/o mal funcionamiento del aparato, desconéctelo de la red eléctrica y póngase en contacto con un reparador autorizado.

RECICLAJE DE APARATOS ELÉCTRICOS Y ELECTRÓNICOS



Este símbolo indica que, de acuerdo con las normativas aplicables, el producto y/o la batería deberán desecharse de manera independiente de los residuos domésticos. Cuando

este producto alcance el final de su vida útil, deberá extraer las pilas/baterías/acumuladores y llevarlo a un punto de recogida designado por las autoridades locales.

Para obtener información detallada acerca de la forma más adecuada de desechar sus aparatos eléctricos y electrónicos y/o las correspondientes baterías, el consumidor deberá contactar con las autoridades locales. El cumplimiento de las pautas anteriores ayudará a proteger el medio ambiente.

COPYRIGHT

Los derechos de propiedad intelectual sobre los textos de este manual pertenecen a CECOTEC INNOVACIONES, S.L. Quedan reservados todos los derechos. El contenido de esta publicación no podrá, ni en parte ni en su totalidad, reproducirse, almacenarse en un sistema de recuperación, transmitirse o distribuirse por ningún medio (electrónico,

ES

mecánico, fotocopia, grabación o similar) sin la previa autorización de CECOTEC INNOVACIONES, S.L.

DECLARACIÓN UE DE CONFORMIDAD SIMPLIFICADA

CE Por la presente, Cecotec Innovaciones declara que este producto cumple con los requisitos esenciales y otras disposiciones relevantes de las normativas aplicables en la Unión Europea. Este producto ha sido diseñado, fabricado y probado con el cumplimiento de los estándares de seguridad y calidad requeridos. El texto completo de la Declaración de Conformidad de la UE se puede encontrar en la siguiente dirección web: <https://cecotec.es/es/information/declaration-of-conformity>

ESPECIFICACIONES TÉCNICAS

Producto: Emisor térmico 6 elementos / Emisor térmico 8 elementos / Emisor térmico 10 elementos
Referencia del producto: EU01_116595 / EU01_116596 / EU01_116597
Potencia: 900 W / 1200 W / 1500 W
Voltaje: 220-240 V-
Frecuencia: 50 / 60 Hz

Datos de contacto:		Cecotec Innovaciones S.L. Av. Reyes Católicos, 60, 46910, Alfafar (Valencia) Spain			
Identificador(es) del modelo: EU01_116595 - Emisor térmico 6 elementos					
Partida	Símbolo	Valor	Unidad	Partida	Unidad
Potencia calorífica				Tipo de control de potencia calorífica/ de temperatura interior (seleccione uno)	
Potencia calorífica nominal	P_{nom}	0.90	kW	Potencia calorífica de un solo nivel, sin control de temperatura interior	[no]
Potencia calorífica mínima (indicativa)	P_{min}	0.90	kW	Dos o más niveles manuales, sin control de temperatura interior	[no]
Potencia calorífica máxima continuada	$P_{max,c}$	0.90	kW	Con control de temperatura interior mediante termostato mecánico	[no]
Consumo de energía				Con control electrónico de temperatura interior	[no]
En modo desactivado	P_o	0.00	W	Control electrónico de temperatura interior y temporizador diario	[no]
En modo preparado	P_{sm}	0.20	W	Control electrónico de temperatura interior y temporizador semanal	[sí]
En modo de reposo	P_{idle}	0.20	W	Otras opciones de control (pueden seleccionarse varias)	
En modo preparado en red	P_{rsm}	N/A	W		Control de temperatura interior con detección de presencia
En modo preparado con visualización de información o del estado			[no]	Control de temperatura interior con detección de ventanas abiertas	[sí]
Eficiencia energética estacional de calefacción en modo activo (portátil)	$h_{s,ca}$	94.5	%	Opción de control a distancia	[no]
				Control de puesta en marcha adaptable	[no]

ES

Eficiencia energética estacional de calefacción en modo activo (fijo)	h_{son}	92.0	%	Limitación de tiempo de funcionamiento	[no]
				Sensor de lámpara negra	[no]
				Funcionalidad de autoaprendizaje	[no]
				Precisión de control	[no]

Datos de contacto:		Cecotec Innovaciones S.L. Av. Reyes Católicos, 60, 46910, Alfafar (Valencia) Spain			
Identificador(es) del modelo: EU01_116596 - Emisor térmico 8 elementos					
Partida	Símbolo	Valor	Unidad	Partida	Unidad
Potencia calorífica			Tipo de control de potencia calorífica/de temperatura interior (seleccione uno)		
Potencia calorífica nominal	P_{nom}	1.20	kW	Potencia calorífica de un solo nivel, sin control de temperatura interior	[no]
Potencia calorífica mínima (indicativa)	P_{min}	1.20	kW	Dos o más niveles manuales, sin control de temperatura interior	[no]
Potencia calorífica máxima continuada	$P_{máxc}$	1.20	kW	Con control de temperatura interior mediante termostato mecánico	[no]
Consumo de energía			Con control electrónico de temperatura interior		
En modo desactivado	P_o	0.00	W	Control electrónico de temperatura interior y temporizador diario	[no]
En modo preparado	P_{sm}	0.20	W	Control electrónico de temperatura interior y temporizador semanal	[sí]
En modo de reposo	P_{idle}	0.20	W	Otras opciones de control (pueden seleccionarse varias)	

En modo preparado en red	P_{nom}	N/A	W	Control de temperatura interior con detección de presencia	[no]
En modo preparado con visualización de información o del estado			[no]	Control de temperatura interior con detección de ventanas abiertas	[sí]
Eficiencia energética estacional de calefacción en modo activo (portátil)	$h_{s,on}$	94.5	%	Opción de control a distancia	[no]
Eficiencia energética estacional de calefacción en modo activo (fijo)	$h_{s,on}$	92.0	%	Control de puesta en marcha adaptable	[no]
				Limitación de tiempo de funcionamiento	[no]
				Sensor de lámpara negra	[no]
				Funcionalidad de autoaprendizaje	[no]
				Precisión de control	[no]

Datos de contacto:

Cecotec Innovaciones S.L.
Av. Reyes Católicos, 60, 46910, Alfafar (Valencia) Spain

Identificador(es) del modelo:

EU01_116597 - Emisor térmico 10 elementos

Partida	Símbolo	Valor	Unidad	Partida	Unidad
Potencia calorífica				Tipo de control de potencia calorífica/ de temperatura interior (seleccione uno)	
Potencia calorífica nominal	P_{nom}	1.50	kW	Potencia calorífica de un solo nivel, sin control de temperatura interior	[no]
Potencia calorífica mínima (indicativa)	P_{min}	1.50	kW	Dos o más niveles manuales, sin control de temperatura interior	[no]
Potencia calorífica máxima continuada	$P_{max,c}$	1.50	kW	Con control de temperatura interior mediante termostato mecánico	[no]

Consumo de energía			Con control electrónico de temperatura interior	[no]
En modo desactivado	P_o	0.00 W	Control electrónico de temperatura interior y temporizador diario	[no]
En modo preparado	P_{sm}	0.20 W	Control electrónico de temperatura interior y temporizador semanal	[sí]
En modo de reposo	P_{idle}	0.20 W	Otras opciones de control (pueden seleccionarse varias)	
En modo preparado en red	P_{nsm}	N/A W	Control de temperatura interior con detección de presencia	[no]
En modo preparado con visualización de información o del estado			Control de temperatura interior con detección de ventanas abiertas	[sí]
Eficiencia energética estacional de calefacción en modo activo (portátil)	$h_{s,an}$	94.5 %	Opción de control a distancia	[no]
Eficiencia energética estacional de calefacción en modo activo (fijo)	$h_{s,an}$	92.0 %	Control de puesta en marcha adaptable	[no]
			Limitación de tiempo de funcionamiento	[no]
			Sensor de lámpara negra	[no]
			Funcionalidad de autoaprendizaje	[no]
			Precisión de control	[no]

Las especificaciones técnicas pueden cambiar sin notificación previa para mejorar la calidad del producto.
Fabricado en China | Diseñado en España

GARANTÍA Y SAT

Cecotec responderá ante el usuario o consumidor final de cualquier falta de conformidad que exista en el momento de la entrega del producto en los términos, condiciones y plazos que establece la normativa aplicable.

Se recomienda que las reparaciones se efectúen por personal especializado.

Si detecta una incidencia con el producto o tiene alguna consulta, póngase en contacto con el servicio de Asistencia Técnica oficial de Cecotec a través del número de teléfono +34 96 321 07 28 y correo electrónico ok@cecotec.es.