

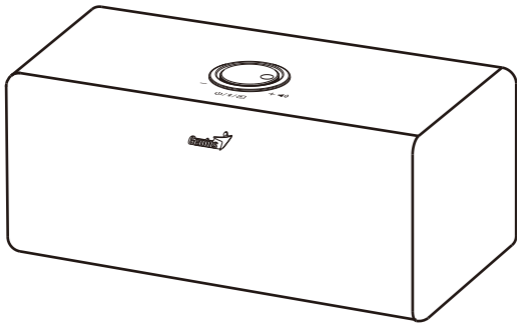

SP-HF505BT

One-piece Bluetooth Wood Speaker



Multi-language Quick Guide

Copyright © KYE SYSTEMS CORP.

CE Declaration of Conformity

The following designated product:

M/N: SP-HF505BT

is herewith confirmed to comply with the requirements set out in the Council Directive on the Approximation of the Laws of the Member States relating to Radio Equipment Directive (2014 / 53 / EU).

For the evaluation regarding the electromagnetic compatibility, the following standards were applied:

■ EN 300 328 / EN 301 489-1 / EN 301 489-17 / EN 62479 / EN 62368-1

This declaration is prepared for the manufacturer: KYE SYSTEMS CORP.

No. 492, Sec. 5, Chongxin Rd., Sanchong Dist., New Taipei City 241017, Taiwan (R.O.C.)

Ricky Chen 
Project Manager of QACSD
KYE SYSTEMS CORP.

CE Konformitätserklärung

Das folgende bezeichnete Produkt:

M/N: SP-HF505BT

wird hiermit als übereinstimmend mit der Richtlinie des Rates zur Angleichung der Rechtsvorschriften der Mitgliedsstaaten bezüglich der Radio Equipment Directive (2014 / 53 / EU) bestätigt.

Zur Bewertung hinsichtlich der elektromagnetischen Verträglichkeit wurden die folgenden Normen angewendet:

■ EN 300 328 / EN 301 489-1 / EN 301 489-17 / EN 62479 / EN 62368-1

Diese Erklärung wurde ausgearbeitet für den Hersteller: KYE SYSTEMS CORP.

No. 492, Sec. 5, Chongxin Rd., Sanchong Dist., New Taipei City 241017, Taiwan (R.O.C.)

Ricky Chen 
Project Manager of QACSD
KYE SYSTEMS CORP.

CE Déclaration de conformité

Le produit ci-après désigné:

M/N: SP-HF505BT

est par la présente certifié conforme aux exigences définies dans la Directive du Conseil sur l'approximation des législations des Etats Membres relatives à la Directive sur les équipements radio (2014 / 53 / EU).

L'évaluation de conformité électromagnétique du produit a été effectuée sur la base des normes suivantes:

■ EN 300 328 / EN 301 489-1 / EN 301 489-17 / EN 62479 / EN 62368-1

La présente déclaration est préparée à l'attention du fabricant: KYE SYSTEMS CORP.

No. 492, Sec. 5, Chongxin Rd., Sanchong Dist., New Taipei City 241017, Taiwan (R.O.C.)

Ricky Chen 
Project Manager of QACSD
KYE SYSTEMS CORP.

CE Dichiarazione di Conformita

Il seguente prodotto designato:

M/N: SP-HF505BT

e' qui confermato di essere conforme ai requisiti imposti dal Consiglio Direttivo sull' Approssimazione delle

Leggi degli Stati Membri in relazione alla Direttiva sulle apparecchiature radio (2014 / 53 / EU).

Per la valutazione che riguarda la compatibilita' elettromagnetica, gli standard seguenti sono stati applicati:

■ EN 300 328 / EN 301 489-1 / EN 301 489-17 / EN 62479 / EN 62368-1

Questa dichiarazione e' stata preparata per il fabbricante: KYE SYSTEMS CORP.

No. 492, Sec. 5, Chongxin Rd., Sanchong Dist., New Taipei City 241017, Taiwan (R.O.C.)

Ricky Chen 
Project Manager of QACSD
KYE SYSTEMS CORP.

CE Declaración de conformidad

El siguiente producto designado:

M/N: SP-HF505BT

se confirma por medio de la presente como conforme a los requisitos establecidos en la Directiva del Consejo sobre la

Aproximación de las Legislaciones de los Estados Miembros en relación a la Directiva sobre Equipos de Radio (2014 / 53 / EU).

Los siguientes estándares han sido aplicados en la evaluación de la compatibilidad electromagnética:

■ EN 300 328 / EN 301 489-1 / EN 301 489-17 / EN 62479 / EN 62368-1

Esta declaración es realizada por el fabricante: KYE SYSTEMS CORP.

No. 492, Sec. 5, Chongxin Rd., Sanchong Dist., New Taipei City 241017, Taiwan (R.O.C.)

Ricky Chen 
Project Manager of QACSD
KYE SYSTEMS CORP.

CE Declaração de conformidade

O seguinte produto designado:

M/N: SP-HF505BT

está em conformidade com os requisitos definidos na Diretiva do Conselho relativa à aproximação das legislações dos Estados Membros respeitantes à Diretiva de Equipamentos de Rádio (2014 / 53 / EU). Para a avaliação relativamente à compatibilidade eletromagnética, foram aplicadas as seguintes normas:

■ EN 300 328 / EN 301 489-1 / EN 301 489-17 / EN 62479 / EN 62368-1

Esta declaração está preparada para o fabricante: KYE SYSTEMS CORP.

No. 492, Sec. 5, Chongxin Rd., Sanchong Dist., New Taipei City 241017, Taiwan (R.O.C.)

Ricky Chen 
Project Manager of QACSD
KYE SYSTEMS CORP.

CE Conformiteitsverklaring

Het volgende product:

M/N: SP-HF505BT

is hierbij conform verklaard met de eisen uit de Richtlijn van de Raad over de benadering van de Wetten van de Lidstaten in verband met de Richtlijn radioapparatuur richtlijn (2014 / 53 / EU).

Voor de evaluatie met betrekking tot de elektromagnetische compatibiliteit, werden de volgende normen gebruikt:

■ EN 300 328 / EN 301 489-1 / EN 301 489-17 / EN 62479 / EN 62368-1

Deze verklaring is opgesteld voor de fabrikant: KYE SYSTEMS CORP.

No. 492, Sec. 5, Chongxin Rd., Sanchong Dist., New Taipei City 241017, Taiwan (R.O.C.)

Ricky Chen 
Project Manager of QACSD
KYE SYSTEMS CORP.

CE Prohlášení o shodě

Následující výrobek:

M/N: SP-HF505BT

o výrobku se zde tímto potvrzuje, že je ve shodě se Směrnicí Rady ES o Aproximaci požadavků ve členských státech vztahujících se ke směrnici Směrnice o rádiových zařízeních (2014 / 53 / EU).

K vyhodnocení elektromagnetické shody byly aplikované následující normy:

■ EN 300 328 / EN 301 489-1 / EN 301 489-17 / EN 62479 / EN 62368-1

Toto prohlášení je připraveno pro následujícího výrobce: KYE SYSTEMS CORP.

No. 492, Sec. 5, Chongxin Rd., Sanchong Dist., New Taipei City 241017, Taiwan (R.O.C.)

Ricky Chen 
Project Manager of QACSD
KYE SYSTEMS CORP.

CE Megfelelőségi nyilatkozat

A következő termék:

M/N: SP-HF505BT

megfelel az Rádióberendezésekről szóló irányelv direktíva (2014 / 53 / EU) alapvető biztonsági követelményeinek és megközelítőlegesen a Tagállamok ezen direktívához kapcsolódó biztonsági előírásainak.

Az elektromágneses összeférhetőségre vonatkozó értékelés a következő szabványokon alapul:

■ EN 300 328 / EN 301 489-1 / EN 301 489-17 / EN 62479 / EN 62368-1

A fenti nyilatkozat a következő gyártó számára készült: KYE SYSTEMS CORP.

No. 492, Sec. 5, Chongxin Rd., Sanchong Dist., New Taipei City 241017, Taiwan (R.O.C.)

Ricky Chen 
Project Manager of QACSD
KYE SYSTEMS CORP.

CE Deklaracja zgodności

Niniejszym potwierdza się, że niżej oznaczony produkt:

M/N: SP-HF505BT

spełnia wymagania założone przez Dyrektywę Rady w sprawie zbliżenia ustawodawstw Państw Członkowskich odnośnie Dyrektywy Dyrektywa w sprawie sprzętu radiowego (2014 / 53 / EU).

W celu oceny zgodności elektromagnetycznej zastosowano następujące standardy:

■ EN 300 328 / EN 301 489-1 / EN 301 489-17 / EN 62479 / EN 62368-1

Niniejsza deklaracja została przygotowana dla producenta: KYE SYSTEMS CORP.

No. 492, Sec. 5, Chongxin Rd., Sanchong Dist., New Taipei City 241017, Taiwan (R.O.C.)

Ricky Chen 
Project Manager of QACSD
KYE SYSTEMS CORP.

CE Prehlásenie o zhode

Nasledovný určený produkt:

M/N: SP-HF505BT

sa týmto prehlasuje za splňajúci požiadavky stanovené v Smernici Rady o aproximácii právnych noriem členských štátov týkajúcich sa smernice Smernica o rádiových zariadeniach (2014 / 53 / EU).

Na hodnotenie elektromagnetickej kompatibility boli použité nasledovné normy:

■ EN 300 328 / EN 301 489-1 / EN 301 489-17 / EN 62479 / EN 62368-1

Toto prehlásenie je pripravené pre výrobcu: KYE SYSTEMS CORP.

No. 492, Sec. 5, Chongxin Rd., Sanchong Dist., New Taipei City 241017, Taiwan (R.O.C.)

Ricky Chen 
Project Manager of QACSD
KYE SYSTEMS CORP.

CE Declarație de conformitate

Următorul produs creat:

M/N: SP-HF505BT

se confirmă că este conform cu cerințele stabilite în Directiva Consiliului privind apropierea legislației statelor referitoare la Directiva Directiva privind echipamentele radio Directive (2014 / 53 / EU).

Pentru evaluarea referitoare la compatibilitatea electromagnetică, au fost aplicate următoarele standarde:

■ EN 300 328 / EN 301 489-1 / EN 301 489-17 / EN 62479 / EN 62368-1

Această declarație este pregătită pentru producător: KYE SYSTEMS CORP.

No. 492, Sec. 5, Chongxin Rd., Sanchong Dist., New Taipei City 241017, Taiwan (R.O.C.)

Ricky Chen 
Project Manager of QACSD
KYE SYSTEMS CORP.

CE Декларация за съответствие

Посоченият продукт:

M/N: SP-HF505BT

с настоящият документ се потвърждава, че съответства на изискванията, установени от Директивата на Съвета за хармонизация на законодателствата на страните членки на ЕС, във връзка с Директивата Директивата за радиооборудване (2014 / 53 / EU).

За оценка относно електромагнитната съвместимост, се прилагат следните стандарти:

■ EN 300 328 / EN 301 489-1 / EN 301 489-17 / EN 62479 / EN 62368-1

Декларацията е изготвена за производителя: KYE SYSTEMS CORP.

No. 492, Sec. 5, Chongxin Rd., Sanchong Dist., New Taipei City 241017, Taiwan (R.O.C.)

Ricky Chen 
Project Manager of QACSD
KYE SYSTEMS CORP.

CE Δήλωση Συμμόρφωσης

Το ακόλουθο προϊόν:

M/N: SP-HF505BT

Με το παρόν επιβεβαιώνεται ότι συμμορφώνεται με τις απαιτήσεις που ορίζονται από την Οδηγία του Συμβουλίου για την προσέγγιση της νομοθεσίας των κρατών μελών σχετικά με την Οδηγία Οδηγία για τον ραδιοεξοπλισμό (2014 / 53 / EU).

Για την αξιολόγηση σχετικά με την ηλεκτρομαγνητική συμβατότητα, εφαρμόστηκαν τα ακόλουθα πρότυπα:

■ EN 300 328 / EN 301 489-1 / EN 301 489-17 / EN 62479 / EN 62368-1

Η παρούσα δήλωση προετοιμάζεται για τον κατασκευαστή: KYE SYSTEMS CORP.

No. 492, Sec. 5, Chongxin Rd., Sanchong Dist., New Taipei City 241017, Taiwan (R.O.C.)

Ricky Chen 
Project Manager of QACSD
KYE SYSTEMS CORP.

CE Vastavusavaldus

Järgnev nimetatud toode:

M/N: SP-HF505BT

On siinkohal tunnistatud vastavaks Nõukogu Direktiivi nõuetega Liikmesriikide Seaduste Ühtlustamise dokumendis, seotuna Raadioseadmete direktiiv (2014 / 53 / EU).

Elektromagnetilise ühilduvusega seotuduv hindamiseks on rakendatud järgnevaid standardeid:

■ EN 300 328 / EN 301 489-1 / EN 301 489-17 / EN 62479 / EN 62368-1

See deklaratsioon on valmistatud tootjale: KYE SYSTEMS CORP.

No. 492, Sec. 5, Chongxin Rd., Sanchong Dist., New Taipei City 241017, Taiwan (R.O.C.)

Ricky Chen 
Project Manager of QACSD
KYE SYSTEMS CORP.

CE Atbilstības deklarācija

Turpinājumā nosauktais produkts:

M/N: SP-HF505BT

ar šo tiek apstiprināts, ka tā atbilst prasībām, kas noteiktas Padomes Direktīvā par dalībvalstu tiesību aktu tuvināšanu attiecībā uz radioiekārtu direktīvu (2014 / 53 / EU).

Elektromagnētiskās stabilitātes novērtēšanai tika pielietoti šādi standarti:

■ EN 300 328 / EN 301 489-1 / EN 301 489-17 / EN 62479 / EN 62368-1

Šī deklarācija ir sagatavota ražotājam: KYE SYSTEMS CORP.

No. 492, Sec. 5, Chongxin Rd., Sanchong Dist., New Taipei City 241017, Taiwan (R.O.C.)

Ricky Chen 
Project Manager of QACSD
KYE SYSTEMS CORP.

CE Atitikties deklarācija

Čia nurodytas prietaisas:

M/N: SP-HF505BT

Patvirtināma, kad ji atitinka Tarybos direktyvoje dėl valstybių narių įstatymų, susijusių su Radijo ryšio įrangos direktyva, suderinimo (2014 / 53 / ES) nustatytus reikalavimus.

Elektromagnetiniam suderinamumui įvertinti buvo taikomi šie standartai:

■ EN 300 328 / EN 301 489-1 / EN 301 489-17 / EN 62479 / EN 62368-1

Šī deklarācija paruošta gamintojui: "KYE SYSTEMS CORP."

No. 492, Sec. 5, Chongxin Rd., Sanchong Dist., New Taipei City 241017, Taiwan (R.O.C.)

Ricky Chen 
Project Manager of QACSD
KYE SYSTEMS CORP.

CE Uyumluluk Deklarasyonu

Aşağıdaki ürün:

M/N: SP-HF505BT

Radyo Ekipmanı Direktifi (2014 / 53 / EU) ile ilgili Üye Ülke Kanunlarının Yakınlştırılmasına İlişkin Konsey Direktifinde belirtilen gerekliliklere uyduğu işbu belgeyle onaylanmıştır.

Elektromanyetik uyumluluğa ilişkin değerlendirmede aşağıdaki standartlar uygulanmıştır:

■ EN 300 328 / EN 301 489-1 / EN 301 489-17 / EN 62479 / EN 62368-1

Bu deklarasyon üretici için hazırlanmıştır: KYE SYSTEMS CORP.

No. 492, Sec. 5, Chongxin Rd., Sanchong Dist., New Taipei City 241017, Taiwan (R.O.C.)

Ricky Chen 
Project Manager of QACSD
KYE SYSTEMS CORP.

Symbol for Separate Collection in European Countries

This symbol indicates that this product is to be collected separately.

The following apply only to users in European countries:

- This product is designated for separate collection at an appropriate collection point.
Do not dispose of as household waste.
- For more information, contact the retailer or the local authorities in charge of waste management.



Symbol für Mülltrennung in der Europäischen Union

Dieses Symbol bedeutet, dass dieses Produkt separat entsorgt werden muss.

Folgendes gilt nur für Benutzer in der Europäischen Union:

- Dieses Produkt muss an einem geeigneten Sammelplatz angeliefert werden.
Entsorgen Sie das Produkt nicht im Haushaltsmüll.
- Weitere Information erhalten Sie von Ihrem Einzelhändler oder von der für Entsorgung zuständigen örtlichen Behörde.

Symbole de collecte séparée dans les pays européens

Ce symbole indique que ce produit doit faire l'objet d'une collecte séparée.

Ce qui suit ne s'applique qu'aux utilisateurs résidant dans les pays européens:

- Ce produit a été conçu afin de faire l'objet d'une collecte séparée dans un centre de tri adéquat. Ne vous débarrassez pas de ce produit avec vos ordures ménagères.
- Pour plus d'informations, contactez votre revendeur ou le service assurant l'élimination des déchets.

Simbolo per la raccolta differenziata nei paesi europei

Il simbolo indica che questo prodotto si può raccogliere separatamente.

Quanto segue si applica soltanto agli utenti dei paesi europei:

- Questo prodotto è stato progettato per la raccolta differenziata presso un punto di raccolta appropriato. Non gettarlo insieme ai rifiuti di casa.
- Per maggiori informazioni, rivolgersi al rivenditore o all'autorità locale responsabile della gestione dei rifiuti.

Símbolo de recogida selectiva en países europeos

Este símbolo indica que este producto debe eliminarse por separado.

Las cláusulas siguientes se aplican únicamente a los usuarios de países europeos:

- Este producto debe recogerse separadamente en un punto de recogida adecuado. No elimine este producto con la basura normal.
- Para más información, póngase en contacto con el vendedor o las autoridades locales encargadas de la gestión de residuos.

Símbolo para a recolha separada em países da Europa

Este símbolo indica que este produto tem de ser recolhido separadamente.

Os seguintes pontos aplicam-se somente a utilizadores de países europeus:

- Este produto está designado para a recolha separada num ponto de recolha apropriado. Não elimine este produto como lixo doméstico.
- Para mais informações contacte o vendedor ou as autoridades locais responsáveis pela gestão do lixo.

Symbool voor gescheiden afvalophaling in Europese landen

Dit symbool geeft aan dat dit product afzonderlijk moet worden opgehaald.

Het volgende geldt alleen voor inwoners van Europese landen:

- Dit product werd ontworpen voor gescheiden inzameling op een geschikt inzamelingspunt. Het hoort niet bij het huishoudelijk afval.
- Neem voor meer informatie contact op met de verkoper of de plaatselijke overheid, belast met het afvalbeheer.

Symbol pro třídění odpadu v evropských zemích

Tento symbol označuje, že tento výrobek je třeba zlikvidovat jako tříděný odpad.

Pro uživatele v evropských zemích platí následující zásady:

- Tento výrobek je třeba zlikvidovat jako tříděný odpad v příslušné sběrně. Nelikvidujte s běžným komunálním odpadem.
- Další informace vám poskytne prodejce nebo místní orgány zodpovědné za likvidaci odpadu.

Az elkülönített hulladék-elhelyezésre figyelmeztető szimbólum az európai országokban

A szimbólum arra figyelmeztet, hogy a terméket külön hulladéklerakókban kell gyűjteni.

A következő figyelmeztetés kizárólag az európai felhasználókra vonatkozik:

- A terméket az elkülönített hulladékgyűjtést figyelembe véve tervezték. Ne dobja ki a készüléket háztartási szeméttárolóba.
- További információért vegye fel a kapcsolatot a viszonteladóval vagy a helyi hulladékgazdálkodásért felelős hatósággal.

Symbol zbiórki selektywnej w krajach europejskich

Symbol ten wskazuje, że produkt powinien być zbierany selektywnie.

Poniższe uwagi dotyczą wyłącznie użytkowników w krajach europejskich:

- Ten produkt jest przeznaczony do zbiórki selektywnej w odpowiednim punkcie zbiórki.

Nie należy pozbywać się go razem z odpadami gospodarstw domowych.

- W celu uzyskania dalszych informacji należy skontaktować się ze sprzedawcą lub z miejscowymi władzami odpowiedzialnymi za gospodarkę odpadami.

Σύμβολο για χωριστή περισυλλογή στις ευρωπαϊκές χώρες

To σύμβολο αυτό υποδεικνύει ότι το συγκεκριμένο προϊόν πρέπει να περισυλλέγεται χωριστά.

Τα ακόλουθα ισχύουν μόνο για χρήστες σε ευρωπαϊκές χώρες:

- Το προϊόν προορίζεται για χωριστή περισυλλογή σε κάποιο ενδεδειγμένο σημείο αποκομιδής απορριμμάτων. Μην το απορρίπτετε ως κοινό οικιακό απόρριμμα.

- Για περισσότερες πληροφορίες, επικοινωνήστε με το κατάστημα λιανικής που σας προμήθευσε το προϊόν ή με τις αρχές που είναι αρμόδιες για τη διαχείριση απορριμμάτων.

Ayrı biriktirilme için Avrupa ülkelerin sembolü

Bu sembol bu ürünlerin ayrı toplanması gerektiğinin göstergesidir.

Aşağıdaki bilgiler sadece Avrupa Ülkelerindeki kullanıcılar için geçerlidir:

- Bu ürün ayrı bir noktada toplanılmak üzere dizayn edilmiştir.

Ev çöprü olarak atmayın.

- Daha fazla bilgi için tedarikçinizi veya bölgenizdeki çöp toplama otoritelere başvurun.

Sümböl eraldi kogumiseks Euroopa maades

See sümbol näitab, et seda toodet tuleb koguda eraldi.

Alljärgnev kehtib ainult kasutajatele Euroopa maades:

- Seda toodet tuleb kasutada eraldi vastavas kogumispunktis.

Ärge likvideerige seda kui olmejääki.

- Kui teil on vaja enam teavet, võtke ühendus jaemüüja või kohaliku autoriteediga, kes on vastutav jäätmekorralduse teeninduse eest.

Atsevišķas atkritumu savākšanas simbols Eiropas valstīs

Šāds simbols norāda, ka izstrādājums ir jānošķir no citiem atkritumiem

Šie norādījumi attiecas tikai uz lietotājiem Eiropas valstīs:

- Izstrādājumu paredzēts savākt atsevišķi no citiem atkritumiem tam piemērotā savākšanas vietā.

To nedrīkst izmest kopā ar sadzīves atkritumiem.

- Lai iegūtu papildu informāciju, sazinieties ar mazumtirgotāju vai vietējām institūcijām, kas atbild par atkritumu apsaimniekošanu.

Simbolis atskiram atlieku iſmetimui įvairiose Europos ſalyse

Œis simbolis nurodo, kad ſis produktas turi būti iſmetamas atskirai.

Sekanti informacija taikoma tik Europos ſalių vartotojams:

- Œis produktas sukurtas atskiram iſmetimui tam tikrame atliekų surinkimo taſke.

Neišmeskite kaip buitinių ſiuukſlių.

- Dėl tolimesnės informacijos, susisiekite su mažmenininku arba vietinės valdžios organais atsakingais už atliekų tvarkymą.

Federal Communication Commission(FCC) interference statement:

This equipment has been tested and found to comply with the limits of a Class B digital device, pursuant to Part 15 of the FCC Rules.

These limits are designed to provide reasonable protection against harmful interference in a residential installation. This equipment generates uses, and can radiate radio frequency energy and, if not installed and used in accordance with the instructions, may cause harmful interference to radio communications.

However, there is no guarantee that interference will not occur in a particular installation. If this equipment does cause harmful interference to radio or television reception, which can be determined by turning the equipment off and on, the user is encouraged to try to correct the interference by one or more of the following measures:

- Reorient / Relocate the receiving antenna.
- Increase the separation between the equipment and receiver.
- Connect the equipment into an outlet on a circuit different from that to which the receiver is connected.
- Consult the dealer or an experienced radio / TV technician for help.

This device complies with Part 15 of the FCC Rules. Operation is subject to the following two conditions:

- (1) this device may not cause harmful interference.and
- (2) this device must accept any interference received, including interference that may cause undesired operation.

FCC CAUTION :

Changes or modifications not expressly approved by the manufacturer responsible for compliance could void the user's authority to operate the equipment.

RF EXPOSURE STATEMENT:

The transmitter must not be colocated or operated in conjunction with any other antenna or transmitter. This equipment complies with the FCC RF radiation exposure limits set forth for an uncontrolled environment. This equipment should be installed and operated with a Minimum distance of 20cm between the radiator and any part of your body.

DISCLAIMER :

The following does not apply to any country where such provisions are inconsistent with local law: KYE Systems Corp. makes no warranties with respect to this documentation, whether expressed or implied. All material is provided "as is". This includes, but is not limited to, any implied warranties of merchantability and fitness is for a particular purpose. The information covered in this document is subject to change without notice.

KYE Systems Corp. assumes no responsibility for any errors that may appear in this document. All brand names mentioned in this manual are trademarks or registered trademarks of their respective companies.

Copyright KYE Systems Corp. All rights reserved.

SAFETY INSTRUCTION FOR CB AND CE-LVD

1. Do not install this equipment in a confined or building-in space such as a book case or similar unit, and remain a well ventilation conditions. The ventilation should not be impeded by covering the ventilation openings with items such as newspaper, table-cloths, curtains etc.
2. **WARNING:** To reduce the risk of fire or electric shock, do not expose this apparatus to rain or moisture. The apparatus shall not be exposed to dripping or splashing and that objects filled with liquids, such as vases, shall not be placed on apparatus.
3. **WARNING:** The mains plug is used as disconnect device, the disconnect device shall remain readily operable.



4. **Correct Disposal** of this product. This marking indicates that this product should not be disposed with other household wastes throughout the EU. To prevent possible harm to the environment or human health from uncontrolled waste disposal, recycle it responsibly to promote the sustainable reuse of material resources. To return your used device, please use the return and collection systems or contact the retailer where the product was purchased. They can take this product for environmental safe recycling.

SEGURANÇA E MANUTENÇÃO

DIRETRIZES SOBRE SEGURANÇA

Para atingir segurança máxima durante o uso do todos os produtos da Genius, sugerimos que você adote as seguintes diretrizes:

- Caso tenha problema ao usar o dispositivo adequadamente e a solução de problemas não for suficiente para resolvê-lo, desconecte o dispositivo e entre em contato com a linha direta no site: <https://gloxbal.geniusnet.com/support> para obter suporte. Nunca tente consertar o dispositivo sozinho.
- Não desmonte o dispositivo (isso invalida a garantia) e não tente consertá-lo por conta própria ou usá-lo em situações de carregamento anormal de corrente.
- Mantenha o dispositivo longe de líquidos e da humidade. Opere o dispositivo somente em temperaturas entre 0°C (32°F) e 40°C (104°F).
- Se a temperatura exceder esse intervalo, desligue e desconecte o dispositivo para que a temperatura se estabilize e volte a um nível operacional adequado.

MANUTENÇÃO E USO

- Todos os produtos da Genius exigem uma manutenção mínima para manter suas condições ideais. Recomendamos que você desconecte o dispositivo do computador uma vez por mês e limpe-o usando um.
- Tecido macio ou um cotonete para evitar o acúmulo de sujeira.
- Não use sabão ou produtos de limpeza agressivos.

AVISO DE BATERIA

- Se o produto contiver uma bateria interna recarregável de lítio-íon.
- Em geral, a vida útil dessa bateria depende do uso.
- Caso suspeite que a bateria recarregável de lítio-íon dentro do produto está esgotada (se ela estiver com a carga baixa), tente recarregá-la.
- Cuidado: Não abra, não destrua e não exponha a materiais condutores (metal), humidade, líquido, fogo ou calor. Isso pode causar vazamentos ou explosão da bateria, resultando em lesões pessoais.
- A vida útil da pilha varia de acordo com o uso.

*The frequency band of product is 2.402GHz-2.48GHz and the radio-frequency transmitted maximum power (equivalent isotropic radiated power, EIRP) less than 10 mW.

A banda de frequência do produto é de 2.400 MHz - 2.483,5 MHz e a potência máxima transmitida por radiofrequência é inferior a 10 mW.

Operating temperature: 0 ~ 40°C

Product storage conditions: Temperature: -20°C ~ 50°C / Humidity: 5%~ 85%

Warning

1. Do not connect the power plug into an AC outlet until all connections are made.
2. Please remove AC power cord if you do not use this device for a long time.
3. Do not expose the speakers to any dripping or splashing and make sure no object filled with liquids, such as vases, etc., are placed on them.

Specification

20 Watts Bluetooth Wood Speakers

Power source: 100-240V~50/60Hz 20W

Noted



Power on



≤20Mins



When there is no audio source input for 20 minutes (≤20 minutes), the speaker will automatically shut down.

SP-HF505BT

Operation Instruction



1. Bluetooth pairing to a phone or entertainment device:

- Turn on your phone and ensure its Bluetooth function is activated.
- Turn on the power switch (C) on the host backplane and enter the standby status and then press "Power /Source Volume" Knob (D) for 2 seconds to turn on speaker power and enter Bluetooth pairing mode.(Remark:While the speaker power on for the first time,it's in Bluetooth mode. Blue LED is flashing.)
- Search for Bluetooth devices on your phone by following the phone's instructions.Refer to your phone's user manual for more information.
- After a few seconds, the phone will list the device as a "SP-HF505BT", select it and follow your phone instruction to select this pairing.
- Your phone will confirm the pairing, and then press Yes/Ok.
- Finally, select "connect with device" from your phone.

2.General Connecting the SP-HF505BT Speakers

- 1.Place the speaker to the appropriate position.
- 2.Connect the AC power cord (A) to a suitable AC outlet.
- 3.Insert the 3.5mm plug of the audio cable(B) into the sound card or other audio source
- 4.Turn on the power switch(C) on the host backplane.

3.Control functions:

• Power/Source/Volume Knob:

This knob(D) can be used to control power on/off, Bluetooth connection, AUX IN connection, and volume control.

(1) Press and hold the Knob for 2 seconds to power on/off the system.

(2) Short press 1 time to switch Bluetooth/AUX IN mode.

(3) Press this button three times to restore factory settings and return to Bluetooth mode.

• Headphone jack:

Accepts a 3.5mm stereo mini plug from the headphones.

• AUX-in jack:

A 3.5mm stereo mini plug that accepts MP3 or other stereo devices.

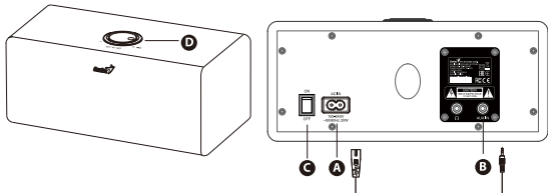

SP-HF505BT

Operation Instruction



1. Emparejamiento Bluetooth con un teléfono o dispositivo de entretenimiento:

- Encienda su teléfono y asegúrese de que la función Bluetooth esté activada.
- Encienda el interruptor de alimentación (C) en el panel trasero del host y entre en el estado de espera, luego presione el botón "Power/Source Volume" (D) durante 2 segundos para encender la alimentación del altavoz y entrar en el modo de emparejamiento Bluetooth. (Nota: cuando el altavoz se enciende por primera vez, está en modo Bluetooth. El LED azul parpadea.)
- Busque dispositivos Bluetooth en su teléfono siguiendo las instrucciones de su teléfono. Consulte el manual de usuario de su teléfono para obtener más información.
- Después de unos segundos, el teléfono listará el dispositivo como "SP-HF505BT", selecciónelo y siga las instrucciones de su teléfono para seleccionar este emparejamiento.
- Su teléfono confirmará el emparejamiento, luego presione Sí/Ok.
- Finalmente, seleccione "conectar con el dispositivo" desde su teléfono.

2. Conexión general de los altavoces SP-HF505BT

1. Coloque el altavoz en la posición adecuada.
2. Conecte el cable de alimentación (A) a una toma de corriente adecuada.
3. Inserte el conector de 3,5 mm del cable de audio (B) en la tarjeta de sonido u otra fuente de audio.
4. Encienda el interruptor de encendido (C) en la parte trasera del equipo.

3. Funciones de control:

• Perilla de encendido/fuente/control de volumen:

- Esta perilla (D) se puede usar para controlar el encendido/apagado, la conexión Bluetooth, la conexión AUX IN y el control de volumen.
 - (1) Mantén presionada la perilla durante 2 segundos para encender/apagar el sistema.
 - (2) Presiona brevemente 1 vez para cambiar entre el modo Bluetooth y AUX IN.
 - (3) Presiona este botón tres veces para restaurar la configuración de fábrica y regresar al modo Bluetooth.

• Conector para auriculares:

Acepta un conector mini estéreo de 3,5 mm para auriculares.

• Conector AUX-in:

Un conector mini estéreo de 3,5 mm que acepta dispositivos estéreo como MP3.

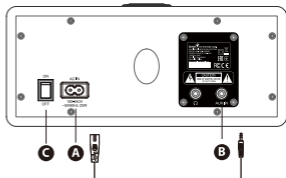
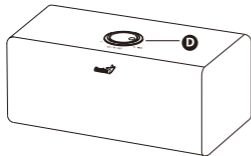

SP-HF505BT

Инструкция по эксплуатации



1. Сопряжение Bluetooth с телефоном или развлекательным устройством:

- Включите свой телефон и убедитесь, что функция Bluetooth активирована.
- Включите переключатель питания (C) на задней панели хоста и войдите в режим ожидания, затем нажмите кнопку "Power/Source Volume" (D) на 2 секунды, чтобы включить питание динамика и перейти в режим сопряжения Bluetooth. (Примечание: при первом включении динамик находится в режиме Bluetooth. Синий светодиод мигает.)
- Найдите Bluetooth-устройства на своем телефоне, следуя инструкциям на экране. Обратитесь к руководству пользователя телефона для получения дополнительной информации.
- Через несколько секунд телефон отобразит устройство как "SP-HF505BT", выберите его и следуйте инструкциям на телефоне для подтверждения сопряжения.
- Ваш телефон подтвердит сопряжение, затем нажмите Да/Ок.
- Наконец, выберите "подключиться к устройству" на своем телефоне.

2.Общее подключение колонок SP-HF505BT

1. Разместите динамик в соответствующем положении.
2. Подключите шнур питания (A) к подходящей розетке.
3. Вставьте 3,5 мм разъем аудиокабеля (B) в звуковую карту или другой источник звука.
4. Включите выключатель питания (C) на задней панели устройства.

3.Функции управления:

• Ручка питания/источник/громкость:

Эту ручку (D) можно использовать для управления включением/выключением, подключением Bluetooth, подключением AUX IN и регулировкой громкости.

(1) Нажмите и удерживайте ручку в течение 2 секунд, чтобы включить/выключить систему.

(2) Кратко нажмите один раз для переключения между режимами Bluetooth и AUX IN.

(3) Нажмите эту кнопку трижды, чтобы восстановить настройки по умолчанию и вернуться в режим Bluetooth.

• Разъем для наушников:

Принимает мини-стерео разъем 3,5 мм для наушников.

• Разъем AUX-in:

Мини-стерео разъем 3,5 мм, который поддерживает устройства типа MP3 и другие стерео-устройства.

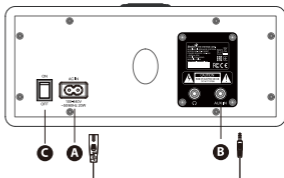
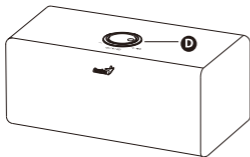

SP-HF505BT

Операция бойынша нұсқаулық



1. Телефон немесе ойын-сауық құрылғысына Bluetooth жұптастыру:

- Телефоныңызды қосып, Bluetooth функциясының қосылғанына көз жеткізіңіз.
- Хосттың артқы панелінде қуат қосқышын (C) қосып, күту күйіне өтіңіз, содан кейін "Power/Source Volume" түймесін (D) 2 секунд бойы басып, динамик қуатын қосып, Bluetooth байланыс күйіне өтіңіз. (Ескерту: Динамик алғаш қосылған кезде ол Bluetooth режимінде болады. Көк LED жарқырайды.)
- Телефоныңызда Bluetooth құрылғыларын іздеу үшін телефонның нұсқауларын орындаңыз. Қосымша ақпарат алу үшін телефонның пайдалану нұсқаулығына қараңыз.
- Бірнеше секундтан кейін телефон құрылғыны "SP-HF505BT" ретінде көрсетеді, оны таңдаңыз және жұптастыруды таңдауға арналған телефон нұсқауларын орындаңыз.
- Телефоныңыз жұптастыруды растаған соң, Иә/Ок түймесін басыңыз.
- Соңында, телефоныңыздан "құрылғыға қосылу" опциясын таңдаңыз.

2.SP-HF505BT динамиктерін жалпы қосу

1. Дыбысты тиісті орынға орналастырыңыз.
2. Электр қуатының сымын (A) тиісті электр розеткасына қосыңыз.
3. Аудио кабелінің 3,5 мм ұшын (B) дыбыс картасына немесе басқа дыбыс көздеріне салыңыз.
4. Қуат қосқышын (C) хосттың артқы панелінде қосыңыз.

3.Басқару функциялары:

- **Қуат/Дереккөз/Дыбыс деңгейі реттегіші:**

Бұл реттегіш (D) қуатты қосу/өшіру, Bluetooth қосылымы, AUX IN қосылымы және дыбыс деңгейін реттеу үшін қолданылады.

(1) Жүйені қосу/өшіру үшін реттегішті 2 секунд басып тұрыңыз.

(2) Bluetooth/AUX IN режимін ауыстыру үшін 1 рет қысқаша басыңыз.

(3) Қалпына келтіру үшін бұл түймені үш рет басыңыз және Bluetooth режиміне қайта оралыңыз.

- **Құлаққап ұясы:**

Құлаққаптан 3,5 мм стерео мини-қосқышты қабылдайды.

- **AUX-in ұясы:**

MP3 немесе басқа стерео құрылғыларын қабылдайтын 3,5 мм стерео мини-қосқыш.

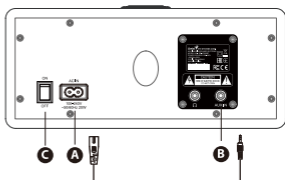
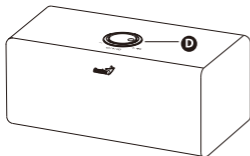

SP-HF505BT

Інструкція з експлуатації



1. Сполучення Bluetooth з телефоном або розважальним пристроєм:

- Увімкніть телефон і переконайтеся, що функція Bluetooth активована.
- Увімкніть вимикач живлення (C) на задній панелі хоста та перейдіть у режим очікування, потім натисніть кнопку "Power/Source Volume" (D) на 2 секунди, щоб увімкнути живлення динаміка та увійти в режим сполучення Bluetooth. (Примітка: коли динамік увімкнено вперше, він знаходиться в режимі Bluetooth. Синій світлодіод миготить.)
- Знайдіть Bluetooth-пристрої на вашому телефоні, слідуючи інструкціям вашого телефону. Для додаткової інформації зверніться до інструкції користувача вашого телефону.
- Через кілька секунд телефон відобразить пристрій як "SP-HF505BT", виберіть його та дотримуйтесь інструкцій телефону для вибору цього сполучення.
- Ваш телефон підтвердить сполучення, а потім натисніть Так/Ок.
- Нарешті, виберіть "підключити до пристрою" у вашому телефоні.

Виробник: KYE SYSTEMS CORP., №. 492, Сек. 5, Чонгхін Рд. Санчонг Діст., Нью Тайпей Сіті, 24160, Таївань (P.O.K.)

Технічні характеристики бездротового мережевого зв'язку

Частотний діапазон 2400-2483,5 МГц Вихідна потужність (макс.) 0 дБм /1 мВт

Справжнім KYE SYSTEMS CORP заявляє, що маршрутизатор відповідає основним вимогам та іншим відповідним положенням директиви 2014/53/ЕС, а також суттєвим вимогам Технічного регламенту радіообладнання, затвердженого постановою Кабінету Міністрів України від 24 травня 2017 року №355. Повний текст декларації про відповідність доступний на веб-сайті за такою адресою: <https://docs.mti.ua/>

2. Загальне підключення колонок SP-HF505BT

1. Розмістіть динамік у відповідному положенні.
2. Підключіть кабель живлення (A) до відповідної електричної розетки.
3. Вставте 3,5 мм роз'єм аудіокабелю (B) в звукову карту або інше джерело аудіо.
4. Увімкніть перемикач живлення (C) на задній панелі хоста.

3. Функції управління:

• Ручка живлення/джерело/гучність:

Цю ручку (D) можна використовувати для керування вмиканням/вимиканням, підключенням Bluetooth, підключенням AUX IN і регулюванням гучності.

(1) Натискайте та утримуйте ручку протягом 2 секунд для увімкнення/вимкнення системи.

(2) Коротко натисніть один раз для перемикання між режимами Bluetooth та AUX IN.

(3) Натискайте цю кнопку три рази, щоб відновити налаштування за замовчуванням і повернутися в режим Bluetooth.

• Роз'єм для навушників:

Приймає 3,5 мм стерео міні-роз'єм для навушників.

• Роз'єм AUX-in:

3,5 мм стерео міні-роз'єм, який підтримує MP3 або інші стерео пристрої.

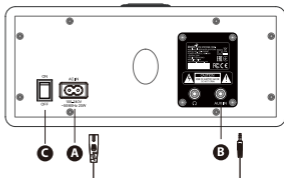
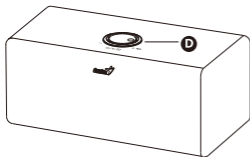

SP-HF505BT

Návod k obsluze



1. Párování Bluetooth s telefonem nebo zábavním zařízením:

- Zapněte svůj telefon a ujistěte se, že je aktivována funkce Bluetooth.
- Zapněte vypínač napájení (C) na zadní straně hostitele a přejděte do pohotovostního režimu, poté stiskněte knoflík "Power/Source Volume" (D) na 2 sekundy, aby se zapnulo napájení reproduktoru a přejděte do režimu párování Bluetooth. (Poznámka: Při prvním zapnutí reproduktor běží v režimu Bluetooth. Modrá LED dioda bliká.)
- Vyhledejte Bluetooth zařízení na svém telefonu podle pokynů v mobilu. Pro více informací se podívejte do uživatelské příručky telefonu.
- Po několika sekundách telefon zobrazí zařízení jako "SP-HF505BT", vyberte jej a podle pokynů telefonu potvrďte párování.
- Telefon potvrdí párování, poté stiskněte Ano/Ok.
- Nakonec vyberte "připojit k zařízení" na telefonu.

2. Obecné připojení reproduktorů SP-HF505BT

1. Umístěte reproduktor na vhodné místo.
2. Připojte napájecí kabel (A) k vhodné elektrické zásuvce.
3. Vložte 3,5 mm konektor audio kabelu (B) do zvukové karty nebo jiného zdroje zvuku.
4. Zapněte vypínač napájení (C) na zadní straně zařízení.

3. Funkce ovládání:

• Knoflík napájení/zdroj/hlasitost:

Tento knoflík (D) lze použít k ovládání zapnutí/vypnutí, připojení Bluetooth, připojení AUX IN a ovládání hlasitosti.

(1) Stiskněte a držte knoflík po dobu 2 sekund pro zapnutí/vypnutí systému.

(2) Krátce stiskněte 1x pro přepnutí mezi režimem Bluetooth a AUX IN.

(3) Stiskněte tento tlačítko třikrát pro obnovení továrního nastavení a návrat do režimu Bluetooth.

• Jack pro sluchátka:

Přijímá 3,5mm stereo mini jack pro sluchátka.

• Jack AUX-in:

3,5mm stereo mini jack, který přijímá zařízení MP3 nebo jiné stereo zařízení.

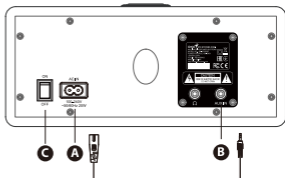
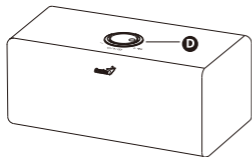

SP-HF505BT

Használati utasítás



1. Bluetooth párosítás telefonhoz vagy szórakoztató eszközhöz:

- Kapcsolja be telefonját, és győződjön meg róla, hogy a Bluetooth funkció be van kapcsolva.
- Kapcsolja be a tápegység kapcsolót (C) a hátsó hátlapján, és lépjen a készenléti állapotba, majd nyomja meg a "Power/Source Volume" gombot (D) 2 másodpercig a hangszóró tápellátásának bekapcsolásához és a Bluetooth párosítási módba lépéshez. (Megjegyzés: Amikor a hangszóró először bekapcsol, Bluetooth módban van. A kék LED villog.)
- Keresse meg a Bluetooth eszközöket a telefonján a telefon utasításai szerint. További információkért olvassa el a telefon felhasználói kézikönyvét.
- Néhány másodperc múlva a telefon a "SP-HF505BT" eszközt fogja megjeleníteni, válassza ki, és kövesse a telefon utasításait a párosítás megerősítéséhez.
- A telefon megerősíti a párosítást, majd nyomja meg a Igen/OK gombot.
- Végül válassza a "kapcsolódás az eszközhöz" opciót a telefonján.

2.SP-HF505BT hangszórók általános csatlakoztatása

1. Helyezze el a hangszórót a megfelelő helyre.
2. Csatlakoztassa az AC tápkábelt (A) egy megfelelő AC aljzathoz.
3. Helyezze be az audio kábel 3,5 mm-es dugóját (B) a hangkártyába vagy más audio forráshoz.
4. Kapcsolja be a tápkapcsolót (C) a hátsó panelen.

3.Vezérlési funkciók:

• Bekapcsoló/forrás/hangerő gomb:

Ezt a gombot (D) a rendszer bekapcsolásához/kikapcsolásához, Bluetooth kapcsolódáshoz, AUX IN csatlakozáshoz és hangerőszabályzáshoz használhatja.

(1) Tartsa lenyomva a gombot 2 másodpercig a rendszer bekapcsolásához/kikapcsolásához.

(2) Röviden nyomja meg egyszer a Bluetooth/AUX IN mód váltásához.

(3) Nyomja meg ezt a gombot háromszor a gyári beállítások visszaállításához és a Bluetooth módba való visszatéréshez..

• Fejhallgató csatlakozó:

3,5 mm-es sztereó mini jack csatlakozó a fejhallgatóhoz.

• AUX-in csatlakozó:

3,5 mm-es sztereó mini jack, amely MP3 vagy más sztereó eszközöket fogad.

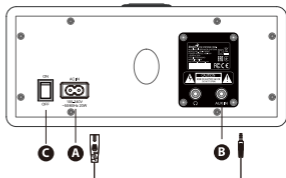
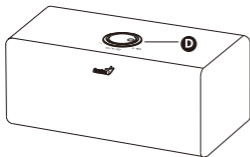

SP-HF505BT

Instrukcja obsługi



1. Parowanie Bluetooth z telefonem lub urządzeniem multimedialnym:

- Włącz telefon i upewnij się, że funkcja Bluetooth jest aktywna.
- Włącz przełącznik zasilania (C) na tylnej płycie hosta i wejdź w stan gotowości, a następnie naciśnij pokrętko "Power/Source Volume" (D) przez 2 sekundy, aby włączyć zasilanie głośnika i przejść do trybu parowania Bluetooth. (Uwagi: Gdy głośnik jest włączony po raz pierwszy, znajduje się w trybie Bluetooth. Niebieska dioda LED miga.)
- Wyszukaj urządzenia Bluetooth na swoim telefonie zgodnie z instrukcjami telefonu. Aby uzyskać więcej informacji, zapoznaj się z instrukcją obsługi telefonu.
- Po kilku sekundach telefon wyświetli urządzenie jako "SP-HF505BT", wybierz je i postępuj zgodnie z instrukcjami telefonu, aby potwierdzić parowanie.
- Telefon potwierdzi parowanie, a następnie naciśnij Tak/OK.
- Na końcu wybierz "połącz z urządzeniem" na telefonie.

2. Ogólne podłączenie głośników SP-HF505BT

1. Umieść głośnik w odpowiedniej pozycji.
2. Podłącz przewód zasilający (A) do odpowiedniego gniazdka elektrycznego.
3. Włóż wtyczkę 3,5 mm kabla audio (B) do karty dźwiękowej lub innego źródła audio.
4. Włącz przełącznik zasilania (C) na tylnej części urządzenia.

3. Funkcje sterowania:

• Pokrój zasilania/źródła/głośności:

Ten pokrętko (D) można używać do sterowania włączaniem/wyłączaniem, połączeniem Bluetooth, połączeniem AUX IN oraz regulacją głośności.

(1) Naciśnij i przytrzymaj pokrętko przez 2 sekundy, aby włączyć/wyłączyć system.

(2) Naciśnij krótko 1 raz, aby przełączyć tryb Bluetooth/AUX IN.

(3) Naciśnij ten przycisk trzy razy, aby przywrócić ustawienia fabryczne i wrócić do trybu Bluetooth.

• Gniazdo słuchawkowe:

Akceptuje wtyczkę mini stereo 3,5 mm od słuchawek.

• Gniazdo AUX-in:

Mini gniazdo stereo 3,5 mm, które akceptuje urządzenia stereo, takie jak MP3.

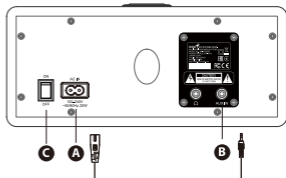
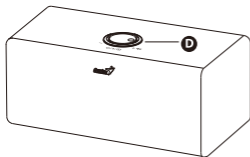

SP-HF505BT

Bedienungsanleitung



1. Bluetooth-Pairing mit einem Telefon oder Unterhaltungsgesetz:

- Schalten Sie Ihr Telefon ein und stellen Sie sicher, dass die Bluetooth-Funktion aktiviert ist.
- Schalten Sie den Netzschalter (C) auf der Rückseite des Hosts ein und gehen Sie in den Standby-Modus, und drücken Sie dann den "Power/Source Volume" Regler (D) für 2 Sekunden, um die Lautsprecherleistung einzuschalten und in den Bluetooth-Pairing-Modus zu wechseln. (Hinweis: Wenn der Lautsprecher zum ersten Mal eingeschaltet wird, befindet er sich im Bluetooth-Modus. Die blaue LED blinkt.)
- Suchen Sie auf Ihrem Telefon nach Bluetooth-Geräten, indem Sie den Anweisungen Ihres Telefons folgen. Weitere Informationen finden Sie im Benutzerhandbuch Ihres Telefons.
- Nach einigen Sekunden wird Ihr Telefon das Gerät als "SP-HF505BT" anzeigen. Wählen Sie es aus und folgen Sie den Anweisungen auf Ihrem Telefon, um das Pairing zu bestätigen.
- Ihr Telefon bestätigt das Pairing, und drücken Sie dann Ja/OK.
- Wählen Sie schließlich "Mit Gerät verbinden" auf Ihrem Telefon aus.

2. Allgemeine Verbindung der SP-HF505BT Lautsprecher

1. Stellen Sie den Lautsprecher an die richtige Position.
2. Schließen Sie das Netzkabel (A) an eine geeignete Steckdose an.
3. Stecken Sie den 3,5-mm-Stecker des Audiokabels (B) in die Soundkarte oder eine andere Audioquelle.
4. Schalten Sie den Netzschalter (C) auf der Rückseite des Geräts ein.

3. Steuerungsfunktionen:

• Power/Source/Volume-Knopf:

- Dieser Knopf (D) kann verwendet werden, um das Ein- / Ausschalten, die Bluetooth-Verbindung, die AUX IN-Verbindung und die Lautstärkeregelung zu steuern.

(1) Halten Sie den Knopf 2 Sekunden lang gedrückt, um das System ein- / auszuschalten.

(2) Drücken Sie einmal kurz, um den Bluetooth/AUX IN-Modus zu wechseln.

(3) Drücken Sie diesen Knopf dreimal, um die Werkseinstellungen wiederherzustellen und in den Bluetooth-Modus zurückzukehren.

• Kopfhörerbuchse:

- Nimmt einen 3,5 mm Stereo-Mini-Stecker für Kopfhörer auf.

• AUX-in-Buchse:

Ein 3,5 mm Stereo-Mini-Stecker, der MP3 oder andere Stereo-Geräte akzeptiert.

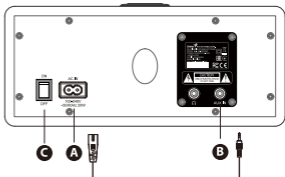
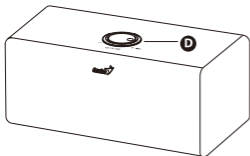

SP-HF505BT

Mode d'emploi



1. Appairage Bluetooth avec un téléphone ou un dispositif de divertissement :

- Allumez votre téléphone et assurez-vous que la fonction Bluetooth est activée.
- Allumez l'interrupteur d'alimentation (C) sur le panneau arrière de l'hôte et entrez en mode veille, puis appuyez sur le bouton "Power/Source Volume" (D) pendant 2 secondes pour allumer l'alimentation du haut-parleur et passer en mode de couplage Bluetooth. (Remarque : lorsque le haut-parleur est allumé pour la première fois, il est en mode Bluetooth. Le voyant bleu clignote.)
- Recherchez les appareils Bluetooth sur votre téléphone en suivant les instructions de votre téléphone. Consultez le manuel de votre téléphone pour plus d'informations.
- Après quelques secondes, votre téléphone affichera l'appareil comme "SP-HF505BT", sélectionnez-le et suivez les instructions de votre téléphone pour confirmer l'appairage.
- Votre téléphone confirmera l'appairage, puis appuyez sur Oui/OK.
- Enfin, sélectionnez "Se connecter à l'appareil" sur votre téléphone.

2. Connexion générale des haut-parleurs SP-HF505BT

1. Placez le haut-parleur à l'emplacement approprié.
2. Branchez le cordon d'alimentation (A) sur une prise de courant appropriée.
3. Insérez la fiche 3,5 mm du câble audio (B) dans la carte son ou une autre source audio.
4. Allumez l'interrupteur d'alimentation (C) sur le panneau arrière de l'unité.

3. Fonctions de commande :

- **Bouton d'alimentation/source/volume :**

Ce bouton (D) peut être utilisé pour contrôler l'allumage/extinction, la connexion Bluetooth, la connexion AUX IN et le contrôle du volume.

- (1) Appuyez et maintenez le bouton pendant 2 secondes pour allumer/éteindre le système.
- (2) Appuyez brièvement une fois pour changer de mode Bluetooth/AUX IN.
- (3) Appuyez trois fois sur ce bouton pour restaurer les paramètres d'usine et revenir en mode Bluetooth.

- **Prise casque:**

Accepte une prise mini stéréo 3,5 mm pour les écouteurs.

- **Prise AUX-in:**

Prise mini stéréo 3,5 mm qui accepte les appareils stéréo tels que MP3.

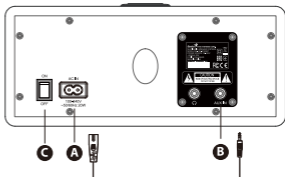
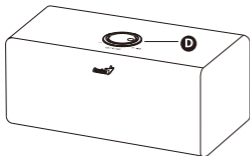

SP-HF505BT

Операция бойынша нұсқаулық



1. Accoppiamento Bluetooth con un telefono o dispositivo di intrattenimento:

- Accendi il telefono e assicurati che la funzione Bluetooth sia attivata.
- Accendere l'interruttore di alimentazione (C) sul pannello posteriore dell'host ed entrare in modalità standby, quindi premere la manopola "Power/Source Volume" (D) per 2 secondi per accendere l'alimentazione degli altoparlanti e entrare in modalità di accoppiamento Bluetooth. (Nota: quando l'altoparlante si accende per la prima volta, è in modalità Bluetooth. Il LED blu lampeggia.)
- Cerca i dispositivi Bluetooth sul tuo telefono seguendo le istruzioni del telefono. Consulta il manuale utente del telefono per ulteriori informazioni.
- Dopo qualche secondo, il telefono elencherà il dispositivo come "SP-HF505BT", selezionalo e segui le istruzioni del telefono per confermare l'accoppiamento.
- Il telefono confermerà l'accoppiamento, quindi premi Sì/OK.
- Infine, seleziona "connetti al dispositivo" dal tuo telefono.

2. Connessione generale degli altoparlanti SP-HF505BT

1. Posiziona il diffusore nella posizione appropriata.
2. Collega il cavo di alimentazione (A) a una presa di corrente adeguata.
3. Inserisci il connettore da 3,5 mm del cavo audio (B) nella scheda audio o in un'altra fonte audio.
4. Accendi l'interruttore di alimentazione (C) sul retro dell'unità.

3. Funzioni di controllo:

• Pulsante di alimentazione/sorgente/volume:

Questo pulsante (D) può essere utilizzato per controllare l'accensione/spengimento, la connessione Bluetooth, la connessione AUX IN e il controllo del volume.

(1) Premere e tenere premuto il pulsante per 2 secondi per accendere/spengere il sistema.

(2) Premere brevemente una volta per cambiare modalità Bluetooth/AUX IN.

(3) Premere questo pulsante tre volte per ripristinare le impostazioni di fabbrica e tornare alla modalità Bluetooth.

• Jack per cuffie:

Accetta una spina mini stereo da 3,5 mm per le cuffie.

• Jack AUX-in:

Un jack mini stereo da 3,5 mm che accetta dispositivi stereo come MP3.

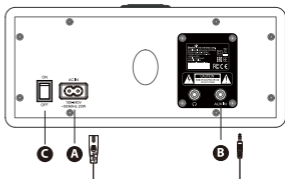
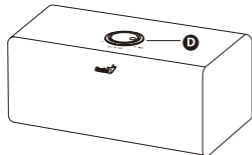

SP-HF505BT

Instrução de Operação



1. Emparelhamento Bluetooth com um telefone ou dispositivo de entretenimento:

- Ligue seu telefone e certifique-se de que a função Bluetooth está ativada.
- Ligue o interruptor de alimentação (C) no painel traseiro do host e entre no modo de espera, em seguida, pressione o botão "Power/Source Volume" (D) por 2 segundos para ligar a alimentação do alto-falante e entrar no modo de emparelhamento Bluetooth. (Observação: Quando o alto-falante é ligado pela primeira vez, ele está no modo Bluetooth. O LED azul está piscando.)
- Procure dispositivos Bluetooth no seu telefone seguindo as instruções do telefone. Consulte o manual do usuário do telefone para mais informações.
- Após alguns segundos, o telefone exibirá o dispositivo como "SP-HF505BT", selecione-o e siga as instruções do telefone para confirmar o emparelhamento.
- O telefone confirmará o emparelhamento, então pressione Sim/OK.
- Por fim, selecione "conectar ao dispositivo" no seu telefone.

2. Conexão geral dos alto-falantes SP-HF505BT

1. Coloque o alto-falante na posição adequada.
2. Conecte o cabo de alimentação (A) a uma tomada adequada.
3. Insira o plugue de 3,5 mm do cabo de áudio (B) na placa de som ou em outra fonte de áudio.
4. Ligue o interruptor de energia (C) no painel traseiro da unidade.

3. Funções de controle:

• Botão de energia/fonte/volume:

Este botão (D) pode ser usado para controlar o ligar/desligar, a conexão Bluetooth, a conexão AUX IN e o controle de volume.

(1) Pressione e segure o botão por 2 segundos para ligar/desligar o sistema.

(2) Pressione brevemente uma vez para alternar entre os modos Bluetooth e AUX IN.

(3) Pressione este botão três vezes para restaurar as configurações de fábrica e voltar para o modo Bluetooth.

• Entrada para fones de ouvido:

Aceita um conector mini estéreo de 3,5 mm para fones de ouvido.

• Entrada AUX-in:

Conector mini estéreo de 3,5 mm que aceita dispositivos estéreo como MP3.

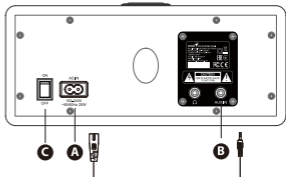
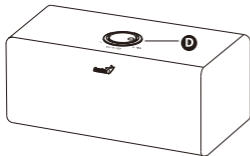

SP-HF505BT

Instrução de Operação



1. Emparelhamento Bluetooth com um telefone ou dispositivo de entretenimento:

- Ligue o seu telefone e assegure-se de que a função Bluetooth está ativada.
- Ligue o interruptor de alimentação (C) no painel traseiro do host e entre no modo de espera, depois pressione o botão "Power/Source Volume" (D) por 2 segundos para ligar a alimentação do alto-falante e entrar no modo de emparelhamento Bluetooth. (Nota: Quando o alto-falante for ligado pela primeira vez, ele estará em modo Bluetooth. O LED azul pisca.)
- Procure dispositivos Bluetooth no seu telefone seguindo as instruções do telefone. Consulte o manual do utilizador do telefone para mais informações.
- Após alguns segundos, o telefone irá listar o dispositivo como "SP-HF505BT", selecione-o e siga as instruções do telefone para confirmar o emparelhamento.
- O telefone confirmará o emparelhamento, e então pressione Sim/OK.
- Finalmente, selecione "conectar ao dispositivo" no seu telefone.

2. Conexão geral dos alto-falantes SP-HF505BT

1. Coloque o altifalante na posição adequada.
2. Conecte o cabo de alimentação (A) a uma tomada adequada.
3. Insira o conector de 3,5 mm do cabo de áudio (B) na placa de som ou outra fonte de áudio.
4. Ligue o interruptor de alimentação (C) no painel traseiro da unidade.

3. Funções de controle:

• Botão de energia/fonte/volume:

- Este botão (D) pode ser utilizado para controlar o ligar/desligar, a ligação Bluetooth, a ligação AUX IN e o controlo de volume.
 - (1) Pressione e mantenha o botão durante 2 segundos para ligar/desligar o sistema.
 - (2) Pressione brevemente uma vez para alternar entre os modos Bluetooth e AUX IN.
 - (3) Pressione este botão três vezes para restaurar as configurações de fábrica e voltar ao modo Bluetooth.

• Entrada para fones de ouvido:

Aceita um conector mini estéreo de 3,5 mm para fones de ouvido.

- **Entrada AUX-in:** Conector mini estéreo de 3,5 mm que aceita dispositivos estéreo como MP3.

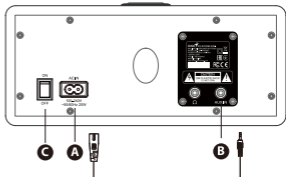
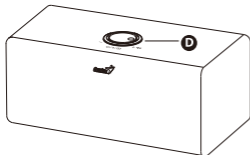

SP-HF505BT

Navodila za delovanje



1. Bluetooth parjenje s telefonom ali zabavno napravo:

- Vključite telefon in se prepričajte, da je funkcija Bluetooth omogočena.
- Vključite stikalo za napajanje (C) na zadnji plošči gostitelja in preklopite v stanje pripravljenosti, nato pa za 2 sekundi pritisnite gumb "Power/Source Volume" (D), da vključite napajanje zvočnika in preklopite v način seznanjanja Bluetooth. (Opomba: Ko se zvočnik prvič vklopi, je v načinu Bluetooth. Modra LED dioda utripajoča.)
- Poiščite Bluetooth naprave na svojem telefonu v skladu z navodili telefona. Za več informacij si oglejte uporabniški priročnik telefona.
- Po nekaj sekundah bo telefon napravo prikazal kot "SP-HF505BT", izberite jo in sledite navodilom telefona za potrditev parjenja.
- Telefon bo potrdil parjenje, nato pritisnite Da/OK.
- Na koncu izberite "poveži z napravo" na svojem telefonu.

2. Splošna povezava z zvočniki SP-HF505BT

1. Postavite zvočnik na ustrezno mesto.
2. Povežite napajalni kabel (A) z ustrezno električno vtičnico.
3. Vstavite 3,5 mm priključek zvočnega kabla (B) v zvočno kartico ali drugo zvočno napravo.
4. Vklopite napajalni stikalo (C) na zadnji plošči naprave.

3. Funkcije nadzora:

• Gumb za napajanje/vir/glasnost:

Ta gumb (D) lahko uporabite za nadzor vklopa/izklopa, povezave Bluetooth, povezave AUX IN in za nastavitve glasnosti.

- (1) Pritisnite in držite gumb 2 sekundi za vklop/izklop sistema.
- (2) Kratko pritisnite enkrat za preklp med načinom Bluetooth/AUX IN.
- (3) Pritisnite ta gumb trikrat, da obnovite tovarniške nastavitve in se vrnete v način Bluetooth.

• Vtičnica za slušalke:

Sprejme 3,5 mm stereo mini priključek za slušalke.

• Vtičnica AUX-in:

3,5 mm stereo mini priključek, ki sprejema naprave, kot je MP3.

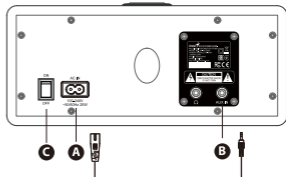
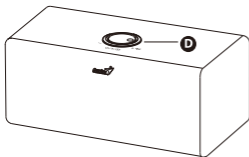

SP-HF505BT

Návod na obsluhu



1. Bluetooth spárovanie s telefónom alebo zábavným zariadením:

- Zapnite telefón a uistite sa, že Bluetooth funkcia je aktivovaná.
- Zapnite prepínač napájania (C) na zadnej doske hostiteľa a prejdite do pohotovostného režimu, potom stlačte tlačidlo "Power/Source Volume" (D) na 2 sekundy, aby sa zapol zvuk a prešli do režimu párovania Bluetooth. (Poznámka: Keď sa reproduktor zapne po prvý raz, je v režime Bluetooth. Modrá LED dióda bliká.)
- Vyhľadajte Bluetooth zariadenia na vašom telefóne podľa pokynov telefónu. Pre viac informácií si pozrite používateľskú príručku vášho telefónu.
- Po niekoľkých sekundách telefón zobrazí zariadenie ako "SP-HF505BT", vyberte ho a postupujte podľa pokynov na telefóne pre potvrdenie párovania.
- Váš telefón potvrdí párovanie, potom stlačte Áno/OK.
- Nakoniec vyberte "pripojiť" k zariadeniu na telefóne.

2. Všeobecné pripojenie reproduktorov SP-HF505BT

1. Umiestnite reproduktor na vhodné miesto.
2. Pripojte napájací kábel (A) do vhodnej elektrickej zásuvky.
3. Vložte 3,5 mm konektor audio kábla (B) do zvukovej karty alebo iného zdroja zvuku.
4. Zapnite vypínač napájania (C) na zadnej strane zariadenia.

3. Funkcie ovládania:

• Tlačidlo napájania/zdroja/hlasitosti:

Toto tlačidlo (D) sa dá použiť na ovládanie zapnutia/vypnutia, pripojenia Bluetooth, pripojenia AUX IN a ovládania hlasitosti.

- (1) Stlačte a držte tlačidlo 2 sekundy na zapnutie/vypnutie systému.
- (2) Krátko stlačte raz na prepínanie medzi režimami Bluetooth a AUX IN.
- (3) Stlačte toto tlačidlo trikrát na obnovenie výrobných nastavení a návrat do režimu Bluetooth.

• Konektor pre slúchadlá:

Prijíma 3,5 mm stereo mini konektor pre slúchadlá.

• Konektor AUX-in:

3,5 mm stereo mini konektor, ktorý prijíma MP3 alebo iné stereo zariadenia.

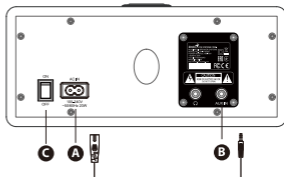
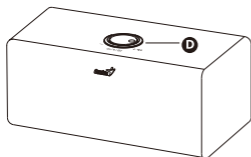

SP-HF505BT

Uputstvo za rad



1. Bluetooth povezivanje na telefon ili zabavni uređaj:

- Uključite svoj telefon i provjerite da li je Bluetooth funkcija aktivirana.
- Uključite prekidač za napajanje (C) na stražnjem panelu hosta i pređite u stanje pripravnosti, zatim pritisnite dugme "Power/Source Volume" (D) na 2 sekunde kako biste uključili napajanje zvučnika i prešli u Bluetooth način uparivanja. (Napomena: Kada se zvučnik prvi put uključi, on je u Bluetooth režimu. Plavi LED treperi.)
- Potražite Bluetooth uređaje na svom telefonu slijedeći upute na telefonu. Pogledajte korisnički priručnik za više informacija.
- Nakon nekoliko sekundi, telefon će prikazati uređaj pod nazivom "SP-HF505BT". Odaberite ga i pratite upute na telefonu da biste odabrali ovo uparivanje.
- Vaš telefon će potvrditi uparivanje, a zatim pritisnite Da/Ok.
- Na kraju, odaberite "poveži s uređajem" na svom telefonu.

2. Opće povezivanje zvučnika SP-HF505BT

1. Postavite zvučnik na odgovarajuće mjesto.
2. Spojite AC napojni kabel (A) na odgovarajući električni izvor.
3. Umetnite 3,5 mm priključak audio kabela (B) u zvučnu karticu ili drugi izvor zvuka.
4. Uključite prekidač napajanja (C) na stražnjem panelu uređaja.

3. Funkcije kontrole:

- **Taster za napajanje/izvor/glasnoću:**

Ovaj taster (D) se može koristiti za kontrolu uključivanja/isključivanja, Bluetooth povezivanja, AUX IN povezivanja i kontrole glasnoće.

(1) Pritisnite i držite taster 2 sekunde za uključivanje/isključivanje sistema.

(2) Kratko pritisnite jednom za prebacivanje između Bluetooth/AUX IN režima.

(3) Pritisnite ovaj taster tri puta kako biste vratili fabrička podešavanja i prešli na Bluetooth režim.

- **Priključak za slušalice:**

Prihvaća 3,5 mm stereo mini priključak za slušalice.

- **AUX-in priključak:** 3,5 mm stereo mini priključak koji prihvaća MP3 uređaje ili druge stereo uređaje.

- **Regulator tona:** Kontrolira zvučni odgovor.

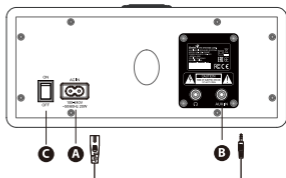
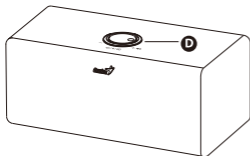

SP-HF505BT

Instrucțiuni de operare



1. Bluetooth pairing la un telefon sau dispozitiv de divertisment:

- Porniți telefonul și asigurați-vă că funcția Bluetooth este activată.
- Aprindeți comutatorul de alimentare (C) de pe panoul din spate al gazdei și intrați în modul standby, apoi apăsați butonul "Power/Source Volume" (D) timp de 2 secunde pentru a porni alimentarea difuzorului și a intra în modul de împerechere Bluetooth. (Notă: Când difuzorul este pornit pentru prima dată, este în modul Bluetooth. LED-ul albastru clipește.)
- Căutați dispozitive Bluetooth pe telefonul dumneavoastră urmând instrucțiunile telefonului. Consultați manualul utilizatorului telefonului pentru mai multe informații.
- După câteva secunde, telefonul va lista dispozitivul ca "SP-HF505BT". Selectați-l și urmați instrucțiunile de pe telefon pentru a selecta acest u.p.
- Telefonul dumneavoastră va confirma asocierea, apoi apăsați Da/Ok.
- În final, selectați "conectați cu dispozitivul" pe telefonul dumneavoastră.

2. Conectarea generală a boxelor SP-HF505BT

1. Plasati difuzorul în poziția corespunzătoare.
2. Conectați cablul de alimentare (A) la o priză electrică adecvată.
3. Introduceți mufa de 3,5 mm a cablului audio (B) în placa de sunet sau în altă sursă audio.
4. Porniți comutatorul de alimentare (C) de pe panoul din spate al unității.

3. Funcții de control:

• Buton de alimentare/sursă/volum:

Acest buton (D) poate fi folosit pentru a controla pornirea/opnirea, conexiunea Bluetooth, conexiunea AUX IN și controlul volumului.

- (1) Apăsați și mențineți apăsat butonul timp de 2 secunde pentru a porni/opri sistemul.
- (2) Apăsați scurt o dată pentru a comuta între modurile Bluetooth/AUX IN.
- (3) Apăsați acest buton de trei ori pentru a restaura setările din fabrică și a reveni la modul Bluetooth.

• Jack pentru căști:

Acceptă un conector stereo mini jack de 3,5 mm pentru căști.

• Jack AUX-in:

Conector stereo mini jack de 3,5 mm care acceptă dispozitive MP3 sau alte dispozitive stereo.

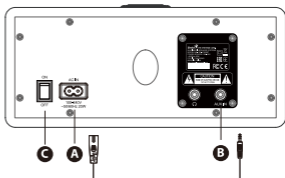
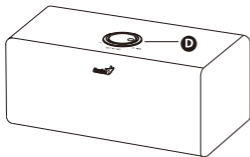

SP-HF505BT

Инструкция за работа



1. Bluetooth свързване с телефон или развлекателно устройство:

- Включете телефона си и се уверете, че Bluetooth функцията е активирана.
- Включете преклювачателя за захранване (C) на задната платка на хоста и преминете в режим на готовност, след това натиснете бутона "Power/Source Volume" (D) за 2 секунди, за да включите захранването на говорителя и да влезете в режим на сдвояване с Bluetooth. (Забележка: Когато говорителят е включен за първи път, той е в режим Bluetooth. Синият LED мига.)
- Потърсете Bluetooth устройства на телефона си, следвайки инструкциите на телефона. Консултирайте се с ръководството на потребителя на телефона за повече информация.
- След няколко секунди телефонът ще изведе устройството като "SP-HF505BT", изберете го и следвайте инструкциите на телефона, за да изберете това сдвояване.
- Телефонът ви ще потвърди сдвояването и след това натиснете Да/ОК.
- Накрая изберете "свържи с устройството" на телефона си.

2.Общо свързване на високоговорителите SP-HF505BT

- 1.Поставете говорителя в подходящата позиция.
- 2.Свържете захранващия кабел (A) към подходящо електрическо захранване.
- 3.Поставете 3,5 мм щепсела на аудиокабела (B) в звуковата карта или друг източник на аудио.
- 4.Включете превключвателя за захранване (C) на задния панел на устройството.

3.Функции за управление:

• Бутона за захранване/източник/громност:

Този бутон (D) може да се използва за управление на включване/изключване, Bluetooth връзка, AUX IN връзка и контрол на звука.

(1) Натиснете и задръжте бутона за 2 секунди, за да включите/изключите системата.

(2) Кратко натиснете веднъж, за да превключите между режимите Bluetooth и AUX IN.

(3) Натиснете този бутон три пъти, за да възстановите фабричните настройки и да се върнете в режим Bluetooth.

• Жак за слушалки: Приема 3,5 мм стерео мини жак за слушалки.

• Жак AUX-in:

3,5 мм стерео мини жак, който приема MP3 устройства или други стерео устройства.

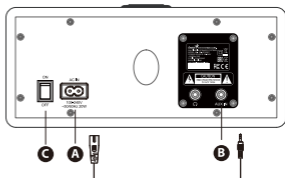
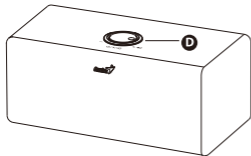

SP-HF505BT

Οδηγίες λειτουργίας



1. Σύνδεση Bluetooth με τηλέφωνο ή συσκευή ψυχαγωγίας:

- Ενεργοποιήστε το τηλέφωνό σας και βεβαιωθείτε ότι η λειτουργία Bluetooth είναι ενεργοποιημένη.
- Ενεργοποιήστε τον διακόπτη τροφοδοσίας (C) στην πίσω πλευρά της πλακέτας του υπολογιστή και μπίεζε σε κατάσταση αναμονής, στη συνέχεια πατήστε το κουμπί "Power/Source Volume" (D) για 2 δευτερόλεπτα για να ενεργοποιήσετε την τροφοδοσία του ηχείου και να μπίεζε στη λειτουργία αντιστοίχισης Bluetooth. (Σημείωση: Όταν το ηχείο είναι ανοιχτό για πρώτη φορά, είναι σε λειτουργία Bluetooth. Η μπλε λυχνία LED αναβοσβήνει.)
- Αναζητήστε συσκευές Bluetooth στο τηλέφωνό σας ακολουθώντας τις οδηγίες του τηλεφώνου. Ανατρέξτε στο εγχειρίδιο χρήστη του τηλεφώνου σας για περισσότερες πληροφορίες.
- Μετά από λίγα δευτερόλεπτα, το τηλέφωνο θα εμφανίσει τη συσκευή ως "SP-HF505BT". Επιλέξτε τη και ακολουθήστε τις οδηγίες στο τηλέφωνό σας για να ολοκληρώσετε την αντιστοίχιση.
- Το τηλέφωνό σας θα επιβεβαιώσει την αντιστοίχιση και, στη συνέχεια, πατήστε Ναι/Εντάξει.
- Τέλος, επιλέξτε "Σύνδεση με τη συσκευή" στο τηλέφωνό σας.

2. Γενική σύνδεση των ηχείων SP-HF505BT

1. Τοποθετήστε το ηχείο στη σωστή θέση.
2. Συνδέστε το καλώδιο τροφοδοσίας (A) σε μια κατάλληλη πρίζα.
3. Εισάγετε το βύσμα των 3,5 mm του καλωδίου ήχου (B) στην κάρτα ήχου ή σε άλλη πηγή ήχου.
4. Ενεργοποιήστε το διακόπτη τροφοδοσίας (C) στην πίσω πλευρά της μονάδας.

3. Λειτουργίες ελέγχου:

• Κουμπί Τροφοδοσίας/Πηγή/Ένταση:

Αυτό το κουμπί (D) μπορεί να χρησιμοποιηθεί για να ελέγξετε την ενεργοποίηση/απενεργοποίηση, τη σύνδεση Bluetooth, τη σύνδεση AUX IN και τον έλεγχο της έντασης.

(1) Πατήστε και κρατήστε το κουμπί για 2 δευτερόλεπτα για να ενεργοποιήσετε/απενεργοποιήσετε το σύστημα.

(2) Πατήστε σύντομα 1 φορά για να αλλάξετε μεταξύ της λειτουργίας Bluetooth και AUX IN.

(3) Πατήστε αυτό το κουμπί τρεις φορές για να επαναφέρετε τις εργοστασιακές ρυθμίσεις και να επιστρέψετε στη λειτουργία Bluetooth.

• Υποδοχή ακουστικών:

Δέχεται στερεοφωνικό βύσμα 3,5 mm για ακουστικά.

• Υποδοχή AUX-in:

Στερεοφωνικό βύσμα 3,5 mm που δέχεται συσκευές MP3 ή άλλες συσκευές ήχου.

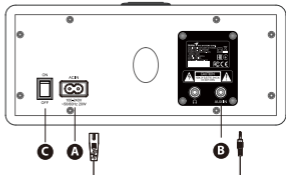
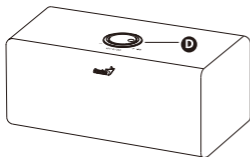

SP-HF505BT

İşletim Talimatı



1. Bir telefona veya eğlence cihazına Bluetooth bağlantısı:

- Telefonunuzu açın ve Bluetooth işlevinin etkin olduğundan emin olun.
- Ana bilgisayarın arka panelindeki güç anahtarını (C) açın ve bekleme moduna geçin, ardından "Power/Source Volume" düğmesini (D) 2 saniye boyunca basılı tutarak hoparlör gücünü açın ve Bluetooth eşleşme moduna geçin. (Not: Hoparlör ilk kez açıldığında Bluetooth modundadır. Mavi LED yanıp söner.)
- Telefonunuzda Bluetooth cihazlarını aramak için telefonunuzun talimatlarını izleyin. Daha fazla bilgi için telefonunuzun kullanıcı kılavuzuna bakın.
- Birkaç saniye sonra telefonunuz "SP-HF505BT" olarak cihazı listeleyecek, bunu seçin ve telefonunuzun talimatlarını izleyerek eşleştirmeyi seçin.
- Telefonunuz eşleştirmeyi onaylayacak, ardından Evet/Tamam'a basın.
- Son olarak, telefonunuzda "cihazla bağlantıyı kur" seçeneğini seçin.

2.SP-HF505BT Hoparlörlerinin Genel Bağlantısı

- 1.Hoparlörü uygun konuma yerleştirin.
- 2.AC güç kablosunu (A) uygun bir elektrik prizine takın.
- 3.Ses kablosunun 3,5 mm'lik jakını (B) ses kartına veya başka bir ses kaynağına takın.
- 4.Cihazın arka panelindeki güç anahtarını (C) açın.

3.Kontrol Fonksiyonları:

• Güç/Kaynak/Hacim Düğmesi:

Bu düğme (D), güç açma/kapama, Bluetooth bağlantısı, AUX IN bağlantısı ve ses seviyesi kontrolü için kullanılabilir.

(1) Sistemi açmak/kapatmak için düğmeyi 2 saniye basılı tutun.

(2) Bluetooth/AUX IN modları arasında geçiş yapmak için bir kez kısa basın.

(3) Fabrika ayarlarını geri yüklemek ve Bluetooth moduna geri dönmek için bu düğmeye üç kez basın.

• Kulaklık jakı:

3,5 mm stereo mini jakı kabul eder.

• AUX-in jakı:

MP3 veya diğer stereo cihazları kabul eden 3,5 mm stereo mini jakı.

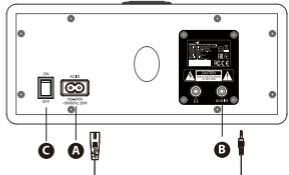
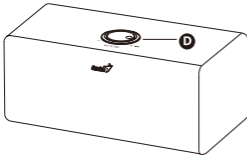

SP-HF505BT

ოპერაციის ინსტრუქცია



Bluetooth დაკავშირება ტელეფონს ან გასართობ მოწყობილობას:

- ჩართეთ თქვენი ტელეფონი და დარწმუნდით, რომ Bluetooth ფუნქცია გააქტიურებულია.
- მასპინძლის უკანა პანელში ჩართეთ წყლის გამორთვა (C) და გადადით ღუმელის მდგომარეობაში, შემდეგ დააჭირეთ "Power/Source Volume" (D) ღილაკს 2 წამით, რომ ჩართოთ სპიკერის კვება და გადახვიდეთ Bluetooth მორგების რეჟიმში. (შენიშვნა: როდესაც სპიკერი პირველად ირთვება, ის Bluetooth რეჟიმშია. ლურჯი LED ინთება.)
- მოძებნეთ Bluetooth მოწყობილობები თქვენს ტელეფონში ტელეფონის ინსტრუქციების მიხედვით. იხილეთ ტელეფონის მომხმარებლის სახელმძღვანელო დამატებითი ინფორმაციისთვის.
- რამდენიმე წამში ტელეფონი გამოაჩენს მოწყობილობას "SP-HF505BT" სახელით, აირჩიეთ ის და მიჰყევით ტელეფონის ინსტრუქციებს ამ შეხამების შესარჩევად.
- ტელეფონი დაადასტურებს შეხამებას, შემდეგ დააწკაპუნეთ ღიახ/Ok.
- ბოლოს, აირჩიეთ "დაკავშირება მოწყობილობასთან" თქვენს ტელეფონში.

2.SP-HF505BT დინამიკების ზოგადი შეერთება

- მდებარეობა განათავსეთ მინი აპარატზე.
- დააკავშირეთ საკაბელო კვების წვერი (A) სწორ სადგურზე.
- შემოდის 3.5 მმ შინა გამოყენება მუსიკალური სტაფორები (B) კარგ სადგური .
- დააჭირეთ კვეთო switch.(C)

3.მოქმედებები კონტროლისთვის:

- **ენერჯის/წყაროს/ხმის გრძელები:**

ეს დილაკი (D) გამოიყენება სისტემა ჩართვის/გამორთვის, Bluetooth-თან შეერთების, AUX IN-სა და ხმის კონტროლის შესასრულებლად.

(1) დააჭირეთ და შეინახეთ დილაკი 2 წამით სისტემის ჩართვის/გამორთვისთვის.

(2) დააჭირეთ ერთხელ მოკლედ Bluetooth/AUX IN რეჟიმზე გადასვლისთვის.

(3) დააჭირეთ ამ დილაკს სამჯერ, რომ აღადგინოთ ქარხნის პარამეტრები და დაბრუნდეთ Bluetooth რეჟიმში.

- **ჰედფონების ჯეკი:**

3,5 მმ სტერეო მინიჯეკი იღებს ყურსასმენებს.

- **AUX-in ჯეკი:**

3,5 მმ სტერეო მინიჯეკი იღებს MP3 ან სხვა სტერეო მოწყობილობებს.

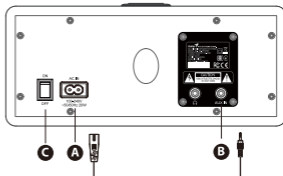
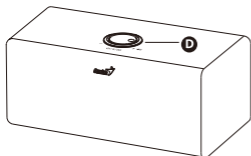

SP-HF505BT

Töötamisjuhend



1. Bluetooth ühendamine telefoni või meelelahutusseadmega:

- Lülitage oma telefon sisse ja veenduge, et Bluetooth funktsioon on aktiveeritud.
- Lülitage hosti tagapaneeli toitelüliti (C) sisse ja minge ooterežiimi, seejärel vajutage nuppu "Power/Source Volume" (D) 2 sekundi jooksul, et lülitada kõlari toide sisse ja minna Bluetooth-paarimisrežiimi. (Märkus: Kui kõlar on esmakordselt sisse lülitatud, on see Bluetooth-režiimis. Sinine LED vilgub.)
- Otsige oma telefonis Bluetooth seadmeid, järgides telefoni juhiseid. Lisainformatsiooni leiate oma telefoni kasutusjuhendist.
- Mõne sekundi pärast kuvatakse telefonis seade nimega "SP-HF505BT", valige see ja järgige oma telefoni juhiseid, et valida paarimine.
- Teie telefon kinnitab paarimise ja seejärel vajutage Jah/OK.
- Lõpuks valige oma telefonis "ühenda seadmega"..

2.SP-HF505BT kõlarite üldine ühendamine

1. Paigutage kõlar sobivasse asendisse.
2. Ühendage toitekaabel (A) sobivasse elektripistikusse.
3. Sisestage 3,5 mm pistik audio kaabel (B) helikaardile või mõnda muud heliallikasse.
4. Lülitage toitekatkesti (C) sisse seadme tagaküljel.

3.Juhtimisfunktsioonid:

• Toide/Allikas/Helitugevuse nupp:

Seda nuppu (D) saab kasutada süsteemi sisse/välja lülitamiseks, Bluetooth ühendamiseks, AUX IN ühendamiseks ja helitugevuse reguleerimiseks.

- (1) Hoidke nuppu 2 sekundit all, et süsteem sisse/välja lülitada.
- (2) Lühidalt vajutage ühte korda, et lülituda Bluetooth/AUX IN režiimi.
- (3) Vajutage nuppu kolm korda, et taastada tehase seadistused ja naasta Bluetooth režiimi.

• Kõrvaklappide pesa:

Võtab vastu 3,5 mm stereo mini pistiku kõrvaklappidest.

• AUX-in pesa:

3,5 mm stereo mini pistik, mis võtab vastu MP3 või muid stereo seadmeid.

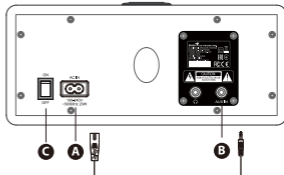
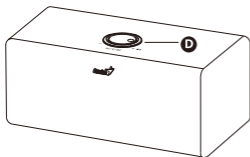

SP-HF505BT

Darbošanās instrukcija



1. Bluetooth savienošana ar tālruni vai izklaides ierīci:

- Ieslēdziet tālruni un pārliecinieties, ka Bluetooth funkcija ir aktivizēta.
- Ieslēdziet barošanas slēdzi (C) uz viesdatora aizmugurējās plāksnes un pārejiet uz gaidīšanas režīmu, pēc tam 2 sekundes nospiediet "Power/Source Volume" pogu (D), lai ieslēgtu skaļruņa barošanu un pārietu uz Bluetooth savienojuma režīmu. (Piezīme: Kad skaļrunis tiek ieslēgts pirmo reizi, tas ir Bluetooth režīmā. Zilā LED mirgo.)
- Meklējiet Bluetooth ierīces tālrunī, ievērojot tālruņa norādījumus. Skatiet tālruņa lietotāja rokasgrāmatu, lai iegūtu vairāk informācijas.
- Pēc dažām sekundēm tālrunis parādīs ierīci "SP-HF505BT", izvēlieties to un sekojiet tālruņa norādījumiem, lai izvēlētos šo savienojumu.
- Tālrunis apstiprinās savienojumu, un pēc tam nospiediet Jā/OK.
- Visbeidzot izvēlieties "savienot ar ierīci" savā tālrunī.

2.SP-HF505BT skaļruņu vispārējā savienošana

1. Novietojiet skaļruni atbilstošā vietā.
2. Pievienojiet strāvas kabeli (A) piemērotai elektriskajai rozetai.
3. Ievietojiet 3,5 mm audio kabeļa ligzdu (B) skaņas kartē vai citā audio avotā.
4. Ieslēdziet barošanas slēdzi (C) ierīces aizmugurē.

3.Kontroles funkcijas:

- **Barošanas / Avota / Skaļuma poga:**

Šo pogu (D) var izmantot, lai kontrolētu sistēmas ieslēgšanu/izslēgšanu, Bluetooth savienojumu, AUX IN savienojumu un skaļuma regulēšanu.

(1) Nospiediet un turiet pogu 2 sekundes, lai ieslēgtu/izslēgtu sistēmu.

(2) Īsi nospiediet vienu reizi, lai pārslēgtos starp Bluetooth un AUX IN režīmiem.

(3) Nospiediet šo pogu trīs reizes, lai atjaunotu rūpnīcas iestatījumus un atgrieztos Bluetooth režīmā.

Pieņem 3,5 mm stereo mini spraudni no austiņām.

- **AUX-in ligzda:**

3,5 mm stereo mini spraudnis, kas pieņem MP3 vai citus stereo ierīces.

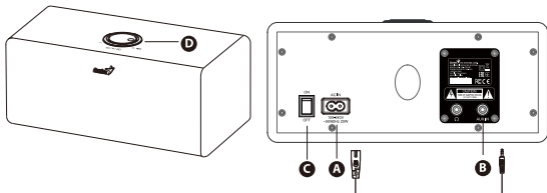

SP-HF505BT

Veikimo instrukcija



1. Bluetooth susiejimas su telefonu arba pramogų įrenginiu:

- Įjunkite telefoną ir įsitikinkite, kad Bluetooth funkcija yra įjungta.
- Įjunkite maitinimo jungiklį (C) įrenginio užpakalinėje dalyje ir pereikite į budėjimo režimą, tada 2 sekundes paspauskite mygtuką "Power/Source Volume" (D), kad įjungtumėte garsiakalbio maitinimą ir pereitumėte į Bluetooth poravimo režimą. (Pastaba: kai garsiakalbis įjungs pirmą kartą, jis bus Bluetooth režime. Mėlyna LED lemputė mirksi.)
- Ieškokite Bluetooth įrenginių telefone pagal telefono nurodymus. Daugiau informacijos galite rasti telefono vartotojo vadove.
- Po kelių sekundžių telefone bus rodoma "SP-HF505BT" įranga, pasirinkite ją ir sekite telefono nurodymus, kad pasirinktumėte šį susiejimą.
- Telefonas patvirtins susiejimą, tada paspauskite Taip/OK.
- Galiausiai pasirinkite "prisijungti prie įrenginio" savo telefone.

2.SP-HF505BT garsiakalbių bendras prijungimas

1. Patalpinkite garsiakalbį tinkamoje vietoje.
2. Prijunkite maitinimo laidą (A) prie tinkamos elektros lizdo.
3. Įdėkite 3,5 mm garso kabelio kištuką (B) į garso plokštę arba kitą garso šaltinį.
4. Įjunkite maitinimo jungiklį (C) ant įrenginio galinio skydelio.

3.Valdymo funkcijos:

• Įjungimo/Šaltinio/Garsumo mygtukas:

Šis mygtukas (D) gali būti naudojamas sistemos įjungimui/išjungimui, Bluetooth ryšiui, AUX IN ryšiui ir garsumo kontrolei.

(1) Paspauskite ir laikykite mygtuką 2 sekundes, kad įjungtumėte/išjungtumėte sistemą.

(2) Trumpai paspauskite kartą, kad pereitumėte į Bluetooth/AUX IN režimą.

(3) Paspauskite šį mygtuką tris kartus, kad atkurtumėte gamyklinius nustatymus ir grįžtumėte į Bluetooth režimą.

• Ausinių lizdas:

Priima 3,5 mm stereo mini jungtį iš ausinių.

• AUX-in lizdas:

3,5 mm stereo mini jungtis, priimanti MP3 ar kitus stereo įrenginius.

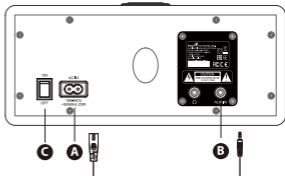
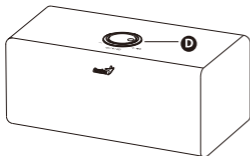

SP-HF505BT

تعليمات التشغيل



1. إقران Bluetooth مع الهاتف أو جهاز الترفيه:

- قَم بتشغيل هاتفك وتأكد من تفعيل وظيفة Bluetooth.
- شغّل مفتاح الطاقة (C) في لوحة المضيف الخلفية وادخل إلى وضع الاستعداد، ثم اضغط على زر " (D) " Power/Source Volume لمدة ثانيتين لتشغيل طاقة السماعَة والدخول في وضع الاقتران عبر البلوتوث. (ملاحظة: عندما يتم تشغيل السماعَة لأول مرة، تكون في وضع البلوتوث. المصباح الأزرق يومض.)
- ابحث عن أجهزة Bluetooth في هاتفك باتباع تعليمات الهاتف. راجع دليل المستخدم الخاص بهاتفك لمزيد من المعلومات.
- بعد بضع ثوانٍ، سيعرض الهاتف الجهاز باسم "SP-HF505BT"، حددها واتبع تعليمات الهاتف لاختيار الاقتران.
- سيؤكد هاتفك الاقتران، ثم اضغط نعم/موافق.
- أخيرًا، اختر "الاتصال بالجهاز" من هاتفك.

SP-HF505BT توصلا تار بكمب ماعلا لاصتال

- 1.ضع السماعة في المكان المناسب.
- 2.قم بتوصيل سلك الطاقة (A) بمأخذ كهربائي مناسب.
- 3.أدخل قابس 3.5 مم من كابل الصوت (B) في بطاقة الصوت أو مصدر صوت آخر.
- 4.قم بتشغيل مفتاح الطاقة (C) على اللوحة الخلفية للجهاز.

مكحتلا فئاطو:

توصلا / رصملا / قاطلا رز

ةينقتب لاصتال، ماظنلا فاقيا ليا غشت يف مكحتلل (D) رزلا اذه مادختسا نكمي
توصلا يف مكحتلاو، AUX IN حب لاصتال، شوتولبل

ماظنلا فاقيا ليا غشتل ةيناث 2 كتدل رزلا لىع رارمتسال عم طغضا (1)

AUX IN و Bluetooth نيب عضولا ليدبتل قري صرق قرم طغضا (2)

للا قنوعلاو ةيضا رتغال تادادعال قناعتسال تارم ثالث رزلا اذه لىع طغضا (3)
عضو Bluetooth.

مدخل السماعات: يقبل مقبس استريو 3.5 مم للسماعات.

مدخل AUX-in: مقبس استريو 3.5 مم الذي يقبل أجهزة MP3 أو أجهزة استريو أخرى.

زر التون: يتحكم في استجابة الصوت.

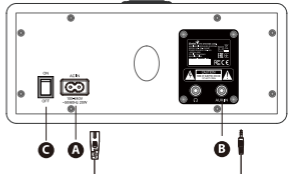
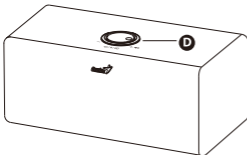

SP-HF505BT

Instruksi Operasi



1. Pemasangan Bluetooth ke telepon atau perangkat hiburan:

- Nyalakan ponsel Anda dan pastikan fungsi Bluetooth aktif.
- Nyalakan sakelar daya (C) di panel belakang host dan masuk ke mode siaga, kemudian tekan tombol "Power/Source Volume" (D) selama 2 detik untuk menghidupkan daya speaker dan masuk ke mode pemasangan Bluetooth. (Catatan: Ketika speaker pertama kali dinyalakan, itu dalam mode Bluetooth. LED biru berkedip.)
- Cari perangkat Bluetooth di ponsel Anda mengikuti petunjuk ponsel. Lihat panduan pengguna ponsel untuk informasi lebih lanjut.
- Setelah beberapa detik, ponsel akan menampilkan perangkat sebagai "SP-HF505BT", pilih perangkat tersebut dan ikuti petunjuk di ponsel Anda untuk memilih pemasangan ini.
- Ponsel Anda akan mengonfirmasi pemasangan dan kemudian tekan Ya/Oke.
- Terakhir, pilih "sambungkan dengan perangkat" di ponsel Anda.

2.Sambungan Umum Speaker SP-HF505BT

- 1.Letakkan speaker pada posisi yang sesuai.
- 2.Sambungkan kabel daya (A) ke soket listrik yang sesuai.
- 3.Masukkan steker 3,5 mm dari kabel audio (B) ke kartu suara atau sumber audio lainnya.
- 4.Nyalakan saklar daya (C) di panel belakang unit.

3.Fungsi Kontrol:

• Tombol Daya/Sumber/Volume:

Tombol ini (D) dapat digunakan untuk mengontrol daya hidup/mati, koneksi Bluetooth, koneksi AUX IN, dan pengaturan volume.

- (1) Tekan dan tahan tombol selama 2 detik untuk menyalakan/mematikan sistem.
- (2) Tekan singkat 1 kali untuk beralih antara mode Bluetooth/AUX IN.
- (3) Tekan tombol ini tiga kali untuk mengembalikan pengaturan pabrik dan kembali ke mode Bluetooth.

• Jack Headphone:

Menerima colokan mini stereo 3,5 mm untuk headphone.

• Jack AUX-in:

Colokan mini stereo 3,5 mm yang menerima perangkat MP3 atau perangkat stereo lainnya.

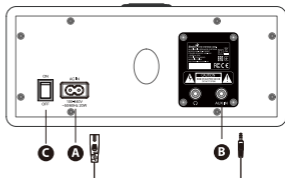
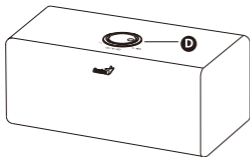

SP-HF505BT

Hướng dẫn vận hành



1. Kết nối Bluetooth với điện thoại hoặc thiết bị giải trí:

- Bật điện thoại của bạn và đảm bảo rằng chức năng Bluetooth đã được kích hoạt.
- Bật công tắc nguồn (C) trên bảng mạch phía sau máy chủ và chuyển vào chế độ chờ, sau đó nhấn nút "Power/Source Volume" (D) trong 2 giây để bật nguồn loa và vào chế độ ghép đôi Bluetooth. (Lưu ý: Khi loa được bật lần đầu, nó ở chế độ Bluetooth. Đèn LED xanh nhấp nháy.)
- Tìm các thiết bị Bluetooth trên điện thoại của bạn theo hướng dẫn của điện thoại. Tham khảo hướng dẫn sử dụng điện thoại của bạn để biết thêm thông tin.
- Sau vài giây, điện thoại sẽ hiển thị thiết bị có tên "SP-HF505BT", chọn nó và làm theo hướng dẫn của điện thoại để chọn ghép nối này.
- Điện thoại của bạn sẽ xác nhận việc ghép nối và sau đó nhấn "Có/Ok".
- Cuối cùng, chọn "kết nối với thiết bị" trên điện thoại của bạn.

2. Kết nối chung loa SP-HF505BT

1. Đặt loa vào vị trí phù hợp.
2. Kết nối dây nguồn (A) vào ổ cắm điện thích hợp.
3. Cắm đầu nối 3,5 mm của dây âm thanh (B) vào thẻ âm thanh hoặc nguồn âm thanh khác.
4. Bật công tắc nguồn (C) ở mặt sau của thiết bị.

3. Các chức năng điều khiển:

• Nút Nguồn/Chế độ/Âm lượng:

Nút này (D) có thể được sử dụng để điều khiển bật/tắt, kết nối Bluetooth, kết nối AUX IN và điều chỉnh âm lượng.

(1) Nhấn và giữ nút trong 2 giây để bật/tắt hệ thống.

(2) Nhấn nhanh 1 lần để chuyển đổi giữa chế độ Bluetooth và AUX IN.

(3) Nhấn nút này ba lần để khôi phục cài đặt gốc và quay lại chế độ Bluetooth.

• Cổng tai nghe:

Chấp nhận phích cắm mini stereo 3,5 mm cho tai nghe.

• Cổng AUX-in:

Cổng mini stereo 3,5 mm nhận các thiết bị MP3 hoặc các thiết bị stereo khác.

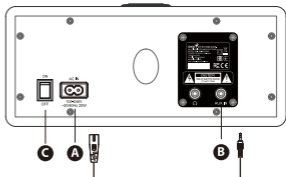
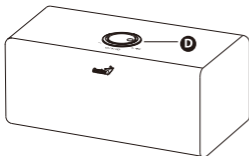

SP-HF505BT

คำแนะนำในการใช้งาน



1. การเชื่อมต่อ **Bluetooth** กับโทรศัพท์หรืออุปกรณ์บันทึกเสียง:

- เปิดโทรศัพท์ของคุณและตรวจสอบให้แน่ใจว่าเปิดใช้งานฟังก์ชัน Bluetooth แล้ว
- เปิดสวิตช์พลังงาน (C) ที่แผงด้านหลังของโฮสต์และเข้าสู่โหมดสแตนด์บาย จากนั้นกดปุ่ม "Power/Source Volume" (D) ค้างไว้ 2 วินาทีเพื่อเปิดพลังงานลำโพง และเข้าสู่โหมดการจับคู่ Bluetooth (หมายเหตุ: เมื่อเปิดลำโพงครั้งแรกจะอยู่ในโหมด Bluetooth ไฟ LED สีน้ำเงินกระพริบ.)
- ค้นหาอุปกรณ์ Bluetooth ในโทรศัพท์ของคุณโดยทำตามคำแนะนำในโทรศัพท์ของคุณ โปรดดูคู่มือผู้ใช้ของโทรศัพท์สำหรับข้อมูลเพิ่มเติม
- หลังจากไม่กี่วินาทีโทรศัพท์จะทำการแสดงอุปกรณ์ "SP-HF505BT" ให้เลือกและทำตามคำแนะนำในโทรศัพท์เพื่อเลือกการจับคู่นี้
- โทรศัพท์ของคุณจะยืนยันการจับคู่แล้วกด "ใช่/ตกลง"
- สุดท้ายเลือก "เชื่อมต่อกับอุปกรณ์" จากโทรศัพท์ของคุณ

2. การเชื่อมต่อทั่วไปของลำโพง SP-HF505BT

1. วางลำโพงในตำแหน่งที่เหมาะสม
2. เชื่อมต่อสายไฟ (A) กับปลั๊กไฟที่เหมาะสม
3. เสียบปลั๊ก 3.5 มม. ของสายเสียง (B) เข้ากับการ์ดเสียงหรือแหล่งเสียงอื่น
4. เปิดสวิตช์พลังงาน (C) ที่แผงด้านหลังของเครื่อง

3. ฟังก์ชันควบคุม:

- ปุ่มพลังงาน/แหล่งที่มา/ระดับเสียง:
ปุ่มนี้ (D) ใช้ควบคุมการเปิด/ปิดระบบ การเชื่อมต่อ Bluetooth การเชื่อมต่อ AUX IN และการควบคุมระดับเสียง
 - (1) กดและค้างไว้ 2 วินาทีเพื่อเปิด/ปิดระบบ
 - (2) กดสั้น 1 ครั้งเพื่อสลับโหมด Bluetooth/AUX IN
 - (3) กดปุ่มนี้สามครั้งเพื่อรีเซ็ตการตั้งค่าจากโรงงานและกลับไปโหมด Bluetooth
- แจ็คหูฟัง: รองรับการเชื่อมต่อแจ๊คสเตอริโอ 3.5 มม. จากหูฟัง
- แจ็ค AUX-in:
แจ๊คสเตอริโอ 3.5 มม. ที่รองรับอุปกรณ์ MP3 หรืออุปกรณ์สเตอริโออื่นๆ

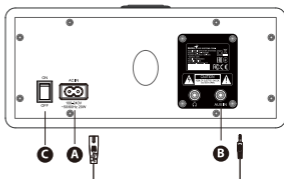
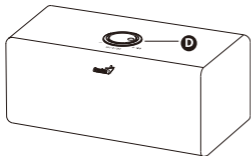

SP-HF505BT

操作说明



1. Bluetooth配对到手机或娱乐设备：

- 打开您的手机，并确保蓝牙功能已激活。
- 打开主机后面板上的电源开关(C)，进入待机状态，然后按下“Power/Source Volume”旋钮(D) 2秒钟以开启扬声器电源并进入蓝牙配对模式。(备注：当扬声器首次开启时，它处于蓝牙模式。蓝色LED闪烁。)
- 按照手机的说明，搜索手机上的蓝牙设备。更多信息请参阅手机的用户手册。
- 几秒钟后，手机会显示设备“SP-HF505BT”，选择该设备并根据手机提示完成配对。
- 手机将确认配对，然后点击“是/确定”。
- 最后，选择手机上的“与设备连接”。

2.SP-HF505BT 音响连接

1. 将扬声器放置在适当的位置。
2. 将电源线 (A) 连接到合适的电源插座。
3. 将音频线 (B) 的3.5mm插头插入声卡或其他音频源。
4. 打开主机背板上的电源开关 (C)。

3.控制功能：

- 电源/来源/音量旋钮：

此旋钮 (D) 可用于控制电源开关、蓝牙连接、AUX IN 连接和音量控制。

- (1) 按住旋钮2秒钟以开关系统。
 - (2) 快速按一次以切换蓝牙/AUX IN 模式。
 - (3) 按三次此按钮恢复出厂设置并返回蓝牙模式。
- 耳机插孔：接受3.5毫米立体声迷你插头，用于耳机。
 - AUX-in插孔：3.5毫米立体声迷你插头，接受MP3或其他立体声设备。

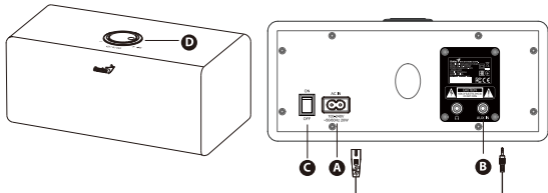



KYE Systems Corp.

No. 492, Sec. 5, Chongxin Rd., Sanchong Dist.,
New Taipei City 241017, Taiwan

Tel: 886-2-2995-6645 | Fax: 886-2-2995-6649

Email: support@geniusnet.com (Tech. Support)

<http://www.geniusnet.com>



12030174400-A