

Haier

Vida inspirada

Manual del
usuario

MODELOS:

H43Q80FUX

H50Q80FUX

H55Q80FUX

H65Q80FUX



Las ilustraciones de esta guía se proporcionan únicamente a modo de referencia y podrían diferir del aspecto real del producto. El diseño y las especificaciones del producto pueden variar sin previo aviso.

Televisión LED

ÍNDICE

1. INSTRUCCIONES DE SEGURIDAD IMPORTANTES	1
2. PREPARACIÓN.....	3
3. CONEXIÓN PERIFÉRICA Y CONTROLES.....	4
4. ESTABLECER LAS CONEXIONES	5
5. INSTRUCCIONES DE USO	6
6. RESOLUCIÓN DE PROBLEMAS.....	19
7. ESPECIFICACIONES DEL PRODUCTO	20



Las ilustraciones de esta guía se proporcionan únicamente a modo de referencia y podrían diferir del aspecto real del producto.



El diseño y las especificaciones del producto pueden variar sin previo aviso.

INSTRUCCIONES DE SEGURIDAD IMPORTANTES

- 1) Lea estas instrucciones.
- 2) Conserve estas instrucciones.
- 3) Preste atención a todas las advertencias.
- 4) Siga todas las instrucciones.
- 5) No utilice este aparato cerca del agua.
- 6) Límpielo solo con un paño seco.
- 7) No bloquee ninguna abertura de ventilación, instale de acuerdo con las instrucciones.
- 8) No lo instale cerca de fuentes de calor como radiaciones, rejillas de calefacción, estufas u otros aparatos (incluidos amplificadores) que produzcan calor.
- 9) No anule el dispositivo de seguridad del enchufe polarizado. Si el enchufe suministrado no encaja en su toma de corriente, consulte con un electricista para que sustituya la toma obsoleta.
- 10) Proteja el cable de alimentación para que no se pueda pisar ni pellizcar, especialmente en los enchufes, las tomas de corriente y el punto en el que salen del aparato.
- 11) Utilice únicamente los complementos/accesorios especificados por el fabricante.
- 12) Desenchufe este aparato durante las tormentas eléctricas o cuando no lo vaya a utilizar durante largos periodos de tiempo.
- 13) La reparación del producto deberá ser realizada el personal de servicio técnico calificado. Es necesario reparar el aparato cuando haya sufrido algún tipo de daño, como por ejemplo si el cable de alimentación o el enchufe están dañados, si se ha derramado líquido o han caído objetos dentro del aparato, si ha estado expuesto a la lluvia o la humedad, si no funciona con normalidad o si se ha caído.
- 14) Si se utiliza el enchufe de la corriente como dispositivo de desconexión, debe estar fácilmente accesible.
- 15) No debería impedir la ventilación tapando las aberturas de ventilación con , objetos como periódicos, manteles, cortinas, , etc.
- 16) No debería colocar sobre el aparato llamas desprotegidas, como velas encendidas.
- 17) Se debe prestar atención a los aspectos medioambientales de la eliminación de baterías.
- 18) El uso del aparatos en clima moderado.
- 19) El aparato no deberá exponerse a goteos ni salpicaduras y no se colocarán objetos llenos de líquido, como floreros, sobre él.
- 20) Advertencia: Para evitar cualquier lesión causada por la inclinación del producto, asegúrese siempre de que todo el producto se colocó dentro de la superficie de la mesa en horizontal.

* El producto real puede variar en apariencia con respecto a la imagen superior*

Cuando se utilice un enchufe en el cable de alimentación como dispositivo de desconexión, las instrucciones de instalación indicarán que para los equipos enchufables, la toma de corriente deberá ser fácilmente accesible.

	PRECAUCIÓN RIESGO DE DESCARGA ELÉCTRICA ¡NO ABRIR!	
PRECAUCIÓN PARA REDUCIR EL RIESGO DE DESCARGA ELÉCTRICA, NO RETIRE LA CUBIERTA (NI LA PARTE POSTERIOR). NO HAY PIEZAS REPARABLES POR EL USUARIO EN SU INTERIOR. LA REPARACIÓN DEL PRODUCTO DEBE REALIZARLA EL PERSONAL DE SERVICIO CALIFICADO.		



El símbolo indica que en el interior de esta unidad hay tensiones peligrosas que constituyen un riesgo de descarga eléctrica.



El símbolo indica que hay instrucciones importantes de funcionamiento y mantenimiento en la documentación que acompaña a esta unidad.

ADVERTENCIA:

Para reducir el riesgo o incendio o descarga eléctrica, no exponga este aparato a la lluvia ni a la humedad.

ADVERTENCIA:

No se deben exponer las pilas a una temperatura excesiva, como la luz directa del sol, fuego o similares.



Este símbolo indica que este producto incorpora un doble aislamiento entre la tensión de red peligrosa y las partes accesibles al usuario. Cuando realice el mantenimiento, utilice únicamente piezas de repuesto idénticas.



Esta marca indica que este producto no debe desecharse con otros residuos domésticos. Para evitar posibles daños al medio ambiente o a la salud humana derivados de la eliminación incontrolada de residuos, recíclelos de forma responsable para promover la reutilización sostenible de los recursos materiales. Para devolver su aparato usado, utilice el sistema de devolución y recogida o póngase en contacto con el minorista donde adquirió el producto. Pueden llevarse este producto para reciclarlo de forma segura para el medio ambiente.

INSTRUCCIONES DE SEGURIDAD IMPORTANTES

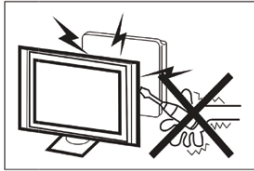

En el funcionamiento de este receptor de televisión se utilizan tensiones elevadas. No retire el respaldo del armario de su aparato. La reparación del producto debe realizarla el personal de servicio calificado.

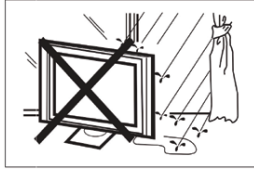

Para evitar incendios o descargas eléctricas, no exponga el receptor de televisión a la lluvia ni a la humedad.



No deje caer ni empuje objetos en las ranuras o aberturas del mueble del televisor. No derrame nunca ningún tipo de líquido sobre el receptor de televisión.



No bloquee los orificios de ventilación de la cubierta trasera. Una ventilación adecuada es esencial para evitar fallos en los componentes eléctricos.



No atrape el cable de alimentación bajo el receptor de televisión.



Si va a limpiar el producto, desenchufe el televisor, utilice un tejido suave, sin agua, nunca productos químicos.

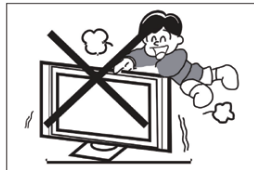

Nunca se ponga de pie, se apoye o empuje bruscamente el televisor o su soporte. Debe prestar especial atención a los niños. Puede sufrir lesiones graves si se cae.

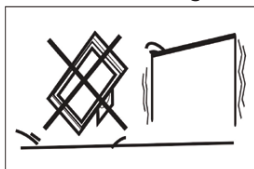

No coloque el televisor sobre un carro, base, estantería o mesa inestable. La caída del televisor puede provocar lesiones graves a una persona y daños al televisor.

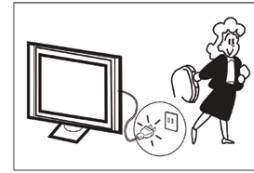

Cuando el receptor de televisión no se utilice durante un periodo de tiempo prolongado, es aconsejable desconectar el cable de alimentación de la toma de CA.

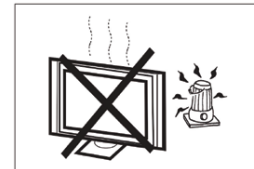

Evite exponer el receptor del televisor a la luz directa del sol ni a otras fuentes de calor. No coloque el receptor de televisión directamente sobre otros productos que desprendan calor, por ejemplo, reproductores de cintas de vídeo y amplificadores de audio. No coloque fuentes de llama desnuda, como velas encendidas, sobre el televisor.

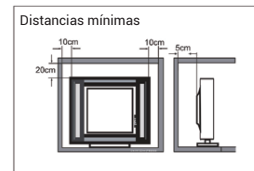

Si el televisor va a instalarse en un compartimento o recinto similar, deberán mantenerse las distancias mínimas. La acumulación de calor puede reducir la vida útil de su televisor y también puede ser peligrosa. Nota: el uso del aparato en climas moderados.

Precaución:

El televisor podría caer, provocando lesiones graves o la muerte. Muchas lesiones, especialmente en niños, pueden evitarse tomando unas sencillas precauciones tales como:

- Use SIEMPRE muebles, estantes o métodos de montaje recomendados por el fabricante del televisor.
- Utilice SIEMPRE muebles que puedan soportar el televisor de manera segura.
- Asegúrese SIEMPRE de que el televisor no sobresalga por el borde del mueble que lo sostiene.
- Informe SIEMPRE a los niños acerca del peligro de trepar por los muebles para llegar al televisor o a sus controles.
- Organice SIEMPRE los cables conectados al televisor de modo que no se pueda tropezar con ellos, tirar de ellos o agarrarlos.
- No coloque NUNCA un televisor en un lugar inestable.
- No coloque NUNCA el televisor sobre un mueble alto (por ejemplo armarios o estanterías) sin fijar tanto el mueble como el televisor a un soporte apto.
- No coloque NUNCA el televisor sobre un tejido u otros materiales que puedan encontrarse entre el televisor y el mueble que lo soporta.
- NUNCA coloque cosas que puedan tentar a los niños a trepar, como juguetes y mandos a distancia, encima del televisor o del mueble en el que esté colocado el televisor.

Si va a conservar y reubicar el televisor existente, se tendrán en consideración las mismas consideraciones anteriores.

PREPARACIÓN

IMPORTANTE: No ejerza presión sobre la zona de visualización de la pantalla, ya que podría comprometer su integridad. La garantía del fabricante no cubre el abuso por parte del usuario ni las instalaciones inadecuadas.

FIJAR EL SOPORTE

IMPORTANTE: El soporte del televisor debe montarse antes de utilizarlo.

1. Coloque el televisor boca abajo sobre una superficie blanda y plana (manta, espuma, paño, etc.) para evitar que se dañe.
2. Fije el soporte a la parte inferior del televisor con los 6 tornillos.

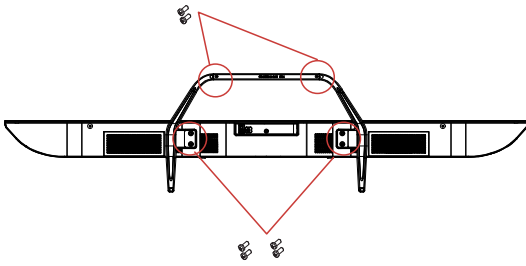

NOTA
La apariencia del producto deberá ser en especie.

PREPARACIÓN DEL TELEVISOR LED PARA EL MONTAJE EN PARED

Le sugerimos que mantenga el televisor a una distancia mínima de 60 mm (2,36 pulgadas) de la pared para evitar interferencias con los cables. Antes de montar su televisor en la pared, debe retirar el soporte. Por su seguridad, utilícelo solo con un soporte de pared homologado por UL con un peso mínimo del televisor sin soporte.

Para fijar un soporte de pared a su televisor:

1. Retire los tornillos que sujetan el televisor al soporte.
2. Quitar el pedestal del TV.
3. Fije el soporte de pared a la parte posterior de su televisor con cuatro tornillos. Siga las instrucciones del manual del usuario que acompaña al soporte mural para instalarlo.

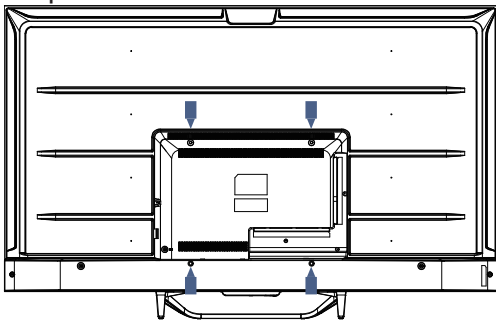

NOTA
Los soportes de pared no están incluidos.

4. Fije los tornillos de montaje mural (M6x12mm/4pcs) en la parte trasera del televisor LED, con un par de apriete de 12kgf,cm.

ENCENDER EL TV

1. Instale el soporte y coloque el televisor sobre una superficie sólida.

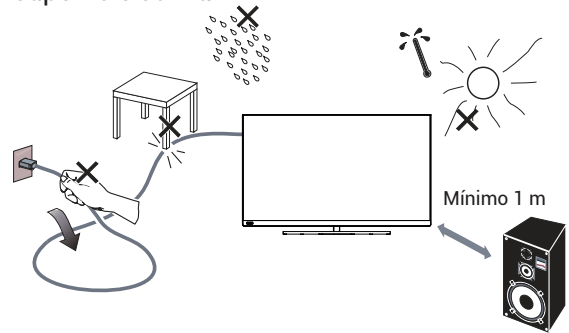

NOTA

- Asegúrese de colocar el televisor en una posición que permita la libre circulación del aire. No cubra las aberturas de ventilación de la cubierta trasera.
 - Para evitar situaciones no seguras, no debería colocar sobre el aparato llamas desprotegidas, como velas encendidas.
 - Evite el calor, la luz solar directa y la exposición a la lluvia o al agua. El equipo no deberá estar expuesto a goteos ni salpicaduras.
2. Conecte el cable de antena o de televisión por cable a la toma de antena **ANT IN** de la parte posterior del televisor.
 3. Mando a distancia:
Retire la tapa del compartimento de las pilas. Inserte 2 pilas (tipo AAA 1,5 V).

PRECAUCIÓN: Existe riesgo de incendio y explosión si las pilas se reemplazan por otras de un tipo incorrecto.

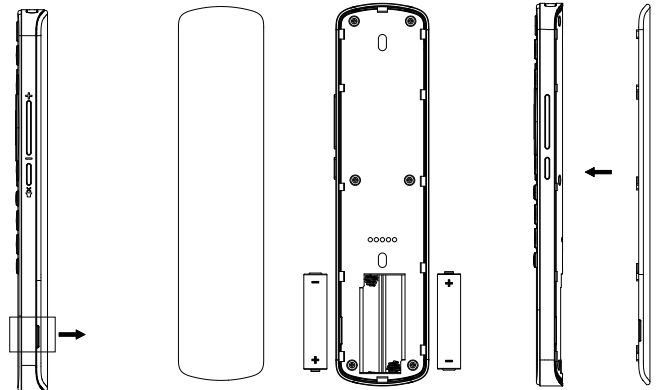

4. Alimentación:
Enchufe el cable a una toma de corriente que funcione.

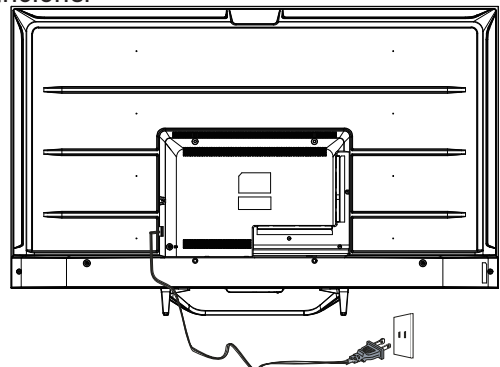

5. Encender o apagar el televisor:
Pulse en el mando a distancia o el botón **POWER** (Encendido) en el panel de control lateral del televisor.

CONEXIÓN PERIFÉRICA Y CONTROLES

CONTROL DE BOTONES

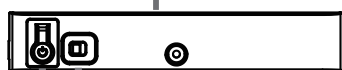
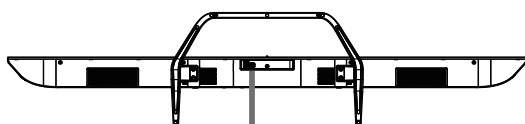
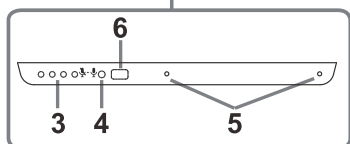
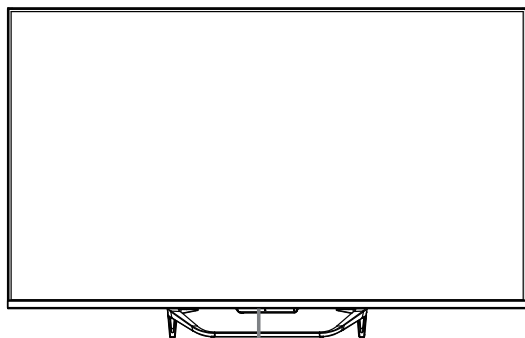

1 2

1. Encendido/Apagado
2. Voz activada/Voz desactivada
 - 🗣️ Habilitar al asistente de campo lejano
 - 🗣️ Desactivar el asistente de campo lejano

Gírelo a la derecha para ponerlo en encendido, el indicador luminoso se encenderá y luego se apagará, la función de voz se ha iniciado. puede decir "Ok Google" para utilizar la función de voz, y el indicador se encenderá cuando el televisor reciba la voz, entonces diga directamente su petición.

Gírelo a la izquierda para ponerlo en apagado y salir de la función de voz, la luz indicadora pasará a amarillo.

3. Luz de ayuda al campo lejano
4. Receptor de señal del mando a distancia
5. Receptor de señales de voz
6. Led de encendido

NOTA
Asegúrese de que el televisor está conectado a Internet antes de utilizar Voz.
Póngalo en encendido antes de utilizar Voz.
Inicie sesión en su cuenta GOOGLE antes de utilizar Voz.

ACCESORIOS

- 1 mando a distancia
- 1 manual del usuario
- 6 tornillos
- 1 guía de inicio rápido
- 1 tarjeta de garantía

CONEXIÓN PERIFÉRICA



Todos los terminales son (de izquierda a derecha):
LAN, ÓPTICA, VÍDEO, IZQ, DER, HDMI4, HDMI3, HDMI2,



Todos los terminales son (de izquierda a derecha):
HDMI1 (eARC/ARC), ENTRADA LNB (SATÉLITE), ENTRADA ANT (ANTENA/CABLE), USB1 , USB2, AURICULAR, CI.

ESTABLECER LAS CONEXIONES

EQUIPOS AV

Este televisor proporciona un grupo de AV para una cómoda conexión a VCR, DVD u otros equipos de vídeo. Consulte también el manual de instrucciones del equipo que vaya a conectar. Puede utilizar los terminales de entrada de la parte trasera del televisor como se indica a continuación.

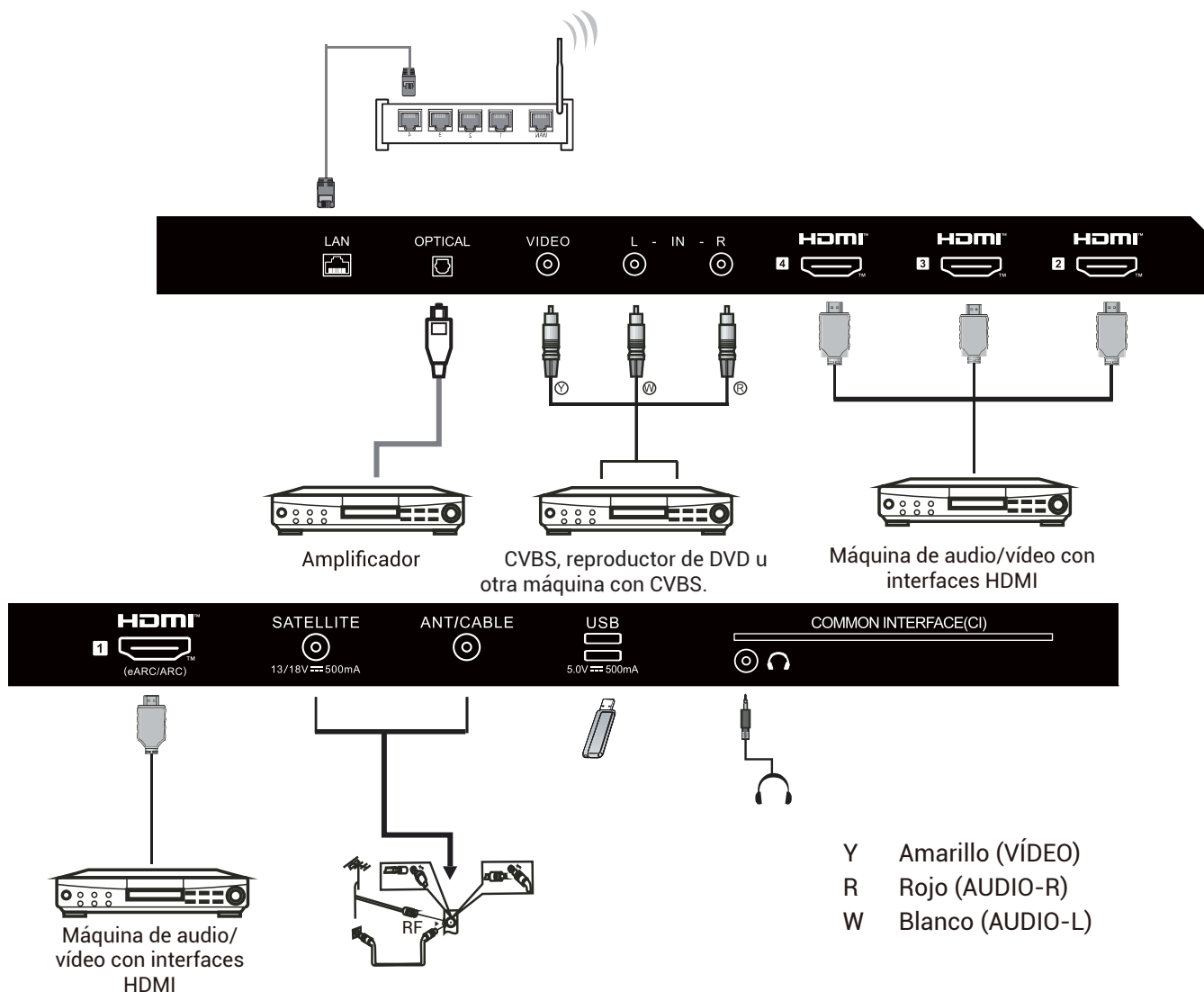

Puede conectarse a los siguientes aparatos: Grabadora, reproductor multidisco, DVD, videocámara, videojuegos o sistema estéreo, etc....

Nota:

A veces no será compatible en diferentes dispositivos porque el dispositivo suministra una señal no estándar.

INSTRUCCIONES DE USO

USAR EL MANDO A DISTANCIA



#	Elemento	Descripción
1	Encendido	Pulse para encender o apagar el televisor. Cuando el televisor está apagado, la corriente sigue fluyendo a través de él. Para desconectar completamente la alimentación, desenchufe el cable de alimentación
2		Pulse para abrir el TABLERO MÁGICO.
3		Pulse para abrir o cerrar el menú en pantalla.
4		Pulse para ir a Accounts & Sign-in (Cuentas e Iniciar sesión) en Google TV (cuando se configura la TV básica, esta tecla no tiene ningún efecto).
5		Pulse para desplazarse por el menú en pantalla.
6		Volver al menú anterior.
7		Pulse para abrir la página de inicio.
8		Pulse para cambiar de canal.
9		Pulse para activar Prime Video para ver programas de televisión y películas en línea (requiere conexión a Internet).
10		Pulse para abrir la TV en directo.
11		Pulse para abrir YouTube Music.
12		Pulse para abrir NETFLIX.
13		Pulse para abrir el reproductor multimedia.
14		Pulse para abrir el Asistente de Google o iniciar la búsqueda por voz.
15		Pulse para abrir el menú de ajustes.
16	VOL+ VOL-	Pulse VOL+ o VOL- para ajustar el nivel de volumen.
17	OK	Introduce la opción seleccionada o realiza la operación seleccionada.
18		Para desactivar o activar el sonido.
19		Pulse para visualizar la guía electrónica de programas en el modo TV.
20		Pulse para cambiar de canal.
21		Pulse para abrir la lista de fuentes de entrada.
22		Púlselo para reproducir/pausar en modo multimedia.
23	AUDIO	Púlselo para cambiar de pista de audio.
24		Pulse para abrir las aplicaciones.
25		Pulse para abrir YouTube.

INSTRUCCIONES DE USO

CONFIGURACIÓN INICIAL

La primera vez que encienda el televisor, el asistente de configuración le guiará para configurar los ajustes básicos.

Siga las sugerencias de texto para configurar por primera vez.

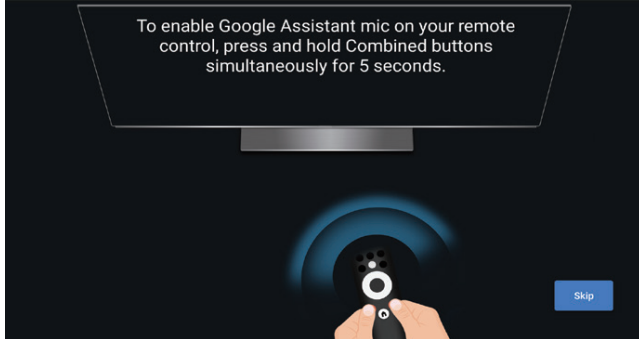

Esta función se utiliza para el código de par del mando a distancia. Cuando el código se haya introducido correctamente, podrá utilizar el mando a distancia Bluetooth para manejar el televisor.

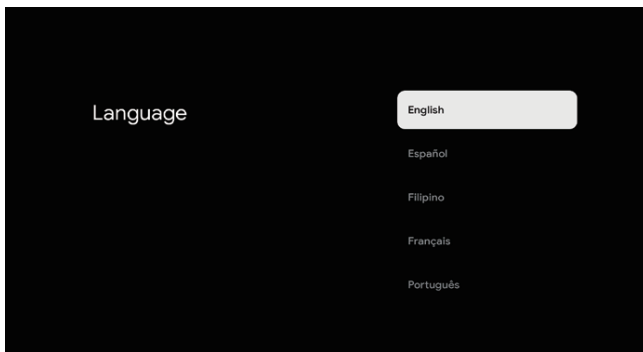

Pulse ▲/▼ para seleccionar el idioma del sistema y pulse **OK** para confirmar el idioma.

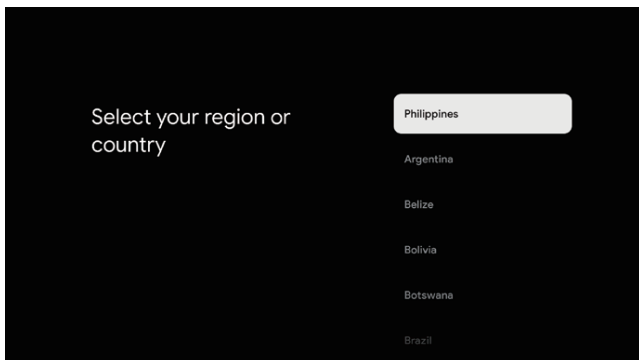

Pulse ▲/▼ para seleccionar el país/región del dispositivo y pulse **OK** para confirmar.

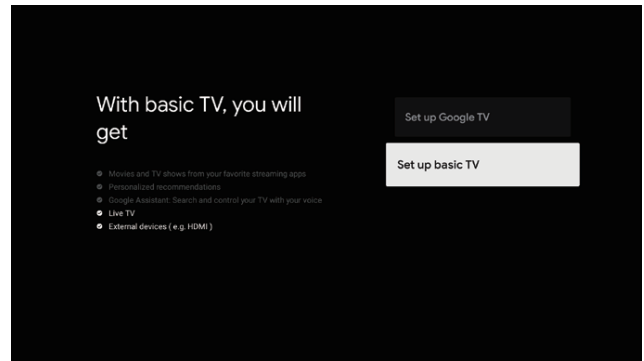

Pulse ▲/▼ para seleccionar "Configurar el TV básico" de su aparato y pulse **OK** para completar la configuración.

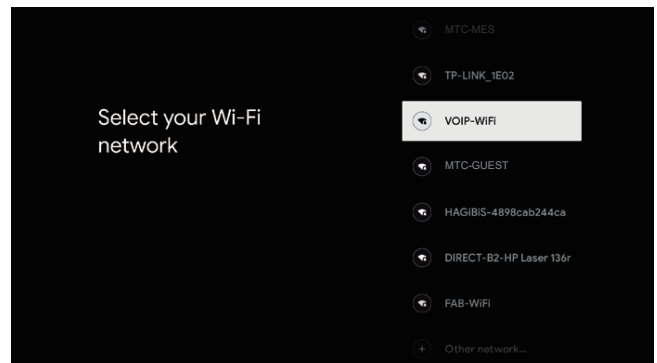

Pulse ▲/▼ para seleccionar el wifi al que se quiere conectar, pulse **OK** e introduzca la contraseña para confirmar que la conexión se ha realizado correctamente.

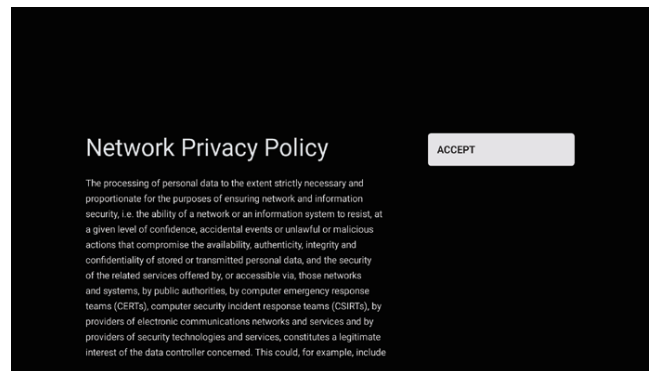

Seleccione "Accept" (Aceptar) para aceptar los términos de la Política de privacidad de la red.

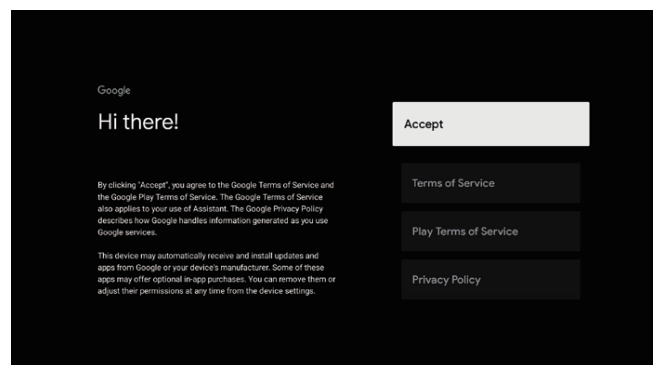

Al aceptar las Condiciones del servicio de Google para mejorar la experiencia del producto, seleccione "Accept" (Aceptar) para aceptar esta condición.

INSTRUCCIONES DE USO

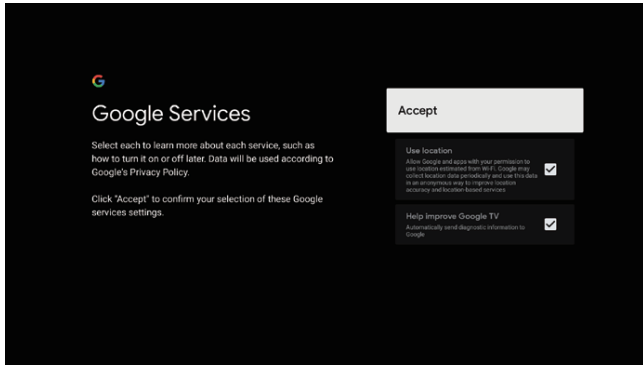

Al aceptar los Servicios de Google para mejorar la experiencia del producto, seleccione "Accept" (Aceptar) para aceptar esta condición.

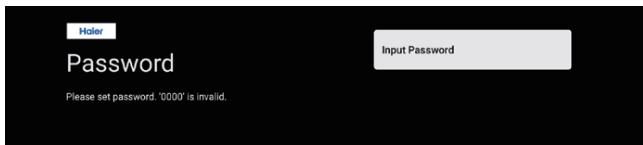

Permite establecer la contraseña de su dispositivo para garantizar la seguridad y la privacidad.

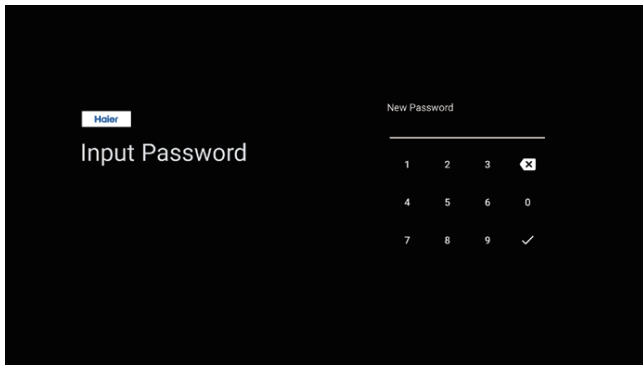

Utilice el mando a distancia/teclado blando para introducir la contraseña de 4 dígitos y saltar automáticamente a la siguiente interfaz.

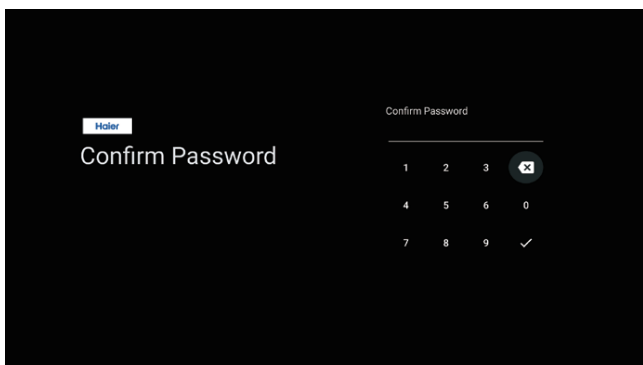

Confirme de nuevo la contraseña y manténgala constante Utilice el mando a distancia /teclado blando para introducir la contraseña y completarla.

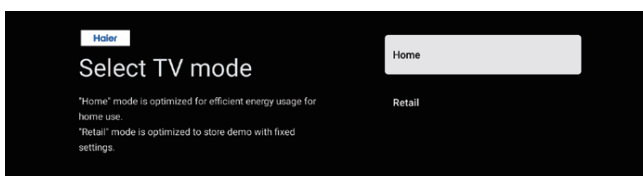

Para seleccionar el modo, pulse la tecla ▲/▼ para seleccionar el modo Casa y pulse OK.

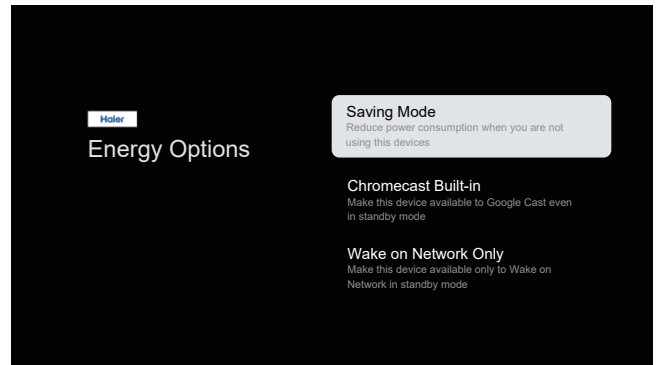

Seleccione "Saving Mode" (Modo ahorro) y continúe con el siguiente paso.

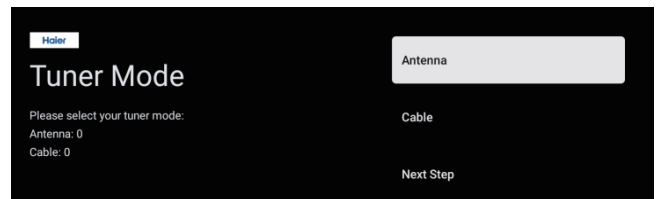

Seleccione el modo de sintonizador para la búsqueda, pulse para seleccionar y pulse OK para confirmar.

INSTRUCCIONES DE USO

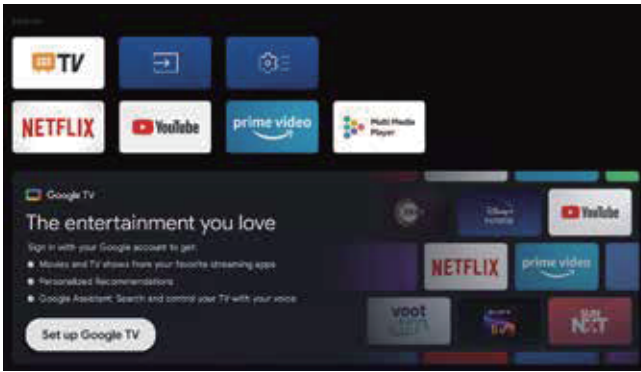

- Una vez en la interfaz de usuario, puede pasar de la televisión básica a la configuración de Google TV.

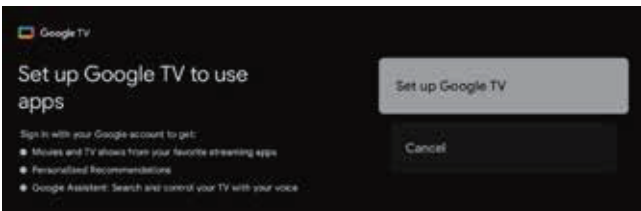

Pulse ▲/▼ para seleccionar "Set up Google TV" (Configurar Google TV) de su dispositivo y pulse OK para completar la configuración.

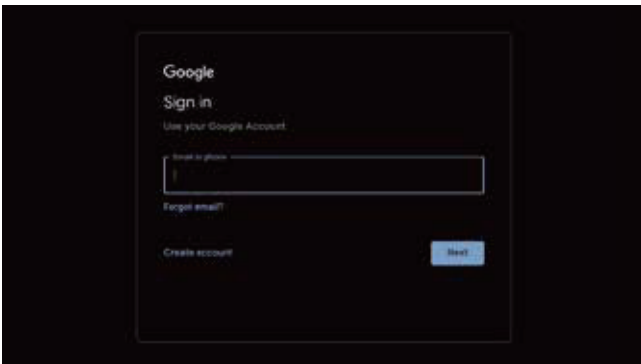

Utilice su cuenta de Google Iniciar sesión

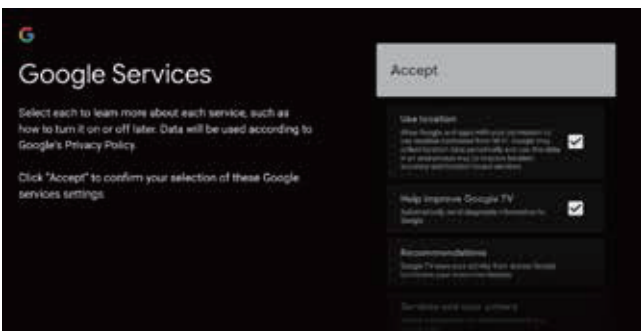
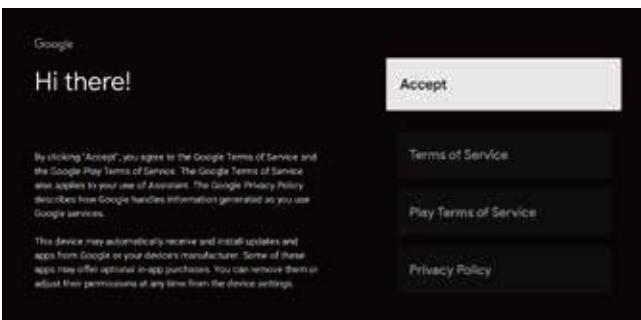

Al aceptar las Condiciones del servicio de Google para mejorar la experiencia del producto, seleccione "Accept" (Aceptar) para aceptar esta condición.

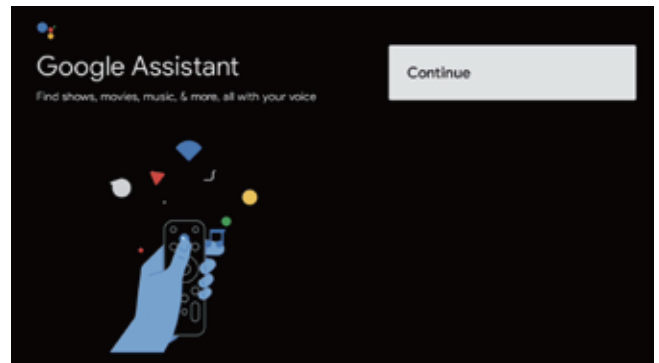

Pulse para seleccionar y pulse OK para continuar.

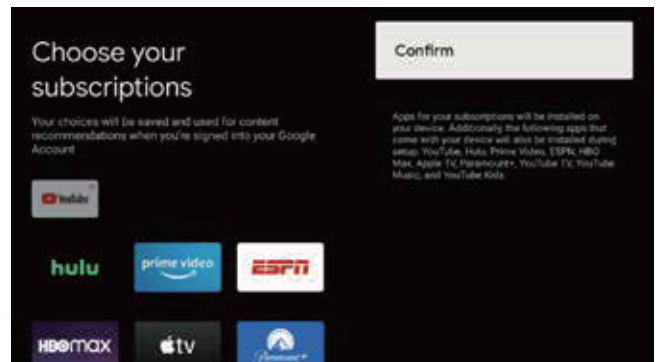

Pulse ▲/▼ para seleccionar Choose your subscriptions (Elegir suscripciones) y pulse OK.

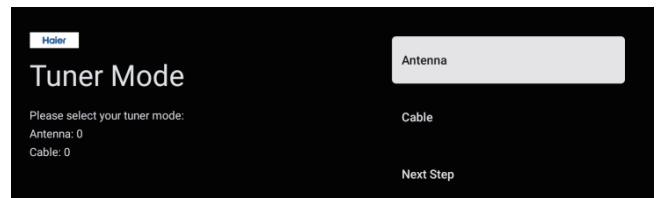

INSTRUCCIONES DE USO

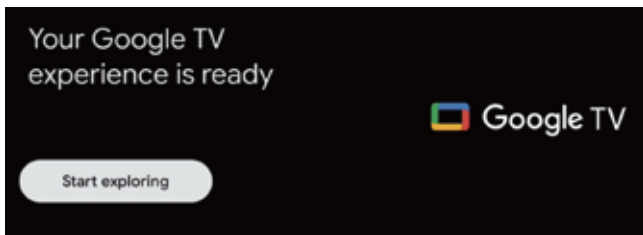

Su experiencia Google TV está lista y pulse OK para comenzar a explorar.

PANTALLA DE INICIO

Una vez completado el asistente de configuración, podrá ver la televisión e ir a la pantalla de inicio.

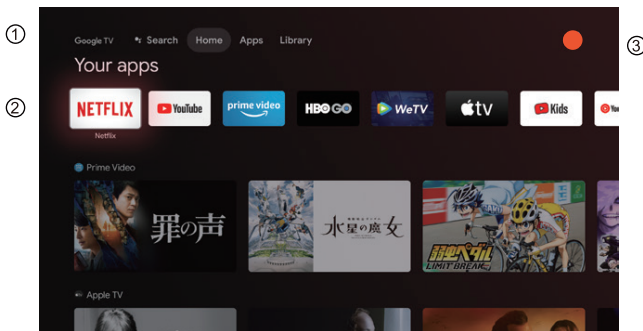

- ① **Search** Abra el asistente de google o inicie una búsqueda por voz.
Home Abra la página de inicio de su televisor.
Apps Abra la lista de aplicaciones que ha instalado y añada sus aplicaciones favoritas.
Library Ver los contenidos adquiridos y alquilados bajo la cuenta de usuario.
- ② Una lista de las aplicaciones que ha instalado y de los programas de contenido push que ha instalado.
- ③ Abra la información de su cuenta, los ajustes, la hora, las entradas y la imagen.
Settings (Ajustes): Aquí pueden configurarse varios ajustes. Para más detalles sobre los ajustes, consulte la siguiente explicación.
Inputs (Entradas): Icono para seleccionar la fuente de entrada.
Picture (Imagen): El usuario puede ajustar la imagen del televisor. Consulte la página 12 para obtener instrucciones detalladas sobre la configuración.

DESPLAZARSE POR EL MENÚ EN PANTALLA

Hay dos formas de acceder. Primero, en la TV en directo, pulse el botón de menú para mostrar las opciones de TV, pulse ▲/▼/◀/▶ para seleccionar el menú de ajustes y pulse OK para confirmar. En segundo lugar, en la interfaz INICIO, pulse la tecla ▶ para seleccionar el icono del menú ⚙️, pulse OK para confirmar.

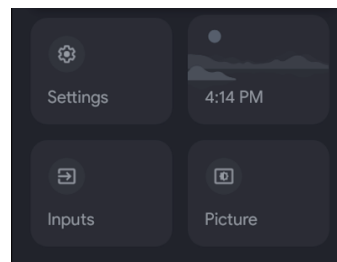
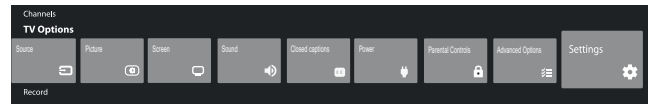

Pulse el botón ▲/▼ para seleccionar lo que desea ajustar. Pulse OK para acceder al ajuste.

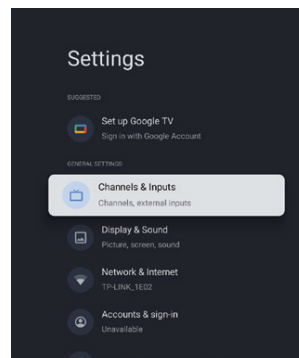

Pulse VOLVER para volver al menú anterior. Si aparece el menú principal, al pulsar VOLVER se cerrará el menú en pantalla.

INSTRUCCIONES DE USO

CANALES

Menu->Settings->Channels & Inputs->Channels (Menú->Configuración->Canales y entradas->Canales).

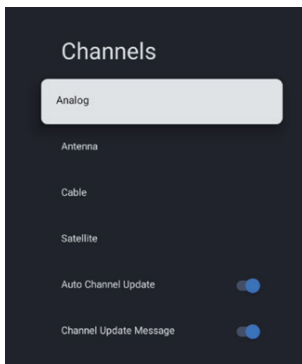

Analog/Antenna/Cable/Satellite (Análogo/Antena/Cable/Satélite): pulse el botón ▲/▼ para seleccionar la opción y, a continuación, pulse el botón OK para entrar en el submenú.

Auto Channel Update (Actualización automática de canal): pulse el botón OK para seleccionar **ON/OFF (Encendido/Apagado)**. Al seleccionar ON (Encendido), el sistema escaneará y actualizará automáticamente los canales después de 5 minutos en espera.

Channel Update Message (Mensaje de actualización de canal): pulse el botón OK para seleccionar **ON/OFF (Encendido/Apagado)**. Al seleccionar ON (Encendido), el sistema le mostrará el mensaje de actualización.

Nota: Las fuentes disponibles podrían variar según el modelo.

INPUTS (ENTRADAS)

Menu->Settings->Channels & Inputs->Inputs (Menú->Configuración->Canales y entradas->Entradas)

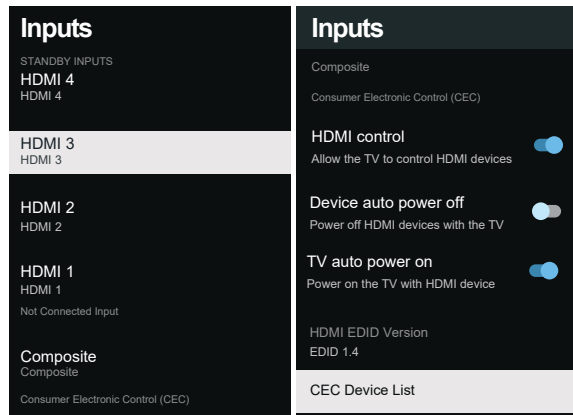

Inputs (Entradas): Pulse el botón ▲/▼ para seleccionar la opción y pulse OK para acceder al submenú.

HDMI Control (Control HDMI): Pulse el botón ▲/▼ para seleccionar la opción y, a continuación, pulse el botón OK para elegir Encendido/Apagado.

Device auto power off (Apagado automático del aparato): Pulse el botón ▲/▼ para seleccionar la opción y, a continuación, pulse el botón OK para elegir Encendido/Apagado.

TV auto power on (Encendido automático del televisor): Pulse el botón ▲/▼ para seleccionar la opción y, a continuación, pulse el botón OK para elegir Encendido/Apagado.

HDMI EDID Version (Versión HDMI EDID): Muestra la versión EDID.

CEC Device List (Lista de dispositivos CEC): Pulse el botón ▲/▼ para seleccionar la opción y, a continuación, pulse el botón OK para entrar en el submenú.

DISPLAY & SOUND (PANTALLA Y SONIDO)

Menu->Settings-> Display & Sound (Menú->Configuración-> Pantalla y sonido)

En este menú puede ajustar la imagen, el sonido y la salida de audio del televisor.

1. Pulse el botón ▲/▼ para seleccionar lo que desea ajustar.
2. Pulse el botón OK para
3. Una vez finalizado el ajuste, pulse el botón **VOLVER** para volver al menú anterior.

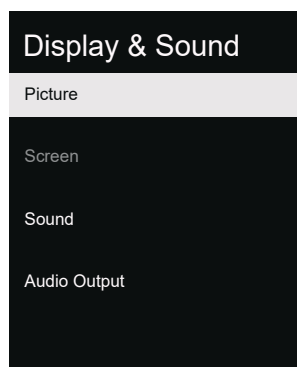

INSTRUCCIONES DE USO

IMAGEN

Menu->Settings->Display & Sound-> Picture (Menú-> Ajustes-> Pantalla y sonido-> Imagen).

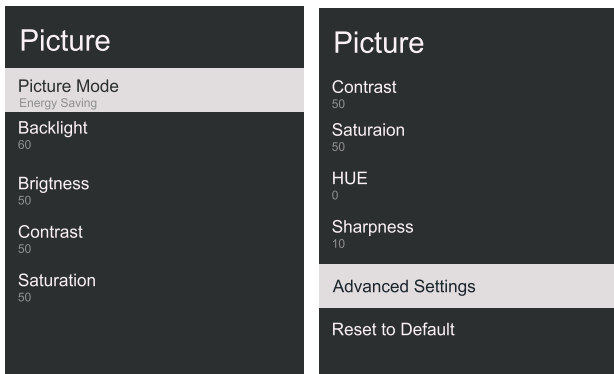

Picture Mode (Modo de imagen): Pulse el botón ▲/▼ para seleccionar la opción y, a continuación, pulse el botón OK para entrar en el submenú. (opcional: User (Usuario), Standard (Estándar), Vivid (Vívido), Sport (Deporte), Movie (Película), Game (Juego), Energy Saving (Ahorro de energía)).

Backlight/Brightness/Contrast/Saturation/HUE/Sharpness (Luz de fondo/Brillo/Contraste/Saturación/Tono/Nitidez): Pulse el botón ▲/▼ para seleccionar la opción y, a continuación, pulse el botón OK para entrar.

Pulse ◀ para disminuir el parámetro. Pulse ▶ para acceder al parámetro.

Advanced Settings (Configuración avanzada): Pulse el botón ▲/▼ para seleccionar la opción y, a continuación, pulse el botón OK para entrar en el submenú.

Reset to Default (Restablecer valores predeterminados): Restablece todos los ajustes a los valores predeterminados de fábrica.

SONIDO

Menu->Settings-> Display & Sound->Sound (Menú-> Configuración-> Pantalla y sonido-> Sonido).

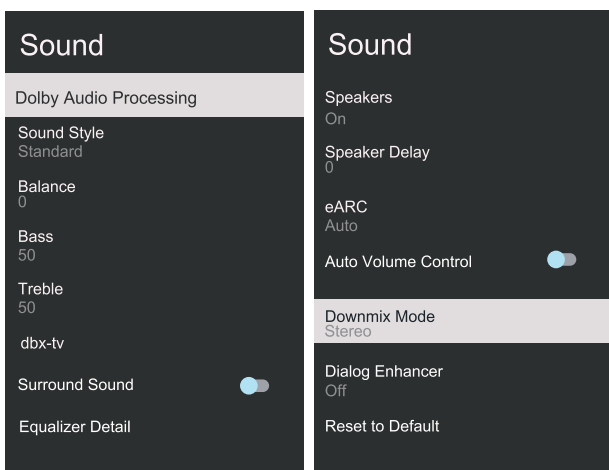

Dolby Audio processing (Procesamiento de audio Dolby): Pulse el botón ▲/▼ para seleccionar la opción y, a continuación, pulse el botón OK para entrar en el submenú.

Sound style (Estilo de sonido): Pulse el botón ▲/▼ para seleccionar la opción y, a continuación, pulse el botón OK para entrar en el submenú (opcional: User (Usuario), Standard (Estándar), Night (Noche), Sports (Deportes), Movie (Película), Music (Música), News (Noticias)).

Balance/ Bass/ Treble (Balance/Graves/Agudos): Pulse el botón ▲/▼ para seleccionar la opción y luego pulse el botón OK para entrar.

Pulse ◀ para disminuir el parámetro.

Pulse ▶ para acceder al parámetro.

Dbx- TV: Pulse el botón ▲/▼ para seleccionar la opción y, a continuación, pulse el botón OK para entrar en el submenú.

Surround Sound (Sonido envolvente): Pulse el botón ▲/▼ para seleccionar la opción y, a continuación, pulse el botón OK para elegir Encendido/Apagado.

Equalizer Detail (Detalle de ecualizador): Pulse el botón ▲/▼ para seleccionar la opción y luego pulse el botón OK para entrar en el submenú.

Speakers (Altavoces) Pulse el botón ▲/▼ para seleccionar la opción y luego pulse el botón OK para elegir Encendido/Apagado.

Speaker Delay (Retardo del altavoz): Pulse el botón ▲/▼ para seleccionar la opción y, a continuación, pulse el botón OK para entrar.

Pulse ◀ para disminuir el parámetro. Pulse ▶ para acceder al parámetro.

eARC: Pulse el botón ▲/▼ para seleccionar la opción y, a continuación, pulse el botón OK para elegir Auto/OFF.

Auto Volume Control (Control automático del volumen): Pulse el botón ▲/▼ para seleccionar la opción y, a continuación, pulse el botón OK para elegir Encendido/Apagado.

Downmix Mode (Modo Downmix): Pulse el botón ▲/▼ para seleccionar la opción y luego pulse el botón OK para entrar en el submenú (opcional: Stereo (Estéreo), Surround (Envolvente)).

Dialog Enhancer (Mejorador de diálogo): Pulse el botón ▲/▼ para seleccionar la opción y, a continuación, pulse el botón OK para entrar en el submenú.

(opcional: Apagado, Bajo, Medio y Alto).

Reset to Default (Restablecer valores predeterminados): Restablece todos los ajustes a los valores predeterminados de fábrica.

INSTRUCCIONES DE USO

AUDIO OUTPUT (SALIDA DE AUDIO)

Menu->Settings->Display & Sound-> Audio Output (Menú-> Configuración-> Pantalla y sonido-> Salida de audio).

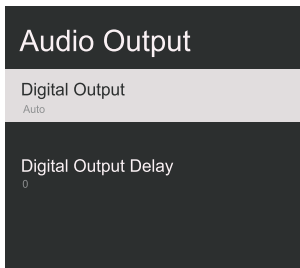

Digital Output (Salida digital): Pulse el botón ▲/▼ para seleccionar la opción y, a continuación, pulse el botón OK para entrar en el submenú. (opcional: Auto, Bypass, PCM, Dolby Digital Plus y Dolby Audio-Dolby Digital).

Digital Output Delay (Retardo de salida digital): Pulse el botón ▲/▼ para seleccionar la opción y luego pulse el botón OK para entrar. Pulse ◀ para disminuir el parámetro. Pulse ▶ para acceder al parámetro.

NETWORK (RED)

Menu->Settings->Network & Internet (Menú-> Configuración-> Red e Internet)

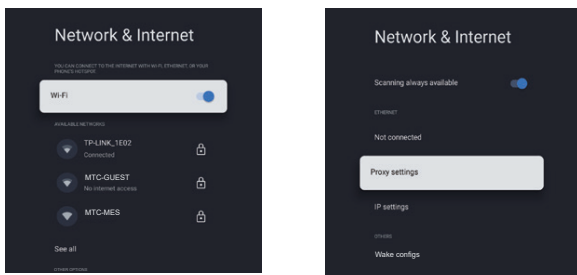

1. Pulse el botón ▲/▼ para seleccionar lo que desea ajustar.
2. Pulse el botón OK para confirmar.
3. Una vez finalizado el ajuste, pulse el botón OK para guardar y volver al menú anterior.

ACCOUNTS & SIGN IN (CUENTAS E INICIO DE SESIÓN)

1. Menu->Settings->Accounts & sign-in (Menú-> Configuración-> Cuentas e inicio de sesión).
2. En la interfaz HOME (INICIO), pulse el botón ▲/▼ para seleccionar "Set up Google TV" (Configurar Google TV) y continúe con el siguiente paso.

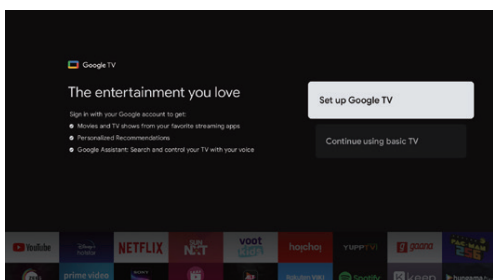

Seleccione "Set up Google TV" (Configurar Google TV) y continúe con el siguiente paso, introduzca su cuenta y contraseña. Y siga las indicaciones para completar los ajustes pertinentes.

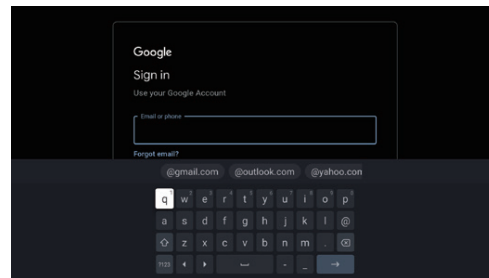

PRIVACIDAD

Menu->Settings->Privacy (Menú-> Configuración-> Privacidad).

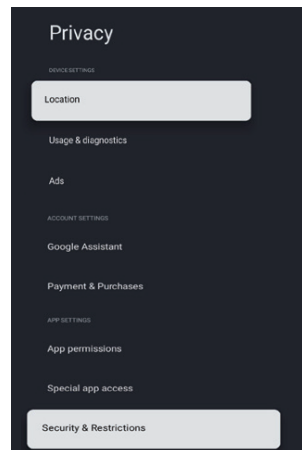

En este menú, puede configurar la ubicación, el uso y el diagnóstico, etc. del televisor.

1. Pulse el botón ▲/▼ para seleccionar lo que desea ajustar.
2. Pulse el botón OK para confirmar.
3. Una vez finalizado el ajuste, pulse el botón VOLVER para volver al menú anterior.

LOCATION (UBICACIÓN)

Menu->Settings->Privacy ->Location (Menú-> Configuración-> Privacidad-> Localización).

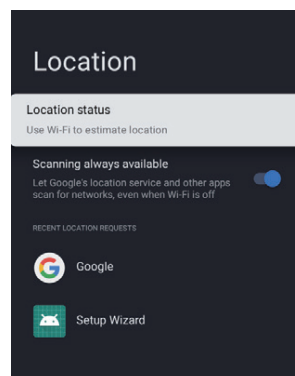

INSTRUCCIONES DE USO

Location status (Estado de la ubicación): Pulse el botón ▲/▼ para seleccionar la opción y, a continuación, pulse el botón OK para entrar en el submenú.

(opcional: Use Wi-Fi to estimate location (Utilizar Wi-Fi para estimar la ubicación), Off (Desactivado))

Scanning always available (Escaneado siempre disponible): Pulse el botón ▲/▼ para seleccionar la opción y, a continuación, pulse el botón OK para elegir Encendido/Apagado.

USAGE & DIAGNOSTICS (USO Y DIAGNÓSTICO)

Menu->Settings->Privacy ->Usage & diagnostics (Menú-> Configuración-> Privacidad-> Uso y diagnóstico)

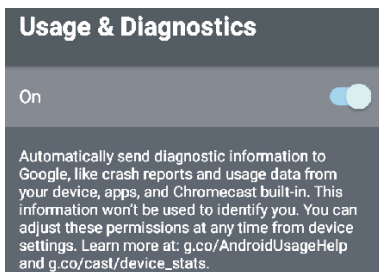

Usage & diagnostics (Uso y diagnóstico): Pulse el botón ▲/▼ para seleccionar la opción y, a continuación, pulse el botón OK para elegir Encendido/Apagado.

APPS (APLICACIONES)

Menu->Settings->Apps (Menú-> Configuración-> Aplicaciones).

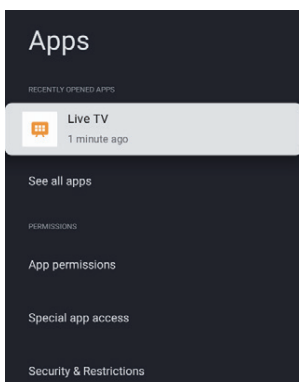

En este menú, puede establecer los permisos de la aplicación, y leer las listas de aplicaciones

1. Pulse el botón ▲/▼ para seleccionar lo que desea ajustar.
2. Pulse el botón OK para confirmar.
3. Una vez finalizado el ajuste, pulse el botón VOLVER para volver al menú anterior.

SISTEMA

Menu->Settings->System (Menú-> Configuración-> Sistema).

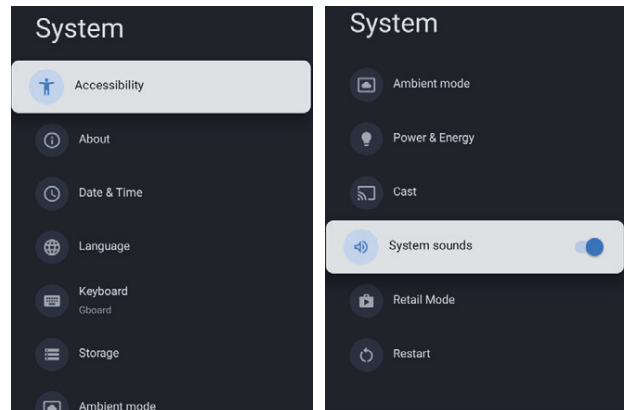

En este menú, puede leer la información y los ajustes del televisor.

1. Pulse el botón ▲/▼ para seleccionar lo que desea ajustar.
2. Pulse el botón OK para confirmar.
3. Una vez finalizado el ajuste, pulse el botón VOLVER para volver al menú anterior.

System sounds (Sonidos del sistema): Pulse el botón ▲/▼ para seleccionar la opción y, a continuación, pulse el botón OK para elegir Encendido/Apagado. Para más detalles sobre el sistema, consulte la siguiente explicación.

ACCESSIBILITY (ACCESIBILIDAD)

Menu->Settings->System -> Accessibility (Menú-> Configuración-> Sistema -> Accesibilidad).

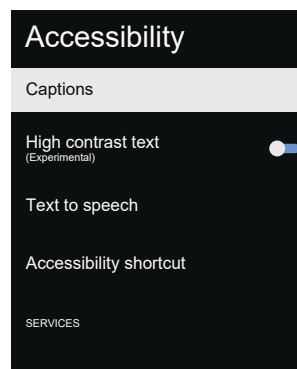

Captions (Subtítulos): Pulse el botón ▲/▼ para seleccionar la opción y luego pulse el botón OK para entrar en el submenú.

High contrast text (Texto de alto contraste): Pulse el botón ▲/▼ para seleccionar la opción y, a continuación, pulse el botón OK para elegir Encendido/Apagado.

Text to speech (Texto a voz): Pulse el botón ▲/▼ para seleccionar la opción y, a continuación, pulse el botón OK para entrar en el submenú.

Accessibility shortcut (Acceso directo a la accesibilidad): Pulse el botón ▲/▼ para seleccionar la opción y, a continuación, pulse el botón OK para entrar en el submenú.

INSTRUCCIONES DE USO

ABOUT (INFORMACIÓN)

Menu->Settings->System ->About (Menú-> Configuración-> Sistema-> Información).

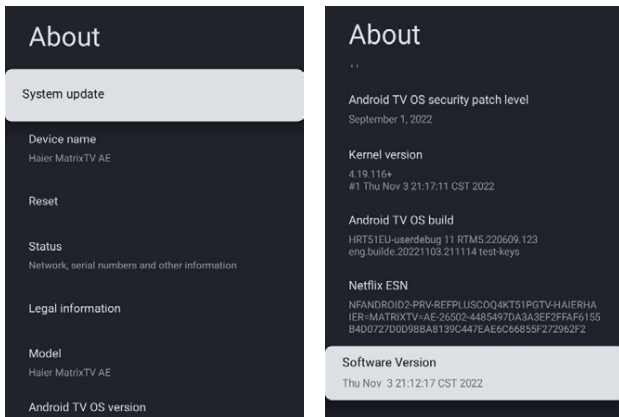

En este menú, puede System update (Actualizar el sistema), Reset (Reiniciar) y leer la información del televisor.

1. Pulse el botón ▲/▼ para seleccionar lo que desea ajustar.
2. Pulse el botón OK para confirmar.
3. Una vez finalizado el ajuste, pulse el botón VOLVER para volver al menú anterior.

DATE&TIME (FECHA Y HORA)

Menu->Settings->System -> Date & Time (Menú-> Configuración-> Sistema-> Fecha y hora).

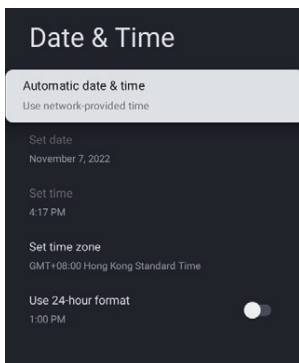

Automatic date & time (Fecha y hora automáticas): Pulse el botón ▲/▼ para seleccionar la opción y, a continuación, pulse el botón OK para entrar en el submenú.

(opcional: Use network-provided time, Off (Utilizar el tiempo proporcionado por la red, Apagado))

NOTA

- Si la fecha y la hora automáticas están en OFF (Apagado), puede configurar la fecha y la hora manualmente.

Set date (Ajustar fecha): Pulse el botón ▲/▼ para seleccionar la opción y, a continuación, pulse el botón OK para entrar en el submenú.

Set time (Ajustar la hora): Pulse el botón ▲/▼ para seleccionar la opción y, a continuación, pulse el botón OK para entrar en el submenú.

Set time zone (Ajustar zona horaria): Pulse el botón ▲/▼ para seleccionar la opción y luego pulse el botón OK para entrar en el submenú.

Use 24-hour format (Utilizar el formato de 24 horas): Pulse el botón ▲/▼ para seleccionar la opción y, a continuación, pulse el botón OK para elegir Encendido/Apagado.

LANGUAGE (IDIOMA)

Menu->Settings->System-> Language (Menú-> Configuración-> Sistema-> Idioma).

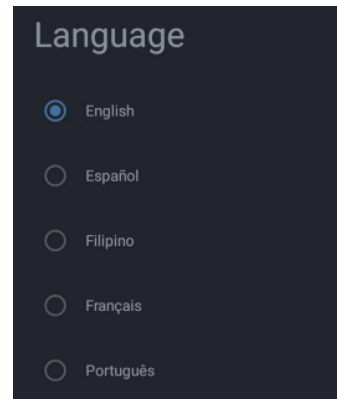

Idioma: Pulse el botón ▲/▼ para seleccionar la opción y, a continuación, pulse el botón OK para entrar en el idioma seleccionado.

KEYBOARD (TECLADO)

Menu->Settings->System-> Keyboard (Menú-> Configuración-> Sistema-> Teclado).

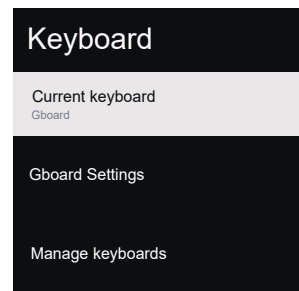

Current keyboard (Teclado actual): Pulse el botón ▲/▼ para seleccionar la opción y, a continuación, pulse el botón OK para entrar en el submenú.

Gboard Settings (Configuración Gboard): Pulse el botón ▲/▼ para seleccionar la opción y, a continuación, pulse el botón OK para entrar en el submenú.

Manage keyboards (Gestionar teclados): Pulse el botón ▲/▼ para seleccionar la opción y, a continuación, pulse el botón OK para entrar en el submenú.

STORAGE (ALMACENAMIENTO)

Menu->Settings-> System->Storage (Menú-> Configuración-> Sistema-> Almacenamiento).

INSTRUCCIONES DE USO

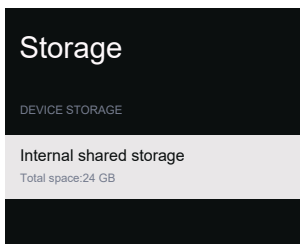

Internal shared storage (Almacenamiento interno compartido): Pulse el botón ▲/▼ para seleccionar la opción y, a continuación, pulse el botón OK para entrar en el submenú.

AMBIENT MODE (MODO AMBIENTE)

Menu->Settings->System-> Ambient mode (Menú-> Configuración-> Sistema-> Modo ambiente).

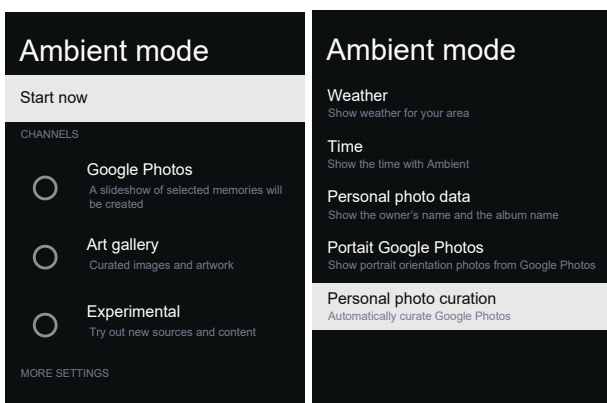

En este menú puede ajustar el modo ambiente.

1. Pulse el botón ▲/▼ para seleccionar lo que desea ajustar .
2. Pulse el botón OK para confirmar.
3. Una vez finalizado el ajuste, pulse el botón VOLVER para volver al menú anterior.

POWER & ENERGY (POTENCIA Y ENERGÍA)

Menu->Settings-> System->Power & Energy (Menú-> Configuración-> Sistema-> Potencia y Energía).

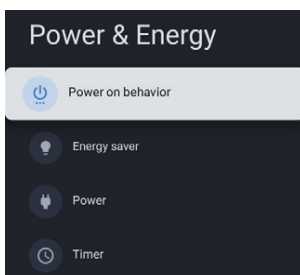

En este menú, puede ajustar la potencia y la energía (comportamiento de encendido, ahorro de energía, encendido y temporizador)

1. Pulse el botón ▲/▼ para seleccionar lo que desea ajustar.
2. Pulse el botón OK para confirmar.
3. Una vez finalizado el ajuste, pulse el botón VOLVER para volver al menú anterior.

POWER ON BEHAVIOR (COMPORTAMIENTO DE ENCENDIDO)

Menu->Settings->System->Power & Energy->Power on behavior (Menú-> Configuración-> Sistema-> Potencia y energía-> Comportamiento de encendido).

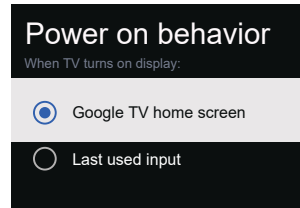

Pulse el botón ▲/▼ para seleccionar la opción y, a continuación, pulse el botón OK para confirmar.

ENERGY SAVER (AHORRO DE ENERGÍA)

Menu->Settings->System-> Power & Energy ->Energy saver (Menú-> Configuración-> Sistema-> Potencia y energía-> Ahorro de energía).

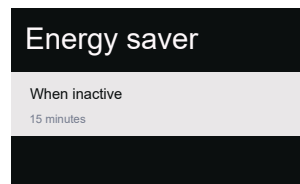

When inactive (Cuando está inactivo): Pulse el botón ▲/▼ para seleccionar la opción y, a continuación, pulse el botón OK para entrar en el submenú. (opcional: 15 minutos, 20 minutos, 30 minutos, 1 hora, 4 horas, 8 horas, 12 horas, 24 horas, Nunca).

ENCENDIDO

Menu->Settings->System-> Power & Energy->Power (Menú-> Configuración-> Sistema-> Potencia y energía-> Energía).

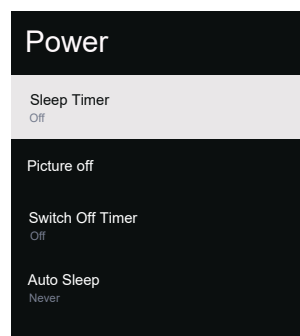

Sleep Timer (Temporizador de reposo): Pulse el botón ▲/▼ para seleccionar la opción y, a continuación, pulse el botón OK para entrar en el submenú (opcional: Off (Apagado), 10 minutes (10 minutos), 20 minutes (20 minutos), 30 minutes (30 minutos), 40 minutes (40 minutos), 50 minutes (50 minutos), 60 minutes (60 minutos), 90 minutes (90 minutos), 120 minutes (120 minutos)).

INSTRUCCIONES DE USO

Picture Off (Imagen desactivada): Pulse el botón ▲/▼ para seleccionar la opción y, a continuación, pulse el botón **OK** para confirmar.

Switch off timer (Temporizador de apagado): Pulse el botón ▲/▼ para seleccionar la opción y, a continuación, pulse el botón **OK** para entrar en el submenú

(opcional: Off (Apagado), 30 minutes (30 minutos), 60 minutes (60 minutos), 90 minutes (90 minutos), 120 minutes (120 minutos), 150 minutes (150 minutos), 180 minutes (180 minutos), 210 minutes (210 minutos), 240 minutes (240 minutos)).

Reposo automático: Pulse el botón ▲/▼ para seleccionar la opción y, a continuación, pulse el botón **OK** para entrar en el submenú.
(opcional: Never (Nunca), 4 hours (4 horas), 6 hours (6 horas), 8 hours (8 horas))

TIMER (TEMPORIZADOR)

Menu->Settings-> System-> Power & Energy->Timer (Menú-> Configuración-> Sistema-> Potencia y energía-> Temporizador).

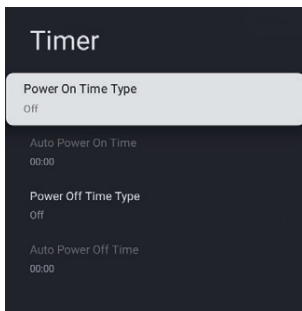

Power On Time Type (Tipo de tiempo de encendido): Pulse el botón ▲/▼ para seleccionar la opción y luego pulse el botón **OK** para elegir OFF/ON/ONCE (Desactivado/Activado/Una vez).

Auto Power On Time (Hora de encendido automático): Pulse el botón ▲/▼ para seleccionar la opción y, a continuación, pulse el botón **OK** para entrar en el submenú.

Power Off Time Type (Tipo de tiempo de apagado): Pulse el botón ▲/▼ para seleccionar la opción y luego pulse el botón **OK** para elegir OFF/ON/ONCE (Desactivado/Activado/Una vez).

Auto Power Off Time (Hora de apagado automático): Pulse el botón ▲/▼ para seleccionar la opción y, a continuación, pulse el botón **OK** para entrar en el submenú.

CAST (TRANSMISIÓN)

Menu->Settings->System-> Cast (Menú-> Configuración-> Sistema-> Reparto).

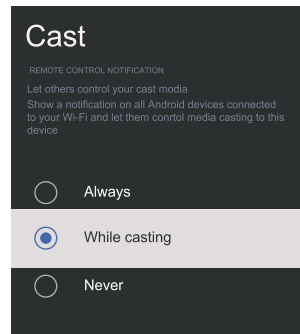

1. Pulse el botón ▲/▼ para seleccionar lo que desea ajustar.
2. Pulse el botón **OK** para confirmar.
3. Pulse el botón **VOLVER** para volver al menú anterior.

RETAIL MODE (MODO TIENDA)

Menu->Settings->System-> Retail Mode (Menú-> Configuración-> Sistema-> Modo tienda).

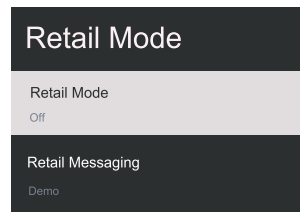

Retail Mode (Modo tienda): Pulse el botón ▲/▼ para seleccionar la opción y, a continuación, pulse el botón **OK** para elegir Encendido/Apagado.

Retail messaging (Mensajería de tienda): Pulse el botón ▲/▼ para seleccionar la opción y, a continuación, pulse el botón **OK** para entrar en el submenú. (Nota: Demo, e-POP, e-POP + Demo)

RESTART (REINICIO)

Menu->Settings->System-> Restart (Menú-> Configuración-> Sistema-> Reinicio).

Pulse el botón **OK** para acceder al submenú (opcional: Restart (Reiniciar) y Cancel (Cancelar)).

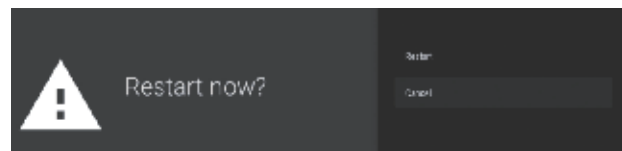

INSTRUCCIONES DE USO

REMOTES & ACCESSORIES (MANDOS A DISTANCIA Y ACCESORIOS)

Menu->Settings-> Remotes & Accessories (Menú-> Configuración-> Mandos a distancia y accesorios).

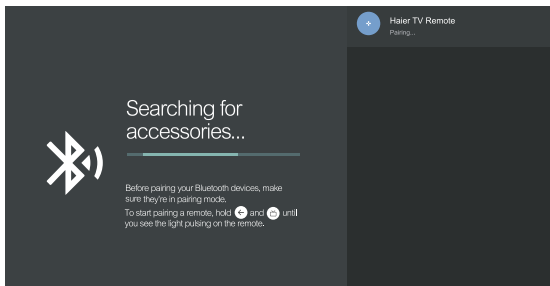
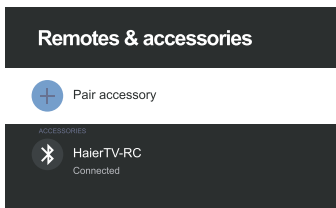

En este menú, puede emparejar dispositivos Bluetooth.

1. Pulse durante 5 segundos los botones ← y [power] situados en la parte inferior del mando a distancia.
2. Cuando el LED empiece a parpadear, suéltelo. El mando a distancia enviará la señal de emparejamiento al televisor y mostrará la información del mando a distancia en la parte derecha de la pantalla.
3. Pulse el botón **OK** para ver el emparejamiento. Si aparece el emparejamiento, la conexión se ha realizado correctamente.
4. Si aparece el mensaje no se pudo emparejar, la conexión ha fallado. Espere 30 segundos y pulse los botones ← y [power] situados en la parte inferior del mando a distancia durante 5 segundos para repetir los pasos anteriores.
5. Pulse el botón ← para volver al menú anterior.

USE OF MULTI MEDIA PLAYER (USO DEL REPRODUCTOR MULTIMEDIA)

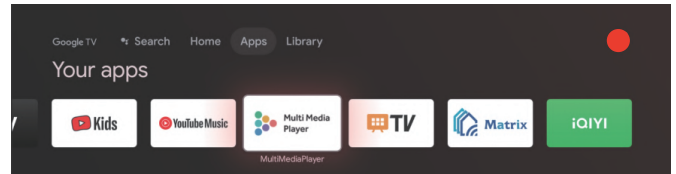

1. En la interfaz de HOME (INICIO) o APPS (APLICACIONES), pulse ▲/▼/◀/▶ para seleccionar la aplicación Reproductor multimedia

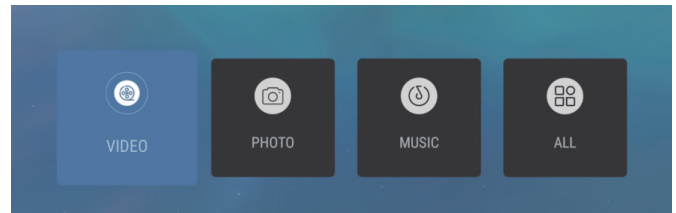

2. Seleccione la tecla OK para entrar en el reproductor multimedia y visualizar vídeo, foto, audio. Tras insertar la unidad flash usb, podrá ver los archivos correspondientes en la unidad flash usb (formato FAT32).

NOTA

El menú puede ser diferente según la fecha de compra del televisor.

RESOLUCIÓN DE PROBLEMAS

Realice estas sencillas comprobaciones antes de llamar al servicio técnico. Estos consejos pueden ahorrarle tiempo y dinero, ya que los gastos de instalación del receptor y los ajustes de los controles del cliente no están cubiertos por la garantía.

Síntomas	Elementos a comprobar y acciones a seguir
"Fantasma" o doble imagen	<ul style="list-style-type: none"> Puede estar causada por obstrucciones en la recepción de la antena provocadas por edificios altos o colinas cercanas. Utilizando una antena direccional de alto nivel puede mejorar la imagen.
Sin alimentación	<ul style="list-style-type: none"> Compruebe si el cable de alimentación de CA del televisor está enchufado a la toma de corriente. Desenchufe el televisor y espere 60 segundos. A continuación, vuelva a insertar el enchufe en la toma de corriente y encienda de nuevo el televisor.
No hay imagen	<ul style="list-style-type: none"> Compruebe las conexiones de la antena en la parte trasera del televisor para ver si está correctamente conectada al televisor. Posibles problemas en la estación de radiodifusión. Pruebe otro canal. Ajuste el contraste y el brillo. Compruebe el control de subtítulos. Algunos modos de TEXTO podrían bloquear la pantalla.
Buena imagen pero sin sonido	<ul style="list-style-type: none"> Pulse el botón SILENCIAR mando a distancia para cambiar desactivado.
Buen sonido pero mal color	<ul style="list-style-type: none"> Ajuste los valores de contraste, color y brillo.
Mala imagen	<ul style="list-style-type: none"> Puede producirse una mala calidad de imagen cuando se conecta una cámara o videocámara S-VHS activada al televisor y a otros periféricos al mismo tiempo. Desconecte uno de los periféricos.
Imagen con nieve y ruido	<ul style="list-style-type: none"> Compruebe la conexión de la antena.
Línea de puntos horizontal	<ul style="list-style-type: none"> Esto puede deberse a interferencias eléctricas (por ejemplo, secador de pelo, luces de neón cercanas, etc.) Apague el equipo.
El televisor no responde al mando a distancia	<ul style="list-style-type: none"> Compruebe si las pilas funcionan. Sustitúyalo si es necesario. Limpie la lente del sensor del mando a distancia del televisor.
Píxeles (puntos) siempre oscuros o siempre iluminados	<ul style="list-style-type: none"> Su televisor está fabricado con precisión utilizando un nivel tecnológico extremadamente alto. Sin embargo, a veces puede que los píxeles no se muestren correctamente. Este tipo de incidencias son inherentes a este tipo de productos y no constituyen un producto defectuoso.

NOTA

- Este producto utiliza un panel formado por subpíxeles cuya producción requiere una tecnología sofisticada. Sin embargo, puede haber algunos píxeles brillantes u oscuros en la pantalla. Estos píxeles no tendrán ningún impacto en el rendimiento del producto.



Los términos HDMI, HDMI High-Definition Multimedia Interface, HDMI Trade Dress y los logotipos de HDMI son marcas comerciales o marcas comerciales registradas de HDMI Licensing Administrator, Inc



Dolby, Dolby Vision, Dolby Atmos, Dolby Audio y el símbolo de la doble D son marcas comerciales de Dolby Laboratories Licensing Corporation. Fabricado bajo licencia de Dolby Laboratories. Trabajos inéditos confidenciales. Derechos de autor ©2012-2024 Dolby Laboratories. Todos los derechos reservados.

ESPECIFICACIONES DEL PRODUCTO

TV LED UHD de 43"

Calidad de imagen de televisión:	UHD Digital integrado. Tamaño de la pantalla: 108 cm Resolución 3840 x 2160 píxeles 60 Hz.
Sistema del TV:	PAL-B/G, SECAM-B/G
Descodificador sintonizador DTV	DVB-T, DVB-C, DVB-T2, DVB-S2 Modulación QAM 16/32/64/128/256 MPEG2, MPEG4, H.265
Conectividad:	1 puerto óptico 2 puertos USB 1 LAN 4 tomas HDMI 1 toma de VÍDEO 1 toma IZQ 1 toma DER 2 tomas RF 1 puerto para auriculares 1 ranura CI Sistemas compatibles: PAL+SECAM Número de canal de almacenamiento: 1000 (DTV), 100 (ATV) TV (RF): desequilibrio de 75 Ω Entrada de vídeo AV: 75 Ω, 1 V-P, RCA Salida de audio AV: 20K Ω, 500 mV RMS Salida de vídeo HDMI: 480i, 480p, 720p, 1080i, 1080p, 2160p Wi-Fi: Estándar: IEEE 802.11a/b/g/n/ac, frecuencia: 2,4 GHz/5 GHz Bluetooth: V5.1
Calidad de sonido:	Sistema de sonido estéreo. 2 x 10 vatios RMS de potencia de salida.
Consumo de energía en modo de espera	≤ 0,5 W
Características digitales:	Digitalmente interactivo. Texto digital. Subtítulos disponibles para la radiodifusión de vídeo digital (DVB). Configuración automática. Búsqueda automática de nuevos canales. Guía de programas actual y siguiente. Guía electrónica de programas (EPG) de 7 días. Ranura CI. Compatible con audiodescripción.
Características adicionales:	Sintonizador UHF/VHF; temporizador de apagado automático; guía paterna; imagen y texto Se necesitan 2 pilas AAA para el mando a distancia. Tamaño de montaje VESA: 300 x 300 mm Tamaño del paquete (An x Al x Pr): 1075 x 652 x 142 mm Tamaño del juego (An x Al x Pr) con soporte: 957,2 x 607,4 x 240,7 mm Tamaño del conjunto (An x Al x Pr) sin soporte: 957,2 x 566,7 x 86,6 mm Peso del paquete: 10 kg Ajuste el peso con el soporte: 7,2kg Ajuste el peso sin soporte: 6,8 kg

* Las especificaciones de las piezas de este televisor que se facilitan aquí son solo de referencia. Pueden producirse diferencias a medida que se actualiza la tecnología del producto. El diseño y las especificaciones están sujetos a cambios sin previo aviso.

ESPECIFICACIONES DEL PRODUCTO

TV LED UHD de 50"

Calidad de imagen de televisión:	UHD Digital integrado. Tamaño de la pantalla: 126cm Resolución 3840 x 2160 píxeles 60 Hz.
Sistema del TV:	PAL-B/G, SECAM-B/G
Descodificador sintonizador DTV	DVB-T, DVB-C, DVB-T2, DVB-S2 Modulación QAM 16/32/64/128/256 MPEG2, MPEG4, H.265
Conectividad:	1 puerto óptico 2 puertos USB 1 LAN 4 tomas HDMI 1 toma de VÍDEO 1 toma IZQ 1 toma DER 2 tomas RF 1 puerto para auriculares 1 ranura CI Sistemas compatibles: PAL+SECAM Número de canal de almacenamiento: 1000 (DTV), 100 (ATV) TV (RF): Desequilibrio 75 Ω Entrada de vídeo AV: 75 Ω, 1 V-P, RCA Salida de audio AV: 20K Ω, 500 mV RMS Entrada de vídeo HDMI: 480i, 480p, 720p, 1080i, 1080p, 2160p Wi-Fi: Estándar: IEEE 802.11a/b/g/n/ac, frecuencia: 2,4 GHz/5 GHz Bluetooth: V5.1
Calidad de sonido:	Sistema de sonido estéreo. 2 x 13.5 vatios RMS de potencia de salida.
Consumo de energía en modo de espera	≤ 0,5 W
Características digitales:	Digitalmente interactivo. Texto digital. Subtítulos disponibles para la radiodifusión de vídeo digital (DVB). Configuración automática. Búsqueda automática de nuevos canales. Guía de programas actual y siguiente. Guía electrónica de programas (EPG) de 7 días. Ranura CI. Compatible con audiodescripción.
Características adicionales:	Sintonizador UHF/VHF; temporizador de apagado automático; guía paterna; imagen y texto Se necesitan 2 pilas AAA para el mando a distancia. Tamaño de montaje VESA: 300 x 300 mm Tamaño del paquete (An x Al x Pr): 1250 x 760 x 144 mm Tamaño del juego (An x Al x Pr) con soporte: 1111,2 x 710,5 x 277,2 mm Tamaño del conjunto (An x Al x Pr) sin soporte: 1111,2 x 651,8 x 88 mm Peso del paquete: 13,5kg Ajuste el peso con el soporte: 10 kg Ajuste el peso sin soporte: 9,5kg

* Las especificaciones de las piezas de este televisor que se facilitan aquí son solo de referencia. Pueden producirse diferencias a medida que se actualiza la tecnología del producto. El diseño y las especificaciones están sujetos a cambios sin previo aviso.

ESPECIFICACIONES DEL PRODUCTO

TV LED UHD de 55"

Calidad de imagen de televisión:	UHD Digital integrado. Tamaño de la pantalla: 139 cm Resolución 3840 x 2160 píxeles 60 Hz.
Sistema del TV:	PAL-B/G, SECAM-B/G
Descodificador sintonizador DTV	DVB-T, DVB-C, DVB-T2, DVB-S2 Modulación QAM 16/32/64/128/256 MPEG2, MPEG4, H.265
Conectividad:	1 puerto óptico 2 puertos USB 1 LAN 4 tomas HDMI 1 toma de VÍDEO 1 toma IZQ 1 toma DER 2 tomas RF 1 puerto para auriculares 1 ranura CI Sistemas compatibles: PAL+SECAM Número de canal de almacenamiento: 1000 (DTV), 100 (ATV) TV (RF): desequilibrio de 75 Ω Entrada de vídeo AV: 75 Ω, 1 V-P, RCA Salida de audio AV: 20K Ω, 500 mV RMS Salida de vídeo HDMI: 480i, 480p, 720p, 1080i, 1080p, 2160p Wi-Fi: Estándar: IEEE 802.11a/b/g/n/ac, frecuencia: 2,4 GHz/5 GHz Bluetooth: V5.1
Calidad de sonido:	Sistema de sonido estéreo. 2 x 13,5 vatios RMS de potencia de salida.
Consumo de energía en modo de espera	≤ 0,5 W
Características digitales:	Digitalmente interactivo. Texto digital. Subtítulos disponibles para la radiodifusión de vídeo digital (DVB). Configuración automática. Búsqueda automática de nuevos canales. Guía de programas actual y siguiente. Guía electrónica de programas (EPG) de 7 días. Ranura CI. Compatible con audiodescripción.
Características adicionales:	Sintonizador UHF/VHF; temporizador de apagado automático; guía paterna; imagen y texto Se necesitan 2 pilas AAA para el mando a distancia. Tamaño de montaje VESA: 300 x 300 mm Tamaño del paquete (An x Al x Pr): 1350 x 837 x 144 mm Tamaño del juego (An x Al x Pr) con soporte: 1225,8 x 777,3 x 277,2 mm Tamaño del conjunto (An x Al x Pr) sin soporte: 1225,8 x 719,4 x 88,1 mm Peso del paquete: 16,4kg Ajuste el peso con el soporte: 11,9kg Ajuste el peso sin soporte: 11,4kg

* Las especificaciones de las piezas de este televisor que se facilitan aquí son solo de referencia. Pueden producirse diferencias a medida que se actualiza la tecnología del producto. El diseño y las especificaciones están sujetos a cambios sin previo aviso.

ESPECIFICACIONES DEL PRODUCTO

TV LED UHD de 65"

Calidad de imagen de televisión:	UHD Digital integrado. Tamaño de la pantalla: 164cm Resolución 3840 x 2160 píxeles 60 Hz.
Sistema del TV:	PAL-B/G, SECAM-B/G
Descodificador sintonizador DTV	DVB-T, DVB-C, DVB-T2, DVB-S2 Modulación QAM 16/32/64/128/256 MPEG2, MPEG4, H.265
Conectividad:	1 puerto óptico 2 puertos USB 1 LAN 4 tomas HDMI 1 toma de VÍDEO 1 toma IZQ 1 toma DER 2 tomas RF 1 puerto para auriculares 1 ranura CI Sistemas compatibles: PAL+SECAM Número de canal de almacenamiento: 1000 (DTV), 100 (ATV) TV (RF): Desequilibrio 75 Ω Entrada de vídeo AV: 75 Ω, 1 V-P, RCA Salida de audio AV: 20K Ω, 500 mV RMS Entrada de vídeo HDMI: 480i, 480p, 720p, 1080i, 1080p, 2160p Wi-Fi: Estándar: IEEE 802.11a/b/g/n/ac, frecuencia: 2,4 GHz/5 GHz Bluetooth: V5.1
Calidad de sonido:	Sistema de sonido estéreo. 2 x 13,5 vatios RMS de potencia de salida.
Consumo de energía en modo de espera	≤ 0,5 W
Características digitales:	Digitalmente interactivo. Texto digital. Subtítulos disponibles para la radiodifusión de vídeo digital (DVB). Configuración automática. Búsqueda automática de nuevos canales. Guía de programas actual y siguiente. Guía electrónica de programas (EPG) de 7 días. Ranura CI. Compatible con audiodescripción.
Características adicionales:	Sintonizador UHF/VHF; temporizador de apagado automático; guía paterna; imagen y texto Se necesitan 2 pilas AAA para el mando a distancia. Tamaño de montaje VESA: 400 x 300 mm Tamaño del paquete (An x Al x Pr): 1600 x 960 x 164 mm Tamaño del juego (An x Al x Pr) con soporte: 1446,4 x 904,7 x 313,8 mm Tamaño del conjunto (An x Al x Pr) sin soporte: 1446,4 x 841,3 x 85,1 mm Peso del paquete: 24 kg Ajuste el peso con el soporte: 17,2 kg Ajuste el peso sin soporte: 16,5 kg

* Las especificaciones de las piezas de este televisor que se facilitan aquí son solo de referencia. Pueden producirse diferencias a medida que se actualiza la tecnología del producto. El diseño y las especificaciones están sujetos a cambios sin previo aviso.

Haier