

SENCOR®

SCB 7000WH



ÉLELMISZERAPRÍTÓ

Az eredeti útmutató fordítása



SENCOR®

SCB 7000WH



A

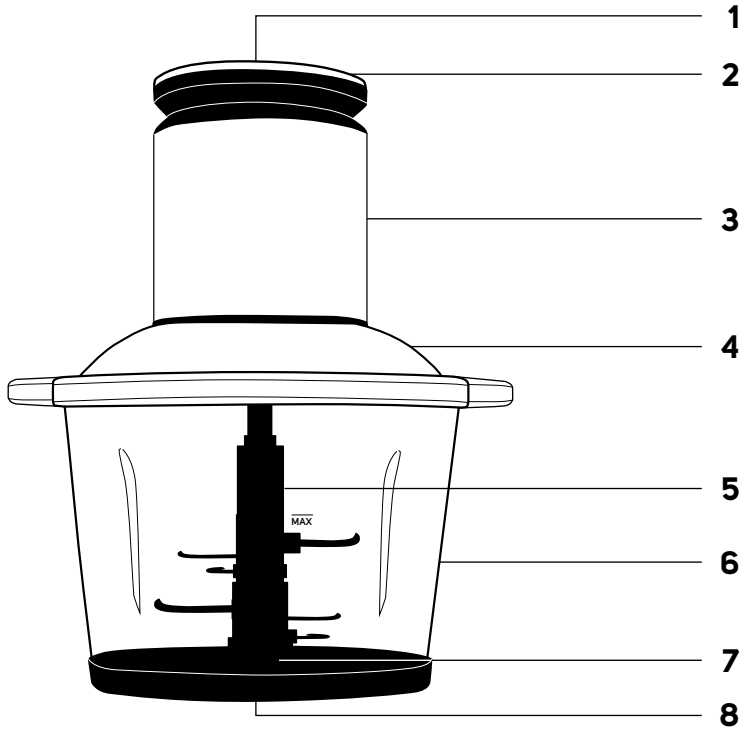

B

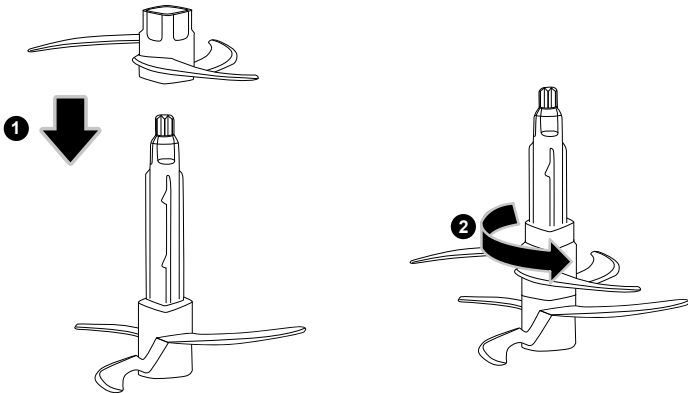

C

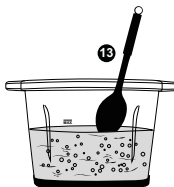
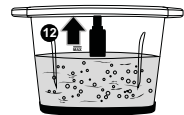
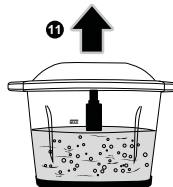
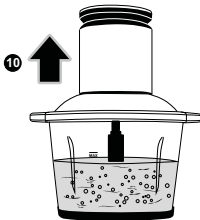
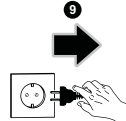
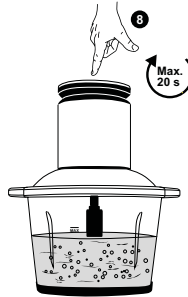
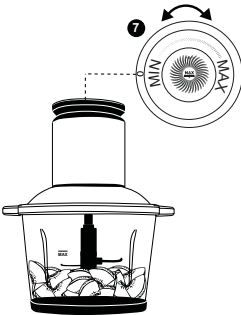
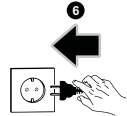
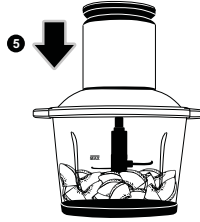
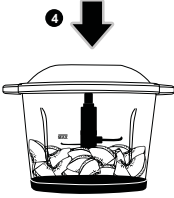
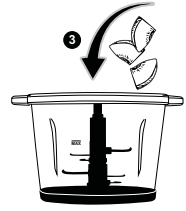
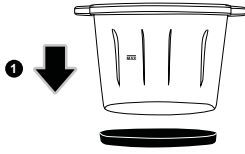

D



max. 55 °C

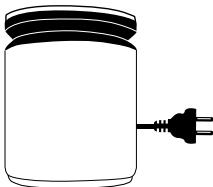
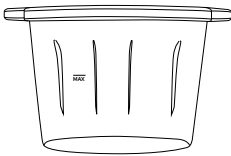
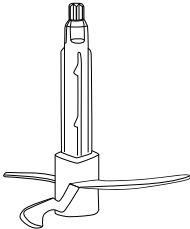
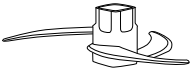

Fontos biztonsági utasítások

FIGYELMESEN OLVASSA EL, ÉS ŐRIZZE MEG KÉSŐBBI FELHASZNÁLÁS CÉLJÁBÓL.

Általános figyelmeztetések

- Ezt a készüléket csökkent fizikai, érzékszervi vagy mentális képességű személyek csak abban az esetben használhatják, ha felügyelet alatt vannak, vagy ha ismertették velük a készülék biztonságos használati módját, és tisztában vannak az esetleges veszélyekkel.
- A készüléket gyermekek nem használhatják. A készüléket és a tápkábelt tartsa gyermekektől távol.
- Gyermekeknek tilos a készülékkel játszani.
- Ez a készülék kizárólag háztartási használatra szolgál. A készülék nem alkalmas olyan helyeken történő használatra, mint:
 - konyhasarkok üzletekben, irodákban és más munkahelyeken;
 - mezőgazdaságban;
 - vendégek szállodákban, motelekben és más lakókörnyezetekben;
 - szállást és reggelit biztosító vendéglátóhelyeken.
- A készülék nem kereskedelmi használatra készült vállalkozáshoz.
- Ha a tápkábel sérült, a cserét bízza szervizközponttal, hogy elkerülje a veszélyes helyzetek kialakulását. Sérült hálózati kábellel a készüléket tilos használni.

- A vágókés okozta sérülések elkerülése érdekében különös óvatossággal járjon el a késegység kezelésekor, különösen a készülék összeszerelésekor, a késegység kivételekor az edényből, az edény üritésekor és a tisztítás során. Ne érjen az aprítópengéhez.
- Általános figyelmeztetés az élelmiszer-előkészítő és -feldolgozó gépekre és turmixgépekre: Ha forró folyadékot önt a készülék edényébe, legyen különösen óvatos, mert a hirtelen párolgás miatt kifröccsenhet a készülékből.



Figyelmeztetés:

A nem megfelelő vagy nem rendeltetésszerű használat sérülést okozhat.

- Az élelmiszer-feldolgozási időket és a sebesség-beállításokat az GYORS ÚTMUTATÓ AZ ÉLELMISZERFAJTÁK FELDOLGOZÁSÁHOZ című fejezet tartalmazza.
- A készülék maximális folyamatos működési ideje 20 másodperc. A következő üzemi ciklus előtt hagyja a készüléket legalább 2 percig hűlni. Két 20 másodperces működési ciklus után hagyja a készüléket 15 percig hűlni. Ne lépje túl a maximális működési időt, és tartsa be a készülék hűtési idejét.



Figyelmeztetés:

Ha az edényben lévő élelmiszert edényt le kell nyomni, használjon megfelelő konyhai eszközöket, például konyhai spatulát vagy kanalat. Ne használja az ujjait, nehogy a kés sérülést okozzon Önnek. A vágópengék nagyon élesek.

- A tartozék cseréje vagy a használat közben mozgó alkatrészek beszerelése előtt kapcsolja ki a készüléket, és húzza ki a hálózati aljzatból.
- A készüléket mindig húzza ki a hálózathoz, ha felügyelet nélkül hagyja, és szerelés, szétszerelés vagy tisztítás előtt.
- A készülék és a tartozékainak élelmiszerekkel érintkező részeit a TISZTÍTÁS ÉS KARBANTARTÁS fejezet utasításnak megfelelően tisztítsa.

A készülék használatára vonatkozó egyéb fontos biztonsági utasítások

- A készüléket és tartozékait csak az ebben a használati útmutatóban leírtaknak megfelelően szabad használni.
- A készülék a szilárd állandó élelmiszerek feldolgozására szolgál. Ne dolgozzon fel benne folyadékot. A készüléket a rendeltetésétől eltérő célokra használni tilos.
- A készüléket csak beltérben való használatra szánták. Ne használja ipari környezetben vagy a szabadban.
- A készülék felületét tilos bármilyen módon módosítani, pl. öntapadó fólia stb. használatával.
- A készüléket és tartozékait ne tegye ki kültéri hatásoknak, szélsőséges hőmérsékleteknek, hirtelen hőmérséklet-változásnak, közvetlen napsütésnek vagy túl poros környezetnek.
- A készüléket mindig tiszta, egyenes, száraz és stabil felületre tegye. Ne helyezze az asztal szélére, nehogy leessen.
- A készüléket és tartozékait ne tegye villany- vagy gáztűzhelyre vagy annak közelébe. Tartsa távol nyílt lángtól, fűtőtestektől és egyéb hőforrásoktól. Sem a készüléket, sem annak tartozékait ne tegye a mélyhűtőbe.
- Ne tegyen semmilyen tárgyat a készülékre vagy annak lápkábelére.
- Ügyeljen arra, hogy a hálózati kábel ne lógjon az asztal szélén, és ne érintkezzen forró felületekkel vagy éles tárgyakkal.
- A készülék hálózatba történő csatlakoztatása előtt győződjön meg arról, hogy a típuscímkén jelzett névleges feszültség egyezik a hálózati feszültséggel.
- Hosszabbító kábel használata nem ajánlott.
- Használat előtt mindig győződjön meg róla, hogy a készülék egyetlen része sem sérült meg. Ne használja a készüléket, ha bármilyen módon sérült.
- A készüléket csak eredeti gyári tartozékkal használja.



Figyelmeztetés:

A nem eredeti tartozékok használata veszélyes helyzethez vezethet.

- Az elektromos aljzathoz való csatlakoztatás előtt ellenőrizze le, hogy a készülék a jelen használati útmutató szerint helyesen össze van-e szerelve.
- A készülék biztonsági biztosítókkal van ellátva, amely nem teszi lehetővé az indítást, ha a motoregység nincs megfelelően rátéve az edény fedelére.

- A működés során a készülék rezgéseket bocsáthat ki. Ne használja a készüléket csúszásgátló alátét nélkül.
- Ne töltse túl a készülék edényét. Az edény maximális kapacitását a MAX jelzés jelöli.
- Mielőtt ételkészítést dolgozna fel a készülékben, távolítsa el a dióhéjat, a csontokat, a kemény gyümölcs magokat stb.
- A készülékben ne dolgozzon fel olyan összetevőket, mint a szódabikarbóna, sütőpor, élesztő stb.
- A készülék nem alkalmas tészta, burgonyapüré készítésére, de tojásfehérje felverésére sem, stb.
- A kés károsodásának elkerülése érdekében ne használja a készüléket kemény összetevőket, például gabonafélék, kávébab, szerecsendió, fagyasztott élelmiszerek, jégkockák, kemény kenyérféj stb. feldolgozására.
- Forró folyadékok és élelmiszerek kezelésekor fokozott óvatossággal járjon el. A forró gőz vagy a forró folyadék vagy élelmiszer kiforrccsenése égési sérülést okozhat.
- A készülék edénye 55°C-ig hőálló. Ne tegyen bele ennél magasabb hőmérsékletű ételt. A fokozott biztonság érdekében hagyja, hogy a forró ételek szobahőmérsékletre hűljenek, mielőtt a turmixgép edényébe tenné őket.
- Ha forró ételt helyez az edénybe, annak felülete felforrósodik. Kerülje a forró felületek érintését.
- Ne tegye a fedelet az edényre, ha forró ételt tett bele. Várja meg, amíg az étel szobahőmérsékletre hűl.
- Soha ne dolgozzon fel forró ételkészítést. Feldolgozás előtt várja meg, amíg az étel szobahőmérsékletre hűl.
- Ne nyissa ki a fedelet, és ne távolítsa el a motoregységet a készülék működése közben.
- A készüléket üres állapotban ne kapcsolja be. A készülék helytelen használata kedvezőtlenül hat az élettartamára.
- A motoregységet ne hagyja alapjáraton járni. Ha az élelmiszer feltapad az edény falára, és a késegeség üresen fut, állítsa le a készüléket. Csatlakoztassa le a készüléket a hálózatról. Várja meg, amíg a forgó alkatrészek megállnak. Vegye le a motoregységet és a fedelet. A műanyag kenőlapáttal szedje le az élelmiszereket az edény faláról. Az ételt ne kézzel szedegesse le, nehogy megsértsék a pengék.
- Használat után kapcsolja ki és csatlakoztassa le a készüléket a hálózatról. A motoregység levétele előtt az edény fedeléről várja meg, amíg a forgó alkatrészek megállnak. Óvatosan vegye ki a késegeséget az edényből, és csak ezután vegye ki az ételt, hogy elkerülje a vágókések okozta sérüléseket.
- A készüléket a csatlakozónál fogva húzza ki az aljzatból. Ne a tápkábelt húzza. Ellenkező esetben a hálózati kábel vagy az aljzat sérülhet.
- Ne csatlakoztassa vagy húzza ki nedves kézzel a tápkábel csatlakozóját a hálózati aljzatból.
- A készülék egyetlen alkatrésze sem használható mikrohullámú vagy motoregységet sütőben stb.
- A készülék edénye nem élelmiszer tárolására szolgál.
- Az áramütés veszélyének elkerülése érdekében ne tegye a motoregység, a tápkábelt vagy a hálózati csatlakozódugót vízbe vagy más folyadékba, és ne mossa ezeket az alkatrészeket folyó víz alatt.
- Ne használja a készüléket, ha nem működik megfelelően, ha a motoregység vízbe merült, vagy ha bármilyen sérülési jeleit mutatja. Adja le ellenőrzésre vagy javításra hivatalos szakszervizben.
- Ne végezzen a készülékben semmiféle átalakítást. Ne szerelje szét a motoregységet
- A veszélyes helyzetek megakadályozásáért ne javítsa saját kezűleg a készüléket. Mindennemű javítást bizzon szakszervizre. A készülékbe történő beavatkozással a jótállási idő alatt elveszitheti a hibás teljesítéshez vagy a minőségi jótálláshoz fűződő törvényes jogát.
- A készüléket tárolja tiszta és száraz helyen gyerekektől és állatoktól távol.

A TERMÉKEN VAGY A KÍSÉRŐ DOKUMENTÁCIÓBAN ELHELYEZETT JELEK MAGYARÁZATA



II. védelmi osztályú készülék



A termék teljesíti az összes rá vonatkozó EU irányelv követelményeit.



Ez a jel a terméken vagy a kíséző dokumentációban azt jelzi, hogy a használt elektromos és elektronikus készülékeket nem szabad a háztartási hulladék közé dobni.

HU Élelmiszeraprító

Használati útmutató

- Köszönjük, hogy megvásárolta a SENCOR márka termékét, és bízunk benne, hogy elégedett lesz vele.
- A készülék első bekapcsolása előtt olvassa el a használati útmutatót, akkor is, ha hasonló készülékek használatát már ismeri. A készüléket csak úgy használja, ahogy ebben a használati útmutatóban le van írva. Őrítse meg az útmutatót a későbbiekre. Ha a készüléket eladja vagy kölcsönadja, akkor ezt a használati útmutatót is adja át.
- A készüléket vegye ki a csomagolásból, és addig ne dobja ki a csomagolóanyagot, amíg minden tartozékot meg nem talál. Javasoljuk, hogy legalább a hibás teljesítésre vagy a minőségi garanciára vonatkozó törvényes jog fennállásának időtartamára őrizze meg az eredeti szállítási kartont, a csomagolóanyagot, a pénztári bizonylatot és az eladó felelősségvállalásának mértékéről szóló igazolást vagy a jótállási jegyet. Javasoljuk, hogy szállítás esetén a készüléket az eredeti dobozába csomagolja vissza.

- Tegye az alap vágókékeket az asztalra. Óvatosan csúsztassa a segédkegességet az alap kégegység közepére. Tartsa az alap kégegységet felülről a középső rész mögé, majd forgassa el a további kégegységet az óramutató járásával ellentétes irányba ütközésig.
- Ellenkező módon szerelje szét a kégegységet **A5** az egyes alkatrészekre. A kiegészítő vágókékek eltávolításához tartsa az alap vágókékeket felülről a középső résznél. Óvatosan forgassa el a további vágókékek középső részét az óramutató járásával megegyező irányba, csúsztassa a további kékeket felfelé, és távolítsa el őket az alap vágókékekről.



Figyelmeztetés:

A kégegység **A5** kezelésekor legyen fokozottan óvatos, nehogy a vágókékek sérülést okozzanak. A vágópengék nagyon élesek. Ne érintse meg ezeket.

AZ APRÍTÓ ÉS TARTOZÉKAINAK LEÍRÁSA (A ÁBRA)

- | | |
|---|--|
| A1 Kapcsoló | A5 Kétrészes kégegység hat vágópengével |
| A2 Fordulatszám-szabályozó
Min. – Max
– alacsonytól a magas sebességig | A6 Üvegedény fogantyúval
– teljes térfogata 2,7 l,
max. töltési kapacitás 1,5 l |
| A3 Motoregység | A7 Központosító csap |
| A4 Az edény fedele a középső és a kerületi tömítésekkel | A8 Csúsztató alátét |

AZ APRÍTÓ HASZNÁLATA (C ÁBRA)

- Ellenőrizze, hogy a motoregység **A3** ki van húzva az elektromos hálózatból.
- Tegye a csúsztató alátétet **A8** egy egyenes, száraz és stabil felületre, mint pl. konyhabútor munkalapjára. Válasszon egy helyet az elektromos aljzat közelében.
- Tegye az edényt **A6** a csúsztató alátétre **A8**. Tegye az összeszerelt kégegységet **A5** a középső csapra **A7** az edény **A6** alján.
- Készítse elő a feldolgozandó élelmiszereket. Vágja őket legfeljebb 2 cm-es kockákra, vagy kövesse az ÖSSZETEVŐK FELDOLGOZÁSÁRÓL SZÓLÓ GYORS ÚTMUTATÓ fejezet utasításait.
- Tegye az elkészített élelmiszert az edénybe **A6**. Az edény **A6** megtöltésekor soha ne lépje túl a MAX jelzést.
- Tegye a fedeleit **A4** az edényre **A6** úgy, hogy a kövesse az edény **A6** kerületét. Nyomja le a fedeleit **A4**, hogy illeszkedjen az edény **A6** teljes kerületére.
- Tegye a motoregységet **A3** a fedélre **A4**. Ellenőrizze, hogy a motoregység **A3** bekattant-e a fedélbe **A4**, a kégegység **A5** tengelye pedig illeszkedik a motoregységbe **A3**.

AZ APRÍTÓ RENDELTESETI CÉLJA

- Az élelmiszer-aprítógépet olyan ételek aprítására tervezték, mint a gyümölcsök, zöldségek, félkemény vagy kemény sajtok, diófélék, fűszernövények vagy sovány húсок, valamint gyümölcs- vagy zöldségpürék vagy kenhető termékek készítésére.

AZ ELSŐ HASZNÁLAT ELŐTT

- Csomagolja ki a készüléket és a tartozékokat.
- A üveg edényt **A6**, az edény fedeleit **A4** a kégegységet **A5** és a csúsztató alátétet **A8** alaposan mossa le meleg vízzel néhány csepp kézi mosogatószer segítségével. Alaposan öblítsen le mindent tiszta folyó vízzel, hogy eltávolítsa a mosogatószer maradványokat, és törölje szárazra egy konyharuhával.



Figyelmeztetés:

A kégegység **A5** kezelésekor és tisztításakor fokozott óvatossággal járjon el, nehogy a kések sérülést okozzanak. Tisztítsa meg a kégegység **A5** mindegyik részét külön-külön, és tartsa a középső résznél. A vágópengék nagyon élesek. Ne érintse meg ezeket.

- Enyhén benedvesített ronggyal törölje szárazra a motoregységet **A3**, majd törölje szárazra egy konyharuhával.



Figyelmeztetés:

Az áramütés veszélyének elkerülése érdekében ne tegye a motoregységet **A3**, a tápkábelt vagy a hálózati csatlakozódugót vízbe vagy más folyadékba, és ne mossa ezeket az alkatrészeket folyó víz alatt.

A KÉGEGYSÉG ÖSSZESZERELÉSE ÉS SZÉTSZERELÉSE (B ÁBRA)

- A kégegység **A5** alap vágókékekből áll, amelyek az edény **A6** alján található középső csapra **A7** helyezhetők, illetve további vágókékek alkotják. További vágókékek csatlakoznak az alapkézekhez.



Figyelmeztetés:

A biztonsági biztosíték nem teszi lehetővé az aprító indítását, ha az **A3** motoregység nem illeszkedik megfelelően az **A4** fedélben.

- A tápkábel dugóját dugja a hálózati aljzatba. Állítsa be a sebességet a sebességszabályozó **A2** elforgatásával. A sebességszabályozón **A2** feltüntetett horny a beállított sebesség felé mutat. Nyomja meg a kapcsolót **A1** a motoregység **A3** elindításához. Működés közben tartsa az edényt **A6** egy kézzel a fogantyúján fogva, különösen a keményebb ételek feldolgozásakor. Engedje el a kapcsolót **A1** a motoregység **A3** leállításához.
- Egyes élelmiszerek javasoljuk az impulzuskapcsoló használatát, vagyis nyomja meg és engedje el felváltva a kapcsolót **A1**, majd addig ismétlje ezt az eljárást, amíg a nyersanyagokat fel nem dolgozta. A feldolgozási sebesség és idő ajánlott beállításához a GYORS ÚTMUTATÓ AZ ÉLELMISZERFAJTÁK FELDOLGOZÁSÁHOZ című fejezet tartalmazza.



Figyelmeztetés:

A készülék maximális folyamatos működési ideje 20 másodperc. A következő üzemi ciklus előtt hagyja a készüléket legalább 2 percig hűlni. Két 20 másodperces működési ciklus után hagyja a készüléket 15 percig hűlni. Ne lépje túl a maximális működési időt, és tartsa be a készülék hűtési idejét.

- A **A1** kapcsoló elengedésével állítsa le a motoregységet **A3**, amikor az élelmiszer az edény **A6** falához tapad, és a motoregység **A3** üresjárásban működik. Húzza ki a motoregységet **A3** a hálózati aljzatról. Várja meg, amíg a forgó alkatrészek megállnak. Vegye le a motoregységet **A3** és az edény fedelét **A4**. A műanyag kenőlapáttal szedje le az élelmiszereket az edény **A6** oldaláról. Ne használja a kezét, nehogy a pengék sérülést okozzanak. Szerelje újra össze az aprítót, csatlakoztassa egy konnektorhoz, és folytassa az élelmiszerek feldolgozását.
- Használat után húzza ki a motoregység **A3** tápkábelét a hálózati aljzatról. Várja meg, amíg a forgó alkatrészek teljesen megállnak.
- Vegye le a motoregységet **A3** a fedélről **A4**. Vegye le a fedelet **A4** a tartályról **A6**.
- Először vegye ki az edényből **A6** a késegséget **A5**, és csak ezután vegye ki belőle a feldolgozott élelmiszert.



Figyelmeztetés:

A késegség **A5** kezeléskor legyen fokozottan óvatos, nehogy a vágókések sérülést okozzanak. A vágópengék nagyon élesek. Ne érintse meg ezeket.

- Minden használat után megfelelően tisztítson meg minden olyan alkatrészt, amely érintkezésbe került az élelmiszerrel, a TISZTÍTÁS ÉS KARBANTARTÁS fejezet utasításainak megfelelően.

GYORS ÚTMUTATÓ AZ ÉLELMISZERFAJTÁK FELDOLGOZÁSÁHOZ

Hozzávalók ételek	Összetevők elkészítése a feldolgozás előtt	Maximális mennyiség egy adagra vetítve	Fordulatszám beállítás	Ajánlott feldolgozási idő
Almapüré	Hámozza meg az almákat, távolítsa el a magházat, vágja fel 2 cm-es kockákra, és párolja őket puhára.	600 g	Alacsonytól közepes sebességig	10–15 mp
Hagyma	A hagymát hámozza meg és vágja negyedekre. Nagyobb hagyma esetén vágja félbe a negyedeket.	600 g	Közepes sebesség	10–15 mp impulzuskapcsolás
Dió	Távolítsa el a héjat a dióról.	450 g	Közepestől nagy sebességig	20 mp
Félkemény sajtok	A sajtot vágja 2 cm-es darabokra.	500 g	Közepestől nagy sebességig	10–15 mp
Kemény sajtok	A sajtot vágja 2 cm-es darabokra.	500 g	Nagy sebesség	2x 20 mp*
Kemény péksütemény kenyérmorzszának	A kenyeret vágja 2 cm-es kockákra.	140 g (kb. 3 kiftű)	Nagy sebesség	2x 20 mp* impulzuskapcsolás
Babapiskóta vagy keksz	Törje kisebb darabokra a piskótát vagy a kekszet.	150 g	Nagy sebesség	2x 20 mp* impulzuskapcsolás
Sovány hús	Fejtse le a csontról a húst, és vágja fel 2 cm-es kockákra.	600 g	Közepestől nagy sebességig	20 mp
Friss fűszernövények	Rövidítse a szárazakat 5 cm-re.	45 g	Alacsonytól közepes sebességig	10 mp impulzuskapcsolás

* Tartsa be a 2 perces szünetet a működési ciklusok között.



Megjegyzés:

Az összetevők feldolgozásának gyors útmutatója csak reprezentatív áttekintést nyújt a nyersanyagokról.

TISZTÍTÁS ÉS KARBANTARTÁS (D ábra)

- Bármilyen tisztítás előtt a készüléket ki kell kapcsolni és ki kell húzni a hálózati aljzatról. Tisztítás előtt szerelje szét a készüléket az egyes alkatrészeire. A szétszerelés előtt várja meg, amíg a forgó alkatrészek megállnak. Ne feledje szétszerelni a késegséget **A5** az egyes részeire.
- A tisztításhoz soha ne használjon hígítót, fémot vagy más súrolószivacsot vagy súrolószeret. Megsérülhet a készülék felületkezelése vagy annak tartozékai.



Figyelmeztetés:

Az áramütés veszélyének elkerülése érdekében ne tegye a motoregységet **A3**, a tápkábelét vagy a hálózati csatlakozódugót vízbe vagy más folyadékba, és ne mossa ezeket az alkatrészeket folyó víz alatt.



Figyelmeztetés:

A késegség **A5** kezeléskor és tisztításkor fokozott óvatossággal járjon el, nehogy a kések sérülést okozzanak. A vágópengék nagyon élesek. Ne érintse meg ezeket.

- A készüléket azonnal használat után tisztítsa meg. Ne tároljon élelmiszert az edényben **A6**, és ne hagyja, hogy az ételmaradékok beszáradjanak. A szárított élelmiszer-maradékokat nehezebb eltávolítani.
- Az üvegedényt **A6**, az edény fedelét **A4**, a késegséget **A5** alaposan mossa le meleg vízzel és néhány csepp kézi mosogatószerrel. Különös figyelmet kell fordítani a fedél központi és kerületi

tömitéseinek, valamint az alatta lévő tér tisztítására. Ne mossa a készüléket **A5** habosított mosószeres oldatba merítve. Ha a vágópengéket hab borítja, a tisztítás sérülést okozhat. Alaposan öblítsen le mindent tiszta folyó vízzel, hogy eltávolítsa a mosogatószer maradványokat, és törölje szárazra egy konyharuhával.

- Az üvegedény **A6** a mosogatógép felső kosarában akár 55°C-on is mosható. A készülék többi része nem mosható mosogatógépben.
- Mindig ellenőrizze, hogy a fedél **A4** központi és kerületi tömitései tiszták. A maradék szennyeződés miatt a tömités nem tudja megfelelően ellátni a feladatát.
- A motoregység **A3** tisztításához használjon egy enyhén megnedvesített rongyot. Puha ronggyal törölje szárazra a motoregység **A3** megtisztított felületét.

TÁROLÁS

- Az aprítót és a tartozékait tisztítsa meg a TISZTÍTÁS ÉS KARBANTARTÁS című fejezet utasításai szerint. Az aprítónak és tartozékainak a tárolás előtt tisztának és száraznak kell lenniük.
- Az aprítót és tartozékait tegye tiszta, száraz helyre a gyerekektől és állatoktól távol.

MŰSZAKI ADATOK

Névleges feszültségtartomány	220 – 240 V
Névleges frekvencia	50 – 60 Hz
Névleges teljesítmény	800 W
Érintésvédelmi osztály (áramütés ellen)	II
Zajszint	78 dB(A)
Az edény teljes térfogata	2,7 l
Az edény maximális töltőkapaacitása	1,5 l

A készülék deklarált zajszintje 78 dB(A), ami A akusztikai teljesítménynek felel meg az 1 pW akusztikai referenciateljesítményre tekintettel.

A műszaki szakkifejezések magyarázata

Áramütés elleni védelem szintje:

II. osztály – Az áramütés elleni védelmet kettős vagy megerősített szigetelés biztosítja.

A HASZNÁLT CSOMAGOLÓANYAGOKRA VONATKOZÓ UTASÍTÁSOK ÉS TÁJÉKOZTATÓ

A használt csomagolóanyagot az önkormányzat által kijelölt hulladékgyűjtő helyen adja le.

HASZNÁLT ELEKTROMOS ÉS ELEKTRONIKUS KÉSZÜLÉKEK ÁRTALMATLANÍTÁSA

A használt elektromos és elektronikai termékeket nem szabad a normál háztartási hulladékba dobni. A megfelelő ártalmatlanításhoz és újrafelhasználáshoz az ilyen terméket adja le a kijelölt gyűjtőhelyeken. Az EU országokban, illetve más európai országokban a használt termékeket azonos új termék vásárlása esetén az eladás helyén is le lehet adni. A termék megfelelő módon történő ártalmatlanításával segít megőrizni az értékes természeti erőforrásokat, és hozzájárul a nem megfelelő hulladék-megsemmisítés által okozott esetleges negatív környezeti és egészségügyi hatások megelőzéséhez. A további részletekről a helyi önkormányzati hivatal vagy a legközelebbi hulladékgyűjtő hely ad tájékoztatást. Ezen hulladékfajta nem megfelelő ártalmatlanítása a nemzeti előírásokkal összhangban bírsággal sújtható.

Az Európai Unió országában működő vállalkozások számára

Elektromos és elektronikus berendezések megsemmisítésével kapcsolatban kérjen tájékoztatást eladójától vagy forgalmazójától.

Ártalmatlanítás az Európai Unión kívüli országokban

Ha ezt a terméket ártalmatlanítani kívánja, a szükséges tájékoztatásért forduljon a termék eladójához vagy a helyi önkormányzat illetékes osztályához.

A szöveg és a műszaki paraméterek változtatásának jogát fenntartjuk.

