

KOENIC

Get ready for compliments

Popcorn Maker

KPM 1226

- DE** Gebrauchsanweisung
- EN** User manual
- ES** Manual de instrucciones
- FR** Mode d'emploi
- HU** Használati leírás
- IT** Manuale dell'utente
- NL** Gebruiksaanwijzing
- PL** Instrukcja obsługi
- TR** Kullanım Kılavuzu



Imtron GmbH
Media-Saturn-Strasse 1
85053 Ingolstadt
Germany
contact@imtron.eu
www.imtron.eu
www.koenic-online.com



IM_KPM 1226_250616_V1.0

Deutsch	3 - 10
English	11 - 16
Español	17 - 23
Français	24 - 30
Magyar	31 - 37
Italiano	38 - 44
Nederlands	45 - 51
Polski	52 - 58
Türkçe	59 - 64

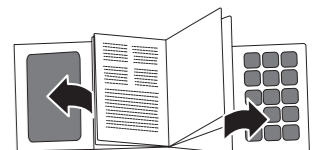

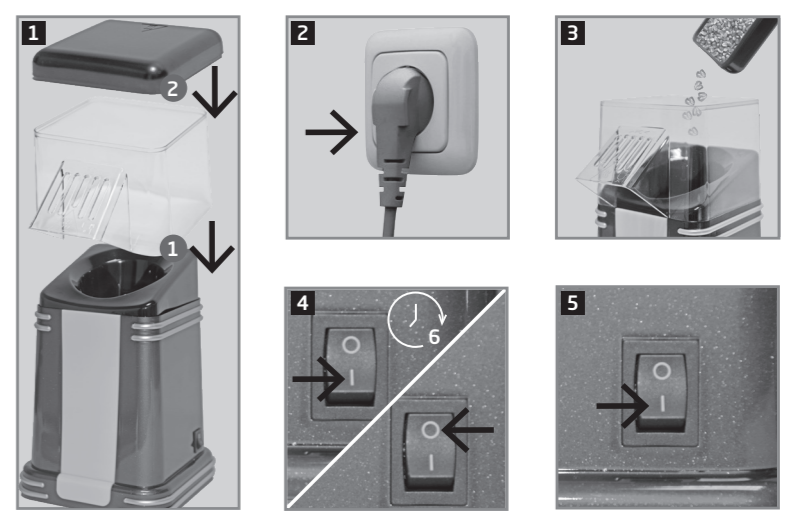
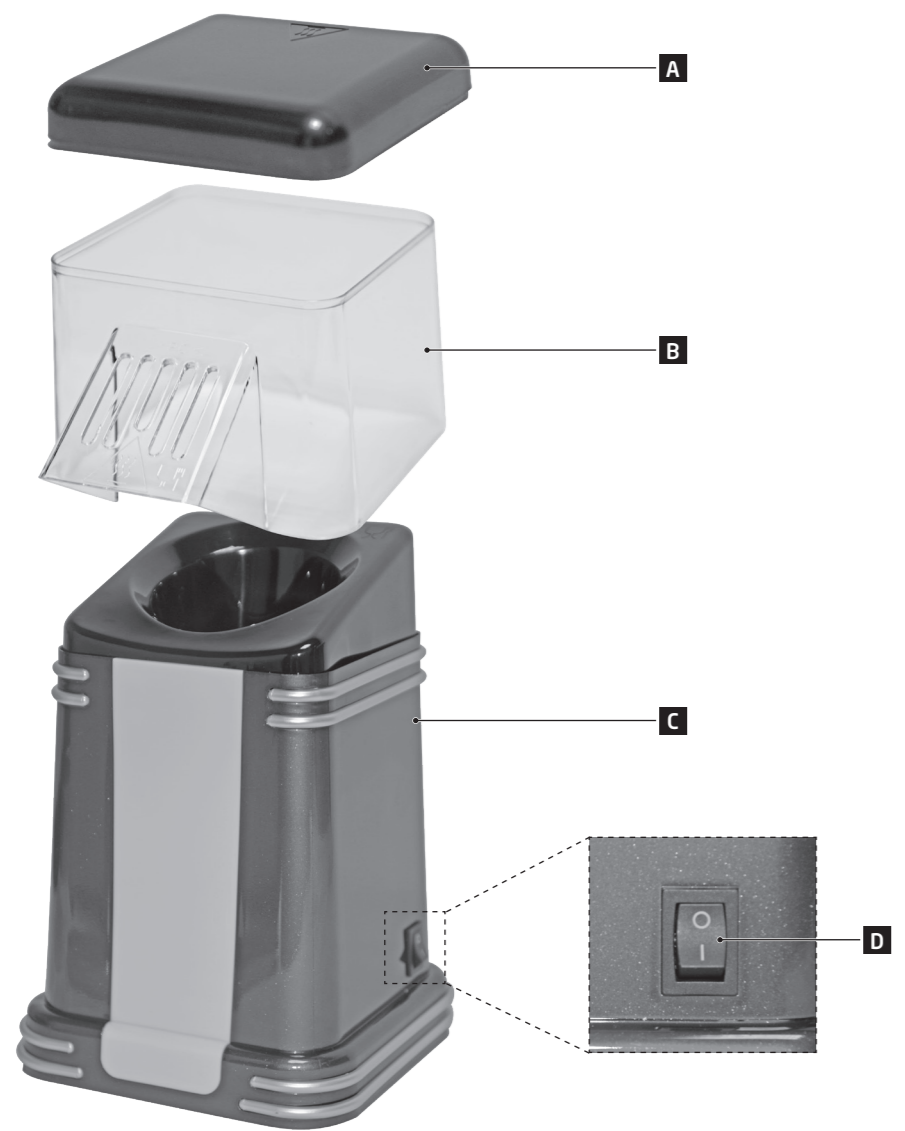

Sicherheitshinweise



Verbrennungsgefahr! Während des Betriebs kann die Temperatur der berührbaren Oberflächen sehr hoch sein. **Achtung! Heiße Oberflächen!**



Der Blitz mit Pfeilspitze in einem gleichseitigen Dreieck soll den Benutzer auf das Vorhandensein von nicht isolierter „gefährlicher Spannung“ innerhalb des Gerätegehäuses aufmerksam machen, die so stark ist, dass die Gefahr eines Stromschlags für Menschen und Tiere besteht.



Das Ausrufezeichen in einem gleichseitigen Dreieck soll den Benutzer auf wichtige Bedienungs- und Wartungsanleitungen im mitgelieferten Informationsmaterial aufmerksam machen.

~ Das Symbol steht für Wechselspannung.

- **Erstickengefahr!** Halten Sie das Verpackungsmaterial von Kindern fern.
- Dieses Gerät kann von Kindern ab 8 Jahren und von Personen mit reduzierten physischen, sensorischen oder mentalen Fähigkeiten oder Mangel an Erfahrung und/oder Wissen benutzt werden, wenn sie beaufsichtigt werden oder bezüglich des sicheren Gebrauchs des Geräts unterwiesen wurden und die daraus resultierenden Gefahren verstanden haben.
- Kinder dürfen nicht mit dem Gerät spielen.
- Reinigung und Benutzerwartung dürfen nicht von Kindern durchgeführt werden, soweit sie nicht älter als 8 Jahre sind und dabei beaufsichtigt werden.

Sicherheitshinweise

- Bewahren Sie das Produkt außerhalb der Reichweite von Kindern und Haustieren auf.
- **Warnung!** Tauchen Sie elektrische Teile des Produkts nie in Wasser oder andere Flüssigkeiten. Halten Sie das Produkt nie unter fließendes Wasser.
- Überprüfen Sie regelmäßig den Netzstecker und das Netzkabel auf Beschädigung. Wenn die Anschlussleitung dieses Produkts beschädigt ist, muss sie durch den Hersteller oder seinen Kundendienst oder eine ähnlich qualifizierte Person ersetzt werden, um Gefährdungen zu vermeiden.
- **Verbrennungsgefahr!** Fassen Sie das Produkt während des Betriebs nur an seinen Griffen oder Bedienelementen an. Teile des Produktgehäuses werden im Betrieb heiß.
- **Brandgefahr!** Das Produkt darf nicht mit leicht entzündlichem Material, z. B. Vorhängen und Textilien u. ä. in Berührung kommen oder damit abgedeckt werden. Achten Sie darauf, dass immer ein ausreichender Sicherheitsabstand zu entzündlichen Materialien eingehalten wird.
- Das Produkt darf nicht mithilfe einer externen Zeitschaltuhr oder einer separaten Fernwirkeinrichtung betrieben werden.

Sicherheitshinweise

- Das Produkt ist ausschließlich für den Privatgebrauch im Haushalt und ähnlichen Anwendungen bestimmt und ist nicht für den gewerblichen Betrieb geeignet. Haushaltsähnliche Anwendungen umfassen z.B. die Verwendung in Mitarbeiterküchen von Läden, Büros sowie die Nutzung durch Gäste von Pensionen, kleinen Hotels und ähnlichen Wohneinrichtungen.
- **Stromschlaggefahr!** Versuchen Sie nie, das Produkt selbst zu reparieren. Lassen Sie es im Fall von Störungen nur von qualifizierten Fachleuten reparieren.
- **Verbrennungsgefahr!** Seien Sie beim Entnehmen des Popcorns vorsichtig.
- **Achtung!** Unsachgemäße Verwendung kann zu Verletzungen führen.
- Trennen Sie das Produkt bei nicht vorhandener Aufsicht vom Stromnetz.
- Reinigen Sie das Produkt nach jedem Gebrauch.
- Beachten Sie das Kapitel **Reinigung und Pflege**.

Sicherheitshinweise

1. Lesen Sie diese Gebrauchsanleitung vor Erstgebrauch aufmerksam durch und geben Sie sie zusammen mit dem Produkt weiter. Beachten Sie die Warnungen auf dem Produkt und in dieser Gebrauchsanleitung. Sie enthält wichtige Sicherheitshinweise sowie Bedienungs- und Wartungsanleitungen für das Produkt.
2. Verwenden Sie das Produkt nur zweckbestimmt. Eine unsachgemäße oder falsche Nutzung ist gefährlich.
3. Stellen Sie keine Gegenstände mit offenen Flammen, wie z. B. Kerzen, auf oder neben das Produkt. Stellen Sie keine mit Flüssigkeit gefüllten Gegenstände, wie z. B. Vasen, auf das Produkt.
4. Reparieren Sie das Produkt auf keinen Fall selbst (z. B. wenn das Netzkabel beschädigt ist oder das Produkt fallen gelassen wurde). Lassen Sie Wartungen und Reparaturen nur von einem autorisierten Kundendienst durchführen.
5. Die Netzspannung muss mit den Angaben auf dem Typenschild des Produkts übereinstimmen.
6. Nur der Netzstecker kann das Produkt vollständig vom Stromnetz trennen. Achten Sie darauf, dass der Netzstecker immer gut zugänglich und erreichbar ist.
7. Vermeiden Sie die Beschädigung des Netzkabels durch Knicken oder Kontakt mit scharfen Kanten.
8. Halten Sie das Produkt, einschließlich Netzkabel und Netzstecker, von Hitzequellen, wie z. B. Heizkörpern, Öfen und anderen Hitze erzeugenden Geräten, fern.
9. Verlegen Sie das Netzkabel so, dass ein unbeabsichtigtes Ziehen bzw. Stolpern über das Kabel nicht möglich ist.
10. Bei Benutzung eines Verlängerungskabels muss dieses für die entsprechende Leistung geeignet sein.
11. Nehmen Sie das Produkt nicht mit feuchten Händen in Betrieb. Fassen Sie den Netzstecker nie mit nassen oder feuchten Händen an.
12. Öffnen Sie unter keinen Umständen das Gehäuse. Führen Sie keine Gegenstände in das Gehäuse ein.
13. Ziehen Sie den Netzstecker nur am Stecker selbst aus der Steckdose. Ziehen Sie nicht am Netzkabel.
14. Wickeln Sie das Netzkabel nicht um das Produkt.
15. Ziehen Sie den Netzstecker, wenn das Produkt nicht benutzt wird, wenn Funktionsstörungen auftreten und bevor Sie das Produkt reinigen.
16. Verwenden Sie das Produkt nur in trockenen Innenräumen, niemals im Freien.
17. Schützen Sie das Produkt bzw. elektrische Komponenten vor direkter Sonneneinstrahlung und Staub, Feuer (Kamin, Grill, Kerzen), Wasser (Wasserspritzer, Vasen, Badewanne) und hoher Luftfeuchtigkeit.
18. Ersetzen Sie nicht eine Komponente durch eine andere. Wenn Sie eine Komponente ersetzen müssen, wenden Sie sich bitte an den Kundendienst.
19. Schließen Sie den Netzstecker an einer gut erreichbaren und geeigneten Steckdose an, um das Produkt im Notfall schnell vom Stromnetz trennen zu können.
20. Ziehen Sie den Netzstecker, um das Produkt vollständig auszuschalten. Benutzen Sie den Netzstecker als Trennvorrichtung.
21. Um Verletzungen und Sachschäden zu vermeiden, versuchen Sie nie in den Popcorn Maker zu greifen, wenn er noch in Betrieb ist.
22. Schalten Sie den Popcorn Maker sofort aus und ziehen Sie den Netzstecker, wenn sich Rauch entwickelt.

Sicherheitshinweise

23. Betreiben Sie den Popcorn Maker stets auf einer ebenen, stabilen, sauberen, trockenen und hitzebeständigen Oberfläche.
24. Sorgen Sie jederzeit für gute Belüftung während des Gebrauchs.
25. **Wichtig!** Vergewissern Sie sich vor dem Gebrauch, dass sich das Produkt in einem einwandfreien und funktionsfähigen Zustand befindet. Das Produkt darf nicht verwendet werden, wenn es Anzeichen von Beschädigungen aufweist oder wenn der Verdacht besteht, dass es defekt ist.

Herzlichen Glückwunsch!

Vielen Dank, dass Sie sich für ein **KOENIC** Produkt entschieden haben. Bitte lesen Sie die Gebrauchsanweisung aufmerksam durch und bewahren Sie sie für späteres Nachschlagen auf.

Bestimmungsgemäßer Gebrauch

Dieser Popcorn Maker ist mit einem robusten 1200 W Heizelement ausgestattet, das ein schnelles und gleichmäßiges Aufplatzen der Maiskörner gewährleistet. In einem Durchgang können bis zu 100 g Maiskörner innerhalb weniger Minuten ohne Öl zubereitet werden. Das Produkt ist danach leicht zu reinigen. Der Popcorn Maker ist für den Einsatz in Privathaushalten konzipiert und darf nicht für kommerzielle Zwecke eingesetzt werden. Jegliche andere Benutzung kann zu Verletzungen oder Produktschäden führen. Die Imtron GmbH übernimmt keine Haftung für Schäden am Produkt, Sachschäden, oder Verletzungen aufgrund von unachtsamer, unsachgemäßer, falscher oder nicht dem vom Hersteller angegebenen Zweck entsprechender Verwendung des Produkts.

Vor dem ersten Gebrauch

- Nehmen Sie das Produkt und sein Zubehör vorsichtig aus der Originalverpackung. Es empfiehlt sich die Originalverpackung für späteres Verstauen aufzubewahren. Beachten Sie beim Entsorgen der Originalverpackung die geltenden gesetzlichen Bestimmungen. Wenden Sie sich mit Fragen zur ordnungsgemäßen Entsorgung bitte an Ihre örtliche Behörde.
- Überprüfen Sie den Lieferumfang auf Vollständigkeit und Beschädigung. Sollte die Lieferung unvollständig sein oder sind Transportschäden feststellbar, kontaktieren Sie umgehend Ihre Verkaufsstelle.
- Reinigen Sie den Popcorn Maker gemäß der Anleitung im Abschnitt **Reinigung und Pflege**.

Lieferumfang

- 1 x Popcorn Maker
- 1 x Bedienungsanleitung
- 1 x Garantiekarte

Bedienelemente und Komponenten

- A** Deckel (gleichzeitig Messbecher)
- B** Transparenter Ausgabeschnabel
- C** Motoreinheit
- D** Ein/Aus-Schalter **O/I**

Bedienung

Stellen Sie den Popcorn Maker auf eine trockene, ebene, stabile und hitzebeständige Arbeitsfläche.

- 1** **1** Setzen Sie den transparenten Ausgabeschnabel auf die Motoreinheit.
2 Setzen Sie den Deckel auf den transparenten Ausgabeschnabel.
- 2** Schließen Sie den Netzstecker an einer geeigneten Steckdose an.
- 3** Verwenden Sie den Deckel als Messbecher und füllen Sie die Maiskörner in den Popcorn Maker ein. Fügen Sie keine weiteren Zutaten wie Öl, Fett, Butter, Margarine, Salz oder Zucker hinzu, da dies zu Schäden führen kann.
- 4** Schalten Sie den Popcorn Maker mit dem Ein/Aus-Schalter ein, indem Sie den Schalter von **O** auf **I** drücken. Bitte beachten Sie, dass der Popcorn Maker nicht länger als 6 Minuten ununterbrochen betrieben werden darf, das entspricht 2 Portionen.

Setzen Sie den Deckel nach jedem Gebrauch wieder auf den transparenten Ausgabeschnabel, da anderenfalls das Popcorn unkontrolliert nach oben herausspritzt. Überfüllen Sie den Popcorn Maker nicht mit mehr als 1 Messbecher Maiskörnern auf einmal. Das führt zu Blockierungen und Fehlfunktionen.

- 5** Schalten Sie den Popcorn Maker ein. Nach einigen Augenblicken wird das Popcorn automatisch ausgegeben, bis alles gepoppt ist. Dieser Vorgang dauert etwa 3 Minuten.

Stellen Sie eine große Schüssel unter den Ausgabeschnabel, sodass der Rand der Schüssel das Gehäuse des Popcorn Makers berührt. Das zubereitete Popcorn muss durch den Schnabel in die Schüssel ausgegeben werden. Lassen Sie Vorsicht walten, damit das Popcorn nicht blockiert oder anderweitig behindert wird; es ist heiß und ein vorzeitiger Kontakt kann zu leichten Verbrennungen führen.

Schalten Sie den Popcorn Maker anschließend aus und ziehen Sie den Netzstecker. Achten Sie darauf, sich nicht zu verbrennen, wenn Sie den Deckel oder den Ausgabeschnabel berühren, da diese Komponenten während des Betriebs sehr heiß sind.

Hinweis

Warten Sie ca. 10 bis 12 Minuten, bevor Sie den Popcorn Maker wieder benutzen.

Reinigung und Pflege



Warnung!

- Ziehen Sie den Netzstecker und lassen Sie das Produkt vor dem Reinigen vollständig abkühlen.
- Tauchen Sie das Produkt, einschließlich Netzkabel und Netzstecker, während des Reinigens nie in Wasser oder andere Flüssigkeiten. Halten Sie es nie unter fließendes Wasser.
- Achten Sie darauf, dass während des Reinigens keine Feuchtigkeit in das Produkt eindringt.
- Verwenden Sie zur Reinigung keinesfalls Lösungs- und Scheuermittel, harte Bürsten, metallische oder scharfe Gegenstände. Lösungsmittel sind gesundheitsschädlich und greifen die Kunststoffteile an; Scheuermittel und Hilfsmittel zerkratzen die Oberfläche.

Regelmäßige Reinigung und Wartung halten Ihren Popcorn Maker in einwandfreiem Zustand und sorgen über einen langen Zeitraum für perfektes Popcorn.

- Reinigen Sie den Popcorn Maker regelmäßig und entfernen Sie Ablagerungen.
- Achten Sie darauf, dass sich keine Ablagerungen im Bodenbereich des Popcorn Makers ansammeln und dort einbrennen.
- Reinigen Sie die Außenflächen des Produkts mit einem leicht angefeuchteten Tuch und trocknen Sie sie anschließend gut ab. Achten Sie darauf, dass kein Wasser in das Produkt (z. B. am Ein/Aus-Schalter) eindringt.
- Trocknen Sie das Produkt nach dem Reinigen sorgfältig ab.
- Reinigen Sie den Popcorn Maker innen und außen mit einem feuchten Tuch. Verwenden Sie keine scharfen oder scheuernden Mittel.
- Reinigung und Pflege durch den Benutzer sollten nicht von Kindern durchgeführt werden.
- Bevor Sie den Popcorn Maker zur Aufbewahrung wegpacken, vergewissern Sie sich, dass er vollständig abgekühlt, sauber und trocken ist.
- Bewahren Sie das Produkt an einem kühlen, trockenen Ort auf, der für Kinder und Haustiere nicht zu erreichen ist.

Fehlersuche

Sollten während des Betriebs Probleme auftreten, wenden Sie sich bitte an den Kundendienst.

Technische Daten

Nennspannung, Frequenz	: 220 - 240 V~, 50/60 Hz
Nennleistung	: 1200 W
Schutzklasse	: I
Abmessungen B x L x H	: 186 x 153,5 x 290 mm
Gewicht	: 0,8 kg
Netzkabel	: 0,8 cm
Material	: PP/PA/PC
Leistungsaufnahme Aus-Zustand	: 0W
Leistungsaufnahme Bereitschaftszustand	: N/A
Zeit zum Aus-Zustand	: N/A
Zeit zum Bereitschaftszustand	: N/A

Safety instructions



Risk of burns! The temperature of touchable surfaces can be very high during operation. **Caution! Hot surfaces!**



The lightning flash with arrowhead within an equilateral triangle is intended to alert the user to the presence of uninsulated “dangerous voltage” within the appliance enclosure that is of sufficient magnitude to constitute a risk of electric shock to persons and animals.



The exclamation mark within an equilateral triangle is intended to draw the user’s attention to important operating and maintenance instructions in the information material supplied.

~ The symbol indicates AC voltage.

- **Choking hazard!** Keep the packaging material away from children.
- This appliance can be used by children aged from 8 years and above and persons with reduced physical, sensory or mental capabilities or lack of experience and/or knowledge if they are supervised or have received instruction concerning the use of the appliance in a safe way and understand the hazards involved.
- Children must not play with the appliance.
- Cleaning and user maintenance may not be carried out by children unless they are 8 years of age or older and are supervised.

Safety instructions

- Keep the product out of reach of children and pets.
- **Warning!** Never immerse electrical parts of the product in water or other liquids. Never hold the device under running water.
- Regularly check the mains plug and mains cable for damage. If the connecting cable is damaged, it must be replaced by the manufacturer or its customer service or a similarly qualified person in order to avoid hazards.
- **Risk of burns!** Only touch the product by its handles or buttons during operation. The product and the housing become very hot during operation.
- **Fire hazard!** The appliance must not come into contact with or be covered with highly flammable materials, e.g. curtains, textiles, etc. Ensure that a sufficient safety distance is always maintained from flammable materials.
- The product must not be operated using an external timer or a separate remote control device.
- The product is intended exclusively for private use in the home and similar applications and is not suitable for commercial use. Household applications include, for example, use in staff kitchens in shops, offices and use by guests in guest houses, small hotels and similar residential establishments.
- **Risk of electric shock!** Never attempt to repair the product yourself. Only have the product repaired by qualified specialists in the event of faults.

Safety instructions

- **Risk of burns!** Be careful when removing the popped corn.
- **Caution!** Misuse can cause injuries.
- Disconnect the product from mains power supply if it is unattended.
- Clean the product after each use.
- Please refer to the chapter on **Cleaning and care**.

1. Read this user manual carefully before using the product for the first time and pass it on together with the product. Observe the warnings on the product and in this user manual. It contains important safety instructions as well as operating and maintenance instructions for the product.
2. Only use the product for its intended purpose. Improper or incorrect use is dangerous.
3. Do not place any objects with naked flames, such as candles, on or next to the product. Do not place any objects filled with liquid, such as vases, on the product.
4. Never repair the product yourself (e.g. if the mains cable is damaged or the product has been dropped). Only have maintenance and repairs carried out by an authorised customer service centre.
5. The mains voltage must match the specifications on the product's rating label.
6. Only the mains plug can completely disconnect the product from mains power. Ensure that the mains plug is always easily accessible and within reach.
7. Avoid damaging the mains cable by kinking it or contact with sharp edges.
8. Keep the product, including the mains cable and mains plug, away from heat sources such as radiators, ovens and other heat-generating appliances.
9. Lay the mains cable so that it cannot be accidentally pulled down or tripped over.
10. If an extension cable is used, it must be suitable for the corresponding power.
11. Do not operate the product with wet hands. Never touch the mains plug with wet hands.
12. Do not open the housing under any circumstances. Do not insert any objects into the housing.
13. Only disconnect from mains power by the plug itself. Do not pull on the mains cable.
14. Do not wrap the power cable around the product.
15. Disconnect the mains plug when the product is not in use, if malfunctions occur and before cleaning the product.
16. Only use the product in dry indoor areas, never outdoors.
17. Protect the product and its electrical components from direct sunlight and dust, fire (fireplace, barbecue, candles), water (water splashes, vases, bathtub) and high humidity.
18. Do not replace one component with another. If you need to replace a component, please contact customer service.
19. Connect the mains plug to a suitable socket that is easily accessible so that in an emergency the product can be quickly disconnected from mains power.

Safety instructions

20. Disconnect the mains plug to switch the product off completely. Use the mains plug as a disconnecting device.
21. To avoid injury and damage to property, never reach into the popcorn maker when it is still in operation.
22. Switch off the popcorn maker immediately and disconnect it from mains power if smoke develops.
23. Always operate the popcorn maker on a level, stable, clean, dry and heat-resistant surface.
24. During use, ensure good ventilation at all times.
25. **Important!** Before use, make sure that the product is in perfect working order. The product must not be used if it shows signs of damage or if it is suspected of being defective.

Congratulations!

Thank you for purchasing a **KOENIC** product. Please read the user manual carefully and keep it for future reference.

Intended use

This popcorn maker is equipped with a robust 1200W heating element, which ensures that the maize kernels pop quickly and evenly. Up to 100g of maize kernels can be prepared in a single pass within a few minutes without oil. Afterwards, the product can be cleaned easily. The popcorn maker is designed for use in private households and must not be used for commercial purposes. Any other use may result in personal injury or product damage. Imtron GmbH accepts no liability for damages to the product, damages to property or personal injury due to careless, improper or incorrect use of the product or use of the product for purposes other than those specified by the manufacturer.

Before first time use

- Carefully remove the product and its accessories from the original packaging. It is advisable to keep the original packaging for later storage. Observe the applicable legal regulations when disposing of the original packaging. Please contact your local authority if you have any questions concerning proper disposal.
- Check the scope of delivery for completeness and damages. If the delivery is incomplete or if you notice any transport damage, contact your point of sale immediately.
- Clean the popcorn maker according to the instructions in chapter **Cleaning and care**.

Scope of delivery

1 x Popcorn maker
1 x User manual
1 x Warranty card

Control elements and components

- A** Lid (also measuring cup)
- B** Transparent dispensing spout
- C** Motor unit
- D** On/off switch **O/I**

Operation

Place the popcorn maker on a dry, level, stable and heat-resistant work surface.

- 1** **1** Place the transparent dispensing spout on the motor unit.
2 Place the top cover on the transparent dispensing spout.
- 2** Connect the mains plug to a suitable socket.
- 3** Use the top cover as a measuring cup and pour the maize kernels into the popcorn maker. Do not add any other ingredients such as oil, fat, butter, margarine, salt or sugar, as this may cause damage.
- 4** Switch on the popcorn maker with the On/Off switch by pressing the switch from **O** to **I**. Please note that the popcorn maker must not be operated continuously for longer than 6 minutes, which corresponds to 2 portions.

Replace the top cover on the transparent dispensing spout after each use, otherwise the popcorn will spurt out in an uncontrolled manner. Do not overfill the popcorn maker with more than 1 measuring cup of maize kernels at a time. This will lead to blockages and malfunctions.

- 5** Switch on the popcorn maker. After a few moments, the popcorn is automatically dispensed until all has been popped. This process takes about 3 minutes.

Place a large bowl under the dispensing spout so that the edge of the bowl touches the housing of the popcorn maker. The prepared

popcorn must be dispensed through the spout into the bowl. Be careful not to block or otherwise obstruct the popcorn; it is hot and premature contact can cause minor burns. Afterwards, switch off the popcorn maker and disconnect it from mains power. Be careful not to burn yourself if you touch the top cover or the dispensing spout, as these components are very hot during operation.

Note

Wait approx. 10 to 12 minutes before using the popcorn maker again.

Cleaning and care



Warning!

- Disconnect the mains plug and allow the product to cool down completely before cleaning.
- Never immerse the product, including the mains cable and mains plug, in water or other liquids when cleaning. Never hold it under running water.
- Make sure that no moisture penetrates the product during cleaning.
- Never use solvents, abrasive cleaners, hard brushes, metal or sharp objects for cleaning. Solvents are harmful to health and attack the plastic parts; abrasive cleaners and aids scratch the surface.

Technical data

Rated voltage, frequency	: 220 - 240V~ 50/60Hz
Rated power	: 1200W
Protection class	: I
Dimensions W x L x H	: 186 x 153.5 x 290mm
Weight	: 0.8 kg
Mains cable	: 0.8 cm
Material	: PP/PA/PC
Power consumption off mode	: 0W
Power consumption in standby mode	: N/A
Time to off mode	: N/A
Time to reach standby mode	: N/A

Regular cleaning and maintenance will keep your popcorn maker in perfect condition and ensure perfect popcorn for a long time.

- Clean the popcorn maker regularly and remove any deposits.
- Make sure that no deposits accumulate in the base area of the popcorn maker and burn in there.
- Clean the outer surfaces of the product with a slightly damp cloth and then dry them thoroughly. Ensure that no water penetrates the product (e.g. at the On/Off switch).
- Dry the product carefully after cleaning.
- Cleaning and maintenance by the user should not be carried out by children.
- Before storing the popcorn maker, make sure that it has cooled down completely and is clean and dry.
- Store the product in a cool, dry place out of reach of children and pets.

Troubleshooting

If problems occur during operation, please contact customer service.

Instrucciones de seguridad



Riesgo de quemaduras. La temperatura de las superficies accesibles puede ser muy elevada durante el uso. **¡Precaución! ¡Superficies calientes!**



El símbolo del rayo con punta de flecha en un triángulo equilátero está pensado para advertir al usuario de la presencia de "tensión peligrosa" no aislada dentro del chasis del producto que puede tener la magnitud suficiente como para constituir un riesgo de electrocución a personas.



El símbolo de exclamación en un triángulo equilátero está pensado para advertir al usuario de instrucciones importantes de uso y mantenimiento en el material informativo proporcionado.

~ El símbolo indica tensión CA.

- **¡Riesgo de asfixia!** Mantenga alejado el material de embalaje de los niños.
- Este producto puede ser usado por niños a partir de 8 años y aquellas personas con capacidades físicas, sensoriales o mentales reducidas, o con falta de experiencia o conocimientos, si son supervisadas o han recibido instrucciones sobre el uso del aparato de forma segura y entiendan los peligros involucrados.
- Los niños no deben jugar con el aparato.
- La limpieza y el mantenimiento por parte del usuario no deben ser realizados por niños a menos que tengan 8 años o más y reciban supervisión.
- Mantenga el producto fuera del alcance de niños y mascotas.

Instrucciones de seguridad

- **¡Advertencia!** No sumerja nunca piezas eléctricas del producto en agua ni otros líquidos. No aguantar nunca el dispositivo bajo agua corriente.
- Compruebe con regularidad si el enchufe y el cable de alimentación están dañados. Si el cable de conexión está dañado, debe ser reemplazado por el fabricante, su servicio al cliente o una persona con cualificación similar para evitar riesgos.
- **¡Riesgo de quemaduras!** Toque el producto solamente por sus asas o botones durante el uso. El producto y su carcasa pueden ponerse muy calientes durante el funcionamiento.
- **¡Riesgo de incendio!** El aparato no debe entrar en contacto con ni cubrirse con material altamente inflamable, como cortinas, tejidos, etc. Asegúrese de que siempre se mantenga una distancia de seguridad suficiente con materiales inflamables.
- El producto no debe usarse junto con un temporizador externo o un sistema de control remoto independiente.
- El producto está pensado exclusivamente para uso particular y no es adecuado para uso comercial. Las aplicaciones domésticas incluyen, por ejemplo, uso en cocinas para personal de tiendas, oficinas, y uso por clientes en albergues, pequeños hoteles o establecimientos residenciales similares.
- **¡Riesgo de electrocución!** No intente reparar el producto usted mismo. Haga reparar el producto exclusivamente por especialistas cualificados en caso de avería.

Instrucciones de seguridad

- **¡Riesgo de quemaduras!** Tenga cuidado al retirar las palomitas.
- **¡Precaución!** El uso incorrecto puede causar lesiones.
- Desconecte el producto de la alimentación si se deja sin supervisión.
- Limpie el producto después de cada uso.
- Consulte el capítulo sobre **Limpieza y cuidados**.

1. Lea cuidadosamente este manual del usuario antes de usar el producto por primera vez y entréguelas con el producto. Siga todas las advertencias en el producto y este manual del usuario. Contiene instrucciones de seguridad importantes así como instrucciones de uso y mantenimiento del producto.
2. Use el producto exclusivamente para su finalidad. Un uso inadecuado o incorrecto es peligroso.
3. No ponga objetos con llamas abiertas, como velas, sobre ni cerca del producto. No ponga objetos llenos de líquidos, como jarrones, sobre el producto.
4. No repare nunca el producto usted mismo (p.ej. si el cable de alimentación está dañado o el producto ha caído). Haga realizar el mantenimiento y las reparaciones solo por un centro de servicio al cliente autorizado.
5. La tensión de corriente debe coincidir con las especificaciones de la etiqueta identificadora del producto.
6. Solamente el enchufe puede desconectar por completo el producto de la alimentación. Asegúrese de que el enchufe siempre esté accesible y al alcance.
7. Evite dañar el cable de alimentación retorciéndolo o poniéndolo en contacto con bordes afilados.
8. Mantenga el producto, incluyendo el cable de alimentación y el enchufe, alejado de fuentes de calor como radiadores, hornos y otros aparatos que generen calor.
9. Coloque el cable de alimentación de forma que no pueda tirarse de él ni tropezar accidentalmente.
10. Si utiliza un cable alargador, debe ser adecuado para la potencia.
11. No use el aparato con las manos mojadas. No toque nunca el enchufe con las manos mojadas.
12. No abra el chasis bajo ningún concepto. No introduzca ningún objeto en la carcasa.
13. Desconéctelo de la toma de corriente exclusivamente por el mismo enchufe. No tire del cable de alimentación.
14. No enrolle el cable de alimentación alrededor del producto.
15. Desconecte el enchufe cuando no use el producto, si se produce un mal funcionamiento y antes de limpiar el producto.
16. Use el producto exclusivamente en entornos interiores secos, nunca en el exterior.
17. Proteja el producto y sus componentes eléctricos de la luz solar directa y el polvo, fuego (chimenea, barbacoa, velas), agua (salpicaduras, jarrones, bañeras) y humedad elevada.

Instrucciones de seguridad

18. No sustituya un componente por otro. Si necesita sustituir un componente, contacte con el servicio al cliente.
19. Conecte el enchufe a una toma adecuada fácilmente accesible, de forma que en una emergencia pueda desconectarse rápidamente el producto de la corriente.
20. Desconecte el enchufe para apagarlo por completo. Use el enchufe como dispositivo de desconexión.
21. Para evitar lesiones y daños materiales, no intente nunca alcanzar en el interior de la máquina de palomitas cuando aún esté funcionando.
22. Apague la máquina de palomitas de inmediato y desconéctela de la alimentación si emite humo.
23. Use siempre la máquina de palomitas sobre una superficie plana, estable, limpia, seca y resistente al calor.
24. Durante el uso, garantice una buena ventilación en todo momento.
25. **¡Importante!** Antes del uso, asegúrese de que el producto esté en perfecto estado operativo. El producto no debe usarse si muestra indicios de daños o se sospecha que es defectuoso.

¡Felicidades!

Gracias por adquirir un producto **KOENIC**. Lea cuidadosamente el manual del usuario y consérvelo como referencia en el futuro.

Finalidad de uso

Esta máquina de palomitas está equipada con robusto elemento calentador de 1200W, que garantiza que los granos de maíz se abran rápida y homogéneamente. Puede preparar hasta 100g de granos de maíz cada vez en unos minutos y sin aceite. Posteriormente el producto puede limpiarse fácilmente. La máquina de palomitas está diseñada para uso doméstico particular y no debe usarse para fines comerciales. Cualquier otro uso puede tener como resultado daños en el producto o lesiones.

Imtron GmbH no acepta ninguna responsabilidad por daños al producto, daños materiales ni lesiones personales causadas por uso poco cuidadoso, inadecuado o incorrecto del producto, ni uso del producto distinto a la finalidad especificada por el fabricante.

Antes del primer uso

- Saque el producto y los accesorios cuidadosamente del embalaje original. Se recomienda conservar el embalaje original para guardarlo posteriormente. Obedezca las normativas legales aplicables cuando deseche el embalaje original. Contacte con su ayuntamiento si tiene dudas sobre su eliminación adecuada.
- Compruebe que la entrega esté completa y no existan daños. Si la entrega no está completa o nota daños por transporte, contacte de inmediato con su punto de venta.
- Limpie la máquina de palomitas según las instrucciones del capítulo **Limpieza y cuidados**.

Contenido de la entrega

- 1 x Máquina de palomitas
- 1 x Manual del usuario
- 1 x Tarjeta de garantía

Elementos de control y componentes

- A** Tapa (y taza medidora)
- B** Caño de dispensación transparente
- C** Unidad motora
- D** Interruptor de encendido/apagado **O/I**

Funcionamiento

Ponga la máquina de palomitas sobre una superficie seca, plana, estable y resistente al calor.

- 1** **1** Coloque el caño de dispensación transparente en la unidad motora.
 - 2** Ponga la tapa superior sobre el caño de dispensación transparente.
- 2** Conecte el enchufe a una toma adecuada.
- 3** Use la cubierta superior como taza medidora y vierta los granos de maíz en la máquina de palomitas. No añada otros ingredientes como aceite, grasa, mantequilla, sal ni azúcar, podría causar daños.
- 4** Encienda la máquina de palomitas con el interruptor de encendido/apagado poniendo el interruptor de **O** a **I**. Tenga en cuenta que la máquina de palomitas no debe usarse de forma continuada durante más de 6 minutos, que corresponden con 2 porciones.

Vuelva a colocar la cubierta sobre el caño de dispensación transparente después de cada uso, o las palomitas saldrán de forma descontrolada. No llene en exceso la máquina de palomitas con más de 1 taza medidora de granos de maíz cada vez. Causaría obstrucciones y averías.

- 5** Encienda la máquina de palomitas. Pasados unos instantes, las palomitas se dispensarán automáticamente hasta que se hayan preparado todas. Este proceso tarda aproximadamente 3 minutos.

Ponga un recipiente grande bajo el caño de dispensación de forma que el borde del recipiente esté en contacto con la carcasa de la máquina de palomitas. Las palomitas preparadas deben dispensarse por el caño en el recipiente. Tenga cuidado en no obstruir las palomitas; están calientes y el contacto prematuro puede causar quemaduras leves. Posteriormente, apague la máquina de palomitas y desconéctela de la corriente. Tenga cuidado en no quemarse si toca la cubierta superior o el caño de dispensación, dado que estos componentes se calientan mucho durante el funcionamiento.

Nota

Espera aproximadamente de 10 a 12 minutos antes de volver a usar la máquina de palomitas.

Limpieza y cuidados



¡Advertencia!

- Desenchufe el cable de alimentación y deje que el producto se enfríe por completo antes de limpiarlo.
- No sumerja nunca el producto, incluyendo el cable de alimentación y el enchufe, en agua ni otros líquidos al limpiar. Nunca lo aguante bajo agua corriente.
- Asegúrese de que no entre humedad en el producto durante la limpieza.
- No use nunca disolventes, limpiadores abrasivos, cepillos rígidos, objetos metálicos ni afilados para la limpieza. Los disolventes son perjudiciales para la salud y dañan las piezas de plástico, los limpiadores y los accesorios abrasivos rayan la superficie.

La limpieza y el mantenimiento regulares mantendrán su máquina de palomitas en perfecto estado y garantizarán palomitas perfectas durante un largo periodo de tiempo.

- Limpie la máquina de palomitas con regularidad y elimine cualquier depósito.
- Asegúrese de que no se acumulen restos en la zona de la base de la máquina de palomitas y se quemen.
- Limpie las superficie exteriores del producto con un paño ligeramente húmedo y séquelas por completo. Asegúrese de que no entre agua en el producto (por ejemplo en el interruptor de encendido/apagado).
- Seque cuidadosamente el producto tras limpiarlo.
- La limpieza y mantenimiento por parte del usuario no deben ser realizados por niños.
- Antes de guardar la máquina de palomitas, asegúrese de que se haya enfriado por completo y esté limpia y seca.
- Guarde el producto en un lugar fresco y seco, fuera del alcance de niños y mascotas.

Solución de problemas

Si se producen problemas durante el uso, contacte con el servicio al cliente..

Características técnicas

Tensión nominal, frecuencia	: 220 - 240 V~ 50/60 Hz
Potencia nominal	: 1200 W
Clase de protección	: I
Dimensiones P x L x A	: 186 x 153,5 x 290 mm
Peso	: 0,8 kg
Cable de alimentación	: 0,8 cm
Material	: PP/PA/PC
Consumo de energía en modo apagado	: 0 W
Consumo de energía en modo espera	: N/A
Tiempo para alcanzar el modo apagado	: N/A
Tiempo para alcanzar el modo espera	: N/A

Consignes de sécurité



Risque de brûlures ! La température des surfaces tactiles peut être très élevée pendant le fonctionnement. **Attention ! Surfaces brûlantes !**



Le symbole représentant un éclair avec une flèche à l'intérieur d'un triangle équilatéral est utilisé pour prévenir l'utilisateur d'une « tension dangereuse » non isolée dans le boîtier du produit, susceptible d'être d'une magnitude suffisante pour constituer un risque d'électrocution aux personnes et aux animaux.



Le point d'exclamation dans un triangle équilatéral est destiné à alerter l'utilisateur de la présence d'instructions importantes d'utilisation et d'entretien dans la documentation accompagnant le produit.

~ Le symbole indique une tension alternative.

- **Risque d'étouffement !** Gardez les matériaux d'emballage hors de portée des enfants.
- Cet appareil peut être utilisé par des enfants de 8 ans et plus, ainsi que par les personnes ayant des capacités physiques, sensorielles ou mentales réduites, ou manquant d'expérience et/ou de connaissances quand ces personnes sont supervisées ou ont reçu des instructions sur l'utilisation sécurisée de ce produit, et si elles comprennent les risques éventuels.
- Les enfants ne doivent pas jouer avec l'appareil.
- Le nettoyage et l'entretien par l'utilisateur ne peuvent pas être effectués par des enfants, sauf s'ils sont âgés de 8 ans ou plus et sous surveillance.

Consignes de sécurité

- Gardez le produit hors de portée des enfants et des animaux de compagnie.
- **Avertissement !** N'immergez jamais les parties électriques du produit dans l'eau ou tout autre liquide. Ne mettez jamais l'appareil sous le robinet.
- Vérifiez régulièrement que la fiche secteur et le câble secteur ne sont pas endommagés. Si le câble de raccordement est endommagé, il doit être remplacé par le fabricant, son service après-vente ou une personne qualifiée, afin d'éviter tout danger.
- **Risque de brûlures !** Ne touchez le produit que par ses poignées ou ses boutons pendant son fonctionnement. Le produit et le boîtier deviennent très chauds pendant le fonctionnement.
- **Risque d'incendie !** L'appareil ne doit pas toucher ou être recouvert de matériaux facilement inflammables, tels que des rideaux, des textiles, etc. Veillez à toujours maintenir une distance de sécurité suffisante par rapport aux matériaux inflammables.
- Le produit ne doit pas être utilisé à l'aide d'une minuterie externe ou d'une télécommande séparée.
- Le produit est destiné exclusivement à un usage privé dans la maison et à des applications similaires et ne convient pas à un usage commercial. Les applications domestiques comprennent, par exemple, l'utilisation dans les cuisines du personnel dans les magasins, les bureaux et l'utilisation par les clients dans les maisons d'hôtes, les petits hôtels et les établissements résidentiels similaires.

Consignes de sécurité

- **Risque de choc électrique !** N'essayez jamais de réparer l'appareil vous-même. En cas de panne, faites réparer le produit uniquement par des spécialistes qualifiés.
- **Risque de brûlures !** Soyez prudent lorsque vous retirez le le maïs en pop-corn.
- **Attention !** Une mauvaise utilisation peut entraîner des blessures.
- Débranchez le produit de l'alimentation secteur s'il est laissé sans surveillance.
- Nettoyez le produit après chaque utilisation.
- Veuillez consulter le chapitre sur **Nettoyage et entretien.**

1. Lisez attentivement ce mode d'emploi avant d'utiliser le produit pour la première fois et remettez-le avec le produit. Observez toutes les mises en garde figurant sur l'appareil et dans ce manuel d'utilisation. Il contient des instructions importantes pour la sécurité ainsi que les instructions pour l'utilisation et l'entretien de l'appareil.
2. Utilisez ce produit uniquement dans le but prévu. Une utilisation inappropriée ou incorrecte est dangereuse.
3. Ne placez pas des objets à flamme nue, telles que des bougies, sur le produit ou à proximité de celui-ci. Ne placez aucun objet rempli de liquide, tel qu'un vase, sur le produit.
4. Ne réparez jamais le produit vous-même (par exemple si le câble secteur est endommagé ou si le produit est tombé). Confiez uniquement l'entretien et les réparations à un centre de service client agréé.
5. La tension secteur doit correspondre aux spécifications indiquées sur la plaque signalétique du produit.
6. Pour couper entièrement l'alimentation électrique, débranchez la fiche de l'appareil de la prise secteur. Assurez-vous qu'elle est toujours facilement accessible et que son accès est toujours possible.
7. Évitez d'endommager le câble d'alimentation en le pliant ou en le mettant en contact avec des arêtes vives.
8. Gardez le produit, y compris le câble secteur et la fiche secteur, à l'écart des sources de chaleur telles que les radiateurs, les fours et autres appareils générant de la chaleur.
9. Organisez le câble secteur de manière qu'il ne puisse pas être tiré, et qu'il ne puisse pas se prendre dans les pieds des personnes de passage accidentellement.
10. Si une rallonge est utilisée, elle doit être adaptée à la puissance correspondante.
11. Ne touchez pas le produit avec les mains mouillées. Ne touchez jamais la fiche secteur avec les mains mouillées.
12. N'ouvrez en aucun cas le boîtier. N'insérez aucun objet dans le boîtier.

Consignes de sécurité

13. Débranchez-le uniquement du secteur en tirant sur la fiche elle-même. Ne tirez pas sur le câble secteur.
14. N'enroulez pas le câble secteur autour du produit.
15. Débranchez la fiche secteur lorsque le produit n'est pas utilisé, en cas de dysfonctionnement et avant de nettoyer le produit.
16. Utilisez cet appareil en intérieur dans un lieu non humide et jamais à l'extérieur.
17. Protégez le produit et les composants électriques de la lumière directe du soleil et de la poussière, des flammes (cheminée, barbecue, bougies), de l'eau (éclaboussures d'eau, vases, baignoire) et évitez les lieux où l'humidité est élevée.
18. Ne remplacez pas un composant par un autre. Si vous devez remplacer un composant, veuillez contacter le service après-vente.
19. Branchez la fiche secteur sur une prise appropriée et facilement accessible afin de pouvoir débrancher rapidement le produit en cas d'urgence.
20. Débranchez la fiche secteur pour éteindre complètement le produit. Utilisez la fiche d'alimentation comme dispositif de déconnexion.
21. Pour éviter les blessures et les dommages matériels, n'essayez jamais de mettre la main dans la machine à pop-corn lorsqu'elle est encore en fonctionnement.
22. Éteignez immédiatement la machine à pop-corn et débranchez-la du secteur si de la fumée s'échappe.
23. Utilisez toujours la machine à pop-corn sur une surface plane, stable, propre, sèche et résistante à la chaleur.
24. Pendant l'utilisation, assurez une bonne ventilation à tout moment.
25. **Important !** Avant toute utilisation, assurez-vous que le produit est en parfait état de fonctionnement. Le produit ne doit pas être utilisé s'il présente des signes d'endommagement ou si vous soupçonnez qu'il est défectueux.

Félicitations !

Merci d'avoir acheté un produit **KOENIC**. Lisez attentivement ce manuel d'utilisation et conservez-le pour toute référence ultérieure.

Utilisation prévue

Cette machine à popcorn est équipée d'un élément chauffant puissant de 1200 W, qui garantit un éclatement rapide et uniforme des grains de maïs. Jusqu'à 100 g de grains de maïs peuvent être préparés en une seule fois, en quelques minutes, sans huile. Le produit est ensuite facile à nettoyer. La machine à popcorn est uniquement destinée à une utilisation domestique et ne doit pas être utilisée à des fins commerciales. Toute autre utilisation pourrait entraîner des blessures ou des dommages au produit.

Imtron GmbH ne pourra pas être tenu responsable pour les dommages subis par le produit, les dommages ou les blessures causées par l'inattention ou l'utilisation inadaptée ou incorrecte du produit, ou à l'utilisation du produit à des fins autres que celles spécifiées par le fabricant.

Avant la première utilisation

- Retirez soigneusement le produit et ses accessoires de l'emballage d'origine. Il est conseillé de conserver l'emballage d'origine pour un entreposage ultérieur. Veuillez respecter les réglementations lorsque vous éliminez l'emballage d'origine du produit. Veuillez contacter les autorités locales si vous avez des questions concernant l'élimination correcte des déchets.
- Vérifiez que le contenu de la boîte est complet et que rien n'est endommagé. Si la livraison est incomplète ou si vous constatez des dommages liés au transport, contactez immédiatement votre point de vente.
- Nettoyez la machine à popcorn selon les instructions du chapitre **Nettoyage et entretien**.

Contenu de la boîte

- 1 x Machine à Popcorn
- 1 x Mode d'emploi
- 1 x Carte de garantie

Éléments et composants de contrôle

- A** Couvercle (et gobelet doseur)
- B** Bec verseur transparent
- C** Moteur
- D** Interrupteur marche/arrêt **O/I**

Utilisation

Placez la machine à popcorn sur une surface de travail sèche, plane, stable et résistante à la chaleur.

- 1** **1** Placez le gobelet doseur transparent sur le bloc moteur.
2 Placez le couvercle supérieur sur le gobelet doseur transparent.
- 2** Branchez la fiche d'alimentation sur une prise de courant appropriée.
- 3** Utilisez le couvercle supérieur comme gobelet doseur et versez les grains de maïs dans la machine à popcorn. N'ajoutez aucun autre ingrédient tel que de l'huile, de la matière grasse, du beurre, de la margarine, du sel ou du sucre, car cela pourrait l'endommager.
- 4** Allumez la machine à popcorn à l'aide de l'interrupteur marche/arrêt en appuyant de **O** à **I**. Veuillez noter que la machine à popcorn ne doit pas fonctionner en continu pendant plus de 6 minutes, ce qui correspond à 2 portions.

Remettez le couvercle supérieur du bec verseur transparent après chaque utilisation en place, sinon le popcorn pourrait être expulsé de manière incontrôlée. Ne remplissez pas excessivement la machine à popcorn avec plus d'une tasse doseuse de grains de maïs à la fois. Cela pourrait entraîner des blocages et des dysfonctionnements.

- 5** Allumez la machine à popcorn. Après quelques instants, le popcorn est versé automatiquement dans la machine jusqu'à ce que tout le popcorn ait éclaté. Ce processus dure environ 3 minutes.

Placez un grand bol sous le bec verseur de manière à ce que le bord du bol touche le boîtier de la machine à popcorn. Le popcorn préparé doit être distribué par le bec verseur dans le bol. Veillez à ne pas bloquer le popcorn ; il est chaud et un contact prématuré peut provoquer des brûlures mineures.

Éteignez ensuite la machine à popcorn et débranchez-la du secteur. Attention à ne pas vous brûler en touchant le couvercle supérieur ou le bec verseur, car ces composants sont très chauds pendant le fonctionnement.

Remarque

Attendez environ 10 à 12 minutes avant de réutiliser la machine à popcorn.

Nettoyage et entretien



Avertissement !

- Débranchez la fiche secteur et laissez l'appareil refroidir entièrement avant de procéder au nettoyage.
- Ne plongez jamais le produit, y compris le câble secteur et la fiche secteur, dans l'eau ou tout autre liquide lors du nettoyage. Ne mettez jamais le produit sous l'eau courante.
- Assurez-vous qu'aucune humidité ne pénètre dans le produit pendant le nettoyage.
- N'utilisez jamais des solvants, des nettoyeurs abrasifs, des brosses dures et des objets pointus ou métalliques pour le nettoyage. Les solvants sont dangereux pour la santé et attaquent les pièces en plastique ; les produits de nettoyage abrasifs et les produits d'aide au nettoyage rayent les surfaces.

Un nettoyage et un entretien réguliers maintiendront votre machine à popcorn en parfait état et garantiront un popcorn maison parfait pendant longtemps.

- Nettoyez la machine à popcorn à intervalles réguliers pour éliminer les dépôts.
- Assurez-vous qu'aucun dépôt ne s'accumule dans la zone de base de la machine à popcorn et ne brûle à cet endroit.
- Nettoyez les surfaces extérieures de l'appareil avec un chiffon légèrement humide puis essuyez-les soigneusement. Ne pas permettre à l'eau de pénétrer dans le produit (par exemple sur le panneau de commande).
- Séchez le produit soigneusement après nettoyage.
- Le nettoyage et l'entretien par l'utilisateur ne doivent pas être effectués par des enfants.
- Avant de ranger la machine à popcorn, assurez-vous qu'elle est complètement refroidie et qu'elle est propre et sèche.
- Rangez l'appareil dans un endroit frais et sec, hors de portée des enfants et des animaux domestiques.

Dépannage

En cas de problème pendant le fonctionnement, veuillez contacter le service client.

Données techniques

Tension nominale, fréquence	: 220 - 240 V~ 50/60 Hz
Puissance nominale	: 1200 W
Indice de protection	: I
Dimensions l x L x H	: 186 x 153,5 x 290 mm
Poids	: 0,8 kg
Cordon d'alimentation	: 0,8 cm
Matériau	: PP/PA/PC
Consommation électrique éteint	: 0 W
Consommation énergétique en attente	: S/O
Délai avant extinction automatique	: S/O
Délai avant le passage en mode veille	: S/O

Biztonsági utasítások



Égési sérülés veszélye áll fenn! Működés közben nagyon magas lehet az érintkezési felületek hőmérséklete. **Vigyázat! Forró felület!**



Az egyenlő oldalú háromszögben lévő, nyílhegyben végződő villám arra figyelmezteti a felhasználót, hogy a készülékben nem szigetelt „veszélyes feszültség” van jelen, amely elegendő nagyságú ahhoz, hogy a személyeket és az állatokat áramütés veszélye fenyegetse.



Az egyenlő oldalú háromszögben lévő felkiáltójel a mellékelt tájékoztató anyagban található, fontos üzemeltetési és karbantartási utasításokra hívja fel a felhasználó figyelmét.

~ A szimbólum a váltóáramot jelöli.

- **Áramütés veszélye!** A csomagolóanyagot tartsa távol a gyermekektől.
- Ezt a készüléket 8 éves vagy annál idősebb gyermekek, valamint csökkent fizikai, érzékszervi vagy szellemi képességekkel rendelkező, illetve tapasztalattal és ismeretekkel nem rendelkező személyek akkor használhatják, ha felügyelet alatt állnak, vagy ha a készülék biztonságos használatára vonatkozó oktatásban részesültek, és megértették az ezzel járó veszélyeket.
- Gyermekek nem játszhatnak a készülékkel.
- A termék tisztítását és karbantartását 8 évnél fiatalabb gyermekek csak felügyelet alatt végezhetik.

Biztonsági utasítások

- Tartsa a terméket gyermekek és háziállatok elől elzárva.
- **Figyelem!** Soha ne merítse a termék elektromos részeit vízbe vagy más folyadékba. Soha ne tartsa a készüléket folyó víz alá.
- Rendszeresen ellenőrizze a hálózati csatlakozót és a tápkábelt a sérülések szempontjából. Ha a csatlakozókábel megsérül, a veszélyek elkerülése érdekében a gyártónak vagy annak ügyfélszolgálatának ill. egy hasonlóan szakképzett személynek ki kell cserélnie.
- **Égési sérülés veszélye áll fenn!** Működés közben a terméket kizárólag a fogantyúknál vagy a gomboknál fogva érintse meg. A termék és a készülékház működés közben nagyon felmelegedhet.
- **Tűzveszély!** A készülék nem érintkezhet vagy nem takarható le könnyen gyúlékony anyagokkal, pl. függönyökkel, textíliákkal stb. Ügyeljen arra, hogy a gyúlékony anyagoktól mindig megfelelő biztonsági távolságot tartson.
- A terméket nem szabad külső időzítővel vagy külön távirányítóval működtetni.
- A terméket kizárólag magáncélú otthoni és ehhez hasonló felhasználásra szánják, kereskedelmi célú felhasználásra nem alkalmas. Háztartási célú felhasználásra, mint például üzletek, irodák személyzeti konyháiban, valamint vendégházakban, kisebb szállodákban és hasonló lakóépületekben a vendégek által történő használatra ajánlott.

Biztonsági utasítások

- **Áramütés veszélye áll fenn!** Soha ne kísérelje meg önmaga megjavítani a terméket! Meghibásodás esetén a terméket kizárólag képzett szakemberekkel javíttassa meg.
- **Égési sérülés veszélye áll fenn!** Legyen óvatos a pattogatott kukoricaeltávolításakor.
- **Vigyázat!** A helytelen használat sérüléseket okozhat.
- Válassza le a terméket a hálózatról, ha felügyelet nélkül hagyja.
- Minden használat után tisztítsa meg a terméket.
- Olvassa el a **Tisztítás és karbantartás** című fejezetet.

1. A termék első használata előtt figyelmesen olvassa el ezt a használati útmutatót, és értékesítéskor adja tovább a termékkel együtt. Tartsa be a terméken és a használati utasításban lévő figyelmeztetéseket. Fontos biztonsági előírásokat, valamint a termék használatára és karbantartására vonatkozó utasításokat tartalmaz.
2. Csak a rendeltetésének megfelelő célra használja a terméket. A nem megfelelő vagy helytelen használat veszélyes.
3. Ne helyezzen a termékre vagy annak közelébe nyílt lánggal égő tárgyakat, például gyertyát. Ne helyezzen folyadékkal töltött tárgyakat, például vázakat a termékre.
4. Soha ne javítsa meg a terméket saját maga (pl. ha a tápkábel megsérült, vagy ha a terméket leejtették). A karbantartást és a javításokat csak hivatalos ügyfélszolgálati központban végeztesse el.
5. A hálózati feszültségnek meg kell felelnie a termék címkéjén szereplő adatoknak.
6. A terméket kizárólag a hálózati csatlakozódugó segítségével lehet teljesen leválasztani a hálózatról. Gondoskodjon arról, hogy a hálózati csatlakozó mindig könnyen hozzáférhető és elérhető helyen legyen.
7. Gondoskodjon róla, hogy a hálózati kábel ne sérüljön meg, ne repedjen meg, és ne érintkezzen éles dolgokkal.
8. Tartsa a terméket, beleértve a hálózati kábelt és a hálózati csatlakozót is, távol hőforrásoktól, például radiátoroktól, sütőktől és más hőtermelő készülékektől.
9. A hálózati kábelt úgy fektesse le, hogy ne legyen lehetőség véletlenül lerántani vagy megbotlani benne.
10. Ha hosszabbító kábelt használ, az legyen megfelelő teljesítményű.
11. Ne működtesse a terméket nedves kézzel. Soha ne érintse meg a hálózati csatlakozót nedves kézzel.
12. Semmilyen körülmények között ne nyissa ki a készülékházat. Ne helyezzen semmilyen tárgyat a készülékházba.

Biztonsági utasítások

13. Kizárólag magánál a csatlakozódugónál fogva válassza le a készüléket a hálózatról. Ne húzza meg a tápkábelt.
14. Ne tekerje a hálózati kábelt a termék köré.
15. Húzza ki a hálózati csatlakozódugót, ha a termék nincs használatban, ha meghibásodás lép fel, és a termék tisztítása előtt.
16. A terméket kizárólag száraz beltéri helyiségben használja, kültéren soha.
17. Védje a terméket és az elektromos alkatrészeit a közvetlen napfénytől és portól, tűztől (kandalló, grillsütő, gyertya), víztől (vízfröccsenések, vázák, fürdőkád) és magas páratartalomtól.
18. Ne cseréljen ki egy alkatrészt egy másikra. Ha egy alkatrész cseréjére van szükség, kérjük, forduljon az ügyfélszolgálathoz.
19. Csatlakoztassa a tápcsatlakozót egy megfelelő, könnyen hozzáférhető aljzathoz, hogy vészhelyzet esetén a termék gyorsan lecsatlakoztatható legyen a hálózatról.
20. Húzza ki a hálózati csatlakozódugót, ha a terméket teljesen ki akarja kapcsolni. Használja a hálózati csatlakozódugót leválasztó eszközként.
21. A sérülések és anyagi károk elkerülése érdekében soha ne próbálja meg kivenni a kenyeret a még működő popcornkészítő gépből.
22. Füstképződés esetén azonnal kapcsolja ki a popcornkészítő gépet, és húzza ki a konnektorból.
23. A popcornkészítő gépet mindig vízszintes, stabil, tiszta, száraz és hőálló felületen működtesse.
24. Használat közben mindig gondoskodjon a jó szellőzésről.
25. **Fontos!** Használat előtt győződjön meg arról, hogy a termék tökéletesen működőképes állapotban van. A terméket nem szabad használni, ha sérülés jeleit mutatja, vagy ha felmerül a gyanú, hogy hibás.

Gratulálunk!

Köszönjük, hogy a **KOENIC** termékét vásárolta. Kérjük, figyelmesen olvassa el ezt a felhasználói kézikönyvet és tartsa meg későbbi használatra.

Rendeltetésszerű használat

Ez a popcornkészítő gép robusztus 1200 W-os fűtőelemmel van felszerelve, amely biztosítja, hogy a kukoricaszemek gyorsan és egyenletesen pattogjanak. Akár 100 g kukoricamag is elkészíthető egyetlen menetben, néhány perc alatt, olaj nélkül. Ezt követően a termék könnyen tisztítható. A popcornkészítő gépet otthoni használatra tervezték, és nem alkalmas kereskedelmi célú felhasználásra. Bármilyen más használat személyi sérülést vagy a termék károsodását eredményezheti. Az Imtron GmbH nem vállal felelősséget a termék gondatlan, nem megfelelő, helytelen használatából, vagy a terméknek a gyártó által előírtaktól eltérő célra történő használatából eredő termékkárokért, anyagi károkért vagy személyi sérülésekért.

Az első használat előtt

- Óvatosan vegye ki a terméket és tartozékait az eredeti csomagolásból. Ajánlatos az eredeti csomagolást megőrizni, hogy később abban tárolhassa a készüléket. Az eredeti csomagolás kidobásakor tartsa be a vonatkozó jogszabályi előírásokat. Kérjük, forduljon a helyi hatósághoz, ha bármilyen kérdése van a megfelelő ártalmatlanítással kapcsolatban.
- Ellenőrizze, hogy a szállított csomag tartalma hiánytalanul és épen megvan-e benne minden. Ha a szállítmány hiányos, vagy ha szállítási sérülést észlel, azonnal vegye fel a kapcsolatot az értékesítési ponttal.
- Tisztítsa meg a popcornkészítő gépet a **Tisztítás és karbantartás**című fejezetben leírtak szerint.

A csomag tartalma

- 1 db Popcornkészítő gép
- 1 db Használati útmutató
- 1 db Jótállási jegy

Vezérlők és alkatrészek

- A** Fedél (egyben mérőpohár)
- B** Átlátszó adagolócső
- C** Motoregység
- D** On/Off kapcsoló **O/I**

Használat

Helyezze a popcornkészítő gépet száraz, vízszintes, stabil és hőálló munkafelületre.

- 1** **1** Helyezze az átlátszó adagolócsövet a motoregységre.
 - 2** Helyezze a felső fedelet az átlátszó adagolócsőre.
 - 2** Csatlakoztassa a hálózati csatlakozódugót egy megfelelő aljzatba.
 - 3** Használja a felső fedelet mérőpohárként, és öntse a kukoricaszemeket a popcornkészítő gépbe. Ne adjon hozzá semmilyen más összetevőt, például olajat, zsírt, vaját, margarint, sót vagy cukrot, mert ez kárt okozhat.
 - 4** Kapcsolja be a popcornkészítő gépet a be-/kikapcsolóval, a kapcsolót **O**-ról **I**-re nyomva. Kérjük, vegye figyelembe, hogy a popcornkészítőt nem szabad 6 percnél tovább folyamatosan működtetni, ami 2 adagnak felel meg.
- Minden használat után helyezze vissza a felső fedelet az átlátszó adagolócsőre, különben a popcorn ellenőrizetlenül fog kiforrccseni. Ne töltse túl a popcornkészítő gépet egyszerre több mint 1 mérőcsésze kukoricamaggal. Ez eltömődéshez és meghibásodáshoz vezet.
- 5** Kapcsolja be a popcornkészítő gépet. Néhány pillanat múlva a popcorn automatikusan adagolódik, amíg az összes pattogni nem kezd. Ez a folyamat körülbelül 3 percet vesz igénybe.

Helyezzen egy nagy tálat az adagolócső alá úgy, hogy a tál széle a popcornkészítő gépházához érjen. Az elkészített pattogatott kukoricát a kifolyócsövön keresztül kell adagolni a tába. Vigyázzon, hogy a pattogatott kukorica ne legyen elzárva vagy más módon akadályozva; a pattogatott kukorica forró, és az idő előtti érintkezés kisebb égési sérüléseket okozhat.

kapcsolja ki a popcornkészítő gépet, és válassza le a hálózati áramról.

Ezt követően kapcsolja ki a popcornkészítő gépet, és húzza ki a konnektorból. Vigyázzon, nehogy megégesse magát, ha megérinti a felső fedelet vagy az adagolócsövet, mivel ezek az alkatrészek működés közben nagyon forróak.

Megjegyzés

Várjon kb. 10-12 percet, mielőtt újra használná a popcornkészítő gépet.

Tisztítás és karbantartás



Figyelem!

- Húzza ki a hálózati csatlakozódugót, és tisztítás előtt hagyja a terméket teljesen kihűlni.
- Tisztításkor soha ne merítse a terméket, beleértve a hálózati tápkábelt és a hálózati csatlakozódugót is, vízbe vagy más folyadékba. Soha ne tartsa folyó víz alá.
- Ügyeljen arra, hogy a tisztítás során ne jusson nedvesség a termékbe.
- Soha ne használjon oldószereket, súrolószereket, kemény keféket, fém vagy éles tárgyakat a tisztításhoz. Az oldószerek károsak az egészségre és megtámadják a műanyag alkatrészeket; a súroló hatású tisztítószer és segédeszközök megkarcolják a felületet.

A rendszeres tisztítás és karbantartás tökéletes állapotban tartja popcornkészítő gépét, és hosszú időn keresztül tökéletes házi sütésű popcornot biztosít.

- Rendszeresen tisztítsa meg a popcornkészítő gépet, és távolítsa el a lerakódásokat.
- Ügyeljen arra, hogy a popcornkészítő gép alján ne halmozódjanak fel lerakódások, és ne égjenek oda.
- A termék külső felületeit enyhén nedves ruhával tisztítsa meg, majd alaposan szárítsa meg. Ügyeljen arra, hogy a termékbe ne jusson víz (pl. a be-/kikapcsolónál).
- Tisztítás után gondosan szárítsa meg a terméket.
- A felhasználói tisztítást és karbantartást nem végezhetik gyerekek.
- A popcornkészítő gép tárolása előtt gondoskodjon arról, hogy az teljesen kihűlt, tiszta és száraz legyen.
- A terméket hűvös, száraz helyen, gyermekek és háziállatok elől elzárva kell tárolni.

Hibaelhárítás

Ha működés közben problémák merülnek fel, kérjük, forduljon az ügyfélszolgálatához.

Műszaki adatok

Névleges feszültség	: 220 - 240 V~ 50/60 Hz
Névleges teljesítmény	: 1200 W
Védelmi osztály	: I
Méretetek Szé x Ho x Ma	: 186 x 153,5 x 290 mm
Tömeg	: 0,8 kg
Hálózati tápkábel	: 0,8 cm
Anyag	: PP/PA/PC
Energiafogyasztás kikapcsolt módban	: 0 W
Energiafogyasztás készenléti állapotban	: Nincs
A kikapcsolási módhoz szükséges idő	: Nincs
A készenléti üzemmód eléréséhez szükséges idő	: Nincs

Istruzioni per la sicurezza



Rischio di ustioni! La temperatura delle superfici toccabili può essere molto elevata durante il funzionamento. **Attenzione! Superfici calde!**



Il lampo con punta a freccia all'interno di un triangolo equilatero ha lo scopo di avvisare l'utente della presenza di "tensione pericolosa" non isolata all'interno dell'involucro dell'apparecchiatura che è di entità sufficiente a costituire un rischio di scossa elettrica per persone e animali.



Il punto esclamativo all'interno di un triangolo equilatero ha lo scopo di attirare l'attenzione dell'utente su importanti istruzioni di funzionamento e manutenzione contenute nel materiale informativo fornito.

~ Il simbolo indica la tensione CA.

- **Pericolo di soffocamento!** Tenere il materiale di imballaggio lontano dalla portata dei bambini.
- Questo apparecchio può essere utilizzato da bambini dagli 8 anni in su e da persone con ridotte capacità fisiche, sensoriali o mentali o con scarsa esperienza e/ o conoscenza, se sono sorvegliati, o se hanno ricevuto istruzioni La sull'uso dell'apparecchio in modo sicuro e ne comprendono i pericoli.
- I bambini non devono giocare con l'apparecchio.
- La pulizia e la manutenzione da parte dell'utente non devono essere eseguite da bambini, a meno che non abbiano almeno 8 anni o più o non siano sorvegliati.
- Tenere il prodotto fuori dalla portata dei bambini e degli animali domestici.

Istruzioni per la sicurezza

- **Avvertenza!** Non immergere le parti elettriche del prodotto in acqua o altri liquidi. Non tenere mai il dispositivo sotto l'acqua corrente.
- Controllare regolarmente che la spina e il cavo di alimentazione non siano danneggiati. Se il cavo di collegamento è danneggiato, deve essere sostituito dal produttore o dal suo servizio clienti o da una persona altrettanto qualificata, al fine di evitare pericoli.
- **Rischio di ustioni!** Toccare il prodotto solo dalle impugnature o dai pulsanti durante il funzionamento. Il prodotto e l'alloggiamento possono diventare molto caldi durante il funzionamento.
- **Pericolo d'incendio!** L'apparecchio non deve entrare in contatto o essere coperto da materiali altamente infiammabili, come tende, tessuti, ecc. Assicurarsi di mantenere sempre una distanza di sicurezza sufficiente dai materiali infiammabili.
- Il prodotto non deve essere azionato tramite un timer esterno o un dispositivo di controllo a distanza separato.
- Il prodotto è destinato esclusivamente all'uso privato in casa e in applicazioni simili e non è adatto all'uso commerciale. Le applicazioni domestiche comprendono, ad esempio, l'uso nelle cucine del personale di negozi e uffici e l'uso da parte degli ospiti di pensioni, piccoli alberghi e strutture residenziali simili.
- **Rischio di scosse elettriche!** Non tentare mai di riparare il prodotto da soli. In caso di guasti, far riparare il prodotto solo da specialisti qualificati.

Istruzioni per la sicurezza

- **Rischio di ustioni!** Prestare attenzione durante la rimozione del pop-corn.
- **Attenzione!** L'uso improprio può causare lesioni.
- Se il prodotto è incustodito, scollegarlo dall'alimentazione di rete.
- Pulire la prodotto dopo ogni utilizzo.
- Consultare il capitolo **Pulizia e cura**.

1. Leggere attentamente il presente manuale d'uso prima di utilizzare il prodotto per la prima volta e consegnarlo insieme al prodotto. Osservare le avvertenze riportate sul prodotto e nel presente manuale d'uso. Contiene importanti istruzioni di sicurezza, nonché istruzioni per l'uso e la manutenzione del prodotto.
2. Utilizzare il prodotto solo per il suo scopo previsto. L'uso improprio o non corretto è pericoloso.
3. Non collocare oggetti con fiamme libere, come candele, sopra o accanto al prodotto. Non collocare sul prodotto oggetti pieni di liquido, come ad esempio vasi.
4. Non riparare mai il prodotto da soli (ad esempio, se il cavo di alimentazione è danneggiato o il prodotto è caduto). Far eseguire la manutenzione e le riparazioni solo da un centro di assistenza clienti autorizzato.
5. La tensione di rete deve corrispondere alle specifiche riportate sull'etichetta del prodotto.
6. Solo la spina di rete può scollegare completamente il prodotto dalla stessa rete elettrica. Assicurarsi che la spina di alimentazione sia sempre facilmente accessibile e a portata di mano.
7. Evitare di danneggiare il cavo di alimentazione piegandolo o facendolo entrare in contatto con spigoli vivi.
8. Tenere il prodotto, compresi il cavo di alimentazione e la spina di rete, lontano da fonti di calore come termosifoni, forni e altri apparecchi che generano calore.
9. Posare il cavo di alimentazione in modo che non possa essere accidentalmente tirato o che non possa fare inciampare.
10. Se si utilizza un cavo di prolunga, questo deve essere adatto alla potenza corrispondente.
11. Non utilizzare il prodotto con le mani bagnate. Non toccare mai la spina di rete con le mani bagnate.
12. Non aprire in nessun caso l'alloggiamento. Non inserire oggetti nell'alloggiamento.
13. Scollegare l'alimentazione di rete solo dalla spina stessa. Non tirare il cavo.
14. Non avvolgere il cavo di alimentazione intorno al prodotto.
15. Scollegare la spina di rete quando il prodotto non è in uso, in caso di malfunzionamenti e prima di pulire il prodotto.
16. Utilizzare il prodotto esclusivamente in ambienti interni asciutti, mai in ambienti esterni.

Istruzioni per la sicurezza

17. Proteggere il prodotto e i suoi componenti elettrici dalla luce solare diretta e dalla polvere, dal fuoco (caminetto, barbecue, candele), dall'acqua (schizzi d'acqua, vasi, vasca da bagno) e dall'umidità elevata.
18. Non sostituire un componente con un altro. Se è necessario sostituire un componente, contattare il servizio clienti.
19. Collegare la spina di rete a una presa adeguata e facilmente accessibile, in modo che in caso di emergenza il prodotto possa essere rapidamente scollegato dall'alimentazione di rete.
20. Scollegare la spina di rete per spegnere completamente il prodotto. Utilizzare la spina di rete come dispositivo di disconnessione.
21. Per evitare lesioni e danni alle cose, non toccare mai la macchina per il pop-corn quando è ancora in funzione.
22. Spegnerne immediatamente la macchina per il pop-corn e scollegarla dalla rete elettrica se si forma del fumo.
23. Utilizzare sempre la macchina per il pop-corn su una superficie piana, stabile, pulita, asciutta e resistente al calore.
24. Durante l'uso, garantire sempre una buona ventilazione.
25. **Importante!** Prima dell'uso assicurarsi che il prodotto sia perfettamente funzionante. Il prodotto non deve essere utilizzato se presenta segni di danneggiamento o se si sospetta che sia difettoso.

Congratulazioni!

Grazie per aver acquistato un prodotto **KOENIC**.
Leggere attentamente il manuale utente e conservarlo per riferimento futuro.

Uso previsto

Questa macchina per pop-corn è dotata di un robusto elemento riscaldante da 1200 W, che assicura che i chicchi di mais scoppino rapidamente e in modo uniforme. È possibile preparare fino a 100 g di chicchi di mais in un solo passaggio e in pochi minuti senza olio. In seguito, il prodotto può essere pulito facilmente. La macchina per pop-corn è progettata per l'uso domestico e non deve essere utilizzata per scopi commerciali. Qualsiasi altro utilizzo può provocare lesioni personali o danni al prodotto. Imtron GmbH non si assume alcuna responsabilità per danni al prodotto, danni a cose o persone dovuti a un uso incauto, improprio o errato del prodotto o a un uso del prodotto per scopi diversi da quelli specificati dal produttore.

Prima del primo utilizzo

- Rimuovere con cura il prodotto e i relativi accessori dalla confezione originale. Si suggerisce di conservare la confezione originale per un successivo stoccaggio. Per lo smaltimento dell'imballaggio originale, rispettare le norme di legge vigenti. In caso di domande sul corretto smaltimento, contattare le autorità locali.
- Controllare che la fornitura sia completa e non presenti danni. Se la consegna è incompleta o se si notano danni da trasporto, contattare immediatamente il punto vendita.
- Pulire la macchina per il pop-corn conformemente alle istruzioni riportate nella capitolo **Pulizia a cura**.

Ambito della fornitura

- 1 x Macchina per pop-corn
- 1 x Manuale utente
- 1 x Certificato di garanzia

Elementi di comando e componenti

- A** Coperchio (che funge anche da misurino)
- B** Beccuccio di erogazione trasparente
- C** Unità motore
- D** Interruttore On/Off **O** / **I**

Funzionamento

Posizionare la macchina per pop-corn su una superficie di lavoro asciutta, piana, stabile e resistente al calore.

- 1** **1** Posizionare la beccuccio di erogazione trasparente sull'unità motore.
2 Posizionare il coperchio superiore sul beccuccio di erogazione trasparente.
- 2** Collegare la spina di rete a una presa di corrente adeguata.
- 3** Utilizzare il coperchio superiore come misurino e versare i chicchi di mais nella macchina per pop-corn. Non aggiungere altri ingredienti come olio, grasso, burro, margarina, sale o zucchero, perché potrebbero causare danni.
- 4** Accendere la macchina per pop-corn con l'interruttore On/Off, premendo l'interruttore da **O** a **I**. Si prega di notare che la macchina per pop-corn non deve essere fatta funzionare ininterrottamente per più di 6 minuti, che corrispondono a 2 porzioni.

Riposizionare il coperchio superiore del beccuccio di erogazione trasparente dopo ogni utilizzo, altrimenti i popcorn fuoriusciranno in modo incontrollato. Non riempire troppo la macchina per popcorn con più di 1 misurino di chicchi di mais alla volta. In caso contrario esiste il rischio di causare blocchi e malfunzionamenti.

- 5** Accendere la macchina per pop-corn. Dopo pochi istanti, i popcorn vengono distribuiti automaticamente fino a quando non sono stati consumati tutti. Questo processo richiede circa 3 minuti.

Posizionare una ciotola di grandi dimensioni sotto il beccuccio di erogazione in modo che il bordo della ciotola tocchi l'alloggiamento della macchina per popcorn. Il popcorn preparato deve essere erogato attraverso il beccuccio nella ciotola. Fare attenzione a non bloccare o ostruire in altro modo la fuoriuscita di popcorn; è caldo e un contatto prematuro può causare lievi ustioni.

Successivamente, spegnere la macchina per popcorn e scollegarla dalla rete elettrica. Prestare attenzione a non scottarsi se si tocca il coperchio superiore o il beccuccio di erogazione, poiché questi componenti sono molto caldi durante il funzionamento.

Nota

Attendere circa 10-12 minuti prima di utilizzare nuovamente la macchina per popcorn.

Pulizia e cura



Attenzione!

- Scollegare la spina di alimentazione e lasciare raffreddare completamente il prodotto prima di pulirlo.
- Non immergere mai il prodotto, compresi il cavo di alimentazione e la spina, in acqua o altri liquidi durante la pulizia. Non tenere mai il prodotto sotto l'acqua corrente.
- Assicurarsi che durante la pulizia non penetri umidità nel prodotto.
- Non utilizzare mai per la pulizia solventi, detersivi abrasivi, spazzole con setole dure, oggetti metallici o appuntiti. I solventi sono dannosi per la salute e attaccano le parti in plastica; i detersivi e gli ausili abrasivi graffiano la superficie.

Una pulizia e una manutenzione regolari manterranno la vostra macchina per pop-corn in perfette condizioni e garantiranno un pop-corn fatto in casa perfetto per molto tempo.

- Pulire regolarmente la macchina per popcorn e rimuovere eventuali depositi.
- Assicurarsi che non si accumuli del residuo nella base della macchina per pop-corn, che potrebbe bruciare.
- Pulire le superfici esterne del prodotto con un panno leggermente umido e asciugarle accuratamente. Assicurarsi che non vi sia infiltrazione di acqua nel prodotto (ad esempio sull'interruttore on/off).
- Asciugare cura il prodotto dopo la pulizia.
- La pulizia e la manutenzione da parte dell'utente non devono essere eseguite dai bambini.
- Prima di riporre la macchina per popcorn, assicurarsi che si sia raffreddata completamente e che sia pulita e asciutta.
- Conservare il prodotto in un luogo fresco e asciutto, fuori dalla portata di bambini e animali domestici.

Risoluzione dei problemi

Se si verificano problemi durante il funzionamento, contattare l'assistenza clienti.

Dati tecnici

Tensione nominale, frequenza	: 220 - 240 V~ 50/60 Hz
Potenza nominale	: 1200 W
Classe di protezione	: I
Dimensioni L x L x A	: 186 x 153,5 x 290 mm
Peso	: 0,8 kg
Cavo di rete	: 0,8 cm
Materiale	: PP/PA/PC
Consumo energetico in modalità off	: 0 W
Consumo energetico in modalità standby	: Non disponibile
Tempo per passare allo spegnimento	: Non disponibile
Tempo necessario per raggiungere la modalità standby	: Non disponibile

Veiligheidsinstructies



Gevaar voor brandwonden! Tijdens gebruik kan de temperatuur van aanraakbare oppervlakken zeer hoog oplopen. **Let op! Hete oppervlakken!**



De bliksemschicht met pijlpunt in een gelijkzijdige driehoek is bedoeld om de gebruiker te waarschuwen voor de aanwezigheid van niet-geïsoleerde "gevaarlijke spanning" in de behuizing, die hoog genoeg is om een risico van elektrische schokken voor personen en dieren te vormen.



Het uitroepteken in een gelijkzijdige driehoek is bedoeld om de gebruiker te wijzen op de aanwezigheid van belangrijke bedienings- en onderhoudsinstructies in het met het product meegeleverde informatiemateriaal.

~ Het symbool geeft wisselspanning aan.

- **Verstikkingsgevaar!** Bewaar het verpakkingsmateriaal buiten het bereik van kinderen.
- Dit apparaat mag worden gebruikt door kinderen van 8 jaar en ouder en personen met verminderde lichamelijke, zintuiglijke of geestelijke vermogens, of met een gebrek aan kennis en/of ervaring, mits zij onder toezicht staan of instructies hebben gekregen over het veilige gebruik van het apparaat en de gevaren begrijpen.
- Kinderen mogen niet met het apparaat spelen.
- Het schoonmaken en gebruikersonderhoud mag niet worden uitgevoerd door kinderen, tenzij ze 8 jaar of ouder zijn en onder toezicht staan.

Veiligheidsinstructies

- Houd het product buiten bereik van kinderen en huisdieren.
- **Waarschuwing!** Dompel de elektrische onderdelen van het product nooit onder in water of andere vloeistoffen. Houd het apparaten nooit onder stromend water.
- Controleer de stekker en het netsnoer regelmatig op beschadigingen. Als de aansluitkabel beschadigd is, moet deze door de fabrikant of diens klantenservice of een vergelijkbaar gekwalificeerd persoon worden vervangen om gevaren te voorkomen.
- **Gevaar voor brandwonden!** Raak het product alleen aan bij de handgreep of bij de display tijdens het gebruik. Het product en de behuizing worden zeer heet tijdens gebruik.
- **Brandgevaar!** Het apparaat mag niet in contact komen met of bedekt worden door licht ontvlambare materialen, zoals gordijnen, textiel, enz. Zorg altijd voor voldoende veiligheidsafstand tot brandbare materialen.
- Het product mag niet worden bediend met een externe timer of een aparte afstandsbediening.
- Het product is uitsluitend bedoeld voor privégebruik thuis en vergelijkbare toepassingen en is niet geschikt voor commercieel gebruik. Huishoudelijke toepassingen zijn bijvoorbeeld gebruik in personeelskeukens in winkels, kantoren en gebruik door gasten in pensions, kleine hotels en soortgelijke residentiële instellingen.
- **Gevaar voor elektrische schokken!** Probeer nooit om het product zelf te repareren. Laat het product bij storingen alleen repareren door gekwalificeerde specialisten.

Veiligheidsinstructies

- **Gevaar voor brandwonden!** Wees voorzichtig bij het verwijderen van de gepofte maïs.
- **Let op!** Verkeerd gebruik kan letsel veroorzaken.
- Haal de stekker van het product uit het stopcontact als het onbeheerd wordt achtergelaten.
- Maak het product na elk gebruik schoon.
- Raadpleeg het hoofdstuk **Reiniging en onderhoud**.

1. Lees deze gebruiksaanwijzing zorgvuldig door voordat u het product voor de eerste keer gebruikt en geef de handleiding samen met het product door. Houd rekening met alle waarschuwingen op het product en in deze handleiding. Deze bevatten belangrijke informatie voor uw veiligheid en instructies voor het plegen van onderhoud aan het product.
2. Gebruik het product alleen waarvoor het is bedoeld. Oneigenlijk of onjuist gebruik is gevaarlijk.
3. Plaats geen voorwerpen met open vuur, zoals kaarsen, op of naast het product. Plaats geen voorwerpen gevuld met vloeistof, zoals vazen, op het product.
4. Repareer het product nooit zelf (bijvoorbeeld als het netsnoer beschadigd is of als het product gevallen is). Laat onderhoud en reparaties alleen uitvoeren door een erkend klantenservicecentrum.
5. De spanning van het stroomnet moet overeenkomen met de specificaties op het etiket van het product.
6. Het product kan alleen volledig worden losgekoppeld van de netvoeding door middel van de stekker. Zorg ervoor dat de stekker altijd makkelijk toegankelijk en binnen bereik is.
7. Voorkom beschadiging van het netsnoer door knikken of contact met scherpe randen.
8. Houd het product, waaronder het stroomsnoer en de stekker, uit de buurt van warmtebronnen, zoals verwarmingstoestellen, ovens en andere apparaten die warmte genereren.
9. Leg het netsnoer zodanig dat het niet per ongeluk naar beneden getrokken of erover gestruikeld kan worden.
10. Als er een verlengkabel wordt gebruikt, moet deze geschikt zijn voor het bijbehorende vermogen.
11. Bedien het product niet met natte handen. Raak de stekker nooit aan met natte handen.
12. Open de behuizing in geen geval. Steek geen voorwerpen in de behuizing.
13. Trek aan de stekker om het apparaat van het lichtnet te ontkoppelen. Trek niet aan het snoer om deze uit het stopcontact te halen.
14. Wikkel het netsnoer niet rond het product.
15. Trek de stekker uit het stopcontact als het product niet wordt gebruikt, als er storingen optreden en voordat u het product schoonmaakt.

Veiligheidsinstructies

16. Gebruik het product alleen op droge plaatsen en binnen, niet geschikt voor gebruik buiten.
17. Bescherm het product en de elektrische onderdelen tegen direct zonlicht en stof, vuur (open haard, barbecue, kaarsen), water (waterspatten, vazen, badkuip) en hoge luchtvochtigheid.
18. Vervang het ene onderdeel niet door het andere. Neem contact op met de klantenservice als u een onderdeel moet vervangen.
19. Sluit de netstekker aan op een geschikt stopcontact dat gemakkelijk toegankelijk is, zodat het product in geval van nood snel van het lichtnet kan worden losgekoppeld.
20. Trek de stekker uit het stopcontact om het product volledig uit te schakelen. Gebruik de netstekker als een stroomonderbreker.
21. Reik nooit in de popcornmaker als deze nog in werking is om letsel en schade aan eigendommen te voorkomen.
22. Schakel de popcornmaker onmiddellijk uit en trek de stekker uit het stopcontact als er rookontwikkeling is.
23. Gebruik de popcornmaker altijd op een vlakke, stabiele, schone, droge en hittebestendige ondergrond.
24. Zorg tijdens het gebruik altijd voor goede ventilatie.
25. **Belangrijk!** Zorg er voor gebruik voor dat het product in perfecte staat is. Het product mag niet worden gebruikt als het tekenen van beschadiging vertoont of als het vermoedt defect te zijn.

Gefeliciteerd!

Bedankt voor uw aankoop van een product van **KOENIC**. Lees deze gebruiksaanwijzing zorgvuldig door en bewaar deze voor toekomstige raadpleging.

Beoogd gebruik

Deze popcornmaker is uitgerust met een robuust verwarmingselement van 1200 W, dat ervoor zorgt dat de maïskorrels snel en gelijkmatig poppen. Tot 100 g maïskorrels kunnen in één keer binnen een paar minuten zonder olie worden bereid. Naderhand kan het product gemakkelijk worden schoongemaakt. De popcornmaker is ontworpen voor gebruik in privéhuishoudens en mag niet worden gebruikt voor commerciële doeleinden. Elk ander gebruik kan leiden tot persoonlijk letsel of schade aan het product.

Imtron GmbH aanvaardt geen aansprakelijkheid voor schade aan het product, materiële schade of persoonlijk letsel als gevolg van onzorgvuldig, oneigenlijk of onjuist gebruik van het product of gebruik van het product voor andere doeleinden dan aangegeven door de fabrikant.

Vóór het eerste gebruik

- Verwijder het product en de accessoires ervan voorzichtig uit de originele verpakking. Het wordt aangeraden om de originele verpakking te bewaren voor latere opslag. Als u de originele verpakking wilt weggooiën, dient u dit in overeenstemming met de plaatselijke wettelijke bepalingen te doen. Neem contact op met uw gemeente als u vragen hebt over de juiste verwijdering.
- Controleer de levering op volledigheid en schade. Als de levering onvolledig is of als u transportschade opmerkt, neem dan onmiddellijk contact op met uw verkooppunt.
- Maak de popcornmaker schoon volgens de instructies in het hoofdstuk **Reiniging en onderhoud**.

Leveringsomvang

- 1 x Popcornmaker
- 1 x Gebruikershandleiding
- 1 x Garantiekaart

Bedieningselementen en onderdelen

- A** Deksel (ook maatbeker)
- B** Transparante doseertuit
- C** Motoreenheid
- D** Aan/Uit-schakelaar **O/I**

Bediening

Plaats de popcornmaker op een droog, vlak, stabiel en hittebestendig werkoppervlak.

- 1** **1** Plaats de transparante doseertuit op de motoreenheid.
 - 2** Plaats het bovendeksel op de transparante doseertuit.
- 2** Steek de stekker in een geschikt stopcontact.
- 3** Gebruik het bovendeksel als maatbeker en giet de maïskorrels in de popcornmaker. Voeg geen andere ingrediënten toe zoals olie, vet, boter, margarine, zout of suiker, want dit kan schade veroorzaken.
- 4** Zet de popcornmaker aan met de Aan/Uit-schakelaar door de schakelaar van **O** naar **I** te drukken. Let op dat de popcornmaker niet langer dan 6 minuten continu gebruikt wordt, wat overeenkomt met 2 porties.

Plaats na elk gebruik het bovendeksel terug op de transparante doseertuit, anders vliegt de popcorn er ongecontroleerd uit. Vul de popcornmaker niet te vol met meer dan 1 maatbeker maïskorrels per keer. Dit leidt tot verstoppingen en storingen.

- 5** Zet de popcornmaker aan. Na enkele ogenblikken wordt de popcorn automatisch gedoseerd tot alles gepoft is. Dit proces duurt ongeveer 3 minuten.

Plaats een grote kom onder de doseertuit zodat de rand van de kom de behuizing van de popcornmaker raakt. De bereide popcorn moet via de tuit in de kom terechtkomen. Zorg ervoor dat u de popcorn niet blokkeert of op een andere manier belemmert; de popcorn is heet en voortijdig contact kan lichte brandwonden veroorzaken.

Schakel daarna de popcornmaker uit en haal de stekker uit het stopcontact. Pas op dat u zich niet verbrandt als u het bovendeksel of de doseertuit aanraakt, want deze onderdelen worden erg heet tijdens het gebruik.

Opmerking

Wacht ongeveer 10 tot 12 minuten voordat u de popcornmaker weer gebruikt.

Reiniging en onderhoud



Waarschuwing!

- Trek de stekker uit het stopcontact en laat het product volledig afkoelen voordat u het schoonmaakt.
- Dompel het product, inclusief het netsnoer en de stekker, nooit onder in water of andere vloeistoffen tijdens het reinigen. Houd het nooit onder stromend water.
- Zorg ervoor dat er geen vocht in het product dringt tijdens het reinigen.
- Gebruik nooit oplosmiddelen, schuurmiddelen, harde borstels, metalen of scherpe voorwerpen voor het schoonmaken. Oplosmiddelen zijn schadelijk voor de gezondheid en de plastic delen kunnen schade oplopen. Schuurmiddelen kunnen het oppervlak bekrassen.

Regelmatig schoonmaken en onderhouden zorgt ervoor dat uw popcornmaker in perfecte staat blijft en u jarenlang kunt genieten van perfecte perfecte popcorn.

- Maak de popcornmaker regelmatig schoon en verwijder eventuele resten.
- Zorg ervoor dat er zich geen aanslag ophoopt in de bodem van de popcornmaker en dat deze daar verbrandt.
- Reinig de buitenoppervlakken van het product met een licht vochtige doek en droog ze daarna grondig af. Zorg ervoor dat er geen water in het product dringt (bijvoorbeeld bij de Aan/Uit-schakelaar).
- Droog het product zorgvuldig af na het reinigen.
- Reiniging en onderhoud door de gebruiker mag niet worden uitgevoerd door kinderen.
- Voordat u de popcornmaker opbergt, moet u ervoor zorgen dat deze volledig is afgekoeld en schoon en droog is.
- Bewaar het product op een koele, droge plaats buiten het bereik van kinderen en huisdieren.

Problemen oplossen

Neem contact op met klantenservice als u problemen ondervindt tijdens het gebruik.

Technische gegevens

Nominale spanning, frequentie	: 220 - 240 V~ 50/60 Hz
Nominaal vermogen	: 1200 W
Beschermingsklasse	: I
Afmetingen B x L x H	: 186 x 153,5 x 290 mm
Gewicht	: 0,8 kg
Netsnoer	: 0,8 cm
Materiaal	: PP/PA/PC
Stroomverbruik in uitstand	: 0 W
Stroomverbruik in stand-bymodus	: N.v.t
Tijd tot uitstand	: N.v.t
Tijd om de stand-bymodus te bereiken	: N.v.t

Instrukcje bezpieczeństwa



Ryzyko poparzenia! Podczas pracy temperatura dotykalnych powierzchni może być bardzo wysoka.

Ostrożnie! Gorące powierzchnie!



Błyskawica zakończona strzałką w trójkącie równobocznym ma ostrzegać użytkownika o obecności nieizolowanego „niebezpiecznego napięcia” wewnątrz obudowy urządzenia, którego wartość jest na tyle duża, że może stwarzać ryzyko porażenia prądem elektrycznym ludzi i zwierząt.



Znak wykrzyknika w trójkącie równobocznym ma na celu zwrócenie uwagi użytkownika na ważne instrukcje dotyczące obsługi i konserwacji zawarte w dostarczonych materiałach informacyjnych.

~ Ten symbol oznacza napięcie prądu przemiennego.

- **Ryzyko zadławienia!** Materiały opakowaniowe należy przechowywać w miejscu niedostępnym dla dzieci.
- Z urządzenia mogą korzystać dzieci w wieku od 8 lat oraz osoby o ograniczonej sprawności fizycznej, sensorycznej lub umysłowej, a także osoby nieposiadające odpowiedniego doświadczenia i/lub wiedzy, jeśli znajdują się pod nadzorem lub zostały poinstruowane w zakresie bezpiecznego korzystania z urządzenia i rozumieją związane z tym zagrożenia.
- Dzieci nie mogą bawić się urządzeniem.
- Czyszczenie i konserwacja urządzenia nie mogą być wykonywane przez dzieci, chyba że mają co najmniej 8 lat i znajdują się pod nadzorem.

Instrukcje bezpieczeństwa

- Przechowuj produkt w miejscu niedostępnym dla dzieci i zwierząt domowych.
- **Ostrzeżenie!** Nigdy nie zanurzaj elektrycznych części produktu w wodzie lub innych płynach. Nigdy nie trzymaj urządzenia pod bieżącą wodą.
- Regularnie sprawdzaj, czy wtyczka i kabel nie są uszkodzone. Jeśli kabel połączeniowy jest uszkodzony, musi zostać wymieniony przez producenta, jego dział obsługi klienta lub osobę o podobnych kwalifikacjach, aby uniknąć zagrożeń.
- **Ryzyko poparzenia!** Podczas korzystania z produktu należy dotykać wyłącznie uchwytów i przycisków. Podczas pracy produkt i obudowa bardzo się nagrzewają.
- **Zagrożenie pożarem!** Urządzenie nie może stykać się z materiałami łatwopalnymi, np. zasłonami, tekstyliami itp., ani być nimi przykryte. Należy zawsze zachować wystarczającą bezpieczną odległość od materiałów łatwopalnych.
- Produktu nie wolno obsługiwać za pomocą zewnętrznego timera ani oddzielnego pilota.
- Produkt przeznaczony jest wyłącznie do użytku prywatnego w domu i podobnych zastosowań i nie nadaje się do użytku komercyjnego. Zastosowania domowe obejmują na przykład użytkowanie w kuchniach dla personelu w sklepach, biurach, a także użytkowanie przez gości w pensjonatach, małych hotelach i podobnych obiektach mieszkalnych.

Instrukcje bezpieczeństwa

- **Ryzyko porażenia prądem!** Nigdy nie próbuj samodzielnie naprawiać produktu. W przypadku stwierdzenia usterek naprawę produktu należy zlecać wyłącznie wykwalifikowanym specjalistom.
- **Ryzyko poparzenia!** Uważaj przy wyjmowaniu popcornu.
- **Uwaga!** Niewłaściwe użycie może spowodować obrażenia.
- Odłącz produkt od zasilania sieciowego, jeśli pozostawiasz go bez nadzoru.
- Wyczyść produkt po każdym użyciu.
- Zapoznaj się z rozdziałem **Czyszczenie i pielęgnacja**.

1. Przed pierwszym użyciem produktu należy uważnie przeczytać niniejszą instrukcję obsługi i przekazać ją wraz z produktem. Należy przestrzegać ostrzeżeń zamieszczonych na produkcie oraz w niniejszej instrukcji obsługi. Zawiera ważne instrukcje bezpieczeństwa oraz instrukcje obsługi i konserwacji produktu.
2. Urządzenie należy użytkować wyłącznie zgodnie z jego przeznaczeniem. Niewłaściwe lub nieprawidłowe użycie jest niebezpieczne.
3. Nie należy umieszczać na produkcie lub obok niego żadnych przedmiotów z otwartym ogniem, np. świec. Nie stawiaj na produkcie żadnych przedmiotów wypełnionych płynami, np. wazonów.
4. Nigdy nie naprawiaj produktu samodzielnie (np. jeśli kabel sieciowy jest uszkodzony lub produkt został upuszczony). Wszelkie prace konserwacyjne i naprawy należy zlecać wyłącznie autoryzowanemu punktowi obsługi klienta.
5. Napięcie sieciowe musi być zgodne ze specyfikacją podaną na etykiecie znamionowej produktu.
6. Całkowite odłączenie urządzenia od zasilania następuje dopiero po wyjęciu wtyczki z gniazda elektrycznego. Upewnij się, że wtyczka sieciowa jest zawsze łatwo dostępna i w zasięgu ręki.
7. Unikaj uszkodzenia kabla sieciowego poprzez zaginanie go lub kontakt z ostrymi krawędziami.
8. Trzymaj produkt, łącznie z kablem sieciowym i wtyczką sieciową, z dala od źródeł ciepła, takich jak grzejniki, piekarniki i inne urządzenia wytwarzające ciepło.
9. Poprowadź kabel sieciowy w taki sposób, aby uniemożliwić jego pociągnięcie lub potknięcie się o niego.
10. W przypadku zastosowania przedłużacza, musi on być odpowiedni do danej mocy.
11. Nie obsługuj produktu mokrymi rękami. Nigdy nie dotykaj wtyczki elektrycznej mokrymi rękami.
12. Pod żadnym pozorem nie otwieraj obudowy. Nie wkładaj żadnych przedmiotów do obudowy.
13. Odłączaj urządzenie od zasilania wyłącznie trzymając za wtyczkę. Nie należy ciągnąć za przewód zasilający.

Instrukcje bezpieczeństwa

14. Nie owijaj kabla zasilającego wokół produktu.
15. Odłączaj wtyczkę sieciową, jeśli nie używasz produktu, jeśli zauważysz usterki oraz przed czyszczeniem produktu.
16. Produkt należy użytkować tylko w suchych pomieszczeniach, nigdy na otwartym powietrzu.
17. Chroń produkt i podzespoły elektryczne przed bezpośrednim działaniem promieni słonecznych i pyłem, ogniem (kominiek, grill, świece), wodą (rozpryski wody, wazon, wanna) i wysoką wilgotnością.
18. Nie zastępuj jednego podzespołu innym. Jeśli konieczna jest wymiana podzespołu, prosimy o kontakt z działem obsługi klienta.
19. Podłącz wtyczkę do odpowiedniego, łatwo dostępnego gniazdka, aby w razie awarii można było szybko odłączyć produkt od zasilania sieciowego.
20. Aby całkowicie wyłączyć produkt, należy wyciągnąć wtyczkę z gniazdka. Jako urządzenia rozłączającego należy używać wtyczki sieciowej.
21. Aby uniknąć obrażeń ciała i uszkodzeń mienia, nigdy nie wkładaj rąk do maszyny do popcornu, gdy jest ona nadal włączona.
22. W przypadku pojawienia się dymu należy natychmiast wyłączyć maszynę do popcornu i odłączyć ją od zasilania.
23. Zawsze używaj maszyny do popcornu na równej, stabilnej, czystej, suchej i odpornej na ciepło powierzchni.
24. Podczas użytkowania należy zawsze zapewnić odpowiednią wentylację.
25. **Ważne!** Przed uruchomieniem urządzenia należy sprawdzić, czy jest ono w doskonałym stanie technicznym. Nie wolno użytkować produktu, jeśli wykazuje oznaki uszkodzenia lub jeśli istnieje podejrzenie, że jest wadliwy.

Gratulacje!

Dziękujemy za zakup produktu **KOENIC**. Prosimy uważnie zapoznać się z treścią zaleceń dotyczących bezpieczeństwa, a instrukcję zachować na wypadek konieczności skorzystania z niej w przyszłości.

Przeznaczenie

Maszyna do popcornu jest wyposażona w solidny element grzewczy o mocy 1200 W, który zapewnia szybkie i równomierne prażenie ziaren kukurydzy. W ciągu kilku minut można przygotować do 100 g ziaren kukurydzy bez użycia oleju. Następnie produkt można łatwo wyczyścić. Maszyna do popcornu przeznaczona jest do użytku domowego i nie wolno jej używać w celach komercyjnych. Jakikolwiek inne zastosowanie może spowodować obrażenia ciała lub uszkodzenie produktu. Firma Imtron GmbH nie ponosi odpowiedzialności za uszkodzenia produktu, szkody majątkowe lub obrażenia ciała spowodowane nieostrożnym, niewłaściwym lub nieprawidłowym użytkowaniem produktu lub użytkowaniem produktu w celach innych niż określone przez producenta.

Przed pierwszym użyciem

- Ostrożnie wyjmij produkt i jego akcesoria z oryginalnego opakowania. Zalecamy zachowanie oryginalnego opakowania, by móc w nim składować urządzenie. Dokonując utylizacji oryginalnego opakowania należy przestrzegać obowiązujących przepisów prawnych. Jeśli masz jakiegokolwiek pytania dotyczące prawidłowej utylizacji odpadów, skontaktuj się z lokalnymi władzami.
- Sprawdź, czy dostawa jest kompletna i czy nie ma uszkodzeń. Jeśli przesyłka jest niekompletna lub zauważysz jakiegokolwiek uszkodzenia powstałe w trakcie transportu, skontaktuj się natychmiast ze swoim punktem sprzedaży.
- Wyczyść maszynę do popcornu zgodnie z instrukcjami podanymi w rozdziale **Czyszczenie i pielęgnacja**.

Zakres dostawy

- 1 x maszyna do popcornu
- 1 x instrukcja obsługi
- 1 x karta gwarancyjna

Elementy i podzespoły sterujące

- A** Pokrywka (również miarka)
- B** Przezroczysty dozownik
- C** Jednostka silnikowa
- D** Przełącznik włączania/wyłączania **O/I**

Obsługa

Maszynę do popcornu należy ustawić na suchej, równej, stabilnej i odpornej na ciepło powierzchni roboczej.

- 1 **1** Umieść przezroczysty dozownik na jednostce silnikowej.
 - 2 Załóż górną osłonę na przezroczysty dozownik.
- 2 Włóż wtyczkę do odpowiedniego gniazdka.
- 3 Użyj górnej pokrywy jako miarki i wsyp ziarna kukurydzy do maszyny do popcornu. Nie dodawaj żadnych innych składników, takich jak olej, tłuszcz, masło, margaryna, sól lub cukier, gdyż może to spowodować uszkodzenie.
- 4 Włącz maszynę do popcornu za pomocą przełącznika **Wł./Wył.**, naciskając przełącznik z pozycji **O** do **I**. Należy pamiętać, że maszyna do popcornu nie powinna być używana nieprzerwanie dłużej niż 6 minut, co odpowiada 2 porcjom.

Po każdym użyciu załóż z powrotem osłonę przezroczystego dozownika, w przeciwnym razie popcorn będzie niekontrolowanie wyskakiwał. Nie wsypuj do maszyny do popcornu więcej niż jedną miarkę ziaren kukurydzy na raz. Może to prowadzić do zatorów i usterek.

- 5** Włącz maszynę do popcornu. Po chwili popcorn zostanie automatycznie dozowany, aż cały zostanie uprażony. Proces ten trwa około 3 minut.

Podstaw dużą miskę pod dozownik tak, aby jej krawędź dotykała obudowy maszyny do popcornu. Przygotowany popcorn należy wysypać przez dozownik do miski. Uważaj, aby nie zablokować ani w żaden inny sposób nie utrudnić przepływu popcornu; jest on gorący, a przedwczesny kontakt ze skórą może spowodować drobne oparzenia.

Następnie wyłącz maszynę do popcornu i odłącz ją od zasilania sieciowego. Należy zachować ostrożność, aby nie poparzyć się dotykając górnej pokrywy lub dozownika, ponieważ elementy te są bardzo gorące w trakcie pracy urządzenia.

Uwaga

Odczekaj ok. 10–12 minut przed ponownym użyciem maszyny do popcornu.

Czyszczenie i pielęgnacja



Ostrzeżenie!

- Przed czyszczeniem wyjmij wtyczkę z gniazdka i pozwól produktowi całkowicie ostygnąć.
- Podczas czyszczenia nigdy nie zanurzaj produktu, łącznie z kablem sieciowym i wtyczką sieciową, w wodzie lub innych płynach. Nigdy nie trzymaj go pod bieżącą wodą.
- Podczas czyszczenia należy upewnić się, że do produktu nie dostanie się wilgoć.
- Do czyszczenia nigdy nie należy używać rozpuszczalników, ściernych środków czyszczących, twardych szczotek, metalu ani ostrych przedmiotów. Rozpuszczalniki są szkodliwe dla zdrowia i niszczą plastikowe części; ścierne środki czyszczące i przybory rysują powierzchnię.

Regularne czyszczenie i konserwacja pozwolą utrzymać maszynę do popcornu w idealnym stanie i zapewnią doskonały popcorn przez długi czas.

- Regularnie czyść maszynkę do popcornu i usuwaj wszelkie osady.
- Upewnij się, że w dolnej części maszyny do popcornu nie gromadzą się żadne osady, które mogłyby się tam przypalić.
- Czyść zewnętrzne powierzchnie produktu lekko wilgotną ściereczką, a następnie dokładnie je osusz. Upewnij się, że do produktu nie dostanie się woda (np. do przełącznika włączania/wyłączania).
- Po czyszczeniu dokładnie osusz produkt.
- Czyszczenie i konserwacja urządzenia nie powinny być wykonywane przez dzieci.
- Przed schowaniem maszyny do popcornu należy upewnić się, że jest ona całkowicie ostudzona oraz czysta i sucha.
- Przechowuj produkt w chłodnym i suchym miejscu, niedostępnym dla dzieci i zwierząt domowych.

Rozwiązywanie problemów

Jeśli w trakcie użytkowania wystąpią problemy, prosimy o kontakt z obsługą klienta.

Dane techniczne

Napięcie znamionowe, częstotliwość	: 220 - 240 V~ 50/60 Hz
Moc znamionowa	: 1200 W
Klasa ochrony	: I
Wymiary szer. x dł. x wys.	: 186 x 153,5 x 290 mm
Waga	: 0,8 kg
Kabel sieciowy	: 0,8 cm
Materiał	: PP/PA/PC
Zużycie energii w trybie wyłączonym	: 0 W
Zużycie energii w trybie czuwania	: n/d
Czas do trybu wyłączenia	: n/d
Czas przejścia w tryb gotowości	: n/d

Güvenlik talimatları



Yanma tehlikesi! Dokunulan yüzeylerin sıcaklığı çalışma esnasında çok yüksek olabilir. **Dikkat! Sıcak yüzeyler!**



Eşkenar üçgen içerisinde bulunan ok başlıklı yıldırım, cihaz kutusu içerisinde, insanlar ve hayvanlar için elektrik çarpması riskine yol açabilecek düzeyde yalıtılmamış "tehlikeli voltaj" bulunması hakkında kullanıcıyı uyarmayı amaçlamaktadır.



Eşkenar üçgen içerisinde bulunan ünlem işareti, kullanıcının dikkatini verilen bilgi materyalindeki önemli çalıştırma ve bakım talimatlarına çekmeyi amaçlamaktadır.

~ Bu sembol AC gerilimi gösterir.

- **Boğulma tehlikesi!** Ambalaj materyallerini çocuklardan uzak tutun.
- Bu ürün 8 yaş ve üzeri çocuklar ve ürünün güvenli bir şekilde kullanımı hakkında gözetim sağlanarak veya talimatlar verilerek içerdiği tehlikelerin farkına varmaları sağlanmış ise kısıtlı fiziksel, algısal veya zihinsel yetkinliklere veya yetersiz tecrübe ve/veya bilgiye sahip kişiler tarafından kullanılabilir.
- Çocuklar bu ürünle oynamamalıdır.
- Temizlik ve kullanıcı bakımı, 8 yaş ve üzerinde ve gözetim altında olmadıkları sürece çocuklar tarafından yapılmamalıdır.
- Ürünü çocukların ve hayvanların erişemeyeceği yerlerde saklayın.
- **Uyarı!** Temizlik sırasında ürünün elektrikli parçalarını kesinlikle suya veya başka sıvılara daldırmayın. Ürünü asla akan suyun altında tutmayın.

Güvenlik talimatları

- Elektrik fişinde ve elektrik kablosunda hasar olup olmadığını düzenli olarak kontrol edin. Elektrik kablosu hasarlıysa, tehlikeyi önlemek için üretici, teknik servis merkezi veya benzer niteliklere sahip kişiler tarafından değiştirilmelidir.
- **Yanma tehlikesi!** Ürüne çalışma esnasında sadece tutamaklarından veya düğmelerinden dokununuz. Ürün ve gövdesi çalışırken çok ısınabilir.
- **Yangın tehlikesi!** Cihaz, perdeler, tekstiller gibi yüksek alev alabilirlik özelliğine sahip malzemelerle temas etmemeli veya örtülmemelidir. Alev alabilir malzemelerle her zaman yeterli mesafenin olmasını sağlayınız.
- Ürün harici bir zamanlayıcı veya ayrı bir uzaktan kumanda sistemi ile çalıştırılmamalıdır.
- Ürün sadece özel ev kullanımı veya benzer uygulamalar için uygundur ve ticari kullanım için uygun değildir. Ev uygulamaları olarak, örneğin, mağazalardaki personel mutfaklarında, ofislerde ve konuk evlerinde, küçük otellerde ve benzer konutlarda konuklar tarafından kullanım sayılabilir.
- **Elektrik çarpması riski!** Ürünü asla kendiniz onarmaya çalışmayınız. Arıza durumunda ürünün sadece teknik uzmanlar tarafından tamir edilmesini sağlayınız.
- **Yanma tehlikesi!** Patlamış mısırı alırken dikkatli olun.
- **Dikkat!** Yanlış kullanım yaralanmalara neden olabilir.
- Ürünü gözetimsiz bıraktığınızda daima elektrik bağlantısını kesin.
- Her kullanımdan sonra ürünü temizleyiniz.
- Lütfen **Temizlik ve bakım** bölümüne bakınız.

Güvenlik talimatları

1. Çalıştırma talimatlarını, ürünü ilk sefer kullanmaya başlamadan önce dikkatle okuyun ve talimatları ürünle birlikte iletin. Ürün üzerindeki ve bu kullanıcı talimatlarındaki uyarılara dikkat edin. Önemli güvenlik talimatlarının yanı sıra ürünün nasıl kullanılacağına ve bakımına ilişkin talimatlar içerir.
2. Ürünü yalnız amacına uygun olarak kullanın. Uygunsuz veya yanlış kullanım tehlikelidir.
3. Ürünün üzerine veya yakınına muhafazası olmayan mum gibi açık alevler yerleştirmeyin. Ürünün üzerine vazo gibi sıvı dolu olan nesnelere koymayın.
4. Ürünü asla kendiniz tamir etmeyin (ör. elektrik kablosu hasar görmüş veya ürün düşürülmüş ise). Tamir işlemlerinin sadece müşteri servis merkezinde yapılmasını sağlayın.
5. Şebeke gerilimi, ürünün değer etiketindeki özelliklerle eşleşmelidir.
6. Sadece elektrik fişi, ürünün şebeke güç kaynağı ile olan bağlantısını kesebilir. Elektrik fişinin her zaman kolayca erişilebilir ve ulaşılabilir olduğundan emin olun.
7. Elektrik kablosunun kıvrılarak veya keskin kenarlara temas ederek hasar görmesini engelleyin.
8. Ürünü, ana kabloyu ve fiş dahil olmak üzere radyatörler, fırınlar ve diğer ısı üreten ürünler gibi ısı kaynaklarından uzak tutun.
9. Elektrik kablosunu çekilmeyecek veya takılıp düşmeyecek bir şekilde döşeyin.
10. Bir uzatma kablosu kullanılıyorsa ilgili güce uyumlu olmalıdır.
11. Islak eliniz ile ürünü çalıştırmayın. Elektrik fişine hiçbir zaman ıslak elle dokunmayın.
12. Ürünün gövdesini hiçbir koşulda açmayın. Gövdenin içine herhangi bir cisim sokmayın.
13. Sadece fişi çekerek şebeke güç kaynağından çıkarın. Elektrik kablosunu çekmeyin.
14. Kabloyu ürünün etrafına sarmayın.
15. Ürün kullanılmadığında, arıza durumunda ve ürünü temizlemeden önce ürünün fişini çekin.
16. Bu ürünü sadece kuru kapalı alanlarda kullanın ve asla açık havada kullanmayın.
17. Ürünü ve/veya elektrikli bileşenlerini doğrudan güneş ışığından ve tozdan, ateşten (şömine, barbekü, mumlar), sudan (su sıçraması, vazo, küvet) ve yüksek nemden uzak tutun.
18. Parçaları herhangi bir parça ile değiştirmeyin. Bir parça değiştirilmesi gerekiyorsa müşteri servisine başvurun.
19. Elektrik fişini uygun bir prize bağlayın, acil bir durumda elektrik kablosunu hızla sökebilmek için kolay ulaşılabilir olmalıdır.
20. Ürünü tamamen kapatmak istiyorsanız, elektrik fişini çekin. Elektrik fişini bağlantı kesme cihazı olarak kullanın.
21. Yaralanmaları önlemek ve cihaz hasarını önlemek için hiçbir zaman patlamış mısır makinesi çalışır durumdayken elinizi sokmaya çalışmayın.
22. Duman çıktığını gördüğünüzde hemen patlamış mısır makinesini kapatın ve elektrik kablosunu çıkarın.
23. Patlamış mısır makinesini her zaman düz, sabit, temiz, ısıya dayanıklı ve kuru bir yüzeyde çalıştırın.
24. Kullanım sırasında her zaman iyi bir havalandırma sağlayın.
25. **Önemli!** Kullanımdan önce, ürünün kusursuz çalışır durumda olduğundan emin olun. Ürün hasar izleri taşıyor veya kusurlu olma şüphesi mevcut ise kullanılmamalıdır.

Güvenlik talimatları

Tebrikler!

Bir **KOENIC** ürünü satın aldığınız için teşekkür ederiz. Lütfen kullanım kılavuzunu dikkatlice okuyun ve ileride başvurmak üzere saklayın.

Kullanım amacı

Patlamış mısır makinesi sağlam bir 1.200 W ısıtma elemanı ile donatılmıştır, mısır tohumlarının hızlı ve eşit bir şekilde patlamasını sağlar. 100 g'a kadar mısır tohumu bir seferde yağ koymadan bir kaç dakika içinde hazır olur. Sonrasında ürün kolayca temizlenir. Patlamış mısır makinesi evlerde kullanım için tasarlanmıştır ve ticari kullanım için uygun değildir. Başka herhangi bir kullanım ürünün zarar görmesiyle veya yaralanmayla sonuçlanabilir.

Imtron GmbH, ürünün dikkatsiz, yanlış veya hatalı kullanımı veya üretici tarafından belirtilen amaçlar dışında kullanımı nedeniyle meydana gelebilecek ürün hasarı, mal hasarı veya yaralanma için sorumluluk kabul etmez.

İlk kullanımdan önce

- Ürünü ve aksesuarları orijinal ambalajından dikkatlice çıkarın. Sonraki depolama için orijinal ambalajında saklanması tavsiye edilir. Orijinal ambalajı bertaraf ederken lütfen geçerli yasal düzenlemelere uyun. Uygun bertaraf işlemi açısından sorularınız varsa yerel yöneticilere başvurun.
- Teslimat içeriğinin eksiksiz ve hasarlı olup olmadığını kontrol edin. Teslimat eksikse veya bir taşıma hasarı tespit ettiyseniz satış noktanıza hemen başvurun.
- Patlamış mısır makinesini **Temizlik ve bakım** bölümündeki talimatlara uygun olarak temizleyin.

Teslimat kapsamı

- 1 x Patlamış mısır makinesi
- 1 x Kullanım kılavuzu
- 1 x Garanti belgesi

Kumandalar ve bileşenler

- A** Kapak (aynı zamanda ölçme kabı)
- B** Şeffaf çıkış ağzı
- C** Motor ünitesi
- D** Açma/Kapama düğmesi **O/I**

Çalıştırma

Patlamış mısır makinesini kuru, düz, dengeli ve ısıya dayanıklı bir çalışma tezgahına yerleştirin.

- 1 **1** Şeffaf çıkış ağzını motor ünitesine yerleştirin.
- 2 **2** Üst kapağı şeffaf çıkış ağzına yerleştirin.
- 3 **3** Üst kapağı ölçme kabı olarak kullanın ve mısır tohumlarını patlamış mısır makinesine dökün. Başka bileşen eklemeyin, örneğin yağ, tereyağı, margarin, toz veya şeker, çünkü bunlar tehlikeye neden olabilir.
- 4 **4** Patlamış mısır makinesini Açma/Kapama düğmesini **O** konumundan **I** konumuna basarak açın. Lütfen patlamış mısır makinesinin sürekli olarak 6 dakika yani 2 porsiyondan daha uzun süre çalıştırılmamasına dikkat edin.

Her kullanımdan sonra şeffaf çıkış ağzına üst kapağı yerleştirin, aksi taktirde patlamış mısır kontrolsüz bir şekilde sıçar. Patlamış mısır makinesine bir seferde 1 ölçüm kabı mısır tohumundan fazla doldurmayın. Blokajlara ve arızalara yol açar.

- 5** Patlamış mısır makinesini açın. Kısa bir süre sonra tüm patlamış mısır ağızdan çıkar. Süreç yaklaşık 3 dakika sürer.

Çıkış ağzının altına büyük bir kase koyun, kaseyi kenarı patlamış mısır makinesinin gövdesine dokunsun. Hazırlanan patlamış mısır çıkış ağzından kaseye düşer. Patlamış mısırları bloke etmeyin veya bir şekilde engellemeyin, çıkışta sıcaktır ve erken dokunma sonunda hafif yanıklara neden olabilir.

Sonrasında patlamış mısır makinesini kapatın ve elektrik kablosunu çıkarın. Üst kapağı veya çıkış ağzına dokunarak yanmamak için dikkatli olun, çünkü bu bileşenler çalışma sırasında çok ısınır.

Not

Patlamış mısır makinesini yeniden kullanmadan önce yaklaşık 10 ila 12 dakika bekleyin.

Temizlik ve bakım



Uyarı!

- Elektrik bağlantısını kesin ve temizlikten önce ürünün tamamen soğumasını bekleyin.
- Ürünü elektrik kablosu, fişi ile birlikte temizlemek amacıyla hiçbir zaman suya veya diğer sıvılara daldırmayın. Asla akan suyun altına koymayın.
- Temizlik sırasında ürüne nem girmedikten emin olun.
- Temizlik için asla çözücü veya aşındırıcı malzemeler, sert fırçalar, metal veya keskin nesnelere kullanmayın. Çözücüler sağlığa zararlıdır ve plastik parçalara zarar verir; aşındırıcı temizleyiciler ve yardımcı maddeler yüzeyi çizer.

Düzenli temizlik ve bakım patlamış mısır makinenizi mükemmel durumda tutar ve uzun bir süre boyunca mükemmel patlamış mısır sunar.

- Patlamış mısır makinesini düzenli olarak temizleyip birikintileri giderin.
- Patlamış mısır makinesinin zemininde kalıntıların birikmediğinden ve burada yanmadığından emin olun.
- Ürünün dış yüzeylerini hafif nemli bir bezle silin ve ardından iyice kurulayın. Ürüne (ör. Açma/kapama düğmesine) su girmemesini sağlayın.
- Temizledikten sonra ürünü iyice kurulayın.
- Temizlik ve bakım çocuklar tarafından yapılmamalıdır.
- Patlamış mısır makinesini kaldırmadan önce tamamen soğuduğundan ve temiz ve kuru olduğundan emin olun.
- Ürünü serin ve kuru bir yerde, çocuklardan ve evcil hayvanlardan uzakta saklayın.

Sorun giderme

Eğer kullanım sırasında sorun oluşursa, lütfen üreticiyle iletişime geçin.

Teknik veriler

Anma gerilim, frekans	: 220 - 240V~ 50/60 Hz
Anma gücü	: 1.200 W
Koruma sınıfı	: I
Boyutlar G x D x Y	: 186 x 153,5 x 290 mm
Ağırlık	: 0,8 kg
Elektrik kablosu	: 0,8 cm
Malzeme	: PP/PA/PC
Kapalı modda güç tüketimi	: 0 W
Bekleme modunda güç tüketimi	: yok
Kapalı moda geçiş süresi	: yok
Bekleme moduna geçiş süresi	: yok