

INFINITON

SECADORA



SD-BC8EWN
8445639004807



SD-BC8EDX
8445639005866

⚠ ¡ADVERTENCIA! Especificaciones sobre las secadoras con bomba de calor

1. Estas secadoras deben trabajar en temperaturas entre 10° y 25° de temperatura ambiente.
2. No han sido diseñadas para exteriores.
3. La división de los tejidos previamente al proceso de secado definirá el resultado del mismo. Si desea mezclar tipos de tejidos deberá hacer funcionar la secadora en formato manual.

Antes de utilizar su nuevo producto Infiton, lea atentamente este manual de usuario, a fin de aprender a usar de manera segura y eficiente las funciones que le ofrece este dispositivo.

Instalación	7
Información de seguridad	10
Antes de cada secado	12
Funcionamiento	15
Limpieza y mantenimiento	21

⚠ ¡ADVERTENCIA! Especificaciones sobre las secadoras con bomba de calor

1. Estas secadoras deben trabajar en temperaturas entre 10° y 25° de temperatura ambiente.
2. No han sido diseñadas para exteriores.
3. La división de los tejidos previamente al proceso de secado definirá el resultado del mismo.
Si desea mezclar tipos de tejidos deberá hacer funcionar la secadora en formato manual.

¿Tiene problemas con el secado de su ropa?

Aquí le explicamos como resolver las principales cuestiones que se plantean entre los usuarios de estos productos que requieren un conocimiento especial y extremo cuidado con el uso. Esta secadora trabaja por condensación. Siendo un sensor de temperatura el que detectará la carga de ropa y el estado de humedad de la misma.

Tenemos dos TIPOS DE FUNCIONES:

- Sintético
- Algodón

1. Cuando use la función de sintético, el material de la ropa también debe ser sintético.
2. Cuando utilice la función de algodón, el material de la ropa también debe ser algodón.

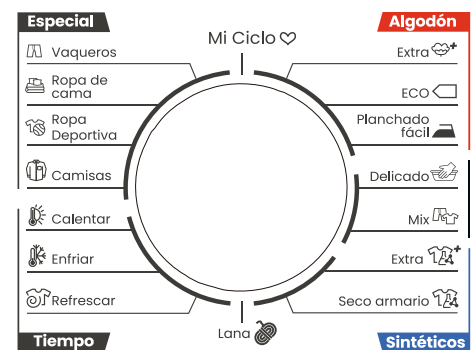

En este primer punto, debemos tener en cuenta que la carga nominal de la secadora debe de ser en mojado. Por ejemplo, no es lo mismo 8KG de toallas secas que 8KG se toallas mojadas (donde habrá muchas menos unidades de toallas si su estado es mojado).

El sensor de humedad esta pensado para trabajar con esta carga, por lo que en muchas ocasiones encontraremos:

- Una carga inferior de ropa.
- Ropa demasiado pequeña (intima o pequeñas prendas).

Estos parámetros no serán detectados por el sensor y "creará" secado su interior a los pocos minutos de trabajo, dejando la ropa húmeda o sin secar.

¿Cómo solucionamos esta problemática? Haciendo trabajar la secadora por minutos y no por sensor.

Para ello seleccionamos el programa para calentar. Tras esto, seleccionamos el tiempo y lo aumentamos hasta:

- 60 minutos para poca ropa.
- 120 minutos para una carga media de 5KG.
- 160 minutos para una carga de 7KG.

Estas secadoras son un poco más sofisticadas, ya que el aire lo calientan mediante resistencias eléctricas, pero después de pasarlo por el tambor (aire caliente y húmedo) le extraen la humedad haciéndolo pasar por un evaporador refrigerado con el aire exterior, lo que hace que condense la humedad en él y caiga a una bandeja de recogida de agua.

En estas secadoras, el aire, una vez deshumectado en el evaporador, se vuelve a enviar al tambor por lo que no tiene que volver a coger aire frío exterior, ahorrando energía con respecto a las de evacuación.

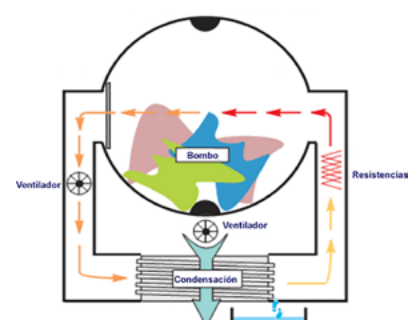

Ubicación

Antes de instalar este electrodoméstico Infiniton, deberá escoger una ubicación que cumpla los siguientes requisitos:

1. Superficie rígida, seca y nivelada
2. Evite la luz solar directa
3. Ventilación suficiente
4. La temperatura ambiente debe ser superior a 0°C
5. Mantenga el electrodoméstico alejado de cualquier fuente de calor (Cocinas, calderas, radiadores...)
6. Instale el electrodoméstico en un lugar limpio, donde no se acumule suciedad. No obstruya las entradas de aire del producto.

! ¡ADVERTENCIA! La estabilidad es importante para evitar que el electrodoméstico se mueva. Asegúrese de que el producto esté nivelado y sea estable. Para que los niveles de vibración y ruido que emite el electrodoméstico al estar en funcionamiento, sean normales, debe colocarse en una superficie firme y nivelada.

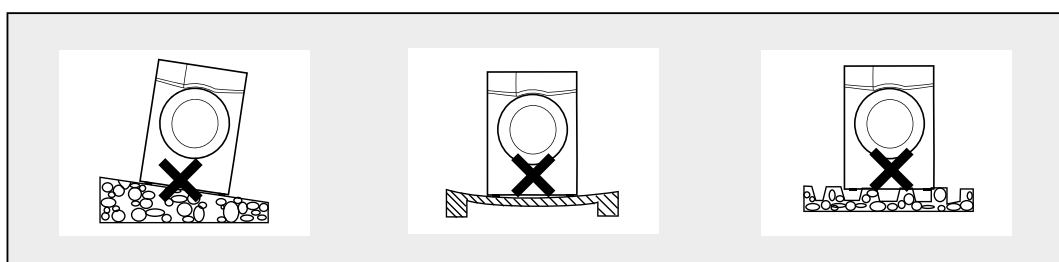

! ¡ADVERTENCIA! Asegúrese de que el cable de alimentación no esté atrapado o dañado.

! ¡ADVERTENCIA! Asegúrese de mantener las distancias mínimas con respecto a las paredes, tal y como se muestra en la imagen de la derecha.

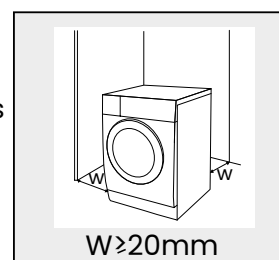

Transporte

Mueva el electrodoméstico con sumo cuidado. No agarre ninguna parte saliente del producto. La puerta del producto no se puede utilizar bajo ningún concepto como asa para el transporte. Si el electrodoméstico no se puede transportar en posición vertical, puede inclinarse hacia la derecha menos de 30 °.

! ¡Riesgo de daños y lesiones! La manipulación inadecuada del aparato puede provocar lesiones.

! ¡Importante! El electrodoméstico es muy pesado, por favor, nunca transporte el aparato solo; hágalo siempre con la ayuda de otra persona.

Elimine todos los obstáculos de la ruta de transporte y del lugar de instalación:

- Abra las puertas y retire los objetos que se encuentren en el suelo.

No utilice la puerta abierta como un punto de apoyo.

Retire todos los materiales del embalaje antes de usar el electrodoméstico.

Antes de instalar el producto, verifique que no presente daños visibles desde el exterior. No instale ni utilice el electrodoméstico si está dañado.

No instale el electrodoméstico en una habitación donde exista el riesgo de que se produzcan heladas. A temperaturas cercanas al punto de congelación, es posible que el producto no funcione correctamente. Hay riesgo de daños si se permite que el agua condensada se congele en la bomba y las mangueras.

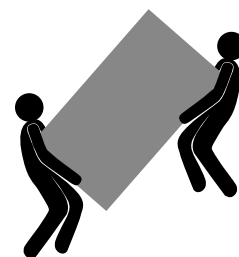

Nivelar

Una vez que haya situado el electrodoméstico en su lugar habitual de funcionamiento, asegúrese de que está totalmente nivelado. Para ello, deberá ayudarse de un nivel de burbuja. Si el electrodoméstico no estuviera totalmente nivelado, deberá ajustar las patas siguiendo la siguiente figura:



1. Aflojar la contra tuerca
2. Girar el pie hasta que llegue al suelo
3. Ajuste las patas y bloquee las tuercas con la ayuda de una llave inglesa.

Es posible que el sistema de ajuste de las patas niveladoras sea distinto al de la ilustración anterior y se ajuste más al siguiente:

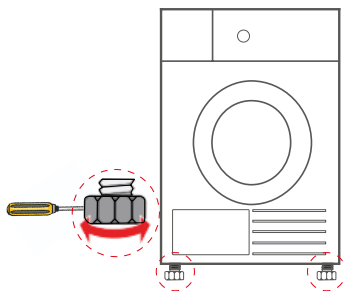

Conexión eléctrica

Este electrodoméstico debe estar conectado con una toma a tierra para su total seguridad. El cable de alimentación de este electrodoméstico está equipado con un enchufe de tres clavijas que se acopla a la toma de corriente estándar de tres clavijas para minimizar la posibilidad de una descarga eléctrica. No corte ni retire, bajo ninguna circunstancia, la tercera clavija de conexión a tierra del cable de alimentación suministrado. Este aparato necesita una toma de corriente estándar de 220-240V-50/60Hz con conexión a tierra de tres clavijas. El cable debe estar asegurado detrás del electrodoméstico y no debe dejarse expuesto o colgando, evitando así, accidentes y/o lesiones. Nunca desenchufe el electrodoméstico tirando del cable de alimentación. Agarre siempre el enchufe con firmeza y tire hacia afuera. No utilice un cable de extensión con este aparato. Si el cable de alimentación es demasiado corto, solicite a un electricista o a un técnico calificado que instale una toma de corriente cerca del electrodoméstico. El uso de un cable de extensión puede afectar negativamente el rendimiento de la unidad.

Conexión de la manguera de drenaje

El extremo de la manguera de desagüe debe conectarse directamente al desagüe o al fregadero.

¡ADVERTENCIA! No retuerza ni alargue la manguera de desagüe; de lo contrario, podría dañarla debido a posibles pérdidas de agua.

Si la manguera de desagüe se sale de su alojamiento durante la evacuación del agua, su hogar podría inundarse y usted podría sufrir quemaduras debido a las altas temperaturas que alcanza el agua durante el proceso de lavado. Fije la manguera de desagüe de forma segura para evitar estas situaciones y garantizar que los procesos de toma y evacuación de agua sucedan de forma segura. Hay dos formas de colocar el extremo de la toma de la manguera de desagüe:

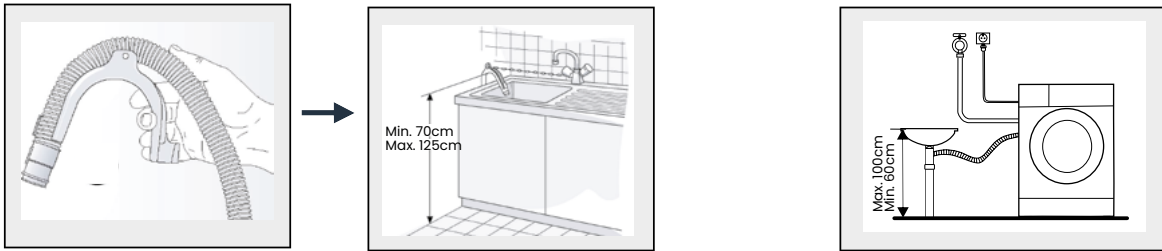

Opción 1. Colocando el extremo de la manguera de desagüe en el fregadero, ayudándose de la abrazadera suministrada, tal y como se ilustra en la imagen.

Opción 2. Conecte directamente el extremo de la manguera de desagüe directamente a la toma del desagüe del fregadero, tal y como se ilustra en la imagen.

Nota: En el caso de que conecte la manguera de desagüe como la opción 1, Para evitar el reflujos de agua sucia al interior de la lavadora y facilitar el desagüe, no sumerja el extremo de la manguera en el agua sucia ni la inserte en el desagüe más de 15 cm.

Inicio rápido

Antes de usar, asegúrese de que la secadora esté instalada correctamente.

Antes de cada secado

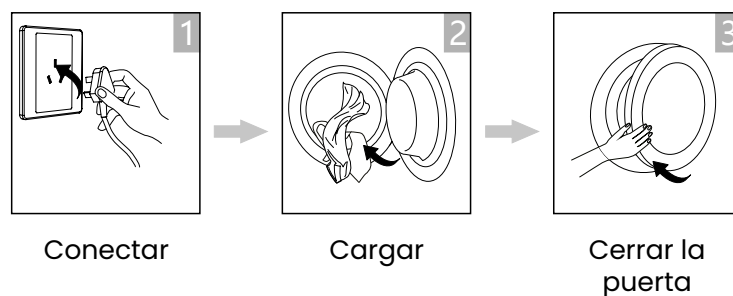

Secado

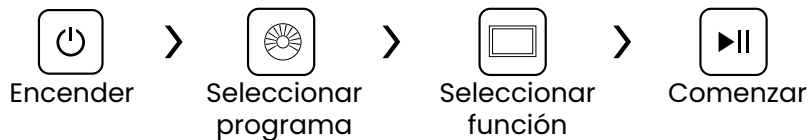

Después del secado

Una vez finalizado el programa de secado, sonará un pitido y el display mostrará "0:00"

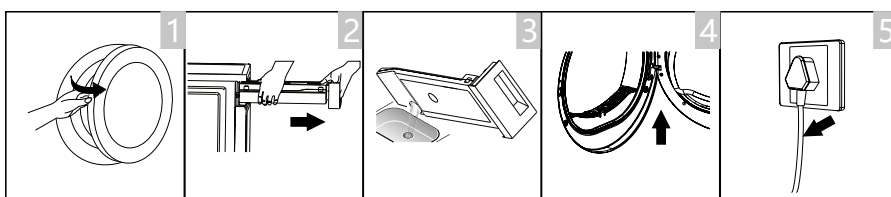

1. Abre la puerta y saca la ropa.
2. Saca el depósito.
3. Vierta el agua condensada.
4. Limpia el filtro de la puerta.
5. Desconectar.

Nota: Si se utiliza la toma con un interruptor, presione el interruptor para apagar la alimentación directamente.

Seguridad general

Por su seguridad y para garantizar el uso correcto, antes de instalar y utilizar el dispositivo por primera vez, lea atentamente este manual del usuario, incluidos sus consejos y advertencias. Para evitar errores y accidentes innecesarios, es importante asegurarse de que todas las personas que usan el aparato estén completamente familiarizadas con su funcionamiento y características de seguridad. Guarde estas instrucciones y asegúrese de que permanezcan con el dispositivo si se mueve o se vende, para que todos los que lo usen durante toda su vida útil estén informados adecuadamente sobre el uso y la seguridad del dispositivo.

Para la seguridad de la vida y la propiedad, mantenga las precauciones de estas instrucciones del usuario, ya que el fabricante no es responsable de los daños causados por la omisión.

Seguridad de niños y personas vulnerables

- Este dispositivo puede ser utilizado por niños a partir de 8 años y personas con capacidades físicas, sensoriales o mentales reducidas o por falta de experiencia y conocimiento si se les ha dado supervisión o instrucciones sobre el uso del dispositivo de manera segura y entienden el peligro involucrado.
- Los niños de a 8 años de edad pueden cargar y descargar este aparato.
- Los niños deben ser supervisados para asegurarse de que no jueguen con el aparato.
- Los niños no deben realizar la limpieza y el mantenimiento del usuario a menos que tengan una edad de 8 años o más y estén supervisados.
- Mantenga todos los envases lejos de los niños. Existe riesgo de asfixia.
- Si está desechando el aparato, saque el enchufe de la toma de corriente, corte el cable de conexión (lo más cerca que pueda del aparato) y retire la puerta para evitar que los niños sufran una descarga eléctrica se caigan o se cierren.

Conexiones eléctricas

- Asegúrese de que el cable de alimentación no quede atrapado por el electrodoméstico, ya que podría dañarse.
- Conecte el equipo a una toma de corriente con conexión a tierra protegida por un fusible que cumpla con los valores de la tabla "Especificaciones técnicas".
- La instalación de la toma de tierra debe ser realizada por un electricista cualificado.
- Asegúrese de que la máquina está instalada de acuerdo con la normativa local.
- Las conexiones de agua y eléctricas deben ser realizadas por un técnico cualificado de acuerdo con las instrucciones del fabricante y las normas de seguridad locales.

! ¡ADVERTENCIA! No utilice varios enchufes o alargadores.

! ¡ADVERTENCIA! El producto no debe tener un dispositivo de conmutación externo, como un temporizador o conectado a un circuito que se encienda y apague regularmente.

! ¡ADVERTENCIA! No desconecte el enchufe de la toma de corriente si hay gases inflamables cerca.

! ¡ADVERTENCIA! No extraiga nunca el enchufe con las manos mojadas.

! ¡ADVERTENCIA! Tire siempre del enchufe, no del cable.

! ¡ADVERTENCIA! Desenchufe siempre el producto si no se está utilizando.

Desembalaje del producto

¡ADVERTENCIA! El material de embalaje (por ejemplo, películas, espuma de poliestireno) puede ser peligroso para los niños.

¡Existe riesgo de asfixia! Mantenga todos los envases fuera del alcance de los niños.

1. Retire la caja de cartón y el embalaje de espuma de poliestireno.
2. Levante la lavadora y retire el embalaje de la base.
3. Asegúrese de retirar la espuma triangular pequeña (A) junto con el embalaje inferior. De lo contrario, coloque la unidad sobre una superficie lateral y extráigala manualmente.
4. Quite la cinta que sujeta el cable de alimentación y la manguera de drenaje.
5. Retire la manguera de entrada del tambor.

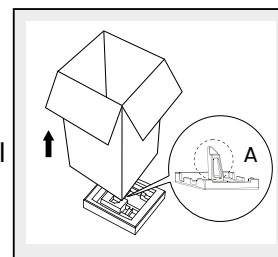

Retirar los pernos de transporte

Debe quitar todos los pernos de transporte de la parte trasera antes de usar su electrodoméstico por primera vez. De lo contrario, el producto puede producir un movimiento y vibración inusuales, ya que estos pernos de transporte se utilizan para que el tambor del electrodoméstico no sufra daños durante su transporte.

Nota: Una vez retirados todos los pernos de transporte, por favor, guárdelos en un lugar seguro para volver a instalarlos en caso de volver a transportar el electrodoméstico.

Servicio

- Cualquier trabajo eléctrico que se requiera para realizar el servicio técnico del aparato debe ser realizado por un electricista calificado o una persona competente.
- Este producto debe ser reparado por un Centro de Servicio autorizado, y solo deben usarse repuestos originales.

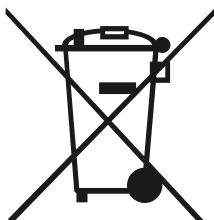

Este símbolo en el producto o en su embalaje indica que este producto no puede ser tratado como basura doméstica. En su lugar, debe llevarse al punto de recogida apropiado para el reciclaje de equipos eléctricos y electrónicos.

Al asegurarse de que este producto se elimine correctamente, ayudará a prevenir posibles consecuencias negativas para el medio ambiente y la salud humana, que de otro modo podrían ser causadas por el manejo inadecuado de los desechos de este producto.

Para obtener información más detallada sobre el reciclaje de este producto, comuníquese con las autoridades locales, el servicio de eliminación de desechos domésticos o la tienda donde adquirió el producto.

Materiales de embalaje

Los materiales con el símbolo  son reciclables. Deseche el embalaje en un contenedor de recogida adecuado para reciclarlo.

Eliminación del aparato

1. Desconecte el enchufe de la toma de corriente.
2. Cortar el cable de alimentación y desecharlo.

Girar y listo

Normalmente las secadoras traen docenas de programas, en Infiniton también, pero la realidad es que sólo solemos usar 3 de ellos. Sintético, algodón y 30/40 grados. Por eso, simplificar las cosas es pensar en el cliente.

Os aseguramos que nuestros mayores agradecerán la eficacia y la simplicidad, pon el Easy Play en tu vida. Gira la rueda, dale al play y listo. Tu ropa se lavará a la perfección en función del tiempo que tengas disponible.



¿Qué es la tecnología Easy play?

Os presentamos las secadoras Infiniton más sencillas de usar. Las lavadoras Infiniton con tecnología Easy Play son en esencia, la solución para hacer la colada rápido y de forma óptima.

En Infiniton tenemos una filosofía clara; la tecnología debe estar al alcance de todos para mejorar nuestras vidas. Un bien accesible y no exclusivo.

Easy Play, un juego de niños

Con la tecnología Easy Play de las secadoras Infiniton, hacer la colada será más fácil que nunca. Esta tecnología ayuda a programar la lavadora de forma intuitiva para que no tengas problemas en tu día a día. Selecciona la temperatura y el tipo de tejido en función de la ropa que vayas a lavar, de esta forma te aseguras que tu ropa quede perfecta.

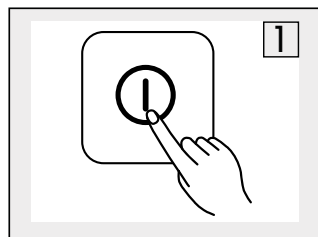

Encender

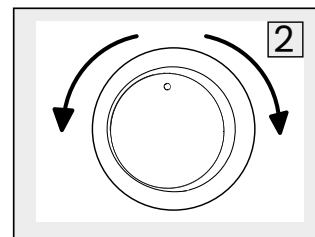

Selecciona el programa adecuado

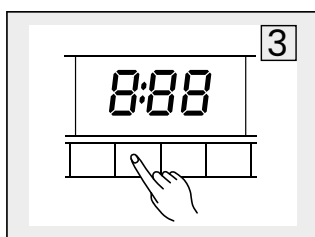

Seleccione la función o mantenga la configuración predeterminada

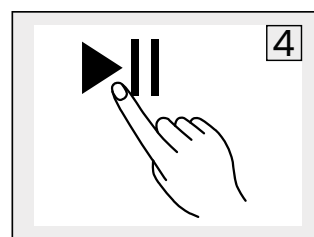

Presione Inicio/Pausa para iniciar el programa

¿Por qué el Easy Play es tan importante?

Infiniton simplifica tu vida con nuestras secadoras. Estas secadoras desarrollan la mejor tecnología para hacerte la vida mucho más fácil.

Hacer la colada ha dejado de ser una tarea pesada. Haz Easy Play y dedica tu tiempo a cosas realmente importantes, estas secadoras no sólo cuidan tu ropa más delicada, protegen también los tejidos y texturas de uso más cotidiano.









Antes de cada secado

Dejar reposar durante 2 horas una vez transportado y antes del primer uso utilice un paño suave para limpiar el interior del tambor.

- Coloque algunos paños limpios en el tambor.
- Conéctelo a la fuente de alimentación, pulse On / Off.
- Seleccione un programa y pulse el botón Start / Pause.
- Después de terminar este programa, siga las instrucciones de "limpieza y cuidado" para limpiar la puerta del filtro.

Durante el secado, el compresor y el agua generarán un ruido que es completamente normal.

1. Antes del secado, centrifugue bien la ropa en la lavadora. Centrifugar la ropa a gran velocidad acorta el tiempo de secado y ahorra energía.
2. Para obtener un resultado de secado uniforme, clasifique la colada según el tipo de tejido y seleccione el programa de secado adecuado.
3. Antes del secado, cierre las cremalleras, corchetes, botones, cinturones de tela, etc.
4. Retire todos los objetos de los bolsillos, como encendedores y cerillas.
5. Coser o quitar las anillas de los cierres.
6. Cierre las fundas de edredón y almohada para evitar que los objetos pequeños rueden dentro.
7. Deje las chaquetas abiertas y desabroche las cremalleras largas para que los textiles se sequen uniformemente.
8. No seque la ropa en exceso, ya que la ropa demasiado seca puede arrugarse fácilmente.
9. No seque prendas que contengan goma o materiales elásticos similares.
10. Mantenga limpia la zona alrededor de la secadora. El polvo de carbón o la harina pueden provocar una explosión.
11. La puerta sólo deberá abrirse una vez finalizado el programa de la secadora para evitar quemaduras por vapores.
12. Limpie el filtro de pelusas y vacíe el recipiente de agua después de cada uso para evitar un tiempo de secado prolongado y un mayor consumo de energía.
13. No seque la ropa después del proceso de limpieza en seco.

 Jersey (mixto 800g)	 Chaquetas (algodón 800g)	 Vaqueros (800g)	 Toallas (algodón 900g)
 Ropa de cama (Algodón 600g)	 Ropa diaria (1120g)	 Pijamas (200g)	 Camisas (algodón 300g)
 Camisetas (algodón 180g)	 Ropa interior (algodón 70g)	 Calcetines (tejido mixto 50g)	

Nota: Recomendamos no poner más carga de la nominal recomendada. No seque la ropa que esté muy mojada, ya que la secadora podría dañarse.

Etiquetas de cuidado de la ropa





Los siguientes iconos proporcionan las instrucciones de cuidados para cada prenda. La etiqueta de la prenda contiene símbolos para lavado, blanqueado, secado y planchado, o para limpieza en seco si fuera necesario. Siga las indicaciones de la etiqueta para prolongar la vida de la prendas y reducir los problemas de lavado.

Lavado

-  Lavado por ebullición a 95°C
-  Lavado de color a 60°C
-  Lavado de color y delicado a 60°C
-  Lavado de color a 40°C
-  Lavado suave a 40°C
-  Lavado muy suave a 40°C
-  Lavado delicado a 30°C
-  Lavado delicado suave a 30°C
-  Lavado delicado muy suave a 30°C
-  Lavado a mano
-  No lavar













Nota: El número que aparece en el dibujo especifica la temperatura máxima de lavado en grados Celsius que no se debe superar.

Planchado

-  Planchado a una temp. Máx. De 200°C
-  Planchado a una temp. Máx. De 150°C
-  Planchado a una temp. Máx. De 100°C
-  No planchar



Nota: Los puntos indican los rangos de temperatura de planchado (regulador, vapor, planchas de viaje y máquinas de planchado)

Secado

-  Apto para secadora
-  Secado en tambor/secado a 80°C normal
-  Secado en tambor/secado a 60°C suave
-  No secar en secadora
-  Secado en línea
-  Secado en línea por goteo
-  Secado en plano
-  Secado en plano por goteo
-  Secado en línea a la sombra
-  Secado en línea a la sombra por goteo
-  Secado en horizontal a la sombra
-  Secado en horizontal a la sombra por goteo

Nota: Los puntos indican el nivel de secado de la secadora y las líneas indican el tipo y la posición del secado.

Lejía

-  Cualquier tipo de lejía
-  Solo oxígeno blanqueador
-  No usar lejía

Nota: No utilice cantidades de detergente superiores a las recomendadas por el fabricante del producto.

Nota: Utilice productos quitamanchas y lejías antes del ciclo de lavado y solo cuando sea necesario.

Nota: Ahorre agua y electricidad cargando siempre la lavadora al máximo (la cantidad exacta de ropa depende del programa que se utilice).

Descripción del producto

Debido a las innovaciones tecnológicas, es posible que la descripción del producto que aparece en este manual no coincida completamente con su electrodoméstico. Las informaciones más detalladas corresponden al producto final.

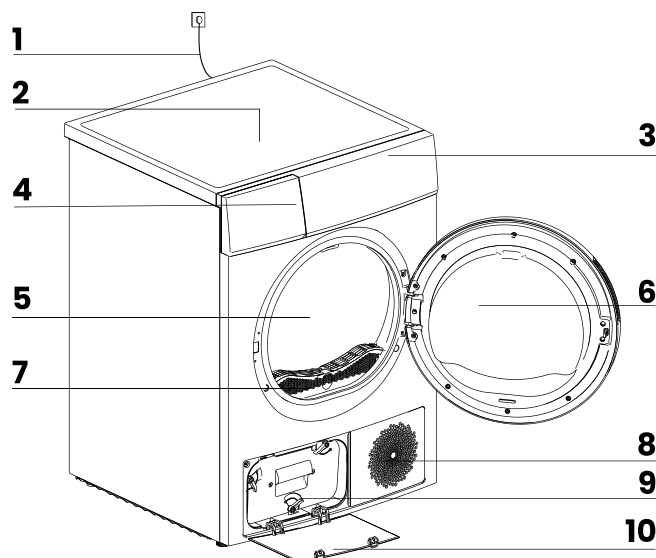

1	Cable de alimentación
2	Cubierta superior
3	Panel de control
4	Depósito de agua
5	Tambor
6	Puerta
7	Filtro de puerta
8	Entrada de aire
9	Filtro en base
10	Cubierta protectora

Accesorios

Las siguientes piezas son opcionales para modelos específicos. Si su secadora tiene las siguientes piezas, use guantes para instalarlas según las instrucciones a continuación.

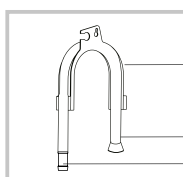

Soporte de manguera
Manguera de drenaje por condensación
Conector

Tipo de secado	Bomba de calor
Dimensiones del producto (alto x ancho x profundo)	850 x 595 x 600mm
Capacidad máxima de carga (Kg)	8
Tensión y frecuencia nominal	220-240V ~ 50Hz
Temperatura ambiente de funcionamiento	2°C ~ 35°C
Peso neto (Kg)	41
Refrigerante	R290
Número de programas	16

Panel de control

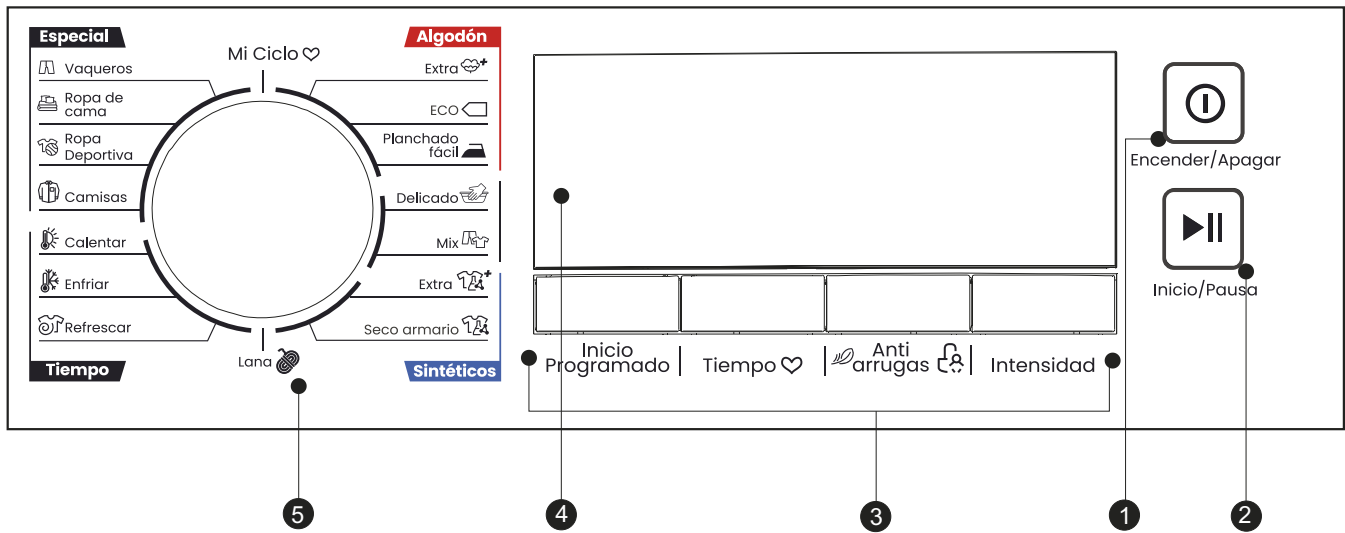

1	ON / OFF Encender / Apagar
2	INICIO / PAUSA Presione el botón para iniciar o pausar el ciclo de secado.
3	OPCIONES Estos botones están configurados para añadir funciones especiales.
4	DISPLAY La pantalla muestra la configuración, el tiempo restante estimado del programa y los mensajes de estado de su secadora.
5	PROGRAMAS Se pueden seleccionar diferentes ciclos de secado según las necesidades del usuario y el tipo de ropa a secar.

Opciones para funciones especiales

Inicio programado

Esta función permite retrasar el inicio del programa de secado hasta 24 horas. Cuando se inicia este programa, el tiempo empieza a disminuir en la pantalla y el icono de inicio programado parpadea.

1. Cargue la ropa y asegúrese de que la puerta de la secadora está cerrada.
2. Pulse el botón (On/Off) y, a continuación, utilice el mando selector de programas para seleccionar el programa deseado.
3. También puede seleccionar la función (Antiarrugas) o (Signal) según sus necesidades.
4. Pulse el botón (Delay).
5. Pulse el botón (Delay) repetidamente para seleccionar el tiempo de retardo deseado.
6. Después de pulsar el botón (Start/Pause), la secadora estará lista para funcionar. El procedimiento de secado se realizará automáticamente cuando finalice el tiempo de retardo.
7. Si pulsa de nuevo el botón (Start/Pause), la función diferida se pondrá en pausa.
8. Si desea cancelar la función, pulse el botón (On/Off).

Tiempo

Cuando se selecciona el programa (Warm) o (Cool) o (Refresh), puede utilizar el botón (Time) para ajustar el tiempo de secado en intervalos de 10 minutos.

Intensidad

Puede ajustar el nivel de secado de la ropa pulsando el botón (Intensidad).

Hay cuatro niveles.

1. La función de intensidad sólo puede activarse antes de que comience el programa.
2. Pulse el botón (Intensidad) repetidamente para aumentar el grado de secado.
3. Excepto para los programas (Algodón), (Delicado), (Lana), (Caliente), (Frío), (Fresco), todos los demás programas pueden ajustarse con la función (Intensidad).

Luz

La luz del tambor estará encendida durante 3 minutos cuando se presione el botón y durante 1 minuto cuando la puerta esté abierta.

Señal acústica

Activa o desactiva la señal acústica. Por defecto, la señal está activada.

Cuando la señal está activada:

1. La secadora, con un bip, indicará que se ha pulsado el botón de función.
2. Si se gira el botón de programa mientras la secadora está en marcha, la señal acústica recordará al usuario que se trata de una operación no válida.
3. Cuando finalice el programa de secado, sonará un pitido.

Antiarrugas

Al final del ciclo de secado, el tiempo de prevención de arrugas es de 30 minutos (predeterminado) o 120 minutos (seleccionado). Esta función evita que la ropa se arrugue. La colada puede retirarse durante la fase de prevención de arrugas.

Con excepción de (Frío), (Lana) y (Actualizar), todos los demás programas disponen de esta función.

Mi Ciclo











Sirve para definir y guardar su programa favorito, el que se utiliza con más frecuencia.

1. Seleccione el programa deseado y otras funciones de secado.
2. Mantenga pulsado (Luz) durante 3 segundos hasta que suene un pitido y se haya guardado el programa deseado.
3. Gire el selector de programas a la posición (Mi ciclo) y podrá iniciar su programa favorito. Si desea cambiar el ajuste (Mi ciclo), repita los pasos (1) y (2).

Bloqueo Infantil

1. Esta secadora incorpora un bloqueo especial de seguridad para niños, que puede evitar que los niños pulsen los botones en un descuido o realicen una operación incorrecta.
2. Cuando el ciclo de secado esté en marcha, pulse los botones (Antiarrugas) y (Señal) al mismo tiempo durante 3 segundos para iniciar la función de bloqueo para niños.
3. Cuando la función de bloqueo para niños esté activada, la pantalla mostrará el icono de bloqueo para niños y todos los botones estarán desactivados excepto el botón (Encendido/Apagado).
4. Para desactivar la función de bloqueo para niños, pulse los botones (Antiarrugas) y (Señal) al mismo tiempo durante 3 segundos.

Display

	Inicio programado
	Bloqueo Infantil
	Indicador de tiempo restante / mensaje de error
	Estado de la fase del ciclo
 Filter	Limpiar filtros (advertencia)
Full 	Recipiente de agua vacío (advertencia)
	Intensidad (cuatro grados)
	Luz
	Señal acústica
	Antiarrugas
	Mi Ciclo

Programas

Selector de programas

1. Cuando se encienda la pantalla LED, gire el selector de programas para seleccionar el programa deseado.
2. Seleccione las funciones (Inicio programado), (Tiempo), (Intensidad), (Antiarrugas) o (Lámpara) para obtener opciones adicionales.
3. Pulse el botón (Inicio/Pausa).
4. Pulse el botón (Encendido/Apagado) una vez finalizado el programa.

Inicio del programa seleccionado

Una vez iniciado el programa, el tambor girará. El LED de fase de ciclo de la pantalla se iluminará y se mostrará el tiempo restante del programa.

Fin del programa seleccionado

1. Una vez finalizado el programa, el tambor dejará de girar. La pantalla mostrará "0:00", el LED de fase de ciclo mostrará "Fin" y el LED correspondiente también se encenderá. La secadora iniciará la función (Antiarrugas) si el usuario no retira la carga (Ver página 17).

Pulse el botón (Encendido/Apagado) después de descargar la secadora para cortar la corriente y desenchufar la secadora.

2. Solucione el problema de acuerdo con la sección "Solución de problemas", si se produce una parada inesperada durante el proceso de secado o si la secadora muestra un código de error (consulte la página 27).

Tabla de programas

PROGRAMA		CARGA MÁXIMA	APLICACIÓN	INICIO PROGRAMADO	TIEMPO
Algodón	Extra	8.0Kg	Para ropa de algodón de una o varias capas que debe secarse completamente para su almacenamiento directo	Si	No
	ECO				
	Planchado fácil				
Delicado		1.0Kg	Para que la ropa de algodón de una sola capa permanezca húmeda para el planchado.	Si	No
Mix		3.5Kg	Para tejidos mixtos de algodón y sintéticos.	Si	No
Sintéticos	Extra	3.5Kg	Para que los tejidos sintéticos de gran espesor o de varias capas se sequen por completo.	Si	No
	Seco armario		Para secar tejidos sintéticos finos, que no se planchan, como camisas de cuidado suave, paños de bebé o calcetines.		
Lana		1.0Kg	Para refrescar sus prendas de lana y hacerlas más frescas y esponjosas.	Si	No
Especial	Vaqueros	4.0Kg	Para secar vaqueros o prendas deportivas que se centrifugan a gran velocidad en la lavadora.	Si	No
	Ropa de cama	4.0Kg	Para secar ropa de cama, sábanas u otros artículos grandes.		
	Ropa deportiva	3.0Kg	Para secar ropa deportiva y tejidos finos de poliéster, que se no se planchan.		
	Camisas	1.0Kg	Para ropa de cuidado suave, como camisas y blusas dotadas de función anti-arrugas para minimizar el esfuerzo de planchado. Coloque la ropa sin apretar en la secadora. Una vez seca, sáquela rápidamente y cuélguela en una percha.		
Mi Ciclo		----	Define y guarda tu programa favorito	Si	----
Tiempo	Calentar	----	Para secar prendas individuales o completar el proceso de secado de tejidos multicapa con diferente comportamiento de secado, como chaquetas, almohadas o prendas voluminosas. Mín. 10 min. a máx. 150 min.(en pasos de 10 min.)	Si	Si
	Enfriar	----	Para airear artículos sin calentar. Min. 10 min. a máx. 30 min.(en pasos de 10 min.)		
	Refrescar	1.0Kg	Para refrescar ropa guardada en un ambiente cerrado durante mucho tiempo o para eliminar olores. Mín. 20 min. a máx. 180 min.(en pasos de 10 min.)		

Test del programa NORMAL de acuerdo con el Reglamento 392/2012/UE para el etiquetado energético, medido de acuerdo con la norma EN 61121 y adecuado para el secado de carga normal de algodón a capacidad de carga nominal.

Datos de consumo

Programa	Capacidad	Humedad residual	Tiempo estimado de secado(h:min)	Consumo de energía (Kwh)	Centrifugado (rpm)
ECO	8.0Kg	0%	3:30	2.10	1000
	4.0Kg	0%	2:20	1.20	1000
Algodón Extra	8.0Kg	-3%	4:10	2.60	1000
	4.0Kg	-3%	2:50	1.60	1000
Planchado fácil	8.0Kg	12%	3:00	1.80	1000
	4.0Kg	12%	1:50	0.95	1000
Sintético Extra	3.5Kg	0%	1:40	0.95	800
Seco armario	3.5Kg	2%	1:30	0.85	800
Lana	1.0Kg	--	0:25	0.30	--
Delicado	1.0Kg	0%	1:25	0.80	800

Los tejidos densos o de varias capas, como chaquetas, etc., no son fáciles de secar. Es mejor elegir el programa Algodón Extra o utilizar la función "Intensidad".

Como los tejidos irregulares, gruesos y de varias capas no son fáciles de secar, es mejor elegir el programa de secado por tiempo adecuado para secarlos completamente si algunas partes de la ropa siguen húmedas después de que termine el programa.

Todos estos datos corresponden a mediciones realizadas según la norma EN 61121.

El consumo real puede diferir de los valores indicados en la tabla, dependiendo de la cantidad de ropa, el tipo de tejido, la humedad residual y las funciones adicionales seleccionadas.

⚠ ¡ADVERTENCIA! Antes de limpiar, desenchufe primero el enchufe de alimentación; No conecte ni desconecte el enchufe con las manos mojadas, porque existe el riesgo de descarga eléctrica y lesiones. No derrame agua directamente sobre el electrodoméstico, evitando así la oxidación, fugas de electricidad y accidentes.

Una limpieza regular de este electrodoméstico ayuda a prolongar su vida útil.

Limpieza externa

Limpie el polvo acumulado en la superficie del electrodoméstico con frecuencia.

Después de usar detergente, asegúrese de enjuagarlo con agua limpia y luego séquelo con un paño.

Nota: Jamás utilice estropajos metálicos, ya que podría dañar las superficies pintadas, cromadas y de plástico.

⚠ ¡ADVERTENCIA! No utilice cepillos de cerdas, cepillos metálicos, detergente, jabón en polvo, detergente alcalino, benceno, gasolina, ácido, agua caliente y otros elementos corrosivos o solubles para limpiar la superficie del electrodoméstico, la junta de la puerta, las piezas decorativas de plástico, etc. para evitar daños. Seque con cuidado la junta de la puerta, limpie la ranura con un palillo de madera envuelto con hilo de algodón.

Limpieza de la puerta

Limpie el cristal y la junta de la puerta después de cada secado para eliminar posibles pelusas ya que pueden producirse fugas.

Si se encuentra cualquier mancha de óxido dentro del tambor, debe eliminarse con detergente sin cloro.

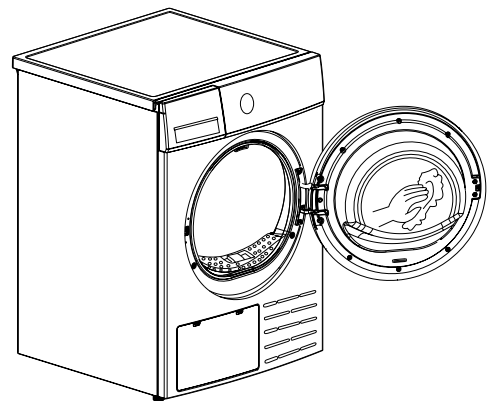

Limpieza del depósito de agua

1. Extraiga y sujete el recipiente de agua con las dos manos.
2. Incline el recipiente de agua, vierta el agua condensada en el lavabo.
3. Instale el recipiente de agua.

Nota:

Vacíe el recipiente de agua después de cada uso. Una vez que el recipiente de agua esté completamente lleno, el programa se detendrá y la palabra "Ful" aparecerá en la pantalla. Después de vaciar el recipiente, la secadora se puede reiniciar pulsando el botón Inicio / Pausa.

- No beba el agua condensada.
- No utilice la secadora sin el recipiente de agua.

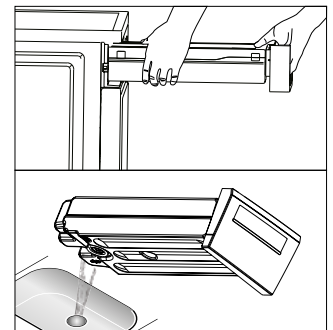

Limpieza de los filtros

Esta secadora tiene un filtro principal para pelusas en la puerta. Asegúrese de limpiar el filtro de la puerta después de cada ciclo.

Nota:

Para que el filtro de doble capa pueda cerrar sin problemas, es necesario alinear las flechas de ambos extremos, así como la ranura central y la ranura lateral.

Limpieza del filtro de puerta

1. Abra la puerta.
2. Saque el filtro de la puerta.
3. Abra el filtro y retire las pelusas del filtro, Puede limpiarlo en agua corriente.
4. Seque bien el filtro de la puerta antes de volver a instalarlo.

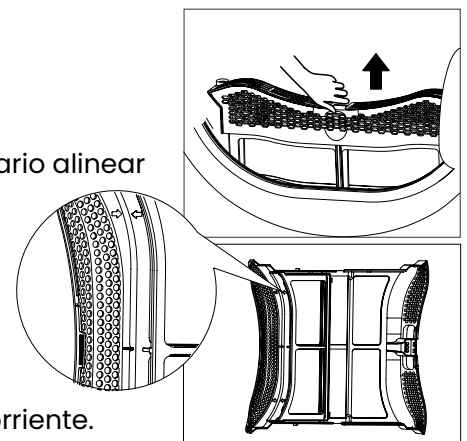

Tenga en cuenta la orientación correcta antes de introducir el filtro de la puerta.

Limpieza del evaporador

⚠ ¡ADVERTENCIA! No toque el evaporador con la mano, ya que podría sufrir quemaduras.

- En caso necesario, aproximadamente una vez cada 3 meses, elimine las pelusas del evaporador con un aspirador provisto de un cepillo para quitar el polvo.
- Limpie el evaporador sin ejercer presión. De lo contrario, podría resultar dañado. La secadora no se secará si las aletas refrigerantes están dañadas o dobladas.

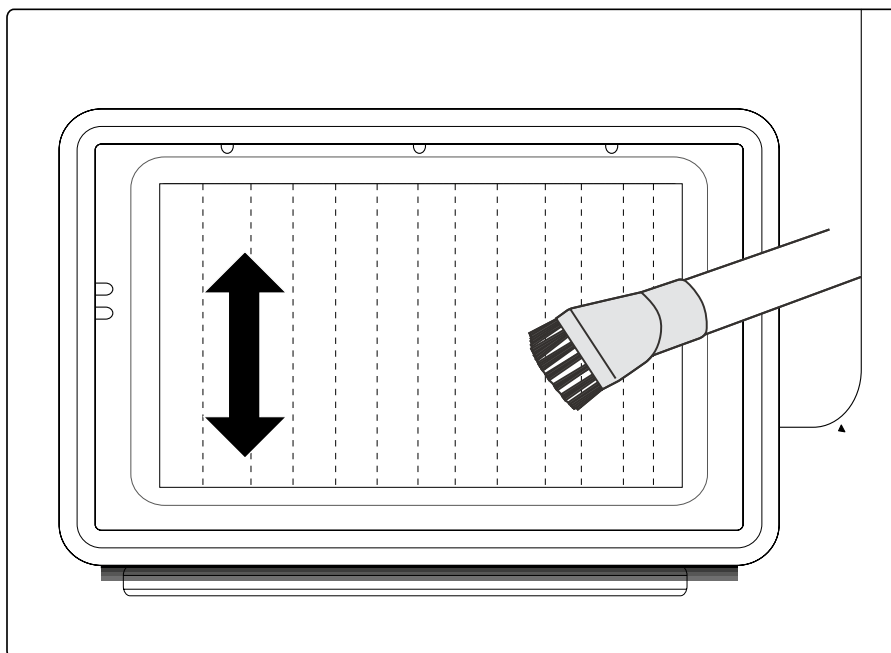

Limpieza del tambor

- Desconecte el cable de alimentación antes de la limpieza.
- Limpie la secadora con un paño húmedo que sólo esté humedecido con agua limpia.
- No utilice disolventes, limpiadores abrasivos, limpiacristales o limpiadores multiusos. Podrían dañar las superficies de plástico y otras piezas.
- Utilice guantes para la limpieza.

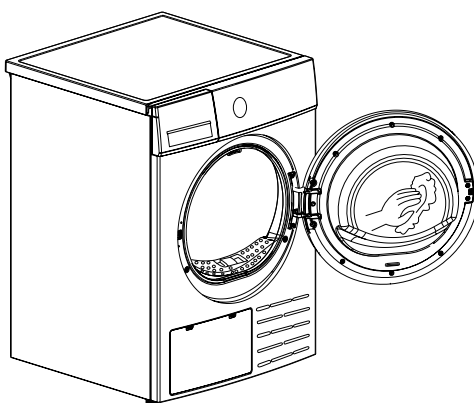

- Prepare un paño húmedo humedecido con agua limpia.
- Limpie la puerta, especialmente la ventana interior.
- Limpie la junta alrededor de la abertura de la puerta.
- Limpie el sensor de humedad del interior del tambor.
- Saque todos los filtros, limpie el sellado y las aberturas de flujo de aire.
- Antes de poner en marcha la secadora, seque todas las piezas con un paño suave.

Solución de problemas

Siempre que haya un problema con el electrodoméstico, compruebe si puede resolverlo siguiendo las tablas siguientes. Si el problema persiste, póngase en contacto con el servicio de atención al cliente.

DESCRIPCIÓN	SOLUCIÓN
El display no se enciende	<p>Compruebe si la fuente de alimentación funciona.</p> <p>Compruebe si el enchufe de red está insertado.</p> <p>Compruebe el programa seleccionado .</p> <p>Pulse el botón (Encendido / Apagado).</p>
"Ful" está parpadeando	<p>Compruebe el depósito de agua. Si está lleno, vierta el agua condensada y vuelva a poner en marcha la secadora. Si el depósito no está lleno, reinicie la secadora directamente.</p> <p>Si el icono "ful" sigue encendido después de haber realizado los dos primeros pasos, por favor llame al servicio técnico.</p>
Parpadea el icono del filtro	Limpie el filtro para pelusas
La secadora no se inicia	<p>Conecte la secadora a la red eléctrica.</p> <p>Encienda la secadora.</p> <p>Compruebe que la puerta está cerrada.</p> <p>Compruebe que el programa está ajustado.</p> <p>Pulse el botón (Inicio / Pausa).</p>
No se alcanzó el grado de sequedad o el tiempo de secado fue demasiado largo	<p>Limpie el filtro de pelusas y el evaporador.</p> <p>Vacíe el depósito de agua.</p> <p>Compruebe la manguera de desagüe.</p> <p>Compruebe que el lugar de instalación es el adecuado.</p> <p>Mantenga limpia la entrada de aire.</p> <p>Utilice un programa de mayor nivel de intensidad de secado o un programa de tiempo.</p>
Se oyen zumbidos	El compresor está en funcionamiento. Estos ruidos son bastante normales y no indican ninguna avería.
La secadora se apaga al al final de cada programa	La secadora se apaga automáticamente para ahorrar energía. No se trata de un error, sino de una función normal.

Nota

Si no puede solucionar los problemas por sí mismo y necesita ayuda:

- Pulse el botón (Encendido / Apagado).
- Desconecta el enchufe de la red y llama al servicio técnico.

Lista de código de errores

Muchas averías y fallos que pueden producirse en el funcionamiento diario pueden remediarse fácilmente. Se ahorrará tiempo y dinero porque no será necesario llamar al servicio técnico.

La siguiente guía puede ayudarle a encontrar el motivo de una avería y a corregirla.

DESCRIPCIÓN	POSIBLE CAUSA	SOLUCIÓN
E20	Error en el sensor de humedad	Póngase en contacto con su servicio técnico local si se presenta este problema.
E33	Error en el sensor de temperatura	
E82	Error de comunicación	

Nota

Sólo los técnicos autorizados pueden realizar reparaciones.

- Si el LED muestra otra indicación y la secadora no funciona, llame al servicio técnico.

Antes de llamar al servicio técnico, compruebe si ha solucionado usted mismo los problemas consultando las instrucciones de uso.

INFINITON

Tumble dryer



SD-BC8EWN
8445639004807



SD-BC8EDX
8445639005866

⚠ WARNING! Specifications for heat pump tumble dryers

1. These tumble dryers must operate in temperatures between 10° and 25° ambient temperature.
2. They are not designed for outdoor use.
3. The division of the fabrics prior to the drying process will define the drying result. If you wish to mix types of fabrics, you must operate the dryer in manual format.

Before using your new Infiton product, please read this user manual carefully to learn how to safely and efficiently use the features offered by this device.

Installation	29
Safety information	32
Before drying	35
How to use	37
Cleaning & Maintenance	43

⚠ WARNING! Specifications for heat pump tumble dryers

1. These tumble dryers must operate in temperatures between 10° and 25° ambient temperature.
2. They are not designed for outdoor use.
3. The division of the fabrics prior to the drying process will define the drying result. If you wish to mix types of fabrics, you must operate the dryer in manual format.

Do you have problems with the drying of your laundry?

Here we explain how to solve the main questions that arise among users of these products that require special knowledge and extreme care in use. This dryer works by condensation. A temperature sensor will detect the load of laundry and its humidity.

We have two TYPES OF FUNCTIONS:

- Synthetic
 - Cotton
1. When using the synthetic function, the garment material should also be synthetic.
 2. When using the cotton function, the garment material should also be cotton.

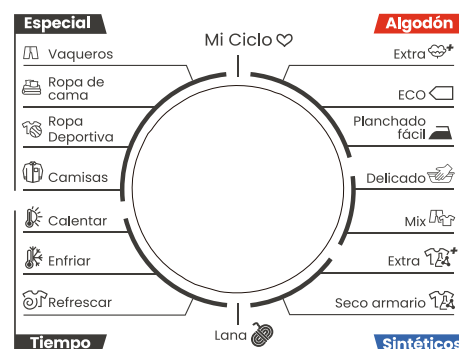

In this first point, we must take into account that the nominal load of the dryer must be wet. For example, 8KG of dry towels is not the same as 8KG of wet towels (where there will be much less towels if they are wet).

The humidity sensor is designed to work with this load, so in many occasions we will find:

- An inferior load of laundry.
- Clothes that are too small (underwear or small garments).

These parameters will not be detected by the sensor and it will “think” it is dry after a few minutes of work, leaving the clothes damp or without drying.

How do we solve this problem? By running the dryer by the minute and not by sensor.

To do this, select the programme for heating. After this, we select the time and increase it to:

- 60 minutes for light laundry.
- 120 minutes for a medium load of 5KG.
- 160 minutes for a 7KG load.

These dryers are a little more sophisticated, as they heat the air by means of electrical resistances, but after passing it through the drum (hot and humid air) they extract the humidity by passing it through an evaporator cooled by the outside air, which causes the humidity to condense in it and fall into a water collection tray.

In these dryers, the air, once dehumidified in the evaporator, is sent back to the drum so that it does not have to take in cold outside air again, saving energy compared to evacuation dryers.

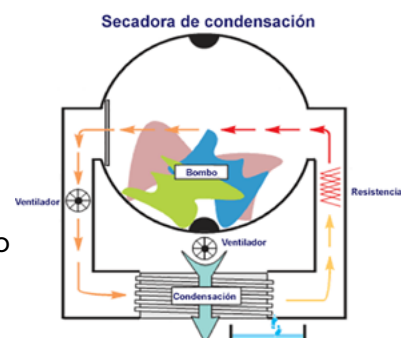

Location

Before installing this Infiniton appliance, you must choose a location that meets the following requirements:

1. Rigid, dry and level surface
2. Avoid direct sunlight
3. Sufficient ventilation
4. The ambient temperature must be above 0°C
5. Keep the appliance away from any heat source (cookers, boilers, radiators, etc.).
6. Install the appliance in a clean place, where there is no accumulation of dirt. Do not obstruct the air inlets of the product.

⚠ WARNING! Stability is important to prevent the appliance from moving. Ensure that the product is level and stable. To ensure that the vibration and noise levels emitted by the appliance during operation are normal, the appliance should be placed on a firm and level surface.

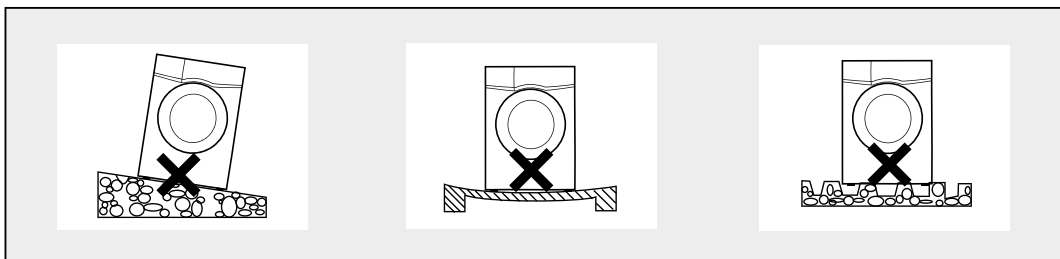

⚠ WARNING! Make sure the power cable is not trapped or damaged is not trapped or damaged.

⚠ WARNING! Be sure to maintain the minimum distances from the walls, as shown in the picture on the right.

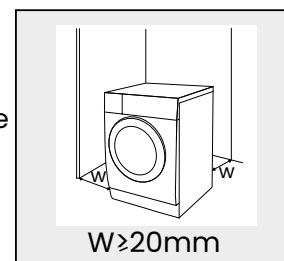
**Transport**

Move the appliance with extreme care. Do not grip any protruding parts of the product. The door of the product must not be used as a carrying handle under any circumstances. If the appliance cannot be transported in an upright position, it can be tilted to the right less than 30°.

⚠ Risk of damage and injury! Improper handling of the appliance may cause injury.

⚠ Important! The appliance is very heavy, please never carry the appliance alone; always do so with the help of another person.

Remove all obstacles from the transport route and the installation site:

- Open doors and remove objects on the floor.

Do not use the open door as a support point.

Remove all packing materials before using the appliance.

Before installing the product, check it for externally visible damage.

Do not install or use the appliance if it is damaged.

Do not install the appliance in a room where there is a risk of frost. At temperatures close to freezing point, the product may not operate properly. There is a risk of damage if condensed water is allowed to freeze in the pump and hoses.

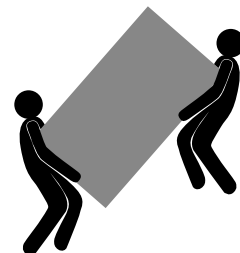

Levelling

Once you have positioned the appliance in its normal place of operation, make sure that it is completely level. To do this, you should use a spirit level. If the appliance is not completely level, you should adjust the legs according to the following figure:



1. Loosen the counter nut
2. Turn the foot until it reaches the floor
3. Adjust the feet and lock the nuts with a spanner.

It is possible that the levelling feet adjustment system may be different from the illustration above and may be more in line with the following:

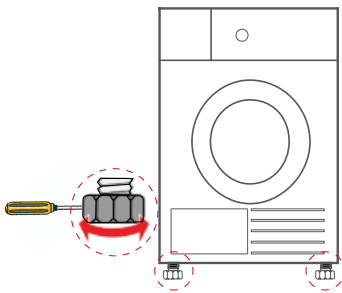

Electrical connection

This appliance must be grounded for safety. The power cord of this appliance is equipped with a three-prong plug that fits into a standard three-prong outlet to minimize the possibility of electric shock. Do not, under any circumstances, cut or remove the third grounding prong from the supplied power cord.

Do not cut or remove the third grounding prong of the supplied power cord under any circumstances. This appliance requires a standard 220-240V-50/60Hz three-prong grounded outlet. The cord must be secured behind the appliance and must not be left unattended. appliance and should not be left exposed or dangling, thus avoiding accidents and/or injuries.

Never unplug the appliance by pulling on the power cord. Always grasp the plug firmly and pull it out. Do not use an extension cord with this appliance. If the power cord is too short, have a qualified electrician or serviceman install an outlet near the appliance. The use of an extension cord may adversely affect the performance of the unit.

Drain hose connection

The end of the drain hose must be connected directly to the drain or sink.

⚠ WARNING! Do not kink or lengthen the drain hose, otherwise it may be damaged due to possible water leakage.

If the drain hose comes out of its housing during water drainage, your home could be flooded and you could suffer burns due to the high water temperatures during the washing process. Securely fix the drain hose to avoid these situations and to ensure that the drainage situations and ensure that the water intake and drainage processes take place safely.

There are two ways of attaching the intake end of the drain hose:



Option 1. Place the end of the drain hose into the sink, using the clamp provided, as shown in the picture.

Option 2. Connect the end of the drain hose directly to the sink drain socket, as illustrated in the picture.

Note: In case you connect the drain hose as option 1, To prevent backflow of dirty water into the machine and to facilitate draining, do not immerse the end of the hose into the dirty water and do not insert it into the drain more than 15 cm.

Quick start

Before use, make sure that the dryer is installed correctly.

Before each drying

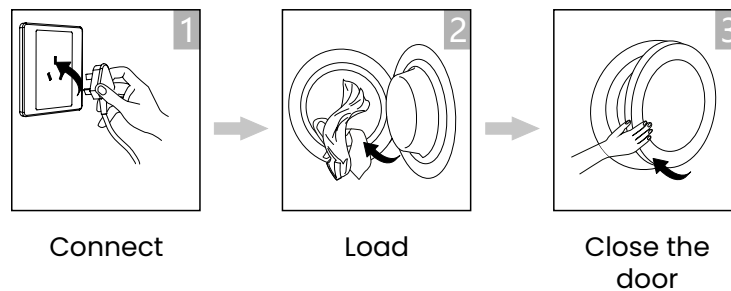

Drying



After drying

When the drying programme is finished, a beep will sound and the display will show "0:00".

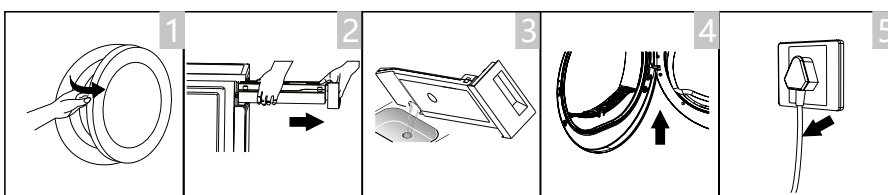

1. Open the door and take out the clothes.
2. Take out the tank.
3. Pour out the condensed water.
4. Clean the door filter.
5. Switch off.

Note: If using the socket with a switch, press the switch to turn off the power directly.

General security information

For your safety and to ensure correct use, before installing and using the device for the first time, please read this user manual carefully, including its tips and warnings. To avoid unnecessary errors and accidents, it is important to ensure that all persons using the device are thoroughly familiar with its operation and safety features. Keep these instructions and ensure that they remain with the device if it is moved or sold, so that all those who use it throughout its lifetime are properly informed about the use and safety of the device.

For the safety of life and property, observe the precautions in these user instructions, as the manufacturer is not liable for damage caused by omission.

Safety of children and vulnerable people

- This appliance can be used by children aged from 8 years and above and persons with reduced physical, sensory or mental capabilities or lack of experience and knowledge if they have been given supervision or instruction concerning use of the appliance in a safe way and understand the hazards involved.
- Children up to 8 years of age can charge and discharge this appliance.
- Children should be supervised to ensure that they do not play with the appliance.
- Cleaning and user maintenance shall not be made by children unless they are 8 years of age or older and supervised.
- Keep all containers away from children. There is a risk of suffocation.
- If you are discarding the appliance, pull the plug out of the socket, cut the power cord (as close to the appliance as possible) and remove the door to prevent children from getting an electric shock if it falls or closes.

Electrical connections

- Make sure that the power cord is not trapped by the appliance, as this could damage it.
- Connect the appliance to a grounded socket outlet protected by a fuse that complies with the values in the "Technical specifications" table.
- The installation of the earth connection must be carried out by a qualified electrician.
- Ensure that the machine is installed in accordance with local regulations.
- Water and electrical connections must be carried out by a qualified technician in accordance with the manufacturer's instructions and local safety regulations.

 **WARNING!** Do not use multiple plugs or extension cords.

 **WARNING!** The product must not have an external switching device, such as a timer or be connected to a circuit timer or connected to a circuit that switches on and off regularly.

 **WARNING!** Do not disconnect the plug from the socket if there are flammable gases nearby.

 **WARNING!** Never pull out the plug with wet hands.

 **WARNING!** Always pull the plug, not the cable.

 **WARNING!** Always unplug the product when not in use.

Unpacking the appliance

! WARNING! Packaging material (e.g. film, polystyrene foam) can be dangerous for children.

Risk of suffocation! Keep all packaging out of the reach of children.

1. Remove the cardboard box and the Styrofoam packaging.
2. Lift the washer and remove the packaging from the base.
3. Make sure to remove the small triangular foam (A) together with the bottom packaging. Otherwise, place the unit on a side surface and remove it manually.
4. Remove the tape securing the power cord and drain hose.
5. Remove the inlet hose from the drum.

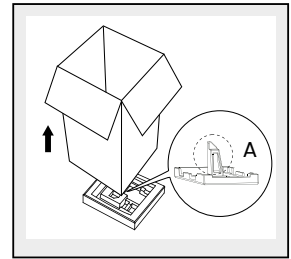

Service & Disposal

- Any electrical work required to service the appliance must be carried out by a qualified electrician or competent person.
- This product must be serviced by an authorised Service Centre, and only original spare parts must be used.



This symbol on the product or on its packaging indicates that this product must not be treated as household waste. Instead, it must be taken to the appropriate collection point for the recycling of electrical and electronic equipment.

By ensuring this product is disposed of correctly, you will help prevent potential negative consequences for the environment and human health, which could otherwise be caused by inappropriate waste handling of this product.

For more detailed information about recycling of this product, please contact your local authorities, your household waste disposal service or the shop where you purchased the product.

Packing materials

Materials with the symbol  are recyclable. Dispose of the packaging in a suitable collection container for recycling.

Disposal of the device

1. Disconnect the plug from the socket.
2. Cut the power cord and discard it.

Twist and go!

Normally washing machines come with dozens of programmes, and Infiniton does too, but the reality is that we only use 3 of them. Synthetic, cotton and 30/40 degrees. That's why simplifying things is thinking about the customer. We assure you that our seniors will appreciate the efficiency and simplicity. Put Easy Play in your life. Turn the wheel, press play and that's it. Your clothes will be washed to perfection depending on the time you have available.



What's Easy play technology?

Introducing the easiest to use Infiniton washing machines. Infiniton washing machines with Easy Play technology are essentially the solution to do the laundry quickly and optimally.

At Infiniton we have a clear philosophy; technology should be within everyone's reach to improve our lives. An accessible and non-exclusive good.

Easy Play, a child's game!

With Easy Play technology in Infiniton washing machines, doing the laundry will be easier than ever. This technology helps you to program the washing machine in an intuitive way so that you don't have any problems in your day-to-day life. Select the temperature and type of fabric depending on the clothes you are going to wash, so you can be sure that your clothes will be perfect.

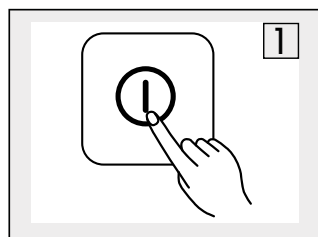

Turn on

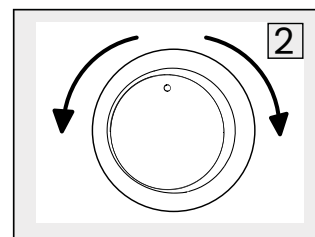

Select the
the right programme

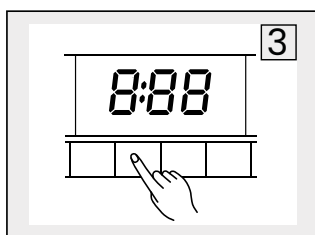

Select the function or
keep the default
settings

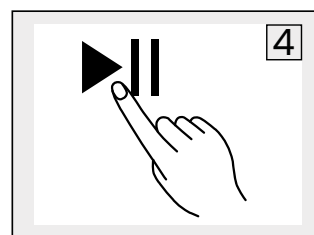

Press Start/Pause to
start the programme

Why Easy Play is essential?

Infiniton simplifies your life with our washing machines. These washing machines develop the best technology to make your life much easier.

Doing the laundry is no longer a chore. Make Easy Play and spend your time on the things that really matter. These washers not only take care of your most delicate clothes, they also protect everyday fabrics and textures.

Allow to stand for 2 hours after transport and before the first use, use a soft cloth to clean the inside of the drum.

Place some clean cloths in the drum.











Connect it to the power supply, press On / Off.

Select a programme and press Start / Pause button.

After finishing this programme, follow the “cleaning and care” instructions to clean the filter door.

During drying, the compressor and water will generate a noise which is completely normal.

1. Before drying, spin the laundry well in the washing machine. Centrifuging the laundry at high speed shortens the drying time and saves energy.
2. To obtain an even drying result, sort the laundry according to the type of fabric and select the appropriate drying programme.
3. Before drying, close zips, hooks, buttons, fabric belts, etc.
4. Remove all items from pockets, such as lighters and matches.
5. Sew or remove rings from zips.
6. Close duvet and pillow cases to prevent small items from rolling around inside.
7. Leave jackets open and undo long zips to allow textiles to dry evenly.
8. Do not over-dry clothes, as clothes that are too dry can easily wrinkle.
9. Do not dry garments containing rubber or similar elastic materials.
10. Keep the area around the dryer clean. Coal dust or flour may cause an explosion.
11. The door should only be opened after the end of the tumble dryer programme to avoid steam burns.
12. Clean the lint filter and empty the water container after each use to avoid prolonged drying time and increased energy consumption.
13. Do not dry the laundry after the dry-cleaning process.

 Jersey (mixed 800g)	 Jackets (800g cotton)	 Jeans (800g)	 Towels (900g cotton)
 Bed linen (Cotton 600g)	 Daily clothing (1120g)	 Pyjamas (200g)	 Shirts (300g cotton)
 T-shirts (cotton 180g)	 Underwear (cotton 70g)	 Socks (mixed fabric 50g)	

Note: We recommend not to use more load than the recommended nominal load. Do not dry laundry that is too wet, as this may damage the dryer.

Labelling





The following icons provide care instructions for each garment. The garment label contains symbols for washing, bleaching, drying and ironing, or dry cleaning if necessary. Follow the instructions on the label to prolong the life of the garment and reduce laundry problems.

Washing

-  Boiling wash at 95°C
-  Colour wash at 60°C
-  Colour and delicate wash at 60°C
-  Colour wash at 40°C
-  Gentle wash at 40°C
-  Very gentle wash at 40°C
-  Delicate wash at 30°C
-  Gentle delicate wash at 30°C
-  Very gentle delicate wash at 30°C
-  Hand wash
-  Do not wash













Note: The number shown in the drawing specifies the maximum wash temperature in degrees Celsius which must not be exceeded.

Ironing

-  Ironing at a max. temperature of 200°C.
-  Ironing at a max. temperature of 150°C.
-  Ironing at a max. temperature of 100°C.
-  Do not iron



Note: Dots indicate ironing temperature ranges (regulator, steam, travel irons and ironing machines).

Drying

-  Suitable for tumble dryer
-  Tumble dry/ tumble dry at 80°C normal
-  Tumble dry/ tumble dry at 60°C mild
-  Do not tumble dry
-  Line drying
-  Line drip dry
-  Flat tumble drying
-  Flat drip-drying
-  Line drying in the shade
-  In-line drip-drying in the shade
-  Horizontal shade drying
-  Horizontal drip-drying in the shade

Note: The dots indicate the drying level of the tumble dryer and the lines indicate the type and position of drying.

Bleach

-  Any type of bleach
-  Oxygen bleach only
-  Do not use bleach

Note: Do not use more detergent than recommended by the product manufacturer.

Note: Use stain and bleach removers before the washing cycle and only when necessary.

Note: Save water and electricity by always loading the washing machine to the maximum load (the exact amount of laundry depends on the programme used).

Product parts

Due to technological innovations, the product description in this manual may not completely match your appliance. More detailed information corresponds to the final product.

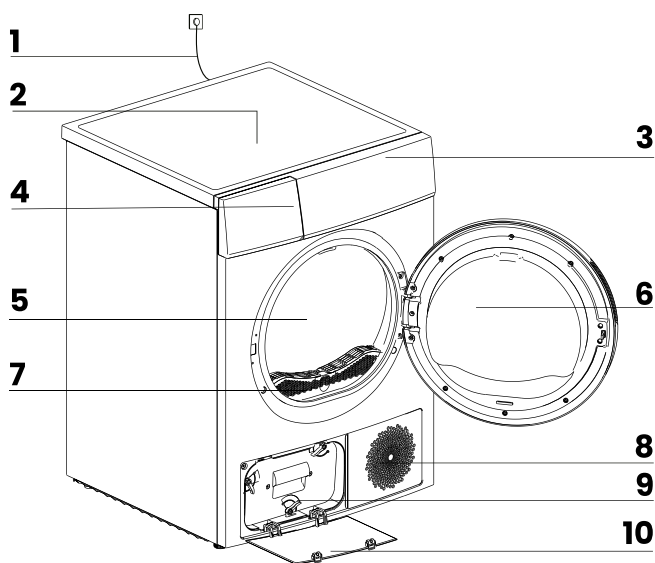

1	Power cable
2	Top cover
3	Control panel
4	Water tank
5	Drum
6	Door
7	Door filter
8	Air inlet
9	Filter in base
10	Protective cover

Accessories

The following parts are optional for specific models. If your tumble dryer has the following parts, use gloves to install them according to the instructions below.

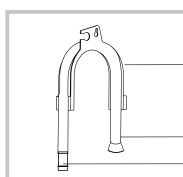

Hose holder
 Condensation drain hose
 Connector

Drying type	Heat pump
Product dimensions (height x width x depth)	850 x 595 x 600mm
Maximum load capacity (Kg)	8
Rated voltage and frequency	220-240V ~ 50Hz
Ambient operating temperature	2°C ~ 35°C
Net weight (Kg)	41
Refrigerant	R290
Number of programmes	16

Control panel

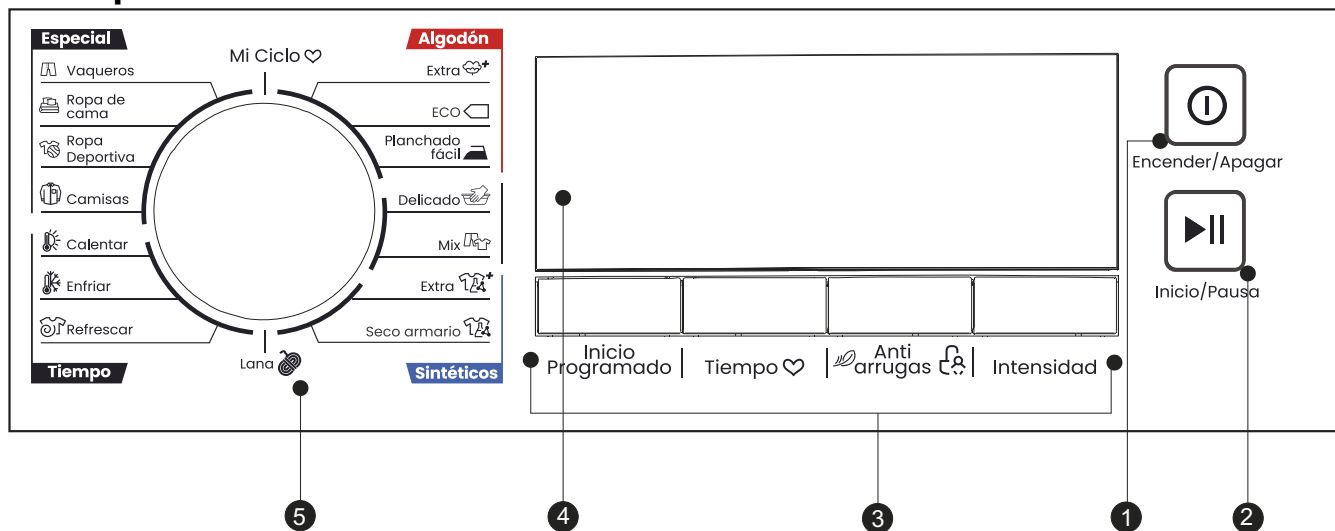

1	ON / OFF
2	START / PAUSE Press the button to start or pause the drying cycle.
3	OPTIONS These buttons are configured to add special functions.
4	DISPLAY The display shows the settings, estimated remaining programme time and status messages of your tumble dryer.
5	PROGRAMMES Different drying cycles can be selected according to the user's needs and the type of laundry to be dried.

Options for special functions

Programmed start

This function allows you to delay the start of the drying programme for up to 24 hours. When this programme is started, the time starts to decrease on the display and the programmed start icon flashes.

1. Load the laundry and make sure that the door of the dryer is closed.
2. Press the (On/Off) button and then use the programme selector knob to select the desired programme.
3. You can also select the (Wrinkle Control) or (Signal) function according to your needs.
4. Press the (Delay) button.
5. Press the (Delay) button repeatedly to select the desired delay time.
6. After pressing the (Start/Pause) button, the dryer is ready for operation. The drying procedure will be performed automatically when the delay time is over.
7. If you press the (Start/Pause) button again, the delay function will be paused.
8. If you want to cancel the function, press (On/Off) button.

Time

When (Warm) or (Cool) or (Refresh) programme is selected, you can use (Time) button to set the drying time in 10-minute intervals.

Intensity

You can adjust the drying level of the laundry by pressing the (Intensity) button.

There are four levels.

1. The Intensity function can only be activated before the programme starts.
2. Press the (Intensity) button repeatedly to increase the degree of drying.
3. Except for the programmes (Cotton), (Delicate), (Wool), (Hot), (Cold), (Cool), all other programmes can be set with the (Intensity) function.

Light

The drum light will be on for 3 minutes when the button is pressed and for 1 minute when the door is open.

Acoustic signal

Activates or deactivates the acoustic signal. By default, the signal is activated.

When the signal is activated:

1. The dryer will beep to indicate that the function button has been pressed.
2. If the programme button is turned while the dryer is running, the acoustic signal will remind the user that this is an invalid operation.
3. When the drying programme is finished, a beep will sound.

Anti-wrinkle

At the end of the drying cycle, the crease prevention time is 30 minutes (default) or 120 minutes (selected). This function prevents the laundry from creasing. Laundry can be removed during the crease prevention phase.

Except for (Cold), (Wool) and (Refresh), all other programmes have this function.

My Cycle











Used to define and save your favourite, most frequently used programme.

1. Select the desired programme and other drying functions.
2. Press and hold (Light) for 3 seconds until a beep sounds and the desired programme is saved.
3. Turn the programme selector to position (My Cycle) and you can start your favourite programme. If you want to change the setting (My Cycle), repeat steps (1) and (2).

Child Lock

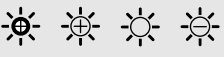
1. This dryer is equipped with a special child safety lock, which can prevent children from inadvertently pressing the buttons or performing an incorrect operation.
2. When the drying cycle is running, press the (Anti-wrinkle) and (Signal) buttons at the same time for 3 seconds to start the child lock function.
3. When the child lock function is activated, the display will show the child lock icon and all buttons will be disabled except the (On/Off) button.
4. To deactivate the child lock function, press the (Anti-wrinkle) and (Signal) buttons at the same time for 3 seconds.

Display

	Programmed start
	Child Lock
	Remaining time indicator / error message
	Cycle phase status
 Filter	Clean filters (warning)
Full 	Empty water container (warning)
	Intensity (four grades)
	Light
	Acoustic signal
	Anti-wrinkle
	My Cycle

Programmes

Programme selector

1. When the LED display lights up, turn the programme selector to select the desired programme.
2. Select (Programmed Start), (Time), (Intensity), (Wrinkle Control) or (Lamp) functions for additional options.
3. Press the (Start/Pause) button.
4. Press the (On/Off) button when the programme is finished.

Starting the selected programme

Once the programme has started, the drum will rotate. The cycle phase LED on the display will light up and the remaining programme time will be shown.

End of selected programme

1. Once the programme has finished, the drum will stop rotating. The display will show "0:00", the cycle phase LED will show "End" and the corresponding LED will also light up. The dryer will start the (Anti-wrinkle) function if the user does not remove the load (See page 17).

Press the (On/Off) button after unloading the tumble dryer to turn off the power and unplug the tumble dryer.

2. Troubleshoot the problem according to the "Troubleshooting" section, if an unexpected stop occurs during the drying process or if the dryer displays an error code (See page 27).

Programme's table

PROGRAMME		MAX. LOAD	USE	DELAY	TIME
Cotton	Extra	8.0Kg	For single or multi-layered cotton clothing that must be completely dry for direct storage.	Yes	No
	ECO				
	Planchado fácil				
Delicate		1.0Kg	For single ply cotton linen to remain damp for ironing.	Yes	No
Mix		3.5Kg	For cotton/synthetic blended fabrics.	Yes	No
Synthetic	Extra	3.5Kg	For complete drying of thick or multi-layered synthetic fabrics.	Yes	No
	Seco armario		For drying thin synthetic fabrics, which are not ironed, such as soft care shirts, baby cloths or socks.		
Wool		1.0Kg	To refresh your woollen garments and make them cooler and fluffier.	Yes	No
Special	Vaqueros	4.0Kg	For drying jeans or sportswear that are spun at high speed in the washing machine.	Yes	No
	Ropa de cama	4.0Kg	For drying bed linen, sheets or other large items.		
	Ropa deportiva	3.0Kg	For drying sportswear and fine polyester fabrics, which are not ironed.		
	Camisas	1.0Kg	For soft care laundry, such as shirts and blouses equipped with anti-wrinkle function to minimise ironing effort. Place clothes loosely in the tumble dryer. Once dry, take them out quickly and hang them on a hanger.		
My Cycle		----	Set and save your favourite programme	Yes	----
Time	Calentar	----	To dry single items or to complete the drying process of multi-layer fabrics with different drying behaviour, such as jackets, pillows or bulky items. Min. 10 min. to max. 150 min. (in steps of 10 min.)	Yes	Yes
	Enfriar	----	For airing items without heating. Min. 10 min. to max. 30 min. (in steps of 10 min.)		
	Refrescar	1.0Kg	To freshen clothes stored in a closed environment for a long time or to remove odours. Min. 20 min. to max. 180 min. (in steps of 10 min.)		

NORMAL programme test according to Regulation 392/2012/EU for energy labelling, measured according to EN 61121 and suitable for normal load drying of cotton at nominal load capacity.

Datos de consumo

Programme	Capacity	Residual moisture	Estimated drying time(h:min)	Energy consumption (Kwh)	Spin(rpm)
ECO	8.0Kg	0%	3:30	2.10	1000
	4.0Kg	0%	2:20	1.20	1000
Algodón Extra	8.0Kg	-3%	4:10	2.60	1000
	4.0Kg	-3%	2:50	1.60	1000
Planchado fácil	8.0Kg	12%	3:00	1.80	1000
	4.0Kg	12%	1:50	0.95	1000
Sintético Extra	3.5Kg	0%	1:40	0.95	800
Seco armario	3.5Kg	2%	1:30	0.85	800
Lana	1.0Kg	--	0:25	0.30	--
Delicado	1.0Kg	0%	1:25	0.80	800

Dense or multi-layered fabrics such as jackets etc. are not easy to dry. It is better to choose the Extra Cotton programme or use the "Intensity" function.

As uneven, thick and multi-layered fabrics are not easy to dry, it is better to choose the appropriate time drying programme to dry them completely if some parts of the laundry are still wet after the programme ends.

All these data correspond to measurements according to EN 61121.

Actual consumption may differ from the values given in the table, depending on the amount of laundry, type of fabric, residual moisture and selected additional functions.

⚠ WARNING! Before cleaning, unplug the power plug first; do not connect or disconnect the power plug with wet hands, as there is a risk of electric shock and injury.

Do not spill water directly on the appliance, thus avoiding rust, electricity leakage and accidents. Regular cleaning of this appliance helps to prolong its life.

External cleaning

Clean dust accumulated on the surface of the appliance frequently. After using detergent, be sure to rinse it with clean water and then wipe it dry with a cloth.

Note: Never use metal scouring pads as this may damage painted, chrome and plastic surfaces.

⚠ WARNING! Do not use bristle brushes, wire brushes, detergent, soap powder, alkaline detergent, benzene, gasoline, acid, hot water and other corrosive or soluble elements to clean the surface of the appliance, door gasket, plastic decorative parts, etc. to avoid damage. Carefully dry the door gasket, clean the groove with a wooden stick wrapped with cotton thread.

Cleaning the door

Clean the glass and door gasket after each wash to remove possible lint and/or detergent/softener residues, as leaks may occur.

If any rust stains are found inside the drum, they should be removed with non-chlorine detergent.

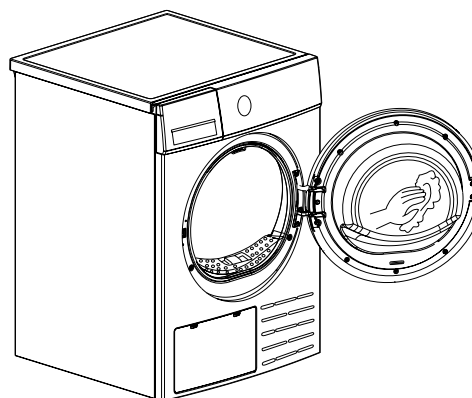

Cleaning the water tank

Pull out and hold the water container with both hands. Tilt the water container, pour the condensed water into the sink. Install the water container.

Note:

Empty the water container after each use. Once the water container is completely full, the programme will stop and the word "Ful" will appear on the display. After emptying the container, the dryer can be restarted by pressing the Start / Pause button.

- Do not drink the condensed water.
- Do not use the dryer without the water container.

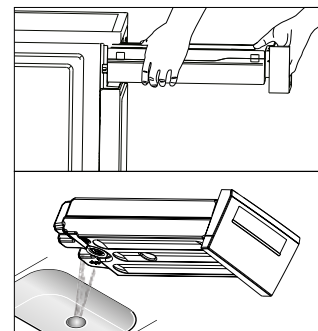

Cleaning the filters

This tumble dryer has a main lint filter in the door. Be sure to clean the door filter after each cycle.

Note:

In order for the double-layer filter to close smoothly, it is necessary to align the arrows at both ends, as well as the centre slot and the side slot.

Cleaning the door filter

1. Open the door.
 2. Remove the door filter.
 3. Open the filter and remove the lint from the filter, you can clean it under running water.
 4. Dry the door filter thoroughly before reinstalling it.
- Observe the correct orientation before inserting the door filter.

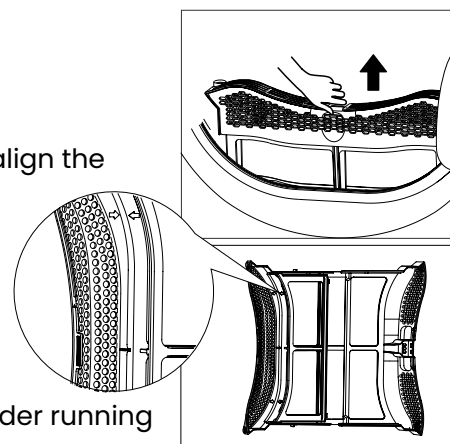

Evaporator cleaning

⚠ WARNING! Do not touch the evaporator with your hand, as this may cause burns.

- If necessary, approximately once every 3 months, remove lint from the evaporator with a Hoover fitted with a dusting brush.
- Clean the evaporator without exerting pressure. Otherwise, it may be damaged. The dryer will not dry if the cooling fins are damaged or bent.

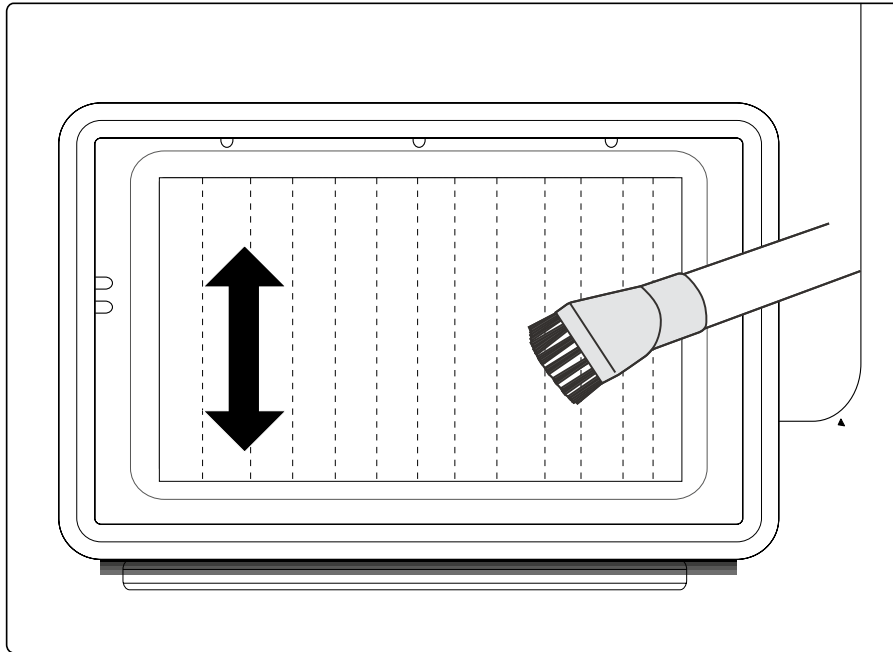

Drum cleaning

- Disconnect the power cord before cleaning.
- Clean the dryer with a damp cloth that is moistened with clean water only.
- Do not use solvents, abrasive cleaners, glass cleaners or all-purpose cleaners. They may damage plastic surfaces and other parts.
- Use gloves for cleaning.

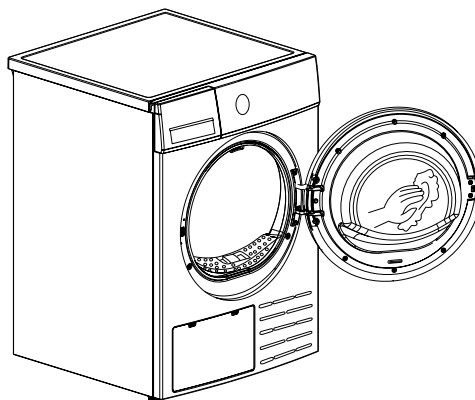

- Prepare a damp cloth dampened with clean water.
- Clean the door, especially the inner window.
- Clean the seal around the door opening.
- Clean the humidity sensor inside the drum.
- Remove all filters, clean the seal and air flow openings.
- Before starting the dryer, dry all parts with a soft cloth.

Troubleshooting

Whenever there is a problem with the appliance, check if you can solve it by following the tables below. If the problem persists, contact customer service.

DESCRIPTION	SOLUTION
Display does not light up	Check if the power supply is working. Check if the mains plug is inserted. Check the selected programme. Press the (On/Off) button.
"Ful" is flashing	Check the water tank. If it is full, pour out the condensed water and restart the dryer. If the tank is not full, restart the dryer directly. If the "ful" icon is still on after performing the first two steps, please call for service.
Filter icon is flashing	Clean the lint filter
Dryer does not start	Connect the tumble dryer to the mains. Switch on the dryer. Check that the door is closed. Check that the programme is set. Press the (Start / Pause) button.
Dryness degree was not reached or drying time was too long	Clean the lint filter and the evaporator. Empty the water tank. Check the drain hose. Check that the installation location is suitable. Keep the air inlet clean. Use a programme with a higher drying intensity level or a time programme.
Buzzing sounds are heard	The compressor is running. These noises are quite normal and do not indicate a fault.
Dryer switches off at the end of each programme	The dryer switches off automatically to save energy. This is not a fault, but a normal function.

Note

If you cannot solve the problems yourself and need help:

- Press the button (On / Off).
- Disconnect the mains plug from the mains and call for service.

Error code

Many faults and malfunctions that can occur in daily operation can be easily remedied. You will save time and money because there is no need to call a service technician.

The following guide can help you find the reason for a malfunction and correct it.

DESCRIPTION	POSSIBLE CAUSE	SOLUTION
E40	Humidity sensor error	Contact your local service centre if this problem occurs.
E33	Temperature sensor error	
E82	Communication error	

Note

Repairs may only be carried out by authorised technicians.

- If the LED shows another indication and the dryer does not work, call for service.

Before calling for service, check whether you have solved the problems yourself by referring to the operating instructions.

by referring to the operating instructions.

INFINITON

Secadora



SD-BC8EWN
8445639004807



SD-BC8EDX
8445639005866

⚠ ATENÇÃO! Especificações das máquinas de secar roupa com bomba de calor

1. Estas máquinas de secar roupa devem funcionar a temperaturas entre 10° e 25° de temperatura ambiente.
 2. não foram concebidas para utilização no exterior.
 3. A divisão dos tecidos antes do processo de secagem definirá o resultado da secagem.
- Se pretender misturar tipos de tecidos, deve utilizar a máquina de secar em formato manual.

Antes de utilizar o seu novo produto Infiniton, leia atentamente este manual do utilizador para aprender a utilizar com segurança e eficiência as funcionalidades oferecidas por este dispositivo.

Instalación	3
Información de seguridad	4
Antes de cada lavado	5
Funcionamiento	9
Limpeza y mantenimiento	10

⚠ **ATENÇÃO! Especificações das máquinas de secar roupa com bomba de calor**

1. Estas máquinas de secar roupa devem funcionar a temperaturas entre 10° e 25° de temperatura ambiente.
2. não foram concebidas para utilização no exterior.
3. A divisão dos tecidos antes do processo de secagem definirá o resultado da secagem.
Se pretender misturar tipos de tecidos, deve utilizar a máquina de secar em formato manual.

Tem problemas com a secagem da roupa?

Aqui explicamos como resolver as principais questões que se colocam aos utilizadores destes produtos que requerem conhecimentos especiais e cuidados extremos na sua utilização. Esta máquina funciona por condensação. Um sensor de temperatura detecta a carga de roupa e o seu nível de humidade.

Temos dois TIPOS DE FUNÇÕES:

- Sintético
- Algodão

1. quando se utiliza a função sintética, o material da peça de vestuário também deve ser sintético.
2. Quando se utiliza a função de algodão, o material da peça de vestuário também deve ser de algodão.



Neste primeiro ponto, devemos ter em conta que a carga nominal da máquina de secar deve ser húmida. Por exemplo, 8KG de toalhas secas não é o mesmo que 8KG de toalhas molhadas (onde haverá muito menos toalhas se estiverem molhadas).

O sensor de humidade está concebido para trabalhar com esta carga, pelo que em muitas ocasiões encontraremos:

Uma carga de roupa inferior.

Roupa demasiado pequena (roupa interior ou peças de roupa pequenas).

Estes parâmetros não serão detectados pelo sensor e este “pensará” que está seco após alguns minutos de trabalho, deixando a roupa húmida ou sem secar.

Como é que resolvemos este problema? Pondo a máquina de secar a funcionar ao minuto e não por sensor. Para isso, seleccionar o programa de aquecimento. Em seguida, seleccionamos o tempo e aumentamo-lo para:

- 60 minutos para roupa leve.
- 120 minutos para uma carga média de 5KG.
- 160 minutos para uma carga de 7KG.

Estes secadores são um pouco mais sofisticados, uma vez que aquecem o ar através de resistências eléctricas, mas depois de o fazerem passar pelo tambor (ar quente e húmido) extraem a humidade fazendo-o passar por um evaporador arrefecido pelo ar exterior, o que faz com que a humidade se condense nele e caia num tabuleiro de recolha de água. Nestes secadores, o ar, uma vez desumidificado no evaporador, é reenviado para o tambor para que este não tenha de voltar a receber ar frio do exterior, o que permite poupar energia em comparação com os secadores de evacuação.

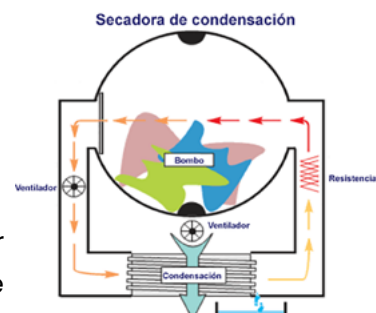

Localização

Antes de instalar este aparelho Infiniton, deve escolher um local que satisfaça os seguintes requisitos:

1. Superfície rígida, seca e nivelada
2. Evitar a luz solar directa
3. Ventilação suficiente
4. A temperatura ambiente deve ser superior a 0°C
5. Manter o aparelho afastado de qualquer fonte de calor (fogões, caldeiras, radiadores, etc.).
6. Instalar o aparelho num local limpo, onde não haja acumulação de sujidade. Não obstruir as entradas de ar do produto.

⚠ ADVERTÊNCIA! A estabilidade é importante para impedir que o aparelho se mova. Assegurar que o produto está nivelado e estável. Para assegurar que os níveis de vibração e ruído emitidos pelo aparelho durante o funcionamento são normais, o aparelho deve ser colocado sobre uma superfície firme e nivelada.

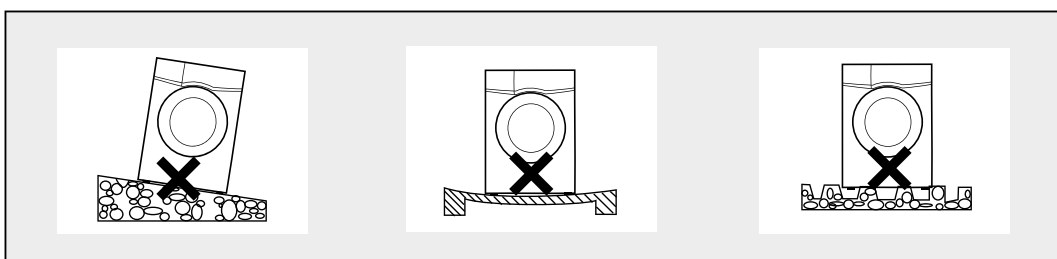

⚠ ADVERTÊNCIA! Certifique-se de que o cabo de alimentação não está preso ou danificada não está presa ou danificada.

⚠ ADVERTÊNCIA! Assegure-se de manter as distâncias mínimas do paredes, como se mostra na imagem à direita.

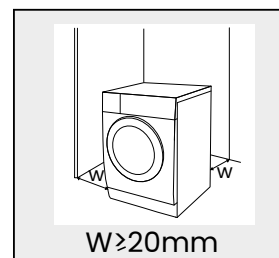

Transporte

Deslocar o aparelho com extremo cuidado. Não agarrar quaisquer partes salientes do produto. A porta do produto não deve ser utilizada como pega de transporte em nenhuma circunstância. Se o aparelho não puder ser transportado na posição vertical, pode ser inclinado para a direita menos de 30°.

⚠ Risco de danos e lesões! O manuseamento incorrecto do aparelho pode causar lesões.

⚠ Importante! O aparelho é muito pesado, por favor nunca carregue o aparelho sozinho; faça-o sempre com a ajuda de outra pessoa.

Remover todos os obstáculos da rota de transporte e do local de instalação:

- Abrir portas e remover objectos no chão.

Não utilizar a porta aberta como ponto de apoio.

Remover todos os materiais de embalagem antes de utilizar o aparelho.

Antes de instalar o produto, verificar se o mesmo apresenta danos visíveis no exterior.

Não instalar ou utilizar o aparelho se este estiver danificado.

Não instalar o aparelho numa sala onde haja risco de geada. A temperaturas próximas do ponto de congelação, o produto pode não funcionar correctamente. Existe o risco de danos se for permitido o congelamento da água condensada na bomba e nas mangueiras.



Nivelção

Uma vez posicionado o aparelho no seu local normal de funcionamento, certifique-se de que está completamente nivelado. Para o fazer, deverá utilizar um nível de bolha de ar. Se o aparelho não estiver completamente nivelado, deverá ajustar as pernas de acordo com a figura seguinte:



1. Desaperte a contra-porca
2. Virar o pé até chegar ao chão
3. Ajustar os pés e bloquear as porcas com uma chave de porcas.

É possível que o sistema de regulação dos pés niveladores seja diferente da ilustração acima e esteja mais de acordo com o que se segue:

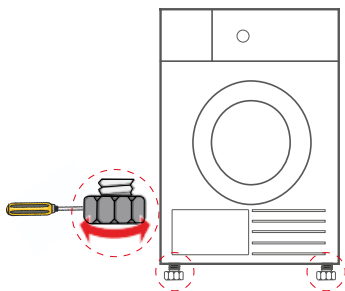

Conexão eléctrica

Este aparelho deve ser ligado à terra por razões de segurança. O cabo de alimentação deste aparelho está equipado com um ficha de três bocas que cabe numa tomada de três bocas padrão para minimizar a possibilidade de choque eléctrico. Não cortar ou remover, em circunstância alguma, a terceira ficha de ligação à terra do cabo de alimentação fornecido. Não cortar ou remover a terceira ficha de ligação à terra do cabo de alimentação fornecido, em circunstância alguma. Este aparelho requer uma tomada de três pontas de ligação à terra padrão 220-240V-50/60Hz. O cabo deve ser fixado atrás do aparelho e não deve ser deixado sem vigilância. aparelho e não deve ser deixado expostos ou pendurados, evitando assim acidentes e/ou ferimentos. Nunca desligar o aparelho puxando o cabo de alimentação. Agarrar sempre a ficha com firmeza e puxá-la para fora. Não utilizar um cabo de extensão com este aparelho. Se o cabo de alimentação for demasiado curto, peça a um electricista ou a um técnico qualificado para instalar uma tomada perto do aparelho. A utilização de um cabo de extensão pode afectar negativamente o desempenho da unidade.

Conexão de mangueira de drenagem

A extremidade da mangueira de drenagem deve ser ligada directamente ao dreno ou ao lavatório.

⚠️ ADVERTÊNCIA! Não dobrar ou alongar a mangueira de drenagem, caso contrário pode ser danificada devido a possíveis fugas de água.

Se a mangueira de drenagem sair do seu alojamento durante a drenagem da água, a sua casa poderá ser inundada e poderá sofrer queimaduras devido às altas temperaturas da água durante o processo de lavagem. Fixe com segurança a mangueira de drenagem para evitar estas situações e para garantir que as situações de drenagem e os processos de entrada de água e drenagem se desenrolem em segurança. Há duas formas de fixar a extremidade de entrada da mangueira de drenagem:

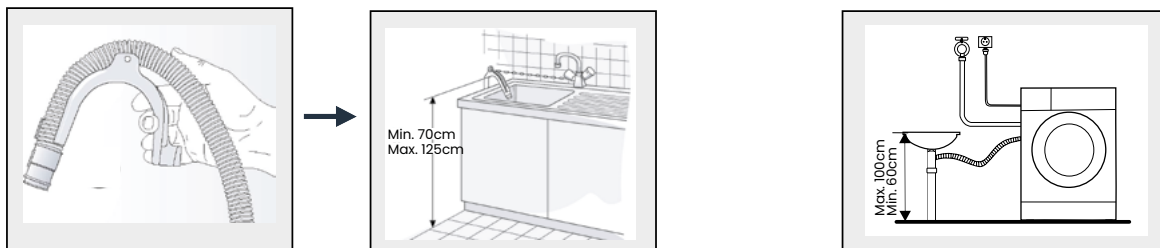

Opção 1. Colocar a extremidade da mangueira de drenagem na pia, utilizando a pinça fornecida, como mostra a figura.

Opção 2. Ligar a extremidade da mangueira de drenagem directamente para a tomada do sumidouro, como ilustrado na imagem.

Nota: No caso de ligar a mangueira de drenagem como opção 1, Para evitar o refluxo de água suja na máquina e para facilitar a drenagem, não mergulhar a extremidade da mangueira na água suja e não a inserir mais de 15 cm no dreno.

Início rápido

Antes de utilizar a máquina de secar roupa, certifique-se de que esta está correctamente instalada.

Antes de cada secagem

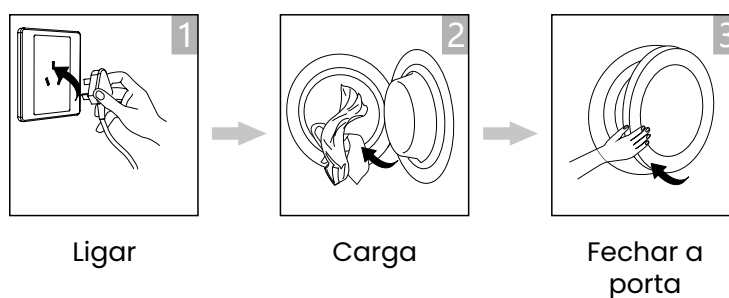

Secagem

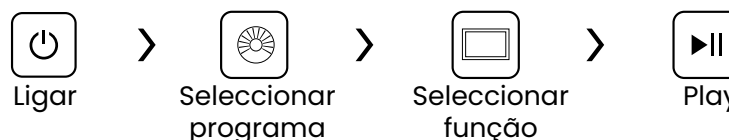

Após secagem

Quando o programa de secagem estiver concluído, soa um sinal sonoro e o visor indica "0:00".

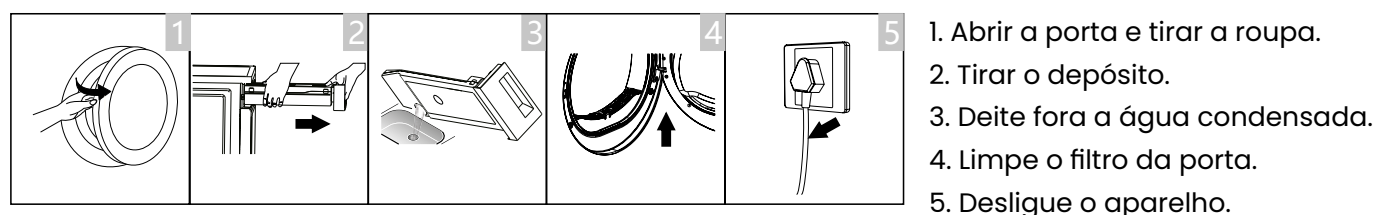

Nota: Se utilizar a tomada com um interruptor, prima o interruptor para desligar directamente a alimentação.

Informações gerais de segurança

Para sua segurança e para garantir uma utilização correcta, antes de instalar e utilizar o dispositivo pela primeira vez, leia atentamente este manual do utilizador, incluindo as suas dicas e avisos. Para evitar erros desnecessários e acidentes, é importante assegurar que todas as pessoas que utilizam o dispositivo estejam completamente familiarizadas com o seu funcionamento e características de segurança. Guarde estas instruções e assegure-se de que permanecem com o dispositivo se este for deslocado ou vendido, para que todos aqueles que o utilizam ao longo da sua vida útil sejam devidamente informados sobre a utilização e segurança do dispositivo.

Para a segurança da vida e dos bens, observar as precauções contidas nestas instruções de utilização, uma vez que o fabricante não é responsável por danos causados por omissão.

Segurança das crianças e das pessoas vulneráveis

- Este aparelho pode ser utilizado por crianças a partir dos 8 anos de idade e por pessoas com capacidades físicas, sensoriais ou mentais reduzidas ou com falta de experiência e conhecimentos, se lhes tiver sido dada supervisão ou instruções relativas à utilização do aparelho de uma forma segura e compreender os perigos envolvidos.
- As crianças até aos 8 anos de idade podem carregar e descarregar este aparelho.
- As crianças devem ser supervisionadas para garantir que não brincam com o aparelho.
- A limpeza e a manutenção do utilizador não devem ser feitas por crianças a menos que tenham 8 anos de idade ou mais e sejam supervisionadas.
- Manter todos os recipientes afastados das crianças. Existe um risco de asfixia.
- Se estiver a descartar o aparelho, retire a ficha da tomada, corte o cabo eléctrico (o mais próximo possível do aparelho) e retire a porta para evitar que as crianças apanhem um choque eléctrico se este cair ou fechar.

Conexões eléctricas

- Certifique-se de que o cabo de alimentação não está preso pelo aparelho, pois isto pode danificá-lo.
- Ligar o aparelho a uma tomada com ligação à terra protegida por um fusível que cumpra os valores da tabela "Especificações técnicas".
- A instalação da ligação à terra deve ser efectuada por um electricista qualificado.
- Assegurar que a máquina é instalada de acordo com os regulamentos locais.
- As ligações de água e eléctricas devem ser efectuadas por um técnico qualificado, de acordo com as instruções do fabricante e os regulamentos de segurança locais.

! ADVERTÊNCIA! Não utilizar plugues múltiplos ou fios de extensão.

! ADVERTÊNCIA! O produto não deve ter um dispositivo de comutação externo, tal como um temporizador ou estar ligado a um temporizador de circuito ou ligado a um circuito que liga e desliga regularmente.

! ADVERTÊNCIA! Não desligar a ficha da tomada se houver gases inflamáveis nas proximidades.

! ADVERTÊNCIA! Nunca puxe a ficha para fora com as mãos molhadas.

! ADVERTÊNCIA! Puxe sempre a ficha, não o cabo.

! ADVERTÊNCIA! Desligue sempre o produto da tomada quando não estiver a ser utilizado.

Desembalagem do aparelho

! ADVERTÊNCIA! O material de embalagem (por exemplo, película, espuma de poliestireno) pode ser perigoso para as crianças.

Risco de asfixia! Manter todas as embalagens fora do alcance das crianças.

1. Retirar a caixa de cartão e a embalagem de esferovite.
2. Levantar a máquina de lavar e retirar a embalagem da base.
3. Certifique-se de remover a pequena espuma triangular (A) juntamente com a embalagem inferior. Caso contrário, coloque a unidade numa superfície lateral e retire-a manualmente.
4. Remover a fita adesiva que fixa o cabo de alimentação e a mangueira de drenagem.
5. Retirar a mangueira de entrada do tambor.

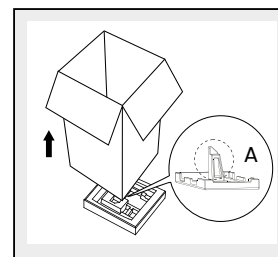

Serviço & Eliminação

- Qualquer trabalho eléctrico necessário para a manutenção do aparelho deve ser efectuado por um electricista qualificado ou por uma pessoa competente.
- A manutenção deste produto deve ser efectuada por um Centro de Assistência Técnica autorizado, e só devem ser utilizadas peças sobressalentes originais.



Este símbolo no produto ou na sua embalagem indica que este produto não deve ser tratado como lixo doméstico. Em vez disso, deve ser levado para o ponto de recolha apropriado para a reciclagem de equipamento eléctrico e electrónico.

Ao garantir que este produto é eliminado correctamente, ajudará a evitar potenciais consequências negativas para o ambiente e a saúde humana, que de outra forma poderiam ser causadas por um manuseamento inadequado dos resíduos deste produto.

Para informações mais detalhadas sobre a reciclagem deste produto, queira contactar as autoridades locais, o serviço de eliminação de resíduos domésticos ou a loja onde adquiriu o produto.

Materiais de embalagem

Os materiais com o  símbolo são recicláveis. Eliminar a embalagem num recipiente de recolha adequado para reciclagem.

Eliminação do dispositivo

1. Desligar a ficha da tomada.
2. Corte o cabo de alimentação e descarte-o.

Girar e preparado!

Normalmente as máquinas de lavar vêm com dezenas de programas, e a Infiniton também vem, mas a realidade é que só utilizamos 3 deles. Sintéticos, de algodão e 30/40 graus. É por isso que simplificar as coisas é pensar no cliente.

Asseguramos que os nossos idosos apreciarão a eficiência e simplicidade. Ponha Easy Play na sua vida. Gire o volante, pressione play e pronto. A sua roupa será lavada na perfeição, dependendo do tempo que tiver disponível.



O que é a tecnologia Easy Play?

Introduzindo as máquinas de lavar Infiniton mais fáceis de usar. As máquinas de lavar Infiniton com tecnologia Easy Play são essencialmente a solução para lavar a roupa de forma rápida e otimizada. Na Infiniton temos uma filosofia clara; a tecnologia deve estar ao alcance de todos para melhorar as nossas vidas. Um bem acessível e não-exclusivo.

Easy Play, um jogo de crianças!

Com a tecnologia Easy Play nas máquinas de lavar Infiniton, lavar a roupa vai ser mais fácil do que nunca. Esta tecnologia ajuda-o a programar a máquina de lavar roupa de uma forma intuitiva, para que não tenha problemas no seu dia-a-dia. Seleccione a temperatura e o tipo de tecido em função da roupa que vai lavar, para que possa ter a certeza de que a sua roupa será perfeita.

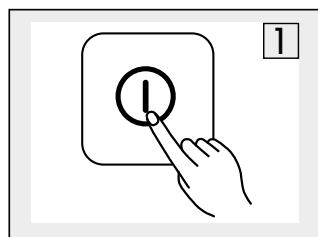

Ligar

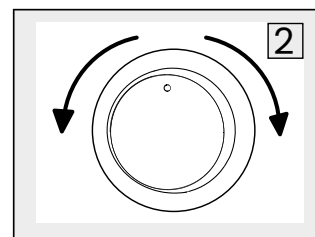
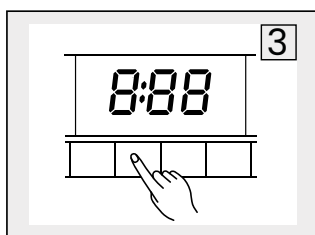
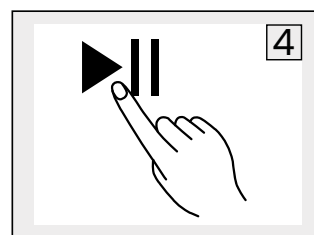
Seleccione o
o programaSeleccione a função ou
mantenha o padrãoPrima Iniciar/Pausa
para iniciar o
programa

Porque é essencial o Easy Play?

Infiniton simplifica a sua vida com as nossas máquinas de lavar. Estas máquinas de lavar desenvolvem o melhor tecnologia para tornar a sua vida muito mais fácil.

Lavar a roupa já não é uma tarefa árdua. Faça o jogo fácil e gaste o seu tempo com as coisas que realmente importam. Estas lavadoras não só cuidam da sua roupa mais delicada, como também rotegem todos os dias tecidos e texturas.

Deixar repousar durante 2 horas após o transporte e antes da primeira utilização, utilizar um pano macio para limpar o interior do tambor.

Colocar alguns panos limpos no tambor.











Ligar à alimentação eléctrica, premir Ligar / Desligar.

Seleccione um programa e prima o botão Iniciar / Pausa.

Depois de terminar este programa, siga as instruções de “limpeza e conservação” para limpar a porta do filtro.

Durante a secagem, o compressor e a água produzem um ruído que é perfeitamente normal.

1. Antes de secar, centrifugar bem a roupa na máquina de lavar. A centrifugação da roupa a alta velocidade reduz o tempo de secagem e permite poupar energia.
2. Para obter um resultado de secagem homogéneo, separe a roupa de acordo com o tipo de tecido e seleccione o programa de secagem adequado.
3. Antes de secar, feche os fechos, ganchos, botões, cintos de tecido, etc.
4. Retirar todos os objectos dos bolsos, como isqueiros e fósforos.
5. Coser ou retirar as argolas dos fechos de correr.
6. Fechar as fronhas dos edredões e das almofadas para evitar que pequenos objectos rolem no interior.
7. Deixar os casacos abertos e desapertar os fechos compridos para permitir que os têxteis sequem uniformemente.
8. Não seque demasiado a roupa, uma vez que a roupa demasiado seca pode facilmente enrugar-se.
9. Não secar peças de vestuário que contenham borracha ou materiais elásticos semelhantes.
10. Mantenha limpa a área em redor da máquina de secar roupa. O pó de carvão ou a farinha podem provocar uma explosão.
11. A porta só deve ser aberta após o fim do programa da máquina de secar roupa para evitar queimaduras de vapor.
12. Limpe o filtro de algodão e esvazie o reservatório de água após cada utilização para evitar um tempo de secagem prolongado e um maior consumo de energia.
13. Não seque a roupa após o processo de limpeza a seco.

 Jersey (mixed 800g)	 Jackets (800g cotton)	 Jeans (800g)	 Towels (900g cotton)
 Bed linen (Cotton 600g)	 Daily clothing (1120g)	 Pyjamas (200g)	 Shirts (300g cotton)
 T-shirts (cotton 180g)	 Underwear (cotton 70g)	 Socks (mixed fabric 50g)	

Nota: Recomendamos que não utilize mais carga do que a carga nominal recomendada. Não secar roupa demasiado húmida, pois pode danificar a máquina de secar.

Etiquetas de cuidados de vestuário











Os ícones seguintes fornecem instruções de cuidado para cada peça de vestuário. A etiqueta do vestuário contém símbolos para lavagem, branqueamento, secagem e engomagem, ou limpeza a seco, se necessário. Siga as instruções na etiqueta para prolongar a vida útil da peça de vestuário e reduzir os problemas de lavanderia.

Lavagem

-  Lavagem com ebulição a 95°C
-  Lavagem a 60°C
-  Cor e lavagem delicada a 60°C
-  Lavagem a cores a 40°C
-  Lavagem suave a 40°C
-  Lavagem muito suave a 40°C
-  Lavagem delicada a 30°C
-  Lavagem suave e delicada a 30°C
-  Lavagem muito suave e delicada a 30°C
-  Lavagem manual
-  Não lavar





Nota: O número indicado no desenho especifica a temperatura máxima de lavagem em graus Celsius que não deve ser excedida.

Secagem

-  Secagem/secagem do tambor a 80°C normal
-  Secar a seco/ tombar a 60°C suavemente
-  Não cair a seco
-  Secagem em linha
-  Linha seca por gotejamento
-  Secagem por tombo plano
-  Secagem por tombo plano
-  Secagem da linha na sombra
-  Secagem em linha à sombra
-  Secagem horizontal na sombra
-  Secagem horizontal por gotejamento à sombra



Nota: Os pontos indicam o nível de secagem da máquina de secar roupa e as linhas indicam o tipo e a posição de secagem.

Ferro a vapor

-  Engomagem a uma temp. máxima 200°C.
-  Engomagem a uma temp. máxima 150°C.
-  Engomagem a uma temp. máxima 100°C.
-  Não engomar

Nota: Os pontos indicam os intervalos de gamas de temperatura de engomar (regulador, vapor, ferros de engomar e máquinas de engomar)

Lixívia

-  Qualquer tipo de lixívia
-  Lixívia de oxigénio apenas
-  Não usar lixívia

Nota: Não utilizar mais detergente do que o recomendado pelo fabricante do produto.

Nota: Utilizar removedores de manchas e de lixívia antes do ciclo de lavagem e apenas quando necessário.

Nota: Poupe água e electricidade carregando sempre a máquina de lavar até à sua carga máxima (a quantidade exacta de roupa depende do programa utilizado).

Peças de produto

Devido a inovações tecnológicas, a descrição do produto neste manual pode não corresponder completamente ao seu aparelho. Informações mais detalhadas correspondem ao produto final.

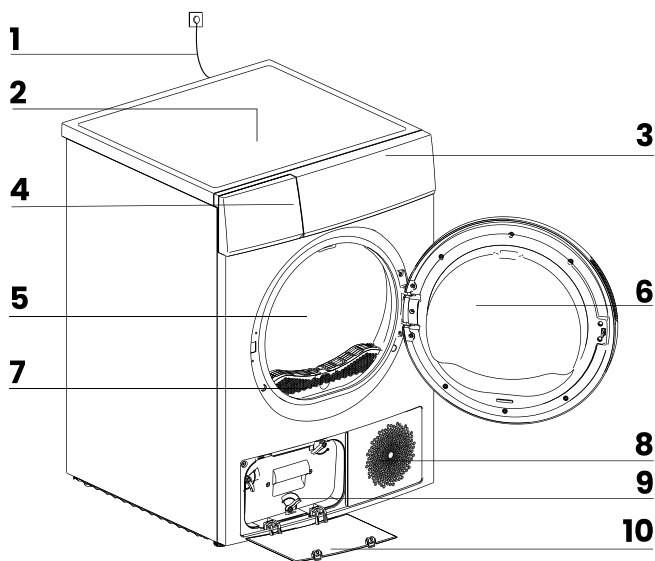

1	Cabo de alimentação
2	Tampa superior
3	Painel de controlo
4	Depósito de água
5	Tambor
6	Porta
7	Filtro da porta
8	Entrada de ar
9	Filtro na base
10	Tampa de protecção

Acessórios

As peças seguintes são opcionais para modelos específicos. Se a sua máquina de secar roupa estiver equipada com as peças seguintes, utilize luvas para as instalar de acordo com as instruções que se seguem.

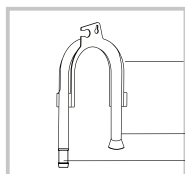

- Suporte para mangueira
- Mangueira de drenagem de condensação
- Conector

Tipo de secagem	Bomba de calor
Dimensões do produto (altura x largura x profundidade)	850 x 595 x 600mm
Capacidade máxima de carga (Kg)	8
Tensão e frequência nominais	220-240V ~ 50Hz
Temperatura ambiente de funcionamento	2°C ~ 35°C
Peso líquido (Kg)	41
Refrigerante	R290
Número de programas	16

Control panel

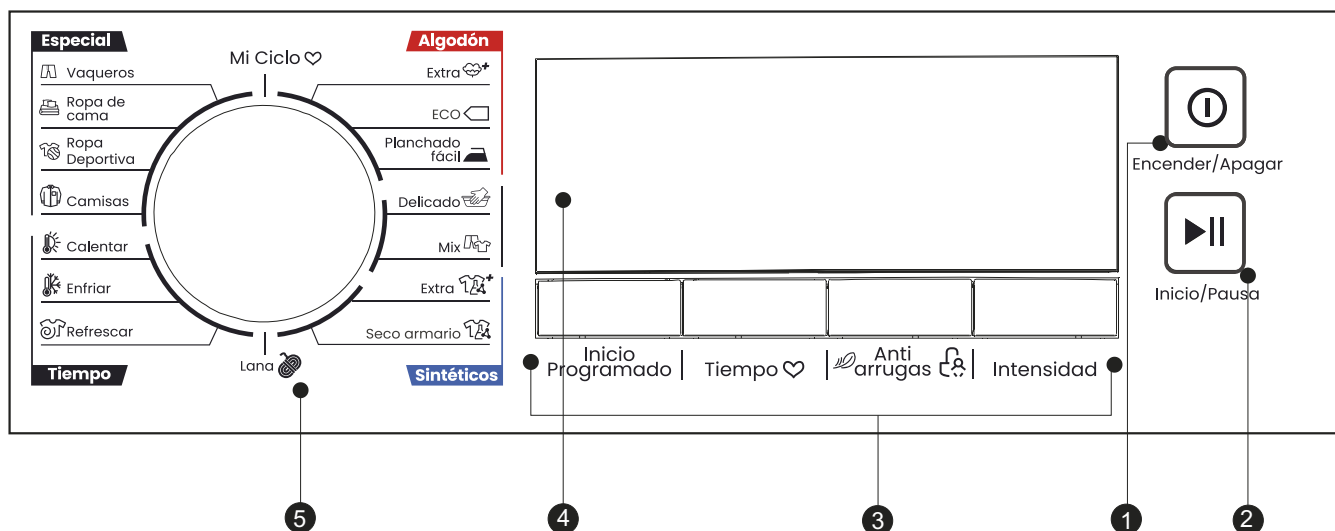

1	ON / OFF
2	INICIAR / PAUSA Premir o botão para iniciar ou interromper o ciclo de secagem.
3	OPÇÕES Estes botões são configurados para adicionar funções especiais.
4	ECRÃ O visor mostra as definições, o tempo restante estimado do programa e as mensagens de estado da sua máquina de secar roupa.
5	PROGRAMAS Podem ser seleccionados diferentes ciclos de secagem de acordo com as necessidades do utilizador e o tipo de roupa a secar.

Opções para funções especiais

Início programado

Esta função permite-lhe atrasar o início do programa de secagem até 24 horas. Quando este programa é iniciado, o tempo começa a diminuir no ecrã e o ícone de início programado fica intermitente.

1. Carregue a roupa e certifique-se de que a porta da máquina de secar está fechada.
2. Prima o botão (Ligar/Desligar) e, em seguida, utilize o botão de selecção do programa para seleccionar o programa pretendido.
3. Também pode seleccionar a função (Controlo de rugas) ou (Sinal) de acordo com as suas necessidades.
4. Prima o botão (Atraso).
5. Prima o botão (Atraso) várias vezes para seleccionar o tempo de atraso pretendido.
6. Depois de premir o botão (Iniciar/Pausa), a máquina de secar está pronta a funcionar. O procedimento de secagem será efectuado automaticamente quando o tempo de atraso terminar.
7. Se premir novamente o botão (Iniciar/Pausa), a função de atraso será colocada em pausa.
8. Se pretender cancelar a função, prima o botão (Ligar/Desligar).

Tempo

Quando o programa (Quente), (Frio) ou (Refrescar) está seleccionado, pode utilizar o botão (Tempo) para definir o tempo de secagem em intervalos de 10 minutos.

Intensidade

Pode ajustar o nível de secagem da roupa premindo o botão (Intensidade).

Existem quatro níveis.

1. A função Intensidade só pode ser activada antes do início do programa.
2. Prima o botão (Intensidade) repetidamente para aumentar o grau de secagem.
3. Excepto para os programas (Algodão), (Delicado), (Lã), (Quente), (Frio), (Frio), todos os outros programas podem ser definidos com a função (Intensidade).

Luz

A luz do tambor acende-se durante 3 minutos quando o botão é premido e durante 1 minuto quando a porta está aberta.

Sinal acústico

Activa ou desactiva o sinal acústico. Por predefinição, o sinal está activado.

Quando o sinal é activado:

1. A máquina de secar roupa emite um sinal sonoro para indicar que o botão de função foi premido.
2. Se o botão do programa for rodado enquanto a máquina de secar roupa estiver em funcionamento, o sinal acústico recordará ao utilizador que se trata de uma operação inválida.
3. Quando o programa de secagem estiver concluído, é emitido um sinal sonoro.

Anti-rugas

No final do ciclo de secagem, o tempo de prevenção dos vincos é de 30 minutos (predefinição) ou 120 minutos (seleccionado). Esta função evita que a roupa fique amarrotada. A roupa pode ser retirada durante a fase de prevenção de vincos.

Com excepção dos programas (Frio), (Lã) e (Refrescar), todos os outros programas dispõem desta função.

O meu ciclo











Utilizado para definir e guardar o seu programa favorito e mais frequentemente utilizado.

1. Selecciona o programa pretendido e outras funções de secagem.
2. Prima sem soltar (Luz) durante 3 segundos até ouvir um sinal sonoro e o programa pretendido ser guardado.
3. Rode o selector de programas para a posição (My Cycle) e pode iniciar o seu programa favorito. Se pretender alterar a definição (O meu ciclo), repita os passos (1) e (2).

Bloqueio para crianças

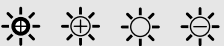
1. Esta máquina de secar roupa está equipada com um bloqueio especial de segurança para crianças, que pode evitar que estas carreguem inadvertidamente nos botões ou efectuem uma operação incorrecta.
2. Quando o ciclo de secagem estiver a decorrer, prima os botões (Anti-rugas) e (Sinal) ao mesmo tempo durante 3 segundos para iniciar a função de bloqueio para crianças.
3. Quando a função de bloqueio para crianças estiver activada, o visor apresentará o ícone de bloqueio para crianças e todos os botões serão desactivados, excepto o botão (Ligar/Desligar).
4. Para desactivar a função de bloqueio para crianças, prima os botões (Anti-rugas) e (Sinal) ao mesmo tempo durante 3 segundos.

Display

	Arranque programado
	Bloqueio para crianças
	Indicador de tempo restante / mensagem de erro
	Estado da fase do ciclo
 Filter	Limpar filtros (aviso)
Full 	Esvaziar o depósito de água (aviso)
	Intensidade (quatro níveis)
	Luz
	Sinal acústico
	Anti-rugas
	O meu ciclo

Programas

Selector do programa

1. Quando o visor LED se acender, rode o selector de programas para seleccionar o programa pretendido.
2. Selecciona as funções (Início programado), (Tempo), (Intensidade), (Controlo de rugas) ou (Lâmpada) para obter opções adicionais.
3. Prima o botão (Iniciar/Pausa).
4. Prima o botão (Ligar/Desligar) quando o programa estiver concluído.

Iniciar o programa seleccionado

Uma vez iniciado o programa, o tambor roda. O LED da fase do ciclo no ecrã acende-se e é apresentado o tempo restante do programa.

Fim do programa seleccionado

1. Uma vez terminado o programa, o tambor pára de rodar. No ecrã aparece "0:00", o LED da fase do ciclo mostra "Fim" e o LED correspondente também se acende. A máquina de secar roupa inicia a função (anti-rugas) se o utilizador não retirar a carga (ver página 17).

Premir o botão (Ligar/Desligar) depois de descarregar a máquina de secar roupa para desligar a alimentação e retirar a ficha da máquina de secar roupa da tomada.

2. Resolver o problema de acordo com a secção "Resolução de problemas", se ocorrer uma paragem inesperada durante o processo de secagem ou se a máquina de secar roupa apresentar um código de erro (ver página 27).

Quadro do programa

PROGRAMME		MAX. LOAD	USE	DELAY	TIME
Cotton	Extra	8.0Kg	Para vestuário de algodão de uma ou várias camadas que deve estar completamente seco para armazenamento directo.	Yes	No
	ECO				
	Planchado fácil				
Delicate		1.0Kg	Para roupa de algodão de uma só camada que deve permanecer húmida para ser passada a ferro.	Yes	No
Mix		3.5Kg	Para tecidos mistos de algodão/sintéticos.	Yes	No
Synthetic	Extra	3.5Kg	Para a secagem completa de tecidos sintéticos espessos ou com várias camadas.	Yes	No
	Seco armario		Para a secagem de tecidos sintéticos finos, que não são passados a ferro, tais como camisas de tratamento suave, panos de bebé ou meias.		
Wool		1.0Kg	Para refrescar as suas peças de roupa de lã e torná-las mais frescas e fofas.	Yes	No
Special	Vaqueros	4.0Kg	Para secar calças de ganga ou roupa de desporto que são centrifugadas a alta velocidade na máquina de lavar.	Yes	No
	Ropa de cama	4.0Kg	Para secar roupa de cama, lençóis ou outras peças grandes.		
	Ropa deportiva	3.0Kg	Para secar roupa de desporto e tecidos finos de poliéster, que não são passados a ferro.		
	Camisas	1.0Kg	Para roupa de tratamento suave, como camisas e blusas equipadas com função anti-rugas para minimizar o esforço de engomar. Colocar a roupa solta na máquina de secar roupa. Quando estiverem secas, retire-as rapidamente e pendure-as num cabide.		
My Cycle		----	Definir e guardar o seu programa preferido	Yes	----
Time	Calentar	----	Para secar peças únicas ou para completar o processo de secagem de tecidos multicamadas com diferentes comportamentos de secagem, como casacos, almofadas ou peças volumosas. Mín. 10 min. a max. 150 min. (em passos de 10 min.)	Yes	Yes
	Enfriar	----	Para arejar artigos sem aquecimento. Mín. 10 min. a max. 30 min. (em passos de 10 min.)		
	Refrescar	1.0Kg	Para refrescar a roupa guardada num ambiente fechado durante muito tempo ou para eliminar odores. Min. 20 min. a max. 180 min. (em passos de 10 min.)		

Teste do programa NORMAL de acordo com o Regulamento 392/2012/UE para rotulagem energética, medido de acordo com a norma EN 61121 e adequado para a secagem de algodão em carga normal com capacidade de carga nominal.

Dados de consumo

Programa	Capacidade	Humidade residual	Tiempo estimado de secado(h:min)	Consumo de energía (Kwh)	Centrifugado (rpm)
ECO	8.0Kg	0%	3:30	2.10	1000
	4.0Kg	0%	2:20	1.20	1000
Algodón Extra	8.0Kg	-3%	4:10	2.60	1000
	4.0Kg	-3%	2:50	1.60	1000
Planchado fácil	8.0Kg	12%	3:00	1.80	1000
	4.0Kg	12%	1:50	0.95	1000
Sintético Extra	3.5Kg	0%	1:40	0.95	800
Seco armario	3.5Kg	2%	1:30	0.85	800
Lana	1.0Kg	--	0:25	0.30	--
Delicado	1.0Kg	0%	1:25	0.80	800

Os tecidos densos ou com várias camadas, como os casacos, etc., não são fáceis de secar. É preferível escolher o programa Extra Algodão ou utilizar a função "Intensidade".

Uma vez que os tecidos irregulares, espessos e com várias camadas não são fáceis de secar, é preferível escolher o programa de secagem temporizado adequado para os secar completamente se algumas partes da roupa ainda estiverem molhadas após o fim do programa.

Todos estes dados correspondem a medições de acordo com a norma EN 61121.

O consumo real pode diferir dos valores indicados no quadro, em função da quantidade de roupa, do tipo de tecido, da humidade residual e das funções adicionais seleccionadas.

⚠️ ADVERTÊNCIA! Antes de limpar, desligar primeiro a ficha da tomada; não ligar ou desligar a ficha com as mãos molhadas, pois existe o risco de choque eléctrico e ferimentos. Não derramar água directamente sobre o aparelho, evitando assim ferrugem, fugas eléctricas e acidentes. A limpeza regular deste aparelho ajuda a prolongar a sua vida útil.

Limpeza externa

Limpar o pó acumulado na superfície do aparelho com frequência.

Depois de usar detergente, não se esqueça de o enxaguar com água limpa e depois de o limpar com um pano.

Nota: Nunca usar esfregões metálicos, pois podem danificar superfícies pintadas, cromadas e plásticas.

⚠️ ADVERTÊNCIA! Não utilizar escovas de cerdas, escovas de arame, detergente, sabão em pó, detergente alcalino, benzeno, gasolina, ácido, água quente e outros elementos corrosivos ou solúveis para limpar a superfície do aparelho, junta de porta, peças decorativas de plástico, etc., para evitar danos. Secar cuidadosamente o fecho da porta, limpar a ranhura com um pau de madeira envolvido com fio de algodão.

Limpeza da porta

Limpar o vidro e a junta da porta após cada lavagem para remover possíveis resíduos de algodão e/ou detergente/amaciador, uma vez que podem ocorrer fugas.

Se forem encontradas quaisquer manchas de ferrugem dentro do tambor, estas devem ser removidas com detergente não clorídrico.

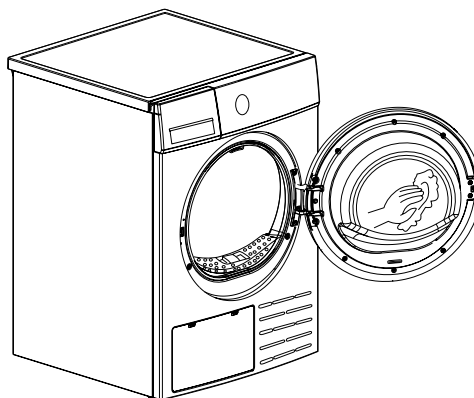

Limpeza do depósito de água

Puxar para fora e segurar o reservatório de água com as duas mãos.

Incline o reservatório de água e deite a água condensada no lava-loiça.

Instale o reservatório de água.

Nota:

Esvazie o reservatório de água após cada utilização. Quando o reservatório de água estiver completamente cheio, o programa pára e a palavra "Ful" aparece no ecrã. Depois de esvaziar o recipiente, a máquina de secar roupa pode ser reiniciada premindo a tecla Início / Pausa.

- Não beber a água condensada.
- Não utilizar a máquina de secar roupa sem o reservatório de água.

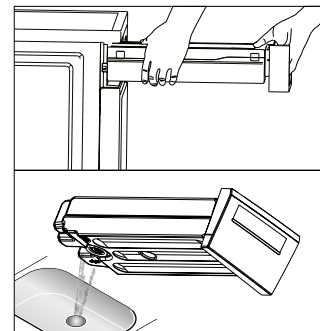

Limpeza dos filtros

Esta máquina de secar roupa tem um filtro principal de algodão na porta.

Não se esqueça de limpar o filtro da porta após cada ciclo.

Nota:

Para que o filtro de dupla camada feche suavemente, é necessário alinhar as setas nas duas extremidades, bem como a ranhura central e a ranhura lateral.

Limpeza do filtro da porta

1. Abra a porta.
2. Retire o filtro da porta.
3. Abra o filtro e retire o algodão do filtro, pode limpá-lo com água corrente.
4. Seque bem o filtro da porta antes de o voltar a instalar.

Respeite a orientação correcta antes de inserir o filtro da porta.

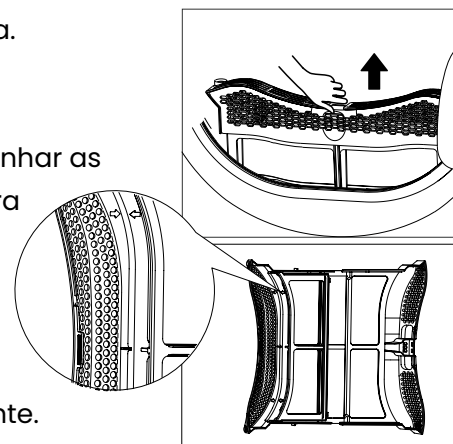

Limpeza do evaporador

⚠ ATENÇÃO! Não tocar no evaporador com a mão, pois pode provocar queimaduras.

- Se necessário, aproximadamente de 3 em 3 meses, retirar os fiapos do evaporador com um aspirador equipado com uma escova para o pó.
- Limpar o evaporador sem exercer pressão. Caso contrário, pode ficar danificado. A máquina de secar roupa não seca se as aletas de arrefecimento estiverem danificadas ou dobradas.

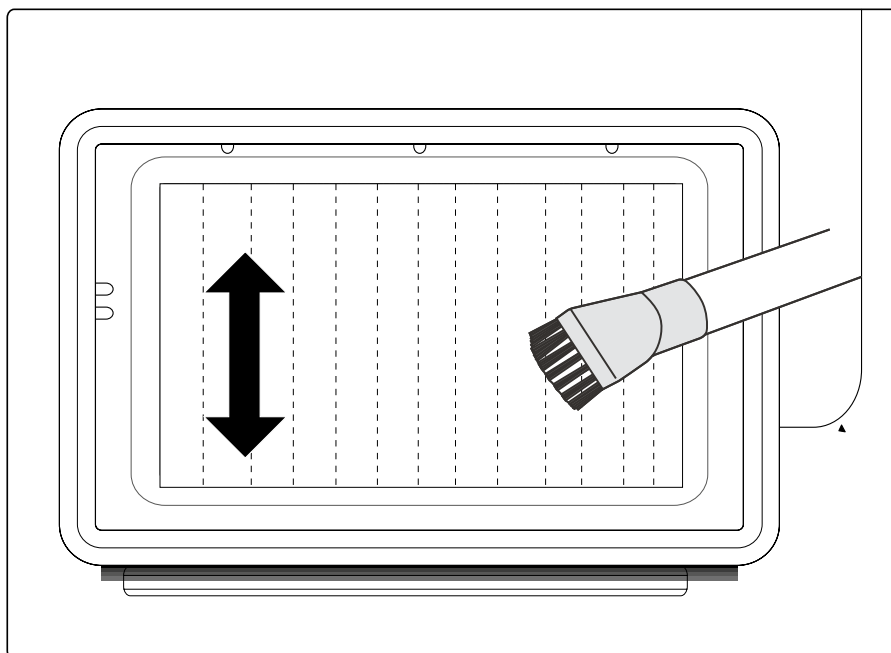

Limpeza do tambor

- Desligue o cabo de alimentação antes de proceder à limpeza.
- Limpe a máquina de secar roupa apenas com um pano húmido humedecido em água limpa.
- Não utilize solventes, produtos de limpeza abrasivos, limpa-vidros ou produtos de limpeza multiusos. Estes podem danificar as superfícies de plástico e outras peças.
- Utilize luvas para a limpeza.

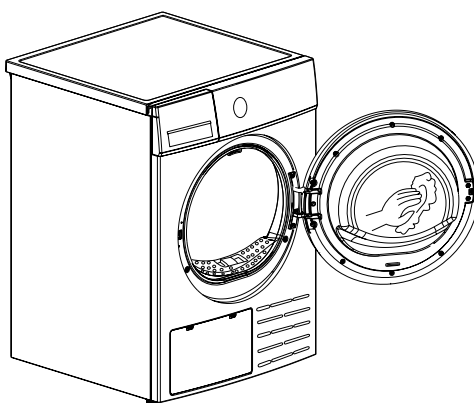

- Preparar um pano húmido humedecido com água limpa.
- Limpar a porta, especialmente a janela interior.
- Limpe a junta à volta da abertura da porta.
- Limpe o sensor de humidade no interior do tambor.
- Retirar todos os filtros, limpar o vedante e as aberturas de circulação do ar.
- Antes de colocar a máquina de secar em funcionamento, secar todas as peças com um pano macio.

Solução de problemas

Sempre que houver um problema com o aparelho, verifique se o pode resolver seguindo as tabelas abaixo. Se o problema persistir, contactar o serviço ao cliente.

DESCRIÇÃO	SOLUÇÃO
O ecrã não se acende	Verificar se a alimentação eléctrica está a funcionar. Verificar se a ficha de alimentação está inserida. Verificar o programa seleccionado. Premir o botão (Ligar/Desligar).
"Ful" está a piscar	Verificar o reservatório de água. Se estiver cheio, deitar fora a água condensada e reiniciar a máquina de secar. Se o reservatório não estiver cheio, reinicie a máquina de secar directamente. Se o ícone "ful" continuar aceso após a execução dos dois primeiros passos, contacte a assistência técnica.
O ícone do filtro está a piscar	Limpar o filtro de algodão
O secador não arranca	Ligar a máquina de secar roupa à rede eléctrica. Ligar a máquina de secar roupa. Verificar se a porta está fechada. Verificar se o programa está definido. Premir a tecla (Início / Pausa).
O grau de secagem não foi atingido ou o tempo de secagem foi demasiado longo	Limpar o filtro de algodão e o evaporador. Esvaziar o depósito de água. Verifique a mangueira de drenagem. Verificar se o local de instalação é adequado. Manter a entrada de ar limpa. Utilizar um programa com um nível de intensidade de secagem mais elevado ou um programa de tempo.
Ouve-se um zumbido	O compressor está a funcionar. Estes ruídos são normais e não indicam qualquer avaria.
O secador desliga-se no final de cada programa	A máquina de secar roupa desliga-se automaticamente para poupar energia. Não se trata de uma avaria, mas de uma função normal.

Nota

Se não conseguir resolver os problemas sozinho e precisar de ajuda:

- Premir o botão (Ligar / Desligar).
- Desligue a ficha de alimentação da rede eléctrica e contacte a assistência técnica.

Código de erro

Muitas falhas e avarias que podem ocorrer no funcionamento diário podem ser facilmente resolvidas. Poupará tempo e dinheiro, pois não é necessário chamar um técnico de assistência. O guia seguinte pode ajudá-lo a encontrar a razão de uma avaria e a corrigi-la.

DESCRIÇÃO	CAUSA POSSÍVEL	SOLUÇÃO
E20	Erro do sensor de humidade	Contacte o seu centro de assistência local se este problema ocorrer.
E33	Erro do sensor de temperatura	
E82	Erro de comunicação	

Nota

As reparações só podem ser efectuadas por técnicos autorizados.

– Se o LED apresentar outra indicação e a máquina de secar roupa não funcionar, contactar o serviço de assistência.

Antes de recorrer à assistência técnica, verifique se conseguiu resolver o problema consultando o manual de instruções.

Product Fiche

Features		SD-BC8EWN	SD-BC8EDX
		8445639004807	8445639005866
		WHITE	DARK INOX
Rated Power Supply	V	220~240	220~240
Rated Frequency	Hz	50	50
Rated Drying Capacity	KG	8	8
Refrigerant Type		R290	R290
Rated Power	W	800	800
Rated Current	A	3,5	3,5
Display Type		LED	LED
Display Color		White	White
Drying Type		Heat Pump	Heat Pump
Drying Control		AUTO	AUTO
Motor		Universal Motor	Universal Motor
Interior lighting		yes	yes
Plug type		Euro Plug	Euro Plug
Power cord length	mm	1,5 M	1,5 M
Transparent windows		no	no
Reverse tumbling		yes	yes
Buzzer		yes	yes
Fault Check Display(indicator)		yes	yes
Child Lock		yes	yes
Autosensing Electronic		yes	yes
inner drum material		Galvanized steel plate	Galvanized steel plate
Energy Rating			
Energy Efficiency Class(New)		E	E
Energy Efficiency Class(Old)		A+	A+
Condensation Efficiency Class		D	D
Energy Efficiency Index (EEI)		83,5	83,5
Power consumption in off mode (Po)	W	0,5	0,5
Power consumption in standby mode (Psm)	W	N/A	N/A
Weighted annual energy consumption (AEc)	kW·h/100	142	142
Weighted energy consumption of the ECO programme at full and partial load (Etc)	kW·h	1,42	1,42
Energy consumption of the ECO programme at full load (Edry)	kW·h/cycle	2,10	2,10

Energy consumption of the ECO programme at partial load($E_{dry1/2}$)	kW·h/ cycle	1,20	1,20
Weighted programme time of the standard cotton programme (T_t)	min	157	157
Programme time at full load (T_{dry})	min	210	210
Programme time at partial load ($T_{dry1/2}$)	min	140	140
Average condensation efficiency of the ECO programme at full load (C_{dry})		80%	80%
Average condensation efficiency of the ECO programme at partial load ($C_{dry1/2}$)		80%	80%
Weighted condensation efficiency for the ECO programme at full and partial load		80%	80%
Acoustic airborne noise emission class		C	C
Airborne acoustical noise emissions	dB	66	66
Programmes and Performance			
Number Of Program		16	16
Knob selection		Cotton- Iron	Cotton- Iron
		Cotton-ECO	Cotton-ECO
		Cotton- Extra	Cotton- Extra
		Synthetics-Extra	Synthetics-Extra
		Synthetics-Cupboard	Synthetics-Cupboard
		Delicate	Delicate
		Wool	Wool
		Mix	Mix
		Special - Shirt	Special - Shirt
		Special - Sports	Special - Sports
		Special - Jeans	Special - Jeans
		Special - Bed linen	Special - Bed linen
		Special -My Cycle	Special -My Cycle
		Time-refresh	Time-refresh
		Time - Cool	Time - Cool
	Time - Warm	Time - Warm	
Button function		On/Off	On/Off
		Start/Pause	Start/Pause
		Delay	Delay
		Anti-crease	Anti-crease
		Intensity	Intensity

		Time	Time
		Child Lock	Child Lock
		my cycle	my cycle
Specifications			
Volume Of Inner Tub	L	102	102
Door opening angle	°	180	180
Porthole	mm	375	375
Door Outer Frame Diameter (outer)	mm	480	480
Net Dimensions (W*D*H)	mm	595*600*850	595*600*850
Gross Dimensions (W*D*H)	mm	675*620*885	675*620*885
Net Weight	kg	41	41
Gross Weight	kg	44	44
Loading Q'ty	20 ft	54	54
	40 ft	114	114
	40 ft	171	171

INFINITON

Soporte y contacto



¿Necesitas ayuda?

En nuestra sección de **Preguntas frecuentes (FAQs)** damos soluciones a todos esos problemas que pueden surgir con un producto.

Nuestra garantía, compromiso y sello de calidad son parte de la esencia de Infiniton. Amabilidad, cercanía, pasión, compromiso, calidad y eficiencia a la hora de resolver toda incidencia.



Asistencia técnica o reparación

Para solicitar asistencia técnica o reparación de su producto Infiniton, dispone de nuestra página web, funcionando 24 horas al día y 7 días a la semana, escaneando el código QR de la izquierda y completando el formulario. Recuerde tener a su disposición la **factura de compra** y el **número de serie** del producto.



Solicitud de piezas o repuestos

En el siguiente enlace de nuestra web encontrará los mejores accesorios y repuestos originales de la marca Infiniton, para que de ésta manera pueda seguir sacándole el máximo partido a su producto Infiniton. Para ello, escanee el código QR de la izquierda y complete el formulario.

Si lo desea, puede solicitar la asistencia técnica a través del siguiente número de teléfono:

958 087 169

Preste especial atención a la **extensión que debe marcar**, la cual, se la indicarán al principio de la grabación.

Horario:

De lunes a jueves de 8:00 a 14:00 y de 15:45 a 18:00, viernes de 8:00 a 15:00*.

**Durante los meses de verano, el horario de atención telefónica al cliente puede variar.*



Alternativamente puede solicitar asistencia técnica vía correo electrónico

info@infiniton.es

rma@infiniton.es

Para agilizar todos los trámites, siempre se deben cumplimentar los siguientes datos:

**Nombre y apellidos / Teléfonos de contacto / Dirección completa / Código postal
Población / Marca / Modelo del producto / N° serie / Avería del producto.**

INFINITON

Certificación CE

Se ha certificado que este producto cumple con
Directiva de Baja Tensión (2014/35EU)
Directiva de Compatibilidad Electromagnética (2014/30/EU)
Directiva RoHS (2011/65/EU)



Para más información relacionada con las declaraciones y certificados de conformidad, póngase en contacto con nosotros a través del correo:

info@infiniton.es

Además, puede ponerse en contacto con nosotros escaneando el siguiente código QR:



Resumen de Declaración de conformidad

Infiniton declara, bajo su responsabilidad, que este aparato cumple con lo dispuesto en la **Directiva 99/05/CE** del Parlamento Europeo y del Consejo del 9 de marzo de 1999, traspuesta a la legislación española mediante **Real Decreto 1890/2000** del 20 de noviembre.

Infiniton World Electronic S.L

C/Baza, 349. Nave 4

18220 Albolote (Granada) ESPAÑA

infiniton.es

Escanea estos códigos y síguenos en nuestras redes sociales para acceder a contenido exclusivo



INFINITON

Copyright©2025 Todos los derechos reservados

INFINITON

TARJETA DE GARANTÍA

Todos los campos a rellenar son obligatorios

Modelo _____

Nº Serie _____

Fecha de compra _____

Cliente _____

Dirección _____

Localidad _____

email _____

Teléfonos de contacto _____

Firma y sello del comercio

Condiciones de la garantía, al dorso

SERVICIO TÉCNICO OFICIAL
C/Baza, 349, nave 4
18220 Albolote (Granada)
infiniton.es

INFINITON

INFINITON

TARJETA DE GARANTÍA

Todos los campos a rellenar son obligatorios

Modelo _____

Nº Serie _____

Fecha de compra _____

Cliente _____

Dirección _____

Localidad _____

email _____

Teléfonos de contacto _____

Firma y sello del comercio

Condiciones de la garantía, al dorso

SERVICIO TÉCNICO OFICIAL
C/Baza, 349, nave 4
18220 Albolote (Granada)
infiniton.es

INFINITON



TÉRMINOS Y REGISTRO DE GARANTÍA

El aparato objeto de este certificado está garantizado contra cualquier defecto de fabricación que se aprecie durante los plazos marcados por la ley de garantías del territorio donde se comercializa este producto.

Para tener derecho a la garantía es indispensable que este certificado sea cumplimentado y enviado la parte inferior del mismo en el momento de la compra o registrado telemáticamente en infiniton.es

escaneando el código QR de la izquierda.

La parte superior debería permanecer junto con la factura de compra en poder del usuario para ser presentados al requerir cualquier servicio.

La garantía se limita a la reparación o sustitución de las piezas que aparezcan como defectuosas en el citado plazo. No ofrecemos garantía a aparatos que hayan sufrido un uso incorrecto por parte del usuario (errores de manejo, transporte, suciedad, conexión inadecuada, etc.) y en general para aquellas averías que no provengan directamente de un defecto de fabricación. Tampoco ofrecemos garantía a aquellos aparatos que hayan sido manipulados por personas ajenas a nuestro Servicio Técnico.

Esta Garantía Legal no cubre el mantenimiento o sustitución de los elementos fungibles del producto (pilas, etc.), cuyos daños tengan origen en el desgaste ordinario y en el uso de los mismos. Asimismo, la garantía no cubre los daños causados por la falta de mantenimiento de los productos. Ninguna de las garantías aquí recogidas cubre la sustitución de piezas debido al desgaste o rotura de mecanismos, gomas, carcassas y/o plásticos, así como los deterioros estéticos, debidos al uso normal del producto. Del mismo modo, las garantías no cubren ningún tipo de daño producido durante el transporte del producto (incluyendo, a título enunciativo y no limitativo, daños estéticos, golpes, rayas, arañazos, manchas, abolladuras, etc.)



También puede registrar su garantía completando el formulario de esta tarjeta, para después enviarla telemáticamente. Para ello, siga atentamente estos pasos:

1. Rellene todos los campos obligatorios en esta tarjeta de garantía.
2. Realice una foto del formulario con todos los campos completos.
3. **Escanee el código QR de la izquierda.**
4. Siga todos los pasos que se le indicarán en el enlace.

INFINITON
.es



INFINITON
world electronic