

HASZNÁLATI ÚTMUTATÓ A BXDF2100E OLAJSÜTŐHÖZ

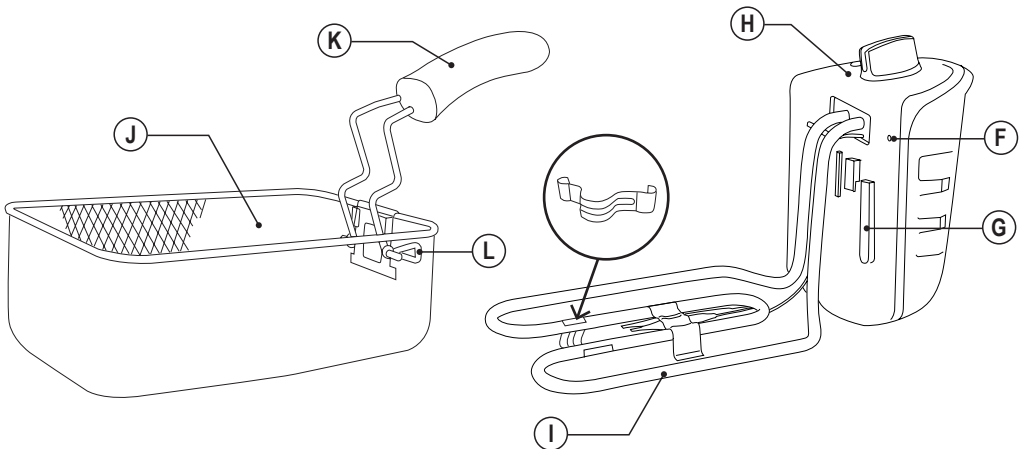

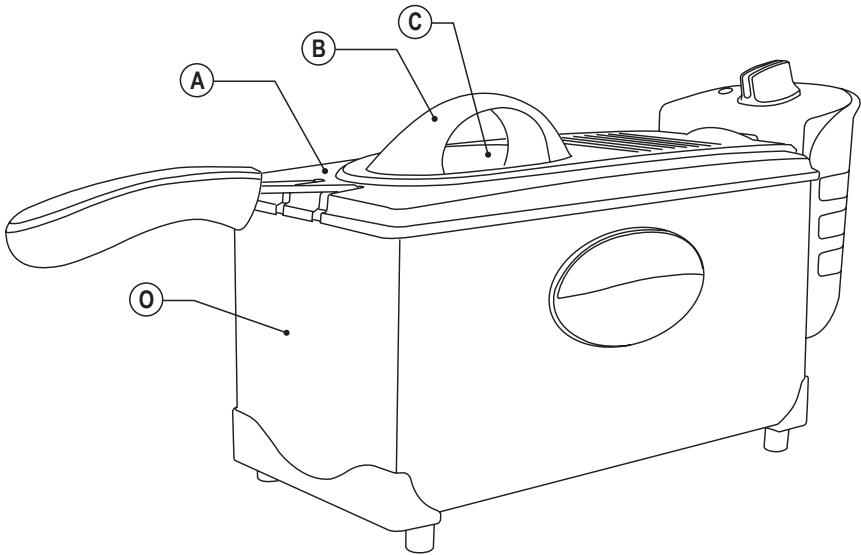

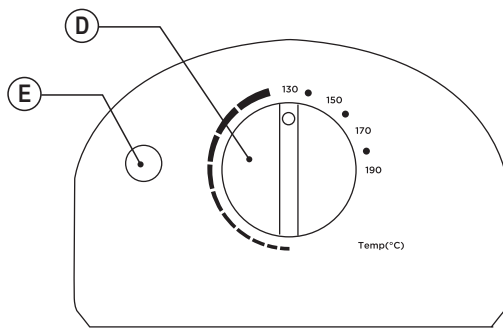
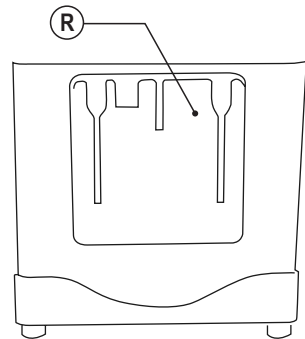
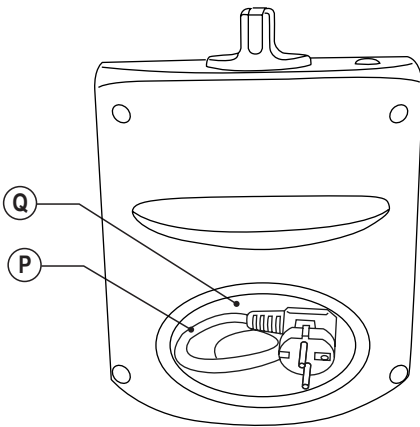
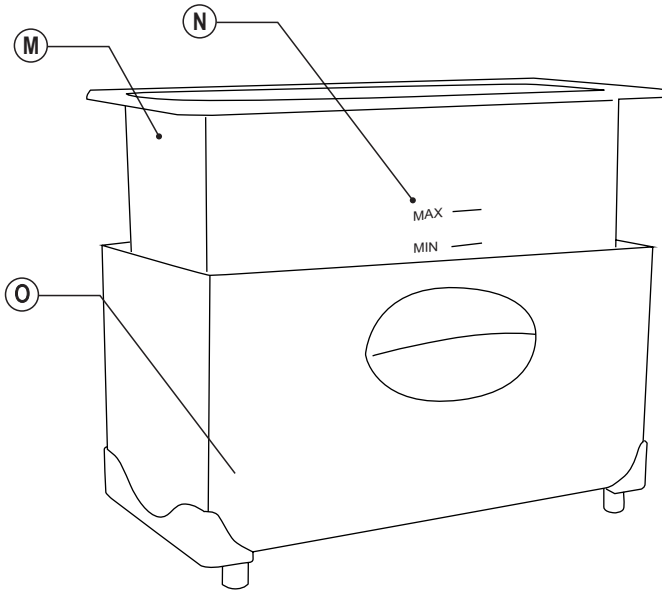

BXDF2100E

OLAJSZÜTŐ

Kedves Vásárló!

Köszönjük, hogy egy BLACK+DECKER márkájú terméket vásárolt.

A készülék technológiájának, kialakításának és működésének köszönhetően, valamint, hogy a legszigorúbb minőségi szabványokat is teljesíti, biztosítható a kifogástalan használat és a termék hosszú élettartama.

Olvassa el figyelmesen a használati útmutatót, mielőtt bekapcsolja a készüléket, és őrizze meg a későbbi használatra! Az útmutató elolvasásának elmulasztása, valamint az utasítások be nem tartása balesethez vezethet!

BIZTONSÁGI TUDNIVALÓK ÁLTALÁNOS FIGYELMEZTETÉSEK

A készülék használata előtt kérjük, figyelmesen olvassa el a tájékoztatót! Az alapvető biztonsági tudnivalókat a saját érdekében mindig be kell tartania!

A készülék nem rendeltetésszerű használata balesetveszélyes, ezért az alapvető biztonsági előírásokat a saját érdekében mindig tartsa be! A készülék csak háztartási használatra alkalmas!

Tilos a készüléket a szabadban működtetni! Miután eltávolította a csomagolást, győződjön meg róla, hogy a készülék nem sérült! Amennyiben a készüléken sérülést lát, ne használja, vigye szakszervizbe!

A csomagolóanyagokat tartsa távol a kisgyermekektől, mert veszélyes! Használat közben ne mozgassa a készüléket! A készülékhez csak a gyártó által mellékelte kiegészítők és a gyártó által biztosított alkatrészek használhatók.

Elektromos áramütés veszélyének elkerülése érdekében TILOS a készüléket fürdőkád, mosdó, mosogató közvetlen közelében használni, valamint

- a készüléket vízbe vagy más folyadékba mártani,
- sérült vezetékkel illetve
- bárminemű mechanikai sérülés esetén használni!

Hosszabbító használata nem javasolt. Használat előtt ellenőrizze, hogy a hálózati feszültség megegyezik a készülék címkéjén jelzettel, és hogy otthoni fali csatlakozója megfelelően földelt-e!

A készüléket és annak hálózati kábele gyermekektől távol tartandó.

Használata kisgyermek közelében fokozott elővigyázatosságot igényel! Ezt a készüléket gyermekek 8 éves kortól, valamint olyan személyek, akik csökkent fizikai, érzékelési vagy szellemi képességekkel rendelkeznek, vagy akiknek a tapasztalata és a tudása hiányzik, csak abban az esetben használhatják, ha az felügyelet mellett történik, vagy a készülék biztonságos használatára vonatkozó útmutatást kapnak, és megértik a használatból adódó veszélyeket. Gyerekek nem játszhatnak a készülékekkel! A készülék tisztítását vagy felhasználói karbantartását gyermekek csak felügyelet mellett végezhetik! Használaton kívül, tisztítás előtt, a tartozékok behelyezése/eltávolítása előtt, vagy mielőtt olyan helyre nyúl, ahol üzem közbeni mozgó alkatrészek találhatóak, húzza ki a csatlakozót az elektromos hálózatból! A rövid vezeték megakadályozza a személyes sérüléseket, mint például a vezetékbe való belegabalyodást, illetve keresztül esést. Ne használja a készüléket időkapcsolóval! Ha véletlenül leejtette a készüléket, nézesse meg szakszervizben szakemberrel, mert a készülék belső sérülése áramütést okozhat! Az elektromos csatlakozóvezetéket ne akassza tűzhely, munkalap fölé!

A készülék vagy annak vezetéke ne érintkezzen forró felülettel, valamint ne helyezze gáz vagy elektromos sütő, tűzhely közelébe! Ne tegye a készüléket közvetlen napfényre vagy hőforrások közelébe!

A készüléket ne rakja asztal vagy pult szélére, mert kisgyermek által így könnyen elérhető és leverhető. Figyeljen arra is, hogy a lelógó vezeték asztal vagy pult szélén balesetveszélyes! A biztonságos áramtalanításhoz támassza meg a fali csatlakozó aljzatot egyik kezével, majd a csatlakozó dugónál fogva húzza ki a vezetékét!

FONTOS: A gyártó, illetve forgalmazó nem vállal felelősséget a nem rendeltetésszerű használatból eredő károkért, illetve az illetéktelen személy általi javításért!

A meghibásodott készüléket (beleértve a hálózati csatlakozóvezetékét is) csak szakember javíthatja! Sérült vezeték cseréjét csak szakszervíz végezheti, mivel a vezeték cseréje speciális eszközöket igényel! Ha a készülék működésében hibát észlelne, forduljon a szakszervizhez segítségért! Soha ne szerelje szét a készüléket! Ez kiszámíthatatlan következményekkel járhat! Soha ne tekerje fel a hálózati vezetékét a készülékre, mert az a kábel sérüléséhez vezethet! Ne használjon nem gyári alkatrészt, mert sérülést okozhat! Nedves kézzel soha ne próbálja a készüléket feszültségmentesíteni, a dugaljából a dugót kihúzni! A csatlakozószinór sérülése áramütést okozhat! A készülék működéséhez nem szabad külső időzítő kapcsolót, vagy külön távvezérlő rendszert használni. Ügyeljen arra, hogy fröccsenő vízzel a készülék ne érintkezzen, és nedves kézzel soha ne érintse meg a készüléket! Ne használja a készüléket, ha a tartozékai nincsenek megfelelően beszerelve, vagy ha azok hibásak! Ne használja a készüléket üres állapotban! Ne használja a készüléket, ha az időzítő nem működik megfelelően! Ne mozgassa a készüléket használat közben!



Figyelem! Ne használja a készüléket fürdőkád, zuhanyzó, mosdó vagy más, vízzel teli edény közelében.

Ne használjon erős tisztítószert, karcoló súrolószert a készülék tisztításához!



OLAJSZÜTŐKRE VONATKOZÓ BIZTONSÁGI TUDNIVALÓK:

Figyelem! A készülék felszíne felhevül használat közben, égési sérülések elkerülése érdekében soha ne érintse meg azt működés közben! Ne érintse meg a készülék forró részeit! Használja a fogantyúkat vagy gombokat!

Ne takarja el a készülék szellőzőnyílásait!

A készülékbe sütőolajon kívül más folyadék nem tölthető! Hagyja a készüléket kihűlni, mielőtt arra alkatrészeket helyeznek, vagy arról ilyeneket levenne, illetve mielőtt az olajsütőt megtisztítaná! Győződjön meg arról, hogy a fogantyúk megfelelően lettek-e a kosárra felszerelve, és helyükre lettek rögzítve!

A készüléket a használatához helyezzük stabil felületre a fogantyút úgy elhelyezve, hogy azzal elkerüljük a forró folyadékok (pld. sütőolaj) kifröccsenését! Ügyeljen arra, hogy ne kerüljön víz vagy jég az olajba vagy zsírba, mert ez erős fröccsögést okozhat! Forró olajban sütés előtt a fagyasztott ételekről távolítsa el az összes felesleges jeget, és az alapanyagokat gondosan szárítsa meg!

A kosarat ne töltse túl! Tisztítás után minden alkatrészt alaposan szárítsa meg, mielőtt olajat vagy zsírt töltene a sütőbe! Annak érdekében, hogy elkerülje az olaj vagy zsír kifutását, illetve túlmelegedését, gondoskodjon róla, hogy az olaj vagy zsír szintje a sütőben a belső sütőedény falán található MIN és MAX szintjelzések között álljon!

Ételeit inkább arany barnára, mint sötétbarnára süsse, és távolítson el minden égett ételmaradványt az olajból! A keményítőt tartalmazó ételeket, különösen a burgonyát és a gabonakészítményeket 175 °C hőmérsékletfokozaton süsse, így csökkentheti az akrilsav termelődését!
SOHA NE MERÍTSE VÍZBE VAGY MÁS FOLYADÉKBA A SÜTŐ VEZERLŐ EGYSÉGÉT ÉS AZ ELEKTROMOS KÁBELT!
A KÉSZÜLÉK NEM HASZNÁLHATÓ VÍZ FORRALÁSÁRA!

A KÉSZÜLÉK RÉSZEI

A Fedél
B Fedél fogantyú
C Betekintő ablak
D Hőmérséklet szabályozó gomb
E Jelző lámpa
F Újraindítás gomb
G Vezető profilok
H Vezérlőegység
I Fűtőbetét
J Kosár
K Kosár fogantyú
L Kosártartó
M Olajtartály
N Olajsint jelzők
O Készülék ház
P Elektromos csatlakozó kábel
Q Kábeltartó
R Vezérlő egység

HASZNÁLATI UTASÍTÁS

1. Az első használat előtt távolítson el minden csomagolóanyagot!
2. A termék első használatba vétele előtt tisztítsa ki a kosarat, az olajtartályt és a készülék házat melegvízzel, mosószeres ruhával!
3. Szárítsa meg az összes részt mielőtt összeszereli a sütőt!
4. Vegye ki a kosarat és illessze rá a fogantyút!
5. Töltse fel az olajtartályt! Az olajtartályon egyértelmű jelzések mutatják az olaj minimális és maximális szintjét. NE kísérleljen meg sütni a minimális szintet el nem érő olajmennyiséggel! Ez károsíthatja a készüléket, és az ettől túllelegedhet. NE töltsön annyi olajat a készülékbe, hogy az olajsint meghaladja a maximumot, mivel ez súlyos személyi sérülést okozhat, illetve kárt tehet vagyontárgyaiban is!
Megjegyzés: használhat kevert növényi olajat, kukorica olajat vagy repce olajat. Ne használjon olívaolajat, margarint vagy szilárd zsírt. Soha ne keverje össze a régi és új olajat vagy a különböző olajokat. Amennyiben szilárd zsiradékot szeretne használni, azt egy külön edényben olvassa meg és a megolvadt zsiradékot óvatosan öntse át az olajtartályba! A korábban használt megszilárdult zsiradékot el kell távolítani az olajtartályból és megolvasztani egy külön serpenyőben az ismételt használat előtt!
6. Az olajtartály feltöltése után dugja be az elektromos csatlakozó kábel csatlakozóját a falikonnektorba!
7. A hőmérséklet szabályozó gombbal válassza ki a kívánt sütési hőmérsékletet! A jelző lámpa pirosra vált, jelezve hogy az olaj melegítése folyamatban van (az energiatakarékosság érdekében csukja be a fedelet)!
8. Készítse elő a sütni kívánt ételt, és helyezze a kosárba, ügyelve arra, hogy az ne legyen magasabban, mint a kosár $\frac{3}{4}$ része!
9. A fagyasztott vagy magas víztartalmú ételek kosárba helyezésekor a forró olaj hirtelen kifröccsenhet, ezért óvatosan helyezze ezeket a kosárba!

10. A készülék működése során a jelzőlámpa automatikusan kigyullad és kialszik, jelezve, hogy a fűtőelemek működnek, és így fenntartják a kívánt hőmérsékletet.

11. Lassan helyezze a kosarat az olajtartályba, hogy elkerülje a túlsordulást és az olaj kifröccsenését!

12. Amikor az étel kellőképpen megsült, emelje fel a kosarat, majd akassza a készülék sütőedényének oldalára a kosáron található akasztó segítségével, hogy a felesleges olaj lecsöpögjön az ételről!

13. Úrítse ki a kosarat!

14. Az olajat körülbelül 8-10 sütési műveletenként cserélje ki, vagy 1-2 havonta, ha nem használja gyakran!

Ha befejezte a készülék használatát:

Állítsa be a minimum pozíciót a hőmérséklet szabályozóval!

- Húzza ki a készüléket a hálózatból!
- Csupkja le a fedelet!
- Hagyja a készüléket lehűlni!
- Tisztítsa meg a készüléket!

Biztonsági hővédelem

Túlmelegedés esetén a biztonsági hővédő mechanizmus aktiválódik, és a készülék leáll. Ha ez bekövetkezik, a készüléket le kell választani a hálózatról, és hagyni kell lehűlni. Ezután nyomja meg az újraindítás gombot (F) egy toll vagy hasonló eszköz hegyével, hogy a készülék újra bekapcsoljon!

A KÉSZÜLÉK TISZTÍTÁSA

Húzza ki a készüléket a hálózatból, és hagyja kihűlni, mielőtt bármilyen tisztítási feladatot elvégezne!

- A készüléket néhány csepp mosogatószeres nedves ruhával tisztítsa meg, majd hagyja megszáradni!
- A készülék tisztításához ne használjon oldószereket, illetve savas vagy bázikus pH-értékű termékeket, például fehérítőt, vagy súrolószereket!
- Ne merítse a készüléket vízbe vagy más folyadékba, és ne tegye folyóvíz alá!
- Célszerű rendszeresen tisztítani a készüléket, és eltávolítani az ételmaradékokat.

- Ha a készüléket nem tartjuk tisztán, a felülete romolhat, ami elkerülhetetlenül lerövidíti a készülék hasznos élettartamát, valamint nem teszi biztonságossá a használatát.
- A sütőkosár, a tető és az olajtartály mosogatógépben is tisztítható.
- Tárolás és újabb használat előtt hagyjon minden részt megszáradni!
- A készülékhez pót szűrőt a hivatalos szerviztől lehet beszerezni!

SÜTÉSI TANÁCSOK

-Sütéshez mindig használjon sütőkosarat!

-Sütés közben mindig legyen a készüléken a készülék fedele!

-Mindig lassan eressze a kosarat a forró olajba, hogy elkerülje a fröccsenést!

-Ne álljon túl közel a készülékhez, mert működés közben forró gőz távozik a szűrőn!

-Rendszeresen cserélje az olajat! Amennyiben minden használat után átszűrjük az olajat, akkor az 8-10 alkalommal használható. Soha ne használja ugyanazt az olajat 2 hónapnál tovább!

-Mindig cserélje ki az összes olajat, amint hevítés közben habos lesz, vagy ha a színe elsötétül, vagy ha avas szaga vagy íze lesz!

-Győződjön meg arról, hogy a sütni kívánt élelmiszer száraz-e!

-A fagyasztott élelmiszerekről sütés előtt a vastagabb jégreteget távolítsa el!

-Próbáljon egyenletes, azonos méretű és vastagságú darabokat sütni!

-Vastagabb darabokat tovább kell sütni!

MEGHIBÁSODÁSOK ÉS JAVÍTÁS:

Meghibásodás esetén vigye a készüléket egy hivatalos műszaki szervizhez! Soha ne próbálja meg szétszerelni vagy javítani a hibás készüléket, mivel ez veszélyes lehet!

Az EUs termékváltozatok esetében és/vagy abban az esetben, ha az Ön országában ezt kéri:

A termék ökológiája és újrahasznosíthatósága

- A készülék csomagolóanyagai gyűjtési, osztályozási és újrahasznosítási rendszerbe tartoznak. Amennyiben meg kíván szabadulni a készülék csomagolásától, használja az egyes anyag típusoknak megfelelő hulladékgyűjtő edényeket.
- A termék nem tartalmaz koncentráltan olyan anyagokat, amelyek a környezetre károsnak tekinthetők.

MŰSZAKI ADATOK

Hálózati feszültség: 220-240V ~ 50-60 Hz

Teljesítményfelvétel: 2100W

Kapacitás: 3 L

FORGALMAZÓ:

HAUSER MAGYARORSZÁG KFT. 2040

Budaörs, Baross u.89

További információkért hívja ügyfélszolgálati telefonszámunkat:

06-1-700-4379

KÖRNYEZETVÉDELEMEL KAPCSOLATOS MEGJEGYZÉS



A termék kiváló minőségű alkatrészekből és anyagokból készült, melyek újból felhasználhatók és alkalmasak az újrahasznosításra.

Éppen ezért a termék élettartama végén azt ne háztartási szemétként kezelje! Vigye a készüléket az elektromos és elektronikus berendezések újrahasznosítására szakosodott gyűjtőhelyre! Erről egy szimbólum tájékoztat a terméken, a használati útmutatóban és a csomagoláson.

A gyűjtőhelyek hollétét illetően kérjük, tájékozódjon a helyi hatóságoknál! Segítsen a környezet védelmében a használt termékek újrahasznosításával!



Ez a termék az Európai Közösség EMC 2014/30/EU; LVD 2014/35/EU; RoHS 2011/65/EU; ECOD 2009/125/EK irányelveiben megszabott követelményeket teljesíti.

Ez az Ön által vásárolt BLACK + DECKER termék a használati útmutatóban található műszaki jellemzőknek megfelel.

ELEKTROMÁGNESES MEZŐK (EMF)

Ez a készülék megfelel az elektromágneses mezőkre (EMF) vonatkozó szabványoknak. Amennyiben a használati útmutatóban foglaltaknak megfelelően üzemeltetik, a tudomány mai állása szerint a készülék biztonságos.

BLACK+DECKER GARANCIÁLIS ÉS GARANCIÁN TÚLI REKLAMÁCIÓK KEZELÉSE.



A **BLACK+DECKER** a vevői megelégedettség elérése érdekében lehetőséget teremt arra, hogy a **BLACK+DECKER** termékekkel kapcsolatos technikai és minőségi kifogásaival a Fixit-hez forduljon. A **BLACK+DECKER** garanciálja a készülékek hibátlan működését, amennyiben a használatuk a felhasználói kézikönyvben és a garanciakártyán feltüntetett módon történik.

1. GARANCIA IDŐTARTAMA, ÉS AZ ÉRVÉNYESÍTÉSÉHEZ SZÜKSÉGES DOKUMENTUMOK

- Készülék: 24 hónap (Vagy a termékhez mellékelte jótállási jegyen szereplő időtartam)
 - A vásárlást igazoló dokumentum (blokk+ garanciakártya, számla vagy a termék forgalmazója által kibocsájtott dokumentum) másolata, amin olvashatóan fel van tüntetve a készülék sorozatszám, vagy egyéb egyedi azonosítószám.
2. A terméken szerepelnie kell a **CE jelölésnek**
 3. A garancia az Európai Unió tagállamainak és az Európai Szabadkereskedelmi Térségnek a területén belül érvényes.

2. MIKOR SZÜNIK MEG A GARANCIA?

- Külső behatásra keletkezett sérülések: mechanikai, időjárás okozta események, szennyeződések, beázás, idegen tárgyak, szoftveres beavatkozás,
- Nem eredeti tartozékok, kiegészítők használata által okozott meghibásodások
- A készüléknek nem a felhasználói kézikönyvben és a garanciakártyán feltüntetett módon történő használata esetén.
- Kereskedelmi, szakmai vagy bérbeadási célú használatból eredő hibák. (Ipari felhasználás)
- a **BLACK+DECKER®** meghatalmazott szervizein vagy a munkatársain kívül más személy által végzett javítások, beavatkozások esetén.

Figyelem: Amennyiben a fent említett indokok miatt megszűnik a garancia a szerviz e-mailben egy javítási árajánlatot küld az ügyfélnek, vagy indokolt esetben javítatlanul visszaküldi a készüléket. Ilyen esetekben a szállítási és bevizsgálási költség az ügyfelet terheli.

3. REKLAMÁCIÓ BEJELENTÉSÉNEK MENETE

A hibás eszköz az alábbi módokon jelentheti le:

- A Fixit szervizközpont weboldalán <http://rma.fixit-service.com> regisztrálja be a hibás terméket a felhasználói fiókján keresztül, vagy használja a sablon űrlapot felhasználói fiók létrehozása nélkül.
 - Garancia Garanciális meghibásodás esetén válassza az RMA típusát:Garanciában.
 - Garancián kívüliesetek vagy hibák esetén válassza az RMA típusát:Out Of Warranty (Garancián kívüli).
- A vásárlás helyén

Figyelem: Mindig pontosan írja le, hogy mi történt a készülékkel. Az eladás előtti (DOA) meghibásodásokat a vásárlás dátumától számított 3 munkanapon belül van lehetősége a boltba visszavinni.

Figyelem: Kérésével, vagy problémájával ezen dokumentum alján feltüntetett elérhetőségek egyikén fordulhat hozzánk.

4. HOGYAN CSOMAGOLJUK BE A KÉSZÜLÉKET?

- A beregisztrálás után csomagolja be a készüléket minden eredeti kiegészítő tartozékával együtt
- Ne küldjön be saját tartozékokat (egyéb szerszámok, anyagok, dokumentumok leírások, szórólapok és promóciós anyagok, tokok, stb.). A szerviz és a BLACK+DECKER nem vállal felelősséget a készülékkel beküldött saját kiegészítőkért, tartozékokért.
- A szervizbe küldött csomagokat az esetleges sérülések elkerülése érdekében, kérjük, gondosan csomagolja be. Ajánlott az eredeti csomagolás és töltőanyag használata, ami teljes egészében megvédi a készüléket.
- A garanciális ügyintézés háztól-házig rendszerben működik a szervizközpont által megbízott futárszolgálaton keresztül, melynek költségét a szervizközpont állja.
- GLS futárszolgálat veszi fel a készüléket az ügyféltől, a szerviz weboldalán: <http://rma.fixit-service.com> történt lejelentés után számított 2 munkanapon belül.

Figyelem: Amennyiben a futár nem veszi fel a csomagot, kérjük jelezze e-mailben a szervizközpontnak blackanddecker@hu.fixit-service.com

Figyelem: A Black+Decker és a szervizközpont nem vállal felelősséget a szállítás során fellépő sérülésekért azokban az esetekben, ha a termék nincs megfelelően csomagolva. Az ilyen eseteknél fellépő esetleges többletköltségek az ügyfelet terhelik.

5. MI A TEENDŐ, HA A CSOMAG MEGSÉRÜL A SZERVIZ ÉS AZ ÜGYFÉL KÖZÖTTI SZÁLLÍTÁS SORÁN?

- Ellenőrizze a csomagot és annak tartalmát a futár jelenlétében.
- Amennyiben a csomag/ készülék sérült vagy hiányos, töltsön ki egy kárjegyzőkönyvet, majd vegye fel a kapcsolatot a szervizzel e-mailben: blackanddecker@hu.fixit-service.com
- Amennyiben lehetséges készítsen egy fényképet a sérülésről és küldje el e-mailben a szervizközpontnak. Ez nagyban meggyorsíthatja a kártalanítási folyamatot.

Figyelem: Bármiféle kártalanítási folyamat elindítása csak a kitöltött kárjegyzőkönyv megléte esetén lehetséges!

Kapcsolat:

H-3526 Miskolc
Zsolcai kapu 9-11 /49
Hungary

RMA weboldal: <http://rma.fixit-service.com>

E-mail: blackanddecker@hu.fixit-service.com

Phone: +36 46 500 388



JÓTÁLLÁSI JEGY

Sorozatszám:

TERMÉK MEGNEVEZÉSE / TÍPUSA:
TERMÉK GYÁRTÁSI SZÁMA:

AZ ELADÓ TÖLTI KI!

A vásárlás napja: 202..... év..... hó..... nap (BETÜVEL)

Vállalkozás neve és címe:.....



Vállalkozás bélyegzőnyomata

A jótállási jegy kiállításakor a vállalkozás képviselőjében eljáró személy aláírása

A készülék fogyasztói (bruttó) vételára: Ft.

A jótállás időtartama 2 év (húszhónegy hónap).

A jótállás időtartama a 151-es rendelet 2.§ (1) bekezdése alapján:

- a) 10 000 forintot elérő, de 250 000 forintot meg nem haladó eladási ár esetén két év
 - b) 250 000 forint eladási ár felett három év
- A termék kijavítása esetén a jótállás időtartama meghosszabbodik a kijavításra átadott napjától kezdve azaz idővel, amely alatt a fogyasztó a terméket a hibákat a hiba miatt rendeltetésszerűen nem használhatta!

BLACK AND DECKER KÖZPONTI SZERVÍZ:

+36 46 500 388

blackanddecker@hu.fixit-service.com

VEVŐSZOLGÁLAT: +36 1 700 4379

vevoszolgalat@hauser.eu



Importőr/forgalmazó: Hauser Magyarország Kft. (2040 Budaörs, Baross u.89.)

A Az első javítás esetén kitöltendő!

Márka, típus:.....

Gyártási szám:.....

Az eladás kelle:.....

Üzembe helyezés:.....

(P.H.) Aláírás

Első javítás iránti igény bejelentésének időpontja:.....

Első javítás történő átvételnek az időpontja:.....

Hiba oka:.....

Első alkalommal történő javítás módja:.....

A termék fogyasztó részére történő visszaadásának időpontja:.....

Sorozatszám:

B A második javítás esetén kitöltendő!

Márka, típus:.....

Gyártási szám:.....

Az eladás kelle:.....

Üzembe helyezés:.....

(P.H.) Aláírás

Második javítás iránti igény bejelentésének időpontja:.....

Második javítás történő átvételnek az időpontja:.....

Hiba oka:.....

Második alkalommal történő javítás módja:.....

A termék fogyasztó részére történő visszaadásának időpontja:.....

Sorozatszám:

C A harmadik javítás esetén kitöltendő!

Márka, típus:.....

Gyártási szám:.....

Az eladás kelle:.....

Üzembe helyezés:.....

(P.H.) Aláírás

Harmadik javítás iránti igény bejelentésének időpontja:.....

Harmadik javítás történő átvételnek az időpontja:.....

Hiba oka:.....

Harmadik alkalommal történő javítás módja:.....

A termék fogyasztó részére történő visszaadásának időpontja:.....

Sorozatszám:

