

## LETTER OF GUARANTEE AND DECLARATION OF CONFORMITY WARRANTY

### REQUIREMENTS FOR THE VALIDITY OF THE GUARANTEE

This warranty covers only official products imported by DIST. ESCUDERO FIJO SL, and to benefit from it must:

1. In the pre-sale period (store) must reflect device model and serial number of the product.
2. In the commercial warranty period (user) it will be essential to attach the original receipt or invoice identifying the device, as well as the date of purchase. Likewise, in order to benefit from the warranty it is essential to supply the product with its complete original packaging, as well as all the original accessories.

### WARRANTY COVERAGE

1. The application of the guarantee begins from the date of acquisition reflected in the proof of sale.
2. The warranty period is 2 years for parts and labour for Spain, Portugal and Andorra, excluding any type of displacement.

### WARRANTY EXCLUSIONS

1. Start-ups and demonstrations of operation to the user.
2. Damage caused by external elements or natural tragedies.
3. Damage caused by accident, improper use, abuse or mis transportation.
4. Damage caused by physical breakage, such as plastics, enamels or similar.
5. Improper use, due to failure to comply with operating instructions.
6. Theft.
7. Damage caused by manipulation of the product by personnel not authorised by Distribuciones Escudero Fijo SL.
8. For the use of accessories or electronic components not suitable.
9. Devices that do not bear the identification label (model and series on the chassis).
10. Operating systems or non-original programs different from the original ones.
11. Any costs arising from the installation or uninstallation of the product.
12. Any product not purchased through Dist. Escudero Fijo S.L. as importer for the territories of Spain, Portugal, and Andorra.

### Interesting information

1. The holder of the Commercial Guarantee shall enjoy the rights and cover contained in this document for Spain, Portugal and Andorra.
2. During the time of the repair, no damages will be paid for the time the device is out of service.
3. Distribuciones Escudero Fijo SL shall not be liable for any damage that a device may cause to external elements.

For any information about the product go to Spain:

Customer service telephone: +34 - 96 346 13 88  
Distribuciones Escudero Fijo, S.L. / Ctra. Aldaia-Xirivella nº45  
46960 Aldaia (Valencia - Spain)

### ENVIRONMENTALLY FRIENDLY WASTE DISPOSAL

You must dispose of the packaging in an environmentally friendly manner.

This appliance is marked with the symbol of compliance with the European Directive 2012/19/EU on waste electrical and electronic equipment (Waste Electrical and Electronic Equipment WEEE). The directive provides the general framework valid throughout the European Union for the takeback and reuse of waste electrical and electronic equipment.



### EU DECLARATION OF CONFORMITY

Hereby, Distribuciones escudero Fijo, S.L., declares that the NK-HO340087 type equipment is in conformity with the directive 2014/30/EU.

The full text of the EU declaration of conformity will be available at the following internet address:

<https://drive.google.com/file/d/1kwEnwp1RfrPwMcrEdKyBDIKVnfsO/view?usp=sharing>

English  
Art.: NK-HO340087

## Instruction Manual

ALUMINUM ALLOY-HANDHELD FAN

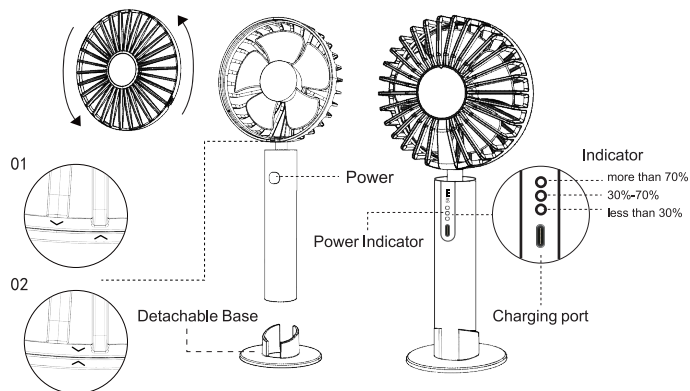

### HOW TO CLEAR FAN COVER

01. Rotate the cover counterclockwise to take it apart.
02. Rotate the cover clockwise to put it back.
03. Wind direction regulation: Fan head can be adjusted forward and backward to regulate the wind direction.

### POWER

Three adjustable speed level—low-medium-high speed level. Press the button to change fan speed; turn off power by pressing the button when the fan is in high speed level or long pressing the button in any speed level; Indicator light will be off when power off.

### SPECIFICATION

Product Size: 97\*41\*222mm  
Rated Power: 5.5 watts  
Battery: 2000mAh  
Charging Time: 3 hours  
Working Time: 2-8 hours

### GOOD TO KNOW

1. For first time usage, please charge with the USB cable provided for up to 6 hours for better performance.
2. Do not put this product in a wet or high temperature place.
3. Product comes with battery charge protection.
4. Do not put the finger or hard thing into the fan to block the blade rotation when the fan is running.
5. This product is not a toy. Children must be accompanied by their parents to use it.
6. Do not use the fan without the cover.
7. Do not impact or throw the product in case any internal fault.
8. Do not take apart the product without permission.
9. Please use the adapter with 5V and 1A to charge the product.

Warning: Please do not take apart, impact, squeeze the product or put it in the fire. Please put it far away from children in order to avoid any accidents.

## CARTA DE GARANTÍA Y DECLARACIÓN DE CONFORMIDAD GARANTIA

### REQUISITOS PARA LA VALIDEZ DE LA GARANTIA

La presente garantía sólo ampara productos oficiales importados por DIST. ESCUDERO FIJO SL, y para beneficiarse de la misma deberá:

1. En el periodo de preventa (tienda) deberá reflejar modelo del aparato y número de serie del producto.
2. En el periodo de garantía comercial (usuario) será imprescindible adjuntar el original del ticket o factura de compra que identifique el dispositivo, así como su fecha de compra. Asimismo, es imprescindible para disfrutar de la garantía suministrar el producto con su embalaje original completo, así como de todos los accesorios originales

### COBERTURA DE LA GARANTIA

1. La aplicación de la garantía comienza a partir de la fecha de adquisición reflejada en el justificante de la venta.
2. El periodo de garantía es de 2 años para piezas y mano de obra para España, Portugal y Andorra quedando excluido cualquier tipo de desplazamiento.

### WARRANTY EXCLUSIONS

1. Las puestas en marcha y demostraciones de funcionamiento al usuario.
2. Daños causados por elementos externos o tragedias naturales.
3. Daños causados por accidente, uso inadecuado, abuso o mal transportado.
4. Averías producidas por rotura física, tales como plásticos, esmaltes o similares.
5. Mal uso, por no atender las instrucciones de manejo y funcionamiento.
6. Robo
7. Daños causados por manipulación del producto por personal no autorizado por Distribuciones Escudero Fijo SL.
8. Por el uso de accesorios o componentes electrónicos no adecuados.
9. Aparatos que no lleven la etiqueta de identificación (modelo y serie en el chasis).
10. Los sistemas operativos o programas no originales diferentes a los originales.
11. Cualquier coste derivado de la instalación o desinstalación del producto.
12. Cualquier producto no comprado a través de Dist. Escudero Fijo S.L. como importador para los territorios de España, Portugal, y Andorra.

### Información de interés

1. El titular de la Garantía Comercial disfrutará de los derechos y coberturas que se contiene en este documento, para España, Portugal y Andorra.
2. Durante el tiempo que dure la reparación, no se abonarán daños y perjuicios por el tiempo que el aparato esté fuera de servicio.
3. Distribuciones Escudero Fijo SL no se hace cargo de los daños que un aparato pueda causar a elementos externos.

Para cualquier información sobre el producto diríjase en España:

Teléfono de atención al cliente: +34 - 96 346 13 88  
Distribuciones Escudero Fijo, S.L. / Ctra. Aldaia - Xirivella nº45  
46960 Aldaia (Valencia - España)

### ELIMINACIÓN DE RESIDUOS RESPETUOSA CON EL MEDIO AMBIENTE

Debe eliminar el embalaje de forma ecológica.

Este aparato está marcado con el símbolo de cumplimiento con la Directiva Europea 2012/19/UE relativa a los aparatos eléctricos y electrónicos usados (Residuos de aparatos eléctricos y electrónicos RAEE). La directiva proporciona el marco general válido en todo el ámbito de la Unión Europea para la retirada y la reutilización de los residuos de los aparatos eléctricos y electrónicos.



### DECLARACIÓN UE DE CONFORMIDAD

Por la presente, Distribuciones escudero Fijo, S.L., declara que el tipo de equipo NK-HO340087 conforme con la directiva 2014/30/EU.

El texto completo de la declaración UE de conformidad estará disponible en la dirección de Internet siguiente:

<https://drive.google.com/file/d/1kwEnwp1RfrPwMcrEdKyBDIKVnfsO/view?usp=sharing>

Español  
Art.: NK-HO340087

## Manual del usuario

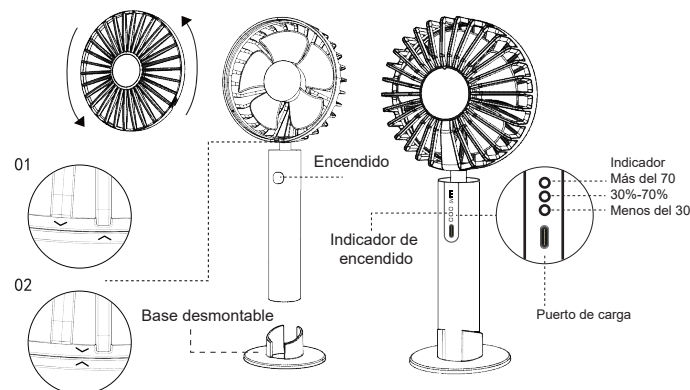

### CÓMO LIMPIAR LA CUBIERTA DEL VENTILADOR

1. Gire la cubierta en sentido contrario a las agujas del reloj para desmontarla.
2. Gire la cubierta en el sentido de las agujas del reloj para volver a colocarla.
3. Regulación de la dirección del viento: La cabeza del ventilador se puede ajustar hacia adelante y hacia atrás para regular la dirección del viento.

### POTENCIA

Tres niveles de velocidad ajustables: baja-media-alta. Pulse el botón para cambiar la velocidad del ventilador; Apague el ventilador pulsando el botón cuando el ventilador está en el nivel de alta velocidad o pulsando prolongadamente el botón en cualquier nivel de velocidad; La luz indicadora se apagará cuando se apague.

### ESPECIFICACIONES

Tamaño del producto: 97\*41\*222mm  
Potencia nominal: 5,5 vatios  
Batería: 2000mAh  
Tiempo de carga: 3 horas  
Tiempo de trabajo: 2-8 horas

### SUGERENCIAS

1. Para el primer uso, por favor, cargue con el cable USB suministrado hasta 6 horas para un mejor rendimiento.
2. No ponga este producto en un lugar húmedo o de alta temperatura.
3. El producto viene con protección de carga de la batería.
4. No ponga el dedo o algo duro en el ventilador para bloquear la rotación de las aspas cuando el ventilador está funcionando.
5. Este producto no es un juguete. Los niños deben estar acompañados por sus padres para utilizarlo.
6. No utilice el ventilador sin la cubierta.
7. No golpee ni tire el producto en caso de que se produzca algún fallo interno.
8. No desmonte el producto sin autorización.
9. Utilice un adaptador de 5V y 1A para cargar el producto.

Advertencia: Por favor, no desmonte, golpee, apriete el producto o lo ponga en el fuego. Póngalo lejos del alcance de los niños para evitar accidentes.