



ROG STRIX OLED XG27ACDNG GAMING MONITOR

USER GUIDE



Copyright © 2024 ASUSTeK COMPUTER INC. Reservados todos los derechos.

Ninguna parte de este manual, incluidos los productos y el software descritos en él, se puede reproducir, transmitir, transcribir, almacenar en un sistema de recuperación, ni traducir a ningún idioma, de ninguna forma ni por ningún medio, excepto la documentación que el comprador mantiene como copia de seguridad, sin el permiso por escrito de ASUSTeK COMPUTER INC. ("ASUS").

La garantía del producto o el servicio no se extenderá si: (1) el producto se repara, modifica o altera, a menos que tal reparación, modificación o alteración esté autorizada por escrito por ASUS; (2) el número de serie del producto está deteriorado o se ha extraviado.

ASUS PROPORCIONA ESTA PUBLICACIÓN "COMO ESTÁ" SIN NINGUNA GARANTÍA DE NINGÚN TIPO, NI EXPRESA NI IMPLÍCITA, INCLUIDAS, PERO SIN LIMITARSE A, LAS GARANTÍAS IMPLÍCITAS O CONDICIONES DE COMERCIABILIDAD O IDONEIDAD PARA UN FIN DETERMINADO. EN NINGÚN CASO ASUS, SUS DIRECTORES, DIRECTIVOS, EMPLEADOS O AGENTES SERÁN RESPONSABLES DE NINGÚN DAÑO INDIRECTO, ESPECIAL, INCIDENTAL O CONSECUENTE (INCLUIDOS LOS DAÑOS CAUSADOS POR PÉRDIDA DE BENEFICIOS, PÉRDIDA DE NEGOCIO, PÉRDIDA DE USO O DATOS, INTERRUPCIÓN DEL NEGOCIO Y CASOS SIMILARES), AUNQUE ASUS HUBIERA RECIBIDO NOTIFICACIÓN DE LA POSIBILIDAD DE TALES DAÑOS QUE SURJAN DE CUALQUIER DEFECTO O ERROR EN ESTE MANUAL O PRODUCTO.

LAS ESPECIFICACIONES E INFORMACIÓN CONTENIDAS EN ESTE MANUAL SE PROPORCIONAN SOLO A TÍTULO INFORMATIVO Y EN CUALQUIER MOMENTO PUEDEN CAMBIAR SIN PREVIO AVISO, Y NO SE DEBEN CONSIDERAR COMO UNA OBLIGACIÓN PARA ASUS. ASUS NO ASUME NINGUNA RESPONSABILIDAD POR NINGÚN ERROR O IMPRECISIÓN QUE PUDIERA APARECER EN ESTE MANUAL, INCLUIDOS LOS PRODUCTOS Y EL SOFTWARE DESCRITOS EN ÉL.

Los productos y nombres de empresas que aparecen en este manual pueden o no ser marcas registradas o propiedad intelectual de sus respectivas compañías y solamente se usan para identificación o explicación y en beneficio de los propietarios sin intención de infringir ningún derecho.

Contenido

Avisos	iv
Información de seguridad	vi
Limpieza y mantenimiento	vii
Servicios de recuperación	ix
Capítulo 1: Presentación del producto	
1.1 ¡Bienvenido!	1-1
1.2 Contenido del paquete	1-1
1.3 Presentación del monitor	1-2
1.3.1 Vista frontal	1-2
1.3.2 Vista posterior	1-4
1.3.3 Función GamePlus	1-5
1.3.4 Función GameVisual	1-9
Capítulo 2: Configuración	
2.1 Acoplar el pedestal	2-1
2.2 Administración de los cables	2-2
2.3 Desmontar el pedestal (para el soporte para pared VESA)	2-3
2.4 Conectar los cables	2-4
2.5 Encender el monitor	2-5
2.6 Ajustar el monitor	2-5
Capítulo 3: Instrucciones generales	
3.1 Menú OSD (On-Screen Display, "visualización en pantalla") ..	3-1
3.1.1 Cómo volver a establecer la configuración	3-1
3.1.2 Presentación de las funciones OSD	3-2
3.2 Especificaciones	3-15
3.3 Dimensiones de la estructura	3-17
3.4 Solucionar problemas (preguntas más frecuentes)	3-18
3.5 Lista de frecuencias admitidas	3-19

Avisos

Declaración de la Comisión Federal de Comunicaciones (FCC, Federal Communications Commission)

Este dispositivo cumple la Parte 15 de las Reglas de la FCC. Su funcionamiento está sujeto a dos condiciones:

- Este dispositivo no puede causar interferencias perjudiciales, y
- Este dispositivo debe aceptar cualquier interferencia recibida, incluida la interferencia que pueda causar un funcionamiento no deseado.

Este equipo ha sido probado, hallándose que satisface los límites de un dispositivo digital de Clase B de acuerdo con los requisitos definidos en la Sección 15 de la normativa FCC. Estos límites se establecieron con el fin de proporcionar una protección razonable contra interferencias perjudiciales en una instalación residencial. Este equipo genera, usa y puede irradiar energía en frecuencias de radio y, si no se instala y usa de acuerdo con las instrucciones del fabricante, puede causar interferencias perjudiciales para las comunicaciones de radio. Sin embargo, no se puede garantizar que la interferencia no ocurrirá en una instalación en particular. En el caso de que el equipo causara interferencias perjudiciales para la recepción de radio o TV, lo que puede determinarse encendiendo y apagando el equipo, se sugiere que el usuario lleve a cabo una o varias de las siguientes medidas para corregir dichas interferencias:

- Reorientar o colocar en otro lugar la antena receptora.
- Aumentar la separación entre el equipo y el receptor.
- Conectar el equipo a una toma de corriente que se encuentre en un circuito distinto al que está conectado el receptor.
- Solicitar ayuda al proveedor o a un profesional de radio y TV con experiencia.



Es necesario utilizar cables apantallados para la conexión del monitor a la tarjeta gráfica para garantizar el cumplimiento de las normas FCC. Los cambios o modificaciones realizados en esta unidad no aprobados expresamente por la parte responsable de su cumplimiento anularán la autorización del usuario para trabajar con este equipo.

Declaración del Departamento Canadiense de Comunicaciones

Este aparato digital no supera los límites de la Clase B para emisiones de ruido de radio desde aparatos digitales establecidas en las Normativas de Interferencias de Radio del Departamento Canadiense de Comunicaciones.

Este aparato digital de Clase B cumple la norma canadiense ICES-003.

Este aparato digital de Clase B cumple los requisitos establecidos por las normas canadienses que regulan la fabricación de equipos generadores de interferencias.

Cet appareil numérique de la classe B respecte toutes les exigences du Règlement sur le matériel brouiller du Canada.



Información de seguridad

Este equipo no es adecuado para uso en lugares donde es probable que haya menores presentes.

- Antes de instalar el monitor, lea atentamente toda la documentación incluida en el paquete.
- Para evitar incendios o descargas eléctricas, no exponga el monitor a la lluvia ni a la humedad.
- No abra la carcasa del monitor. En el interior del mismo hay componentes con voltaje alto y peligroso que puede provocar graves daños personales.
- Si la fuente de alimentación se avería, no intente arreglarla usted mismo. Póngase en contacto con un profesional cualificado o con su proveedor.
- Antes de usar el producto, asegúrese de que todos los cables están correctamente conectados y que los cables de alimentación no están dañados. Si detecta algún daño, póngase en contacto con su distribuidor inmediatamente.
- Las ranuras y aberturas situadas en la parte posterior y superior de la carcasa están pensadas para la ventilación del aparato. No las bloquee. No coloque nunca este aparato cerca de un radiador o fuentes de calor ni sobre ellas a menos que se proporcione la ventilación adecuada.
- El monitor debe alimentarse solamente con el tipo de fuente de alimentación indicado en la etiqueta. Si no está seguro del tipo de alimentación de su domicilio, póngase en contacto con su distribuidor o con la compañía eléctrica local.
- Use el enchufe adecuado que cumpla la normativa eléctrica local.
- No sobrecargue las tomas de corriente ni los alargadores. Si lo hace, podría provocar fuego o descargas eléctricas.
- Evite el polvo, la humedad y las temperaturas extremas. No coloque el monitor en un área donde se pueda mojar. Coloque el monitor en una superficie estable.
- Desenchufe la unidad durante una tormenta o si no la va a utilizar durante un prolongado período de tiempo. Esto protegerá el monitor de daños provocados por las subidas de tensión.
- Nunca inserte objetos ni derrame líquidos de ningún tipo en las ranuras de la carcasa del monitor.
- Para garantizar el funcionamiento correcto, utilice el monitor solamente con los equipos que cumplan la norma UL, que tengan las tomas de corriente correctamente configuradas y con valores nominales comprendidos entre 100 y 240 V CA.

- Si tiene problemas técnicos con el monitor, póngase en contacto con un profesional cualificado o con su distribuidor.
- El ajuste del control de volumen y del ecualizador a otras configuraciones que no sean la posición central puede aumentar el voltaje de salida de los auriculares o audífonos y, por lo tanto, el nivel de presión sonora.



Este símbolo de la papelera con ruedas tachada indica que el producto (equipo eléctrico y electrónico y pila de botón que contiene mercurio) no se debe arrojar a la basura municipal. Consulte las normas locales sobre desecho de productos electrónicos.

AEEE yönetmeliğine uygundur

Limpieza y mantenimiento

- Antes de levantar o reparar el monitor, debe desconectar los cables y el cable de alimentación. Siga las técnicas correctas para levantar el monitor cuando lo coloque. Cuando levante o transporte el monitor, agárrelo por los bordes. No levante la pantalla por el pedestal ni el cable de alimentación.
- Limpieza. Apague el monitor y desenchufe el cable de alimentación. Limpie la superficie del monitor con un paño sin pelusas y no abrasivo. Las manchas resistentes se pueden eliminar con un paño humedecido con un producto de limpieza suave.
- No utilice productos de limpieza que contengan alcohol o acetona. Utilice productos de limpieza específicos para su uso con OLED. Nunca rocíe productos de limpieza directamente en la pantalla, ya que pueden gotear dentro del monitor y causar descargas eléctricas.

Los siguientes síntomas son normales en el monitor:

- Debido a la naturaleza de la luz fluorescente, la pantalla puede parpadear durante el uso inicial. Desconecte la alimentación y vuelva a conectarla para asegurarse de que el parpadeo desaparezca.
- Puede detectar un brillo ligeramente irregular en la pantalla dependiendo del patrón de escritorio que utilice.
- Cuando la misma imagen se muestra durante horas, una imagen remanente de la pantalla anterior puede mantenerse en pantalla al cambiar de imagen. La pantalla se recuperará lentamente. Si no es así, desconecte la corriente durante varias horas.
- Cuando la pantalla se quede en blanco, parpadee o ya no funcione, póngase en contacto con su distribuidor o centro de servicio para repararla. ¡No repare la pantalla usted mismo!

Convenciones utilizadas en esta guía



ADVERTENCIA: Información para evitar daños personales al intentar completar una tarea.



PRECAUCIÓN: Información para evitar daños en los componentes al intentar completar una tarea.



IMPORTANTE: Información que **DEBE** seguir para completar una tarea.



NOTA: Sugerencias e información adicional que ayudan a completar una tarea.

Dónde encontrar más información

Consulte las siguientes fuentes para obtener información adicional y las actualizaciones del software.

1. Sitios web de ASUS

Los sitios web de ASUS en todo el mundo proporcionan información actualizada del hardware y los productos de software de ASUS. Consulte el sitio Web <http://www.asus.com>

2. Documentación opcional

El paquete del producto puede incluir documentación opcional que puede haber agregado su distribuidor. Estos documentos no forman parte del paquete estándar.

3. Información sobre el parpadeo

https://www.asus.com/Microsite/display/eye_care_technology/

4. Información sobre el producto para la etiqueta energética de la UE



XG27ACDNG

Servicios de recuperación

Los programas de reciclaje y recuperación de productos de ASUS están totalmente comprometidos con las normativas más exigentes relacionadas con la protección de nuestro medio ambiente. Creemos en la oferta de soluciones para que nuestros clientes sean capaces de reciclar responsablemente nuestros productos, pilas y otros componentes así como los materiales de embalaje.

Visite la página Web <http://csr.asus.com/english/Takeback.htm> para obtener información de reciclaje detallada en las diferentes regiones.



TM Las marcas comerciales adoptadas HDMI, HDMI High-Definition Multimedia Interface, la imagen de marca HDMI y los logotipos de HDMI son marcas comerciales o marcas registradas de HDMI Licensing, Administrator, Inc. en Estados Unidos y otros países.

1.1 ¡Bienvenido!

¡Gracias por adquirir el monitor para juegos OLED de ASUS®!

Los monitores OLED panorámicos más modernos de ASUS proporcionan una visualización más nítida, clara y brillante, además de una gran cantidad de funciones que mejoran la experiencia de visualización.

¡Con estas funciones, disfrutará de la comodidad y la experiencia visual agradable que proporciona el monitor!

1.2 Contenido del paquete

Compruebe que el paquete contiene los siguientes artículos:

- ✓ Monitor OLED
- ✓ Guía de inicio rápido
- ✓ Tarjeta de Garantía
- ✓ Cable de alimentación
- ✓ Bolsa ROG
- ✓ Pegatina ROG
- ✓ Base del monitor
- ✓ Kit de instalación en pared
- ✓ Paño de microfibra
- ✓ Cable USB Tipo C (opcional)
- ✓ Cable HDMI (opcional)
- ✓ Cable DP (opcional)
- ✓ Cable USB (opcional)
- ✓ Etiqueta de función (opcional)



Si alguno de los artículos anteriores falta o está dañado, póngase en contacto con su distribuidor inmediatamente.

1.3 Presentación del monitor

1.3.1 Vista frontal

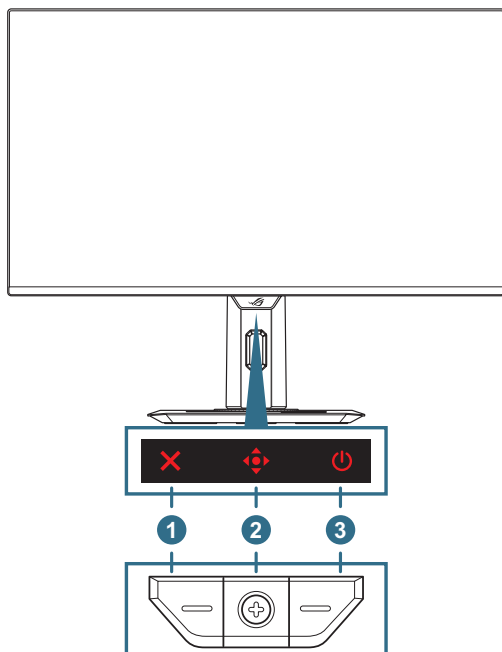

1. ✕ Botón Cerrar:

- Cuando el menú OSD esté DESACTIVADO, presione el botón para activar el botón de acceso directo **Elegir entrada**.
- Cuando el menú OSD se encuentre ACTIVADO, presione este botón para salir del mismo.







2. Botones de control:

a. Cuando el menú OSD esté DESACTIVADO:

- Presione el botón para activar el menú OSD.
- Mueva el botón hacia la derecha para activar el botón de acceso directo **GamePlus**.
- Mueva el botón hacia arriba para activar el botón de acceso directo **GameVisual**.
- Mueva el botón hacia abajo para activar el botón de acceso directo **Limpieza de píxeles**.



Para cambiar la función predefinida del botón de acceso directo, vaya al menú **MyFavorite > Acceso directo**.

- b. Cuando el menú OSD está ACTIVADO:
- Presione el botón  para activar el elemento de menú OSD seleccionado.
 - Mueva el botón  hacia la derecha para entrar en el submenú.
 - Mueva el botón  hacia la izquierda para volver al menú anterior o salir del menú.
 - Mueva el botón  hacia arriba para mover la selección hacia arriba o aumentar el valor.
 - Mueva el botón  hacia abajo para mover la selección hacia abajo o disminuir el valor.
3.  **Botón de encendido:** permite encender y apagar el monitor.

1.3.2 Vista posterior

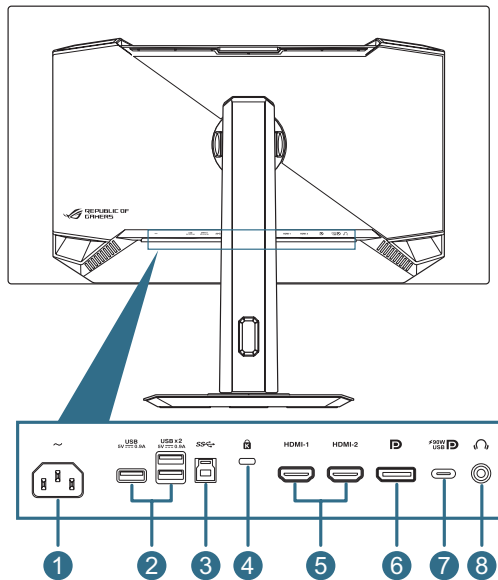

1. **Puerto ENTRADA DE CA:** este puerto permite conectar el cable de alimentación.
2. **Puerto de descarga USB3.2 Gen 1:** cuando el puerto de carga está conectado. La conexión habilita el puerto USB 3.2 del monitor y la entrega de energía 5 V/0,9 A.
3. **Puerto de carga USB3.2 Gen 1:** este puerto permite realizar una conexión con un cable de carga USB. La conexión habilita la función de concentrador USB del monitor.
4. **Ranura de bloqueo Kensington**
5. **Puertos HDMI:** este puerto permite realizar una conexión con un dispositivo compatible con HDMI V2.1.
6. **DisplayPort:** este puerto permite realizar una conexión con un dispositivo compatible con DisplayPort.
7. **Puerto USB Tipo-C:** Este puerto permite realizar una conexión con un cable USB Type-C. La conexión admite señal de vídeo (modo DP Alt), suministro de energía y transmisión de datos.











- El puerto ofrece voltaje de salida de 5V/ 3A, 9V/3A, 12V / 3A, 15V/3A y 20V/4,5 A. El puerto USB Type-C admite suministro de energía y datos. El USB Type-C admite suministro de energía y transmisión de datos. Si conecta un cable USB Tipo-C a un cable Tipo-A solo habilita los puertos USB Tipo-A (descendentes) del monitor.
- Renuncia de responsabilidad: los dispositivos USB Type-C conectados deben admitir el modo DP Alt.

8. **Conector para auriculares:** Este puerto es para conectar auriculares (impedancia: 32 Ω a 1 kHz)

1.3.3 Función GamePlus

La función GamePlus proporciona un conjunto de herramientas y crea un entorno de juego mejorado para los usuarios cuando se reproducen diferentes tipos de juegos. El punto de mira se superpone con varias opciones de punto de mira permite elegir la que mejor se adapte al juego. También hay un temporizador y cronómetro en pantalla que puede colocar a la izquierda de la pantalla para realizar un seguimiento del tiempo de juego; mientras que el contador de FPS (fotogramas por segundo) le permite conocer cómo se está ejecutando el juego. La función de francotirador (solo disponible si tiene el HDR desactivado en su dispositivo) está personalizada para tiradores en primera persona. Puede seleccionar la relación de aumento y el tipo de alineación en secuencia.

Para activar GamePlus:

1. Mover el botón  hacia la derecha.
2. Mueva el botón  hacia arriba o hacia abajo para seleccionar entre diferentes funciones.
3. Pulse el botón  o mueva el botón  a la derecha para confirmar la función que ha elegido, y mueva el botón  hacia arriba o hacia abajo para recorrer los ajustes. Mueva el botón  a la izquierda para volver, apagar o salir.
4. Resalte el ajuste que desee y pulse el botón  para activarlo. Pulse el botón  para inactivarlo.

Menú Principal de GamePlus



GamePlus - Contador de FPS

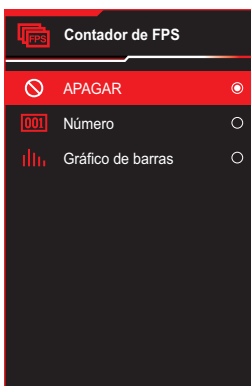

GamePlus - Punto de mira (la opción Punto de mira dinámico cambiará de color dependiendo del color de fondo)

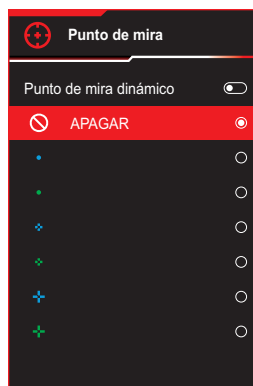

GamePlus - Francotirador

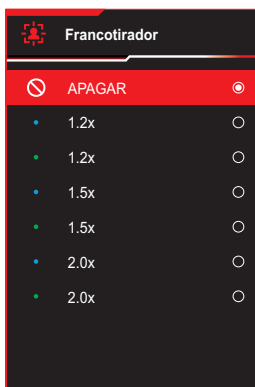

GamePlus - Temporizador



GamePlus - Temporizador



GamePlus - Cronómetro



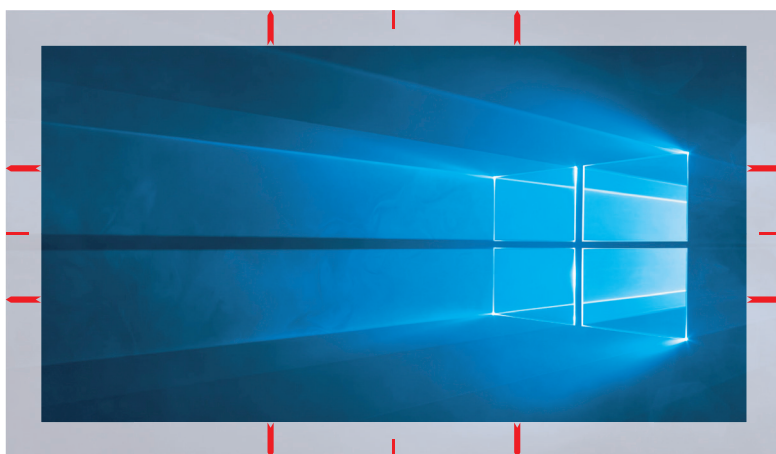

GamePlus - Alinear pantallas



1.3.4 Función GameVisual

La función GameVisual le ayuda a seleccionar entre distintos modos de imagen de una forma cómoda.

Para activar GameVisual:

1. Presione el botón de acceso directo GameVisual.
2. Mueva el botón  hacia arriba o hacia abajo para seleccionar el ajuste que desee.
 - **Modo Escenario:** se trata de la mejor elección para visualizar fotografías de paisajes con la tecnología de inteligencia de vídeo GameVisual™.
 - **Modo Carrera:** se trata de la mejor elección para reproducir juegos de carreras con la tecnología de inteligencia de vídeo GameVisual™.
 - **Modo Cine:** se trata de la mejor elección para ver películas con la tecnología de inteligencia de vídeo GameVisual™.
 - **Modo RTS/RPG:** se trata de la mejor elección para reproducir juegos de estrategia en tiempo real (RTS, Real-time Strategy) y juegos de roles (RPG, Role-Playing Game) con la tecnología de inteligencia de vídeo GameVisual™.
 - **Modo FPS:** se trata de la mejor elección para reproducir juegos de disparo en primera persona con la tecnología de inteligencia de vídeo GameVisual™.
 - **sRGB Cal Mode:** Este es trata de la mejor elección para ver fotografías y gráficos desde PCs.
 - **Modo MOBA:** Se trata de la mejor elección para juegos de campo de batalla multijugador en línea (MOBA, Multiplayer Online Battle Arena) con la tecnología de inteligencia de vídeo GameVisual™.
 - **Visión noche:** esta es la mejor opción para jugar a juegos en escenarios oscuros con la tecnología de inteligencia de vídeo GameVisual™.
 - **Modo Usuario:** en el menú Color hay más elementos disponibles para ajustar.
3. Pulse el botón  para activar la configuración.



-
- En sRGB Cal Mode, el usuario no podrá configurar ninguna de las siguientes funciones: Shadow Boost, Brillo uniforme, Contraste, Filtro de luz azul, Espacio color pant., Temp del color, Saturación, Saturación de seis ejes, Gamma.
 - En MOBA Mode, el usuario no podrá configurar ninguna de las siguientes funciones: Shadow Boost, VividPixel, Saturación, Saturación de seis ejes.
 - En el modo Visión noche, el usuario no podrá configurar ninguna de las siguientes funciones: Saturación, Saturación de seis ejes.
-

2.1 Acoplar el pedestal

1. Alinee e instale la base en el pedestal. A continuación, fije la base al pedestal apretando el tornillo incluido.
2. Alinee e instale el pedestal en su compartimento de la parte posterior del monitor.
3. Retire con cuidado el monitor del embalaje EPS.
4. Coloque el monitor en una superficie estable en posición vertical.

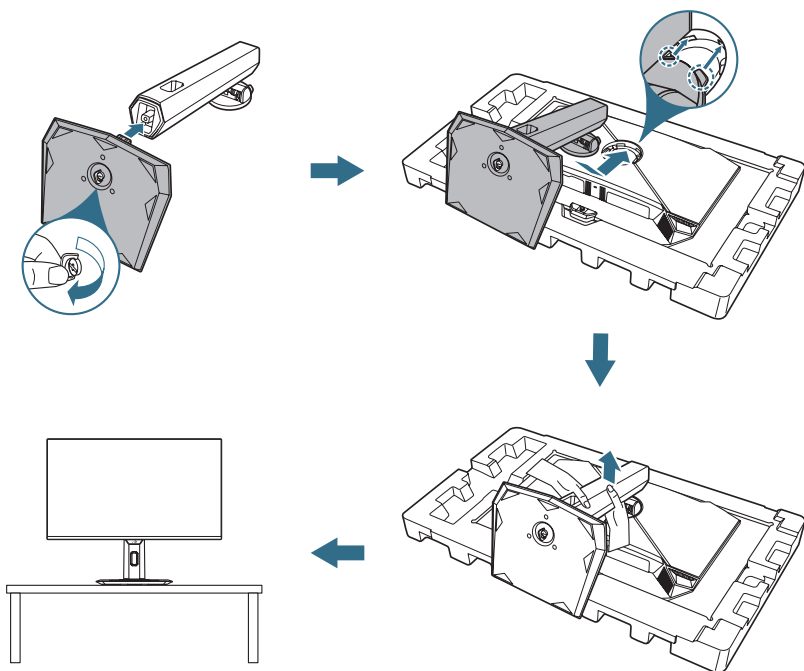

2.2 Administración de los cables

Puede organizar los cables disponiéndolos como se muestra en la siguiente ilustración:

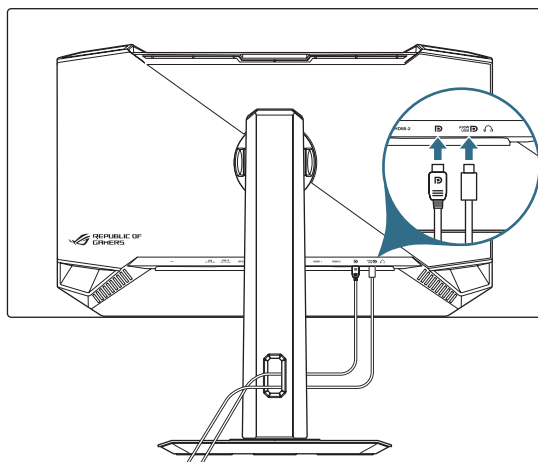

2.3 Desmontar el pedestal (para el soporte para pared VESA)

El brazo desmontable de este monitor LCD está especialmente diseñado para soportes para pared VESA.

1. Presione el botón de liberación para separar la base del monitor.
2. Retire la base. A continuación, alinee e instale el soporte para instalación en pared en la parte posterior del monitor.

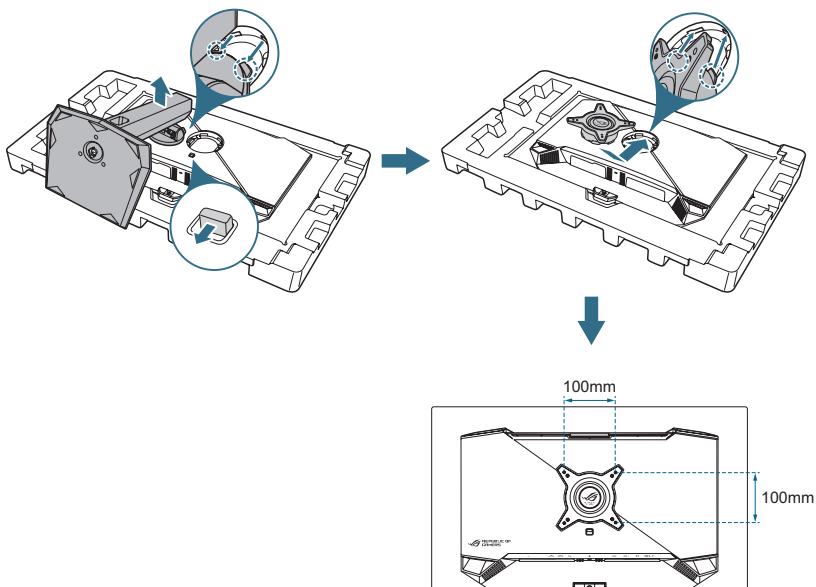

- El kit para instalación en pared VESA (100 mm x 100 mm) se adquiere por separado.
- Utilice solamente el soporte para instalación en pared homologado por UL que aguante un peso o carga mínima de 22,7 kg.
- El tamaño del tornillo de montaje es M4 x 8 mm (4 unidades).

2.4 Conectar los cables

Conecte los cables siguiendo estas instrucciones:

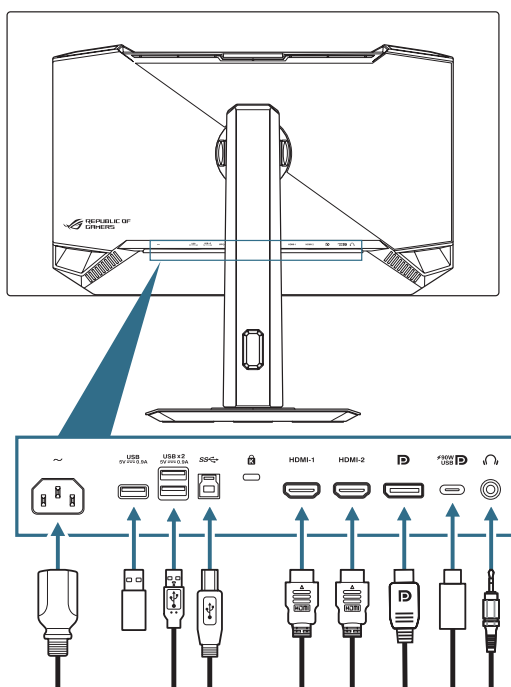

- **Para conectar el cable de alimentación:** Conecte un extremo del cable de alimentación al puerto ENTRADA DE CA del monitor y el otro extremo a una toma de corriente eléctrica.
- **Para utilizar los puertos USB Type-A/B:** tome el cable USB 3.2 suministrado y conecte el extremo más pequeño (tipo B) del cable USB de subida al puerto USB de subida del monitor y el extremo más grande (tipo A) al puerto USB 3.2 de su ordenador. Asegúrese de que el equipo esté instalado con el sistema operativo Windows 10/ Windows 11 más reciente. Eso habilitará la función de concentrador USB en el monitor para que funcionen.
- **Para conectar el cable DisplayPort/HDMI/USB Tipo-C:**
 - a. Enchufe un extremo del cable DisplayPort/HDMI/USB Type-C al puerto DisplayPort/ HDMI/USB Type-C del monitor.
 - b. Conecte el otro extremo del cable DisplayPort/HDMI/USB Type-C al puerto DisplayPort/ HDMI/USB Type-C del monitor.
- **Para utilizar los auriculares:** conecte el extremo que tiene el conector de audio de 3,5 mm al conector para auriculares del monitor.

2.5 Encender el monitor

Presione el botón  para del monitor para encender este.

Si la función Indicador de encendido está habilitada y se detecta una fuente de entrada, el LED de encendido se iluminará en color rojo para indicar que el monitor está encendido. El LED de encendido no se iluminará en Modo Ahorro energía.

También puede presionar cualquier botón para encender el monitor cuando este esté apagado.

2.6 Ajustar el monitor

- Para conseguir la mejor visualización posible, es recomendable mirar a toda la superficie del monitor y, a continuación, ajustarlo con el ángulo que le resulte más cómodo.
- Sujete la base para impedir que el monitor se caiga cuando cambie su ángulo.
- Puede ajustar el ángulo del monitor entre -5° y 20° , así como girarlo 45° hacia la izquierda o hacia la derecha. También se puede ajustar la altura del monitor dentro de un intervalo de ± 120 mm y rotar el monitor (90° en el sentido de las agujas del reloj o en sentido contrario) para obtener una orientación vertical.

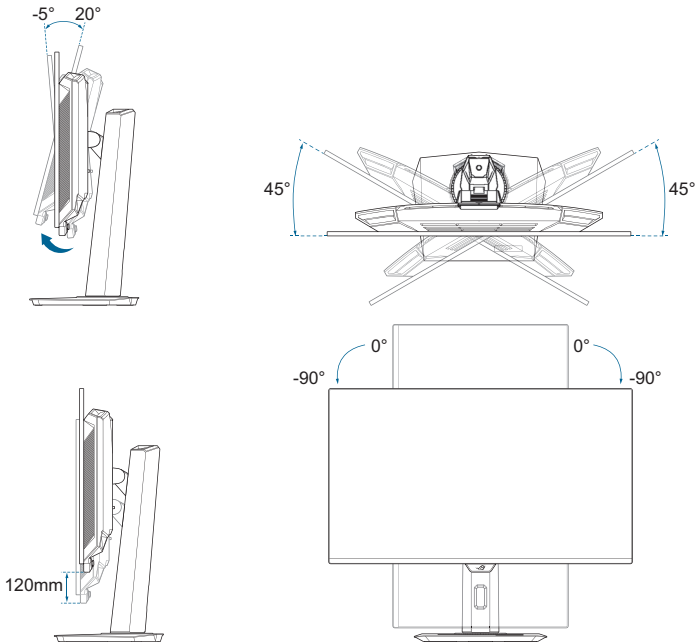







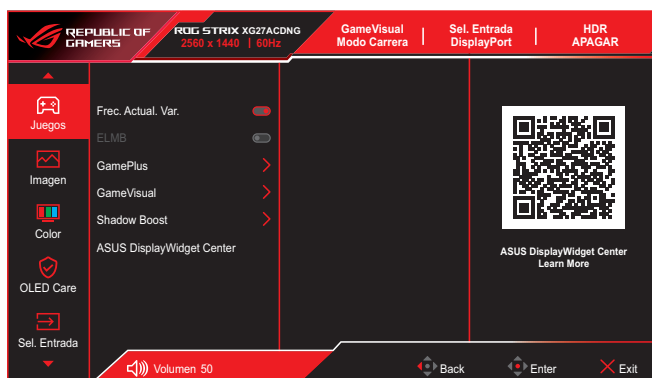

3.1 Menú OSD (On-Screen Display, "visualización en pantalla")

3.1.1 Cómo volver a establecer la configuración

Utilice los botones de control del monitor para desplazarse por el menú y realizar cambios en el mismo.



Para recorrer el menú y realizar ajustes, lleve a cabo las siguientes acciones:

1. Presione el botón  para activar el menú OSD.
2. Mueva el botón  hacia arriba o hacia abajo para recorrer las funciones. Resalte la función que desee y pulse el botón  para activarla. Si la función seleccionada tiene un submenú, mueva el botón  hacia arriba o hacia abajo de nuevo para recorrer las funciones del submenú. Resalte la función del submenú que desee y pulse el botón  o mueva el botón  a la derecha para activarla.
3. Mueva el botón  hacia arriba o hacia abajo para cambiar los ajustes de la función seleccionada.
4. Para salir y guardar el menú OSD, presione el botón  o mueva el botón  a la izquierda repetidamente hasta que desaparezca el menú OSD. Para ajustar otras funciones, repita los pasos del 1 al 3.

3.1.2 Presentación de las funciones OSD

1. Juegos

Configure sus preferencias de juego.

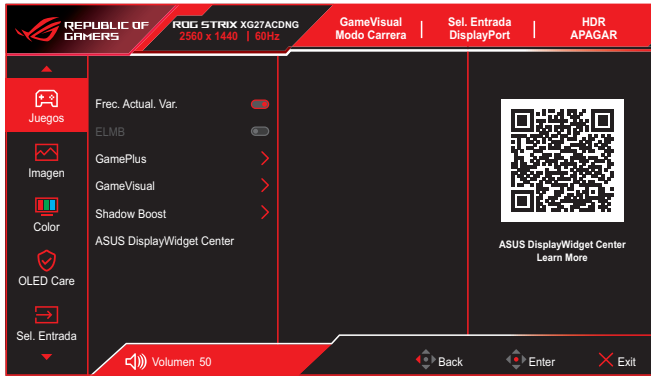

- **Frec. Actual. Var.:** esta opción permite a una fuente de gráficos compatible con una tasa de actualización variable ajustar dinámicamente la frecuencia de actualización de visualización basándose en frecuencia de fotogramas de contenido típico para ahorrar energía, lo que permite actualizaciones de visualización de baja latencia y prácticamente sin oscilaciones.



- Esta función solo se puede activar en el intervalo de 48 Hz-360 Hz para HDMI y DisplayPort.
 - Para conocer las tarjetas gráficas compatibles, los requisitos mínimos del sistema del PC y los controladores, póngase en contacto con los fabricantes de las tarjetas gráficas.
 - Las siguientes funciones se deshabilitarán cuando la opción Frec. Actual. Var. se active.
 - PIP
 - ELMB
 - Control de aspecto
-
- **ELMB:** Defina la configuración relacionada con ELMB. Esta función evita que se congele la pantalla, reduce las imágenes fantasma y el desenfoque de movimiento durante el juego.



-
- Para activar ELMB, apague primero la función de tasa de actualización variable.
 - La siguiente función se deshabilitará cuando ELMB se active.
 - Frec. Actual. Var.
 - Filtro de luz azul
 - Control de aspecto
 - PIP
 - Brillo
 - Brillo uniforme
 - Esta función está disponible solamente cuando la tasa de actualización es de 120 Hz o 180 Hz.
-

- **GamePlus:** permite configurar el entorno de juego. Consulte la sección 1.3.3 Función GamePlus para obtener más información.
- **GameVisual:** permite seleccionar el modo de imagen. Consulte la sección 1.3.4 Función GameVisual para obtener más información.



La función HDR se deshabilitará cuando GameVisual se active.

- **Shadow Boost:** permite ajustar la curva gamma del monitor para enriquecer los tonos oscuros de una imagen, haciendo que las escenas y los objetos oscuros resulten mucho más fáciles de ver.
- **ASUS DisplayWidget Center:** muestra un código QR para poder acceder a la información sobre ASUS DisplayWidget Center.

2. Imagen

Permite configurar los ajustes relacionados con la imagen.



- **Brillo:** permite ajustar el nivel de brillo.
- **Brillo uniforme:** con la función habilitada, el sistema no ajustará el brillo máximo de la pantalla cuando esta se muestre en un tamaño diferente.
- **Contraste:** permite ajustar el nivel de contraste.
- **Antiparpadeo de OLED:** esta opción está diseñada para mejorar su experiencia de visualización mediante la estabilización de la frecuencia de actualización dentro de un intervalo especificado.



- El antiparpadeo OLED solamente admite la frecuencia de actualización limitada.
- Esta función solamente está disponible cuando la fuente de entrada es DisplayPort o USB-C.

- **Configuración HDR:** Ajuste el modo Gaming HDR, Cinema HDR, Console HDR, DisplayHDR 400 True Black, HDR ajustable o Dynamic Brightness Boost.
Si la configuración se establece en **HDR ajustable**, la curva PQ HDR se verá afectada.



- La siguiente función se deshabilitará cuando HDR se active.
 - ELMB
 - PIP
 - GameVisual
 - Shadow Boost
 - Contraste
 - Filtro de luz azul
 - Temp del color
 - Gamma
 - Saturación
 - Ahorro de energía
 - Espacio de color de la pantalla
 - Saturación de seis ejes
 - Francotirador
 - Fuente de sonido
 - Brillo uniforme

- **Control de Aspecto:** permite seleccionar la relación de aspecto y ajustar la posición de la pantalla.



- La siguiente función se deshabilitará cuando la opción Control de aspecto se active.
 - Frec. Actual. Var.
 - PIP
 - ELMB

- **Filtro de luz azul:** esta opción permite reducir el nivel de energía de la luz azul emitida por la luz azul perjudicial.
 - **APAGAR:** sin cambios.
 - **Nivel 1~4:** Cuanto mayor sea el nivel, más luz azul se reducirá. Cuando la opción Filtro de luz azul está activada, la configuración predeterminada del modo Carrera se importará automáticamente.
 - ✦ En Nivel 1 y Nivel 3, el usuario puede configurar la función Brillo.
 - ✦ Nivel 4 es el valor optimizado. El usuario no puede configurar la función Brillo.



-
- Las función **ELMB** se deshabilitará cuando **Filtro de luz azul** se active.
 - El monitor utiliza un panel de luz azul baja y cumple con la solución de hardware TÜV Rheinland Low Blue Light en el modo de restablecimiento de fábrica/configuración predeterminada.
-



Consulte lo siguiente para aliviar el cansancio ocular:

- Los usuarios deben pasar tiempo alejados de la pantalla si trabajan durante horas. Es aconsejable tomar breves descansos (de al menos 5 minutos) después de aproximadamente 1 hora de trabajo continuo frente a su PC. Tomar descansos breves y frecuentes es más efectivo que un solo descanso más largo.
 - Para minimizar el cansancio y la sequedad oculares, los usuarios deben dar descanso a los ojos periódicamente enfocando objetos que estén alejados.
 - Los ejercicios de los ojos pueden ayudar a reducir el cansancio ocular. Repita estos ejercicios a menudo. Si el cansancio ocular no desaparece, consulte a un médico. Ejercicios para los ojos: (1) Mirar hacia arriba y hacia abajo repetidamente (2) Mover los ojos de un lado a otro lentamente (3) Mover los ojos en diagonal.
 - La luz azul de alta energía puede dar lugar a cansancio ocular y a degeneración de la mácula asociada a la edad (AMD, Age-Related Macular Degeneration). El filtro de luz azul puede reducir un 70 % (máximo) de la luz azul peligrosa para evitar el síndrome visual informático (CVS, Computer Vision Syndrome).
-

- **VividPixel:** permite mejorar el contorno de la imagen mostrada y genera imágenes de alta calidad en la pantalla.

3. Color

Permite definir la configuración de color de la imagen.

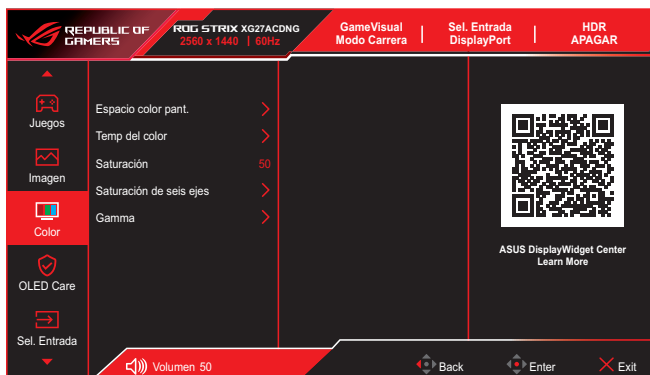

- **Espacio Color Pant.:** permite seleccionar el espacio de color para la salida de color del monitor.
- **Temp del color:** Contiene 8 modos, incluyendo 4000K, 5000K, 6500K, 7500K , 8200K, 9300K, 10000K y Modo Usuario.
- **Saturación:** permite ajustar el nivel de la saturación.
- **Saturación de seis ejes:** Permite ajustar la saturación para R, G, B, C, M, Y.
- **Gamma:** Le permite establecer el modo de color en 1.8, 2.0, 2.2, 2.4 y 2.6.

4. OLED Care

Configure los ajustes relacionados con la protección de pantalla.



- **Protector De Pantalla:** permite habilitar y deshabilitar la función del protector de pantalla. El brillo de la pantalla disminuirá automáticamente cuando no haya cambios en la pantalla.
- **Limpieza De Píxeles:** permite calibrar cualquier problema que pueda surgir en la pantalla cuando el monitor ha estado encendido durante mucho tiempo. El proceso tardará unos 6 minutos. Esta función se activará automáticamente cuando el monitor esté apagado. No desenchufe el cable de alimentación mientras la operación está en curso. Si enciende el monitor, la función Limpieza de Píxeles dejará de ejecutarse.
- **Recordatorio de limpieza de píxeles:** permite establecer un recordatorio para que el usuario realice la limpieza de píxeles.



La pantalla puede presentar mura (irregularidades) y retención de imágenes debido a la característica OLED durante el uso inicial o tras volverse a utilizar después de mucho tiempo sin uso. Se recomienda realizar la limpieza de píxeles mientras se enciende el monitor para asegurarse de que la situación desaparezca.

- **Movimiento De Pantalla:** seleccione el nivel de movimiento de la pantalla para evitar que la imagen se pegue en el panel de visualización.
- **Brillo automático del logotipo:** habilite esta función para permitir que el sistema ajuste automáticamente el brillo del logotipo para corregir los posibles problemas de calidad de la imagen.
- **Información de uso de OLED:** Registre el número de veces que se ha realizado la limpieza de píxeles y muestre la información del intervalo de limpieza de píxeles.

5. Sel. Entrada

permite seleccionar la fuente de entrada que desee y activar o desactivar la función Detección automática de entrada. La fuente de entrada del monitor no cambiará automáticamente cuando la función Detección automática de entrada esté deshabilitada.

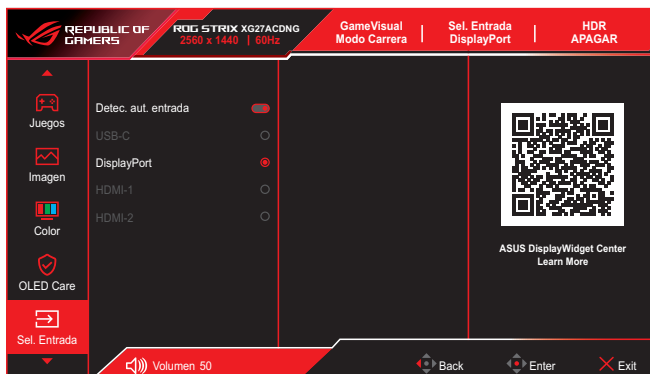

6. PIP

Configure los ajustes relacionados con múltiples imágenes.



- El modo PIP no admite la función HDR.
- La siguiente función se deshabilitará cuando Modo PIP se active.
 - Frec. Actual. Var.
 - Control de aspecto
 - ELMB
 - Compatibilidad con DSC

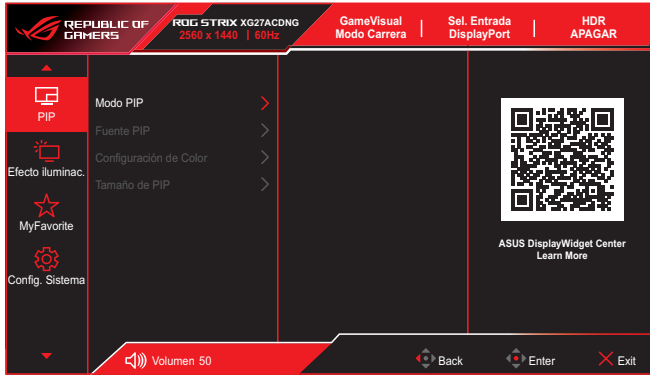

- **Modo PIP:** Habilitar/Deshabilitar el modo PIP.
- **Fuente PIP:** Seleccione la fuente de entrada de vídeo para cada ventana PIP.
- **Configuración de Color:** Configure el modo GameVisual para cada ventana de PIP.
- **Tamaño de PIP:** Permite ajustar el tamaño de la función PIP en Pequeño, Mediano o Grande.

7. Efecto de iluminación

Configure el efecto de iluminación para la cubierta trasera y la cubierta de la base.

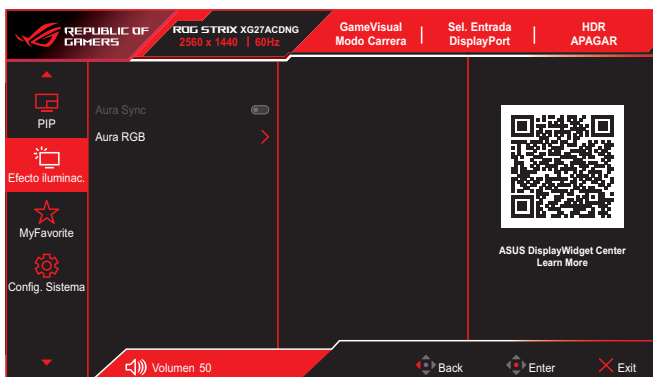

- **Aura Sync:** Permite activar o desactivar la función Sincronización de Aura que sincroniza el efecto de luz RGB de Aura entre todos los dispositivos admitidos.



La función **Aura RGB** se deshabilitará cuando **Sincronización de AURA** se active.

- **Aura RGB:** puede elegir entre cinco colores vivos: **Arco iris**, **Ciclo de color**, **Estático**, **Respiración**, **Estroboscópico** y **Apagar**. Puede cambiar manualmente el color R/G/B/C/M/Y para los modos **Estático**, **Respiración** y **Estroboscópico**.



La función **Aura RGB** se deshabilitará cuando **AURA RGB** se active.

8. MyFavorite

Permite asignar una función al botón de acceso directo, guardar las configuraciones actuales del sistema o restaurar la configuración del sistema.



- **Atajo:** permite asignar para el botón de acceso directo designado.
- **Ajuste personalizado:** permite cargar y guardar todas las configuraciones en el monitor.

9. Config. Sistema

Permite ajustar las configuraciones del sistema.



- **Idioma:** permite seleccionar el idioma OSD.
- **Sonido:** permite configurar los ajustes relacionados con el sonido.
 - **Volumen (sal. auric.):** Permite ajustar el nivel de volumen.
 - **Silencio:** Activar/Desactivar la función silencio.
 - **Fuente de Sonido:** permite seleccionar de qué fuente proviene el sonido del monitor.
- **Config. USB:** Configuración de los ajustes del puerto USB.
 - **KVM:** Configure los ajustes KVM para cada fuente de entrada.
 - **Ancho de Banda del Tipo C:** Seleccione USB Type-C con USB 2.0 o USB 3.2. USB 3.2 es de hasta 2560x1440@180Hz.
 - **USB Hub:** permite establecer la disponibilidad del concentrador USB durante el modo de espera.



Una vez que el cable USB tipo C esté conectado al dispositivo, la configuración de **USB Hub** se establecerá automáticamente en **Encendido en espera**. La opción **Apagado en espera** estará deshabilitada.

- **Indicador de encendido:** permite encender y apagar el indicador LED de alimentación.
- **Bloq. botón encendido:** permite deshabilitar y habilitar el botón de encendido.

- **Bloqueo de teclas:** permite desactivar todas las teclas de función. Presione el botón  y manténgalo presionado hacia abajo durante más de cinco segundos para cancelar la función de bloqueo de los botones.
- **Configuración de energía:** permite seleccionar el modo de configuración de energía. Si la configuración está establecida en **Modo de desempeño** podría haber un mayor consumo de energía. Por otro lado, si la configuración está establecida en **Modo de ahorro de energía**, puede limitar el rendimiento de la luminancia.
- **Config. OSD:** permite definir la configuración relacionada con el menú OSD.
 - **Posición-OSD:** permite establecer la posición del menú OSD.
 - **Temporizador OSD:** permite ajustar el tiempo de espera del menú OSD.
 - **Transparencia:** permite ajustar el fondo del menú OSD de opaco a transparente.
 - **DDC/CI:** permite habilitar o deshabilitar la función DDC/CI.



La opción DDC/CI se podrá ajustar cuando VRR esté DESACTIVADO.

- **Secuencias DisplayPort:** compatibilidad con tarjeta gráfica. Seleccione DisplayPort 1.2 o DisplayPort 1.4 en función de la versión DP admitida de la tarjeta gráfica.
- **Compatibilidad con DSC:** permite habilitar y deshabilitar la función DSC (Display Stream Compression).
- **Información:** permite mostrar la información del monitor.
- **Reset Todo:** Seleccione **SÍ** para restaurar toda la configuración al modo predeterminado de fábrica.

3.2 Especificaciones

Tipo de panel	360 Hz
Tamaño del panel	26,5"
Resolución máxima	2560 x 1440
Brillo	250 nits (típico)
Relación de contraste	1,5M:1
Ángulo de visualización (H/V)	178°(H) / 178°(V)
Colores de visualización	10 bit
Tiempo de respuesta	0,03 ms
Selección de la temperatura del color	8 modos (4000K/5000K/6500K/7500K/8200K/9300K/10000K/Modo Usuario)
Entrada analógica	No
Entrada digital	DisplayPort v1.4 x1 HDMI v2.1 x2 USB Tipo-A x3 USB Tipo-B x1 USB Tipo C x1 (modo DP alt) (PD 90 W)
Conector para auriculares	Sí
Salida SPDIF	No
Altavoces (integrados)	No
Puerto USB3.2 Gen 1	Descendente: USB tipo A x3 (5 V/0,9 A) Ascendente: USB Tipo-B x1
Puerto USB2.0	No
Colores	Negro
LED de encendido y apagado	Rojo (encendido) Naranja (en espera)
Inclinación	de -5° a 20°
Plataforma giratoria	±45°
Rotación	±90°
Ajuste de altura	De 0 a 120 mm
Soporte para pared VESA	100 x 100 mm
Bloqueo Kensington	Sí
Intervalo de voltaje	100-240 VCA, 50/60 Hz
Consumo de energía	Encendido: < 75 W** Ahorro de energía: < 0,5W Apagado: < 0,3W
Temperatura (en funcionamiento)	0 °C a 40 °C
Temperatura (sin funcionar)	-20 °C a 60 °C

Dimensiones (A x L x F)	610,3 x 394,8 x 218,8 mm (con pedestal, la posición más baja) 610,3 x 509,4 x 218,8 mm (con pedestal, la posición más alta) 610,3 x 352,4 (H) x 70,5 mm (sin soporte)
Dimensiones del paquete (A x L x F)	860 x 500 x 163 mm
Peso	7,44±0,5 kg (con pedestal) 4,97±0,5 kg (sin pedestal) 10,4±0,5 kg (bruto)
Varios idiomas	23 idiomas (inglés, francés, alemán, español, italiano, neerlandés, ruso, polaco, checo, croata, húngaro, rumano, portugués, turco, chino simplificado, chino tradicional, japonés, coreano, persa, tailandés, indonesio, ucraniano, vietnamita)
Conformidad y Normas	cTUVus, CB, CE, ErP, FCC, ICES-003, CEC, CCC, BSMI, CU, RCM, VCCI, PSE, CEL, J-MOSS, RoHS, WEEE, Windows 10/11 WHQL, KC, KCC, E-STANDBY, Energía de Ucrania, AU MEPS, VN MEPS, TUV-sin parpadeo, TUV-luz azul baja

* Las especificaciones están sujetas a cambio sin previo aviso.

** Medición de un brillo de pantalla de 200 nits sin conexión de audio/ USB/ lector de tarjetas.

3.3 Dimensiones de la estructura

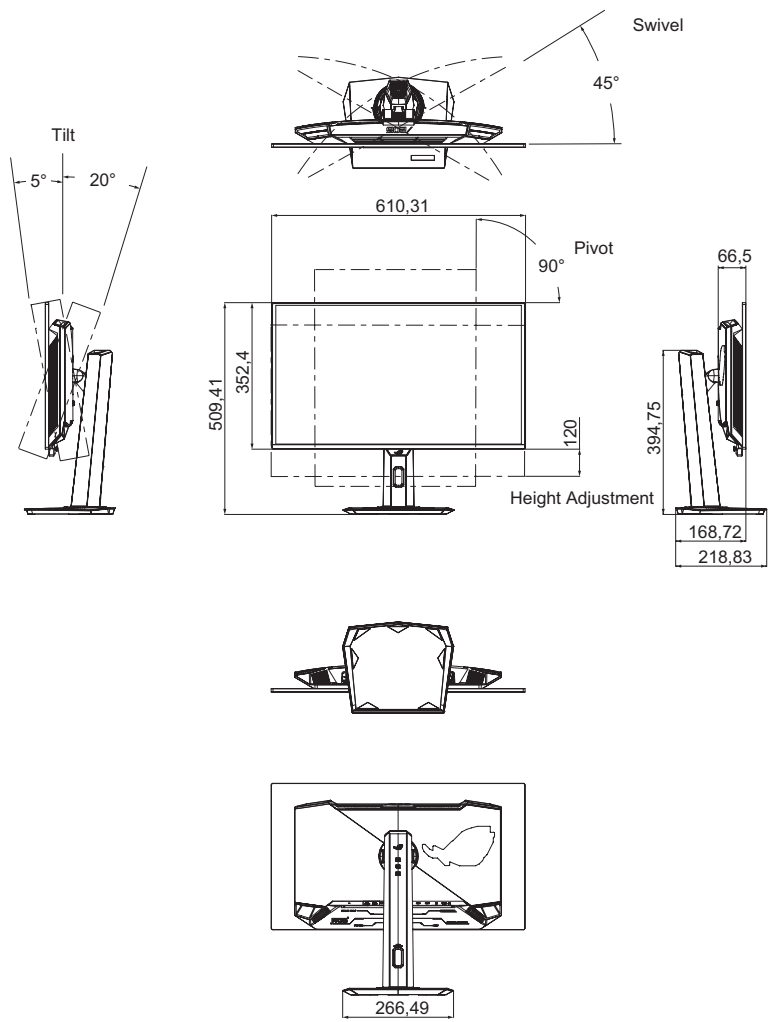

3.4 Solucionar problemas (preguntas más frecuentes)

Problema	Solución posible
El indicador LED de alimentación no se ENCIENDE	<ul style="list-style-type: none">• Presione cualquier botón para comprobar si el monitor se encuentra en modo ENCENDIDO.• Compruebe si el cable de alimentación está correctamente conectado al monitor y a la toma de corriente.• Compruebe la función Indicador de encendido en el menú OSD. Seleccione "ENCENDER" para iluminar el LED de alimentación.
El LED de alimentación se ilumina en rojo pero no se muestra ninguna imagen en la pantalla	<ul style="list-style-type: none">• Compruebe si el monitor y el equipo están encendidos.• Asegúrese de que el cable de señal está correctamente conectado al monitor y al equipo.• Inspeccione el cable de señal y asegúrese de que no hay ningún contacto doblado.• Conecte el equipo a otro monitor disponible para comprobar si dicho equipo funciona correctamente.
La imagen de la pantalla es demasiado clara o demasiado oscura	<ul style="list-style-type: none">• Ajuste los parámetros Contraste y Brillo mediante el menú OSD.
La imagen de la pantalla bota o hay un efecto de onda en dicha imagen	<ul style="list-style-type: none">• Asegúrese de que el cable de señal está correctamente conectado al monitor y al equipo.• Aleje los dispositivos eléctricos que puedan estar causando interferencia.
La imagen de la pantalla presenta defectos de color (el blanco no parece blanco)	<ul style="list-style-type: none">• Inspeccione el cable de señal y asegúrese de que no hay ningún contacto doblado.• Ejecute la función Reset Todo del menú OSD.• Seleccione la temperatura de color apropiada (Temp del color) mediante el menú OSD.
El contenido HDR no se reproduce correctamente	<ul style="list-style-type: none">• Asegúrese de que la fuente de entrada admite reproducción HDR (con la configuración del sistema adecuada y el software más reciente).• Asegúrese de que el contenido está codificado con HDR.

3.5 Lista de frecuencias admitidas

Frecuencias admitidas

Tiempo	Resolución	HDMI	DP
Frecuencia de PC	640x480-60 Hz	V	V
Frecuencia de PC	640x480-75 Hz	V	V
Frecuencia de PC	800x600-60 Hz	V	V
Frecuencia de PC	800x600-75 Hz	V	V
Frecuencia de PC	1024x768-60 Hz	V	V
Frecuencia de PC	1024x768-75 Hz	V	V
Frecuencia de PC	1280x1024-60 Hz	V	V
Frecuencia de PC	1280x720-60 Hz	V	V
Frecuencia de PC	1280x960-75 Hz	V	V
Frecuencia de PC	1600x1200-60 Hz	V	V
Frecuencia de PC	1920x1080-60 Hz	V	V
Temporización de vídeo	640x480p-60 Hz	V	V
Temporización de vídeo	720x480p-60 Hz	V	V
Temporización de vídeo	720x480p-60 Hz	V	V
Temporización de vídeo	720x576p-50 Hz	V	V
Temporización de vídeo	720x576p-50 Hz	V	V
Temporización de vídeo	1280x720p-50 Hz	V	V
Temporización de vídeo	1280x720p-60 Hz	V	V
Temporización de vídeo	1920x1080P-100 Hz	V	V
Temporización de vídeo	1920x1080P-120 Hz	V	V
Temporización de vídeo	1920x1080P-24 Hz	V	V
Temporización de vídeo	1920x1080P-25 Hz	V	V
Temporización de vídeo	1920x1080P-30 Hz	V	V
Temporización de vídeo	1920x1080P-50 Hz	V	V
Temporización de vídeo	1920x1080P-60 Hz	V	V
Temporización de vídeo	3840x2160p-100 Hz	V	V
Temporización de vídeo	3840x2160p-120 Hz	V	V
Temporización de vídeo	3840x2160p-24 Hz	V	V
Temporización de vídeo	3840x2160p-25 Hz	V	V
Temporización de vídeo	3840x2160p-30 Hz	V	V
Temporización de vídeo	3840x2160p-50 Hz	V	V
Temporización de vídeo	3840x2160p-60 Hz	V	V

Sincronización de simulación de 24,5"

Tiempo	Resolución	HDMI	DP
Sincronismo de detalles	2352x1324@60 Hz	V	V
Sincronismo de detalles	2352x1324@120 Hz	V	V
Sincronismo de detalles	2352x1324@240 Hz	V	V
Sincronismo de detalles	2352x1324@360 Hz	V	V
Sincronismo de detalles	2560x1440@60 Hz	V	V
Sincronismo de detalles	2560x1440@120 Hz	V	V

Sincronización cuadrada

Tiempo	Resolución	HDMI	DP
Sincronismo de detalles	1024x768@360 Hz	V	V
Sincronismo de detalles	1152x864@360 Hz	V	V
Sincronismo de detalles	1440x1080@360 Hz	V	V
Sincronismo de detalles	1728x1080@360 Hz	V	V
Sincronismo de detalles	1920x1080@144 Hz	V	V
Sincronismo de detalles	1920x1440@360 Hz	V	V
Sincronismo de detalles	2560x1440@60 Hz	V	V
Sincronismo de detalles	2560x1440@120 Hz	V	V

Sincronización de PIP

Tiempo	Resolución	HDMI	DP
Sincronismo de detalles	2560x1440@60 Hz	V	V
Sincronismo de detalles	2560x1440@120 Hz	V	V

Sincronización antiparpadeo

Tiempo	Resolución	HDMI	DP
Sincronismo de detalles	1920x1080@360 Hz	-	V
Sincronismo de detalles	2560x1440@60 Hz	-	V
Sincronismo de detalles	2560x1440@360 Hz	-	V



REPUBLIC OF
GAMERS

