

INFINITON

CALENTADOR DE AGUA ELÉCTRICO



CAS20V50D

ean: 8445639005194



CAS20V80D

ean: 8445639005200



CAS20V100D

ean: 8445639005217

Antes de utilizar su nuevo producto Infiniton, lea atentamente este manual de usuario, a fin de aprender a usar de manera segura y eficiente las funciones que le ofrece este dispositivo.

Información de seguridad	4
Instalación	5
Funcionamiento	8
Limpeza y mantenimiento	9
Solución de problemas	10

! La instalación de este termo de agua eléctrico debe ser realizada por personal cualificado profesionalmente.

Antes de instalar este calentador de agua, compruebe y confirme que la toma de tierra de la toma de alimentación está correctamente conectada a tierra. De lo contrario, el calentador de agua eléctrico no podrá instalarse ni utilizarse. No utilice alargaderas. La instalación y el uso incorrectos de este calentador de agua eléctrico pueden provocar lesiones graves y pérdidas materiales.

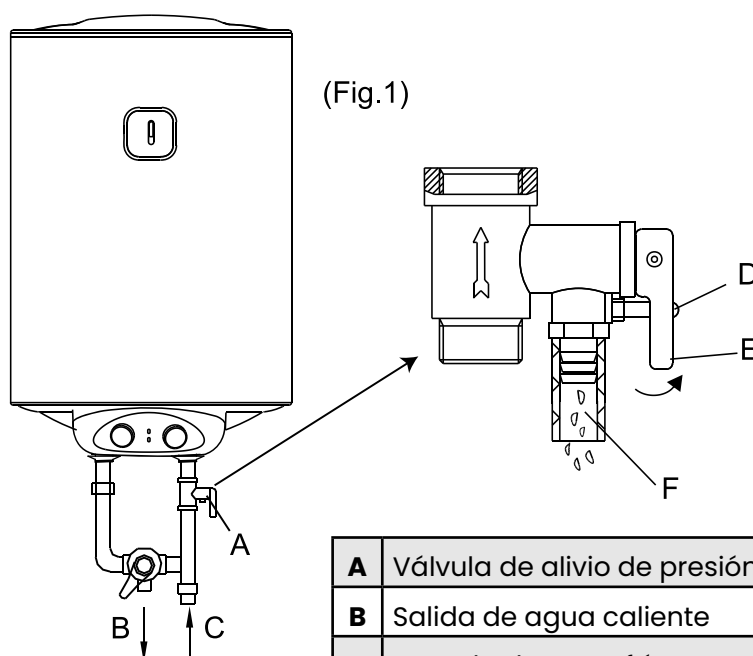

A	Válvula de alivio de presión
B	Salida de agua caliente
C	Entrada de agua fría
D	Tornillo de rosca
E	Palanca de desagüe
F	Orificio de descarga de presión

Sácale el máximo partido a tu termo

Los termos eléctricos son depósitos que generan y acumulan agua caliente. Su funcionamiento es muy sencillo, pero en tu día a día pueden aparecer diferentes problemas que podrías arreglar tú mismo. En Infiniton te ayudamos con eso y mucho más.

¿Dónde lo puedo instalar?

Antes de realizar la compra, es importante saber dónde vamos a colocar el electrodoméstico. Por lo general, debe estar cerca del cuarto de baño, ya que no queremos que disminuya la temperatura del agua en su recorrido por las tuberías hasta llegar al cuarto de baño.

Así que la mejor solución para colocarlo es directamente en el cuarto de baño, el lugar más cercano posible al punto de uso del agua caliente (evita pérdidas de temperatura del agua debido al recorrido por las tuberías). Además, necesitamos una toma de corriente y una toma de agua lo más cerca posible.

Las zonas que cuenten con una salida al exterior, por ejemplo, una terraza, balcón, garaje, disminuirán la eficiencia energética ya que necesitaremos más energía eléctrica para alcanzar y mantener la temperatura deseada, al tratarse de una zona más fría. Es aconsejable aislar la cubierta, así como las tuberías de agua fría y caliente.

Recomendaciones para el cuidado

Al instalar un termo eléctrico debemos tener en cuenta una serie de consideraciones y cuidados para su correcto funcionamiento. Te mostraremos una lista de medidas que debes aplicar para el cuidado de este electrodoméstico:

No lo dejes encendido si te vas de viaje

Si te vas de vacaciones o por motivos de trabajo durante varios días, apaga por completo el termo..

Comprueba tu sistema de agua

El funcionamiento general de todas las tuberías de la vivienda influye en el rendimiento del termo eléctrico. Por eso debemos asegurarnos de que las tuberías funcionen correctamente.

Chequea la entrada y salida de agua

Uno de los sitios que puede presentar más problemas en un termo eléctrico es la entrada o salida de agua. Compruebe si hay fugas que desperdicien agua y afecten a la calefacción.

Limpia el interior del recipiente

Es recomendable limpiar frecuentemente el interior del depósito de agua. Para ello debemos desconectarlo de la corriente eléctrica y destapar el depósito, para luego limpiarlo con un paño húmedo. Todo esto sin usar ningún agente químico o corrosivo.

Presta atención a este manual de usuario

La manera más eficaz de mantener el buen estado de un termo eléctrico es siguiendo las indicaciones de los fabricantes. Es por ello que debemos estudiar con cierta atención los manuales de uso, mantenimiento e instalación.

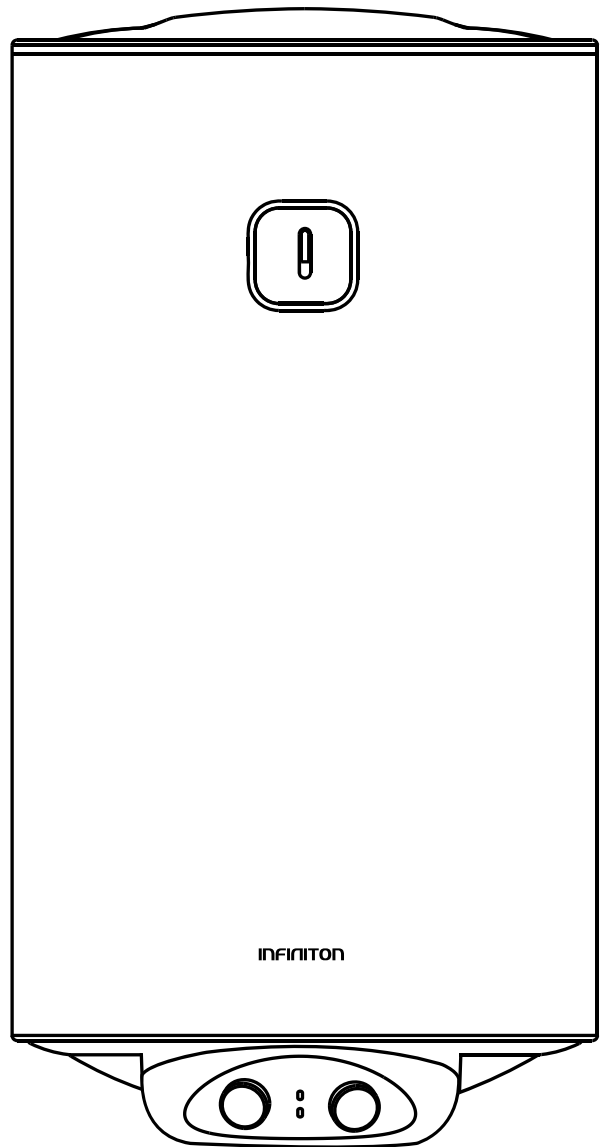

Seguridad general

El calentador de agua no está diseñado para ser utilizado por personas (incluidos niños) con capacidades físicas, sensoriales o mentales reducidas, o con falta de experiencia y conocimientos, a menos que hayan recibido supervisión o instrucciones relativas al uso del aparato por parte de una persona responsable de su seguridad. Los niños deben ser vigilados para asegurarse de que no juegan con el calentador.

La pared en la que se instale el calentador de agua eléctrico debe poder soportar la carga de más del doble del calentador completamente lleno de agua sin que se produzcan deformaciones ni grietas. En caso contrario, deberán adoptarse otras medidas de refuerzo.

La toma de corriente debe estar conectada a tierra de forma fiable. La altura de instalación de la toma de corriente no debe ser inferior a 1,8m. La corriente nominal de la toma no debe ser inferior a 16A. La toma y el enchufe deben mantenerse secos para evitar fugas eléctricas. Si el cable de alimentación está dañado, debe utilizarse el cable de alimentación especial suministrado por el fabricante y ser sustituido por personal de mantenimiento profesional.

La presión máxima del agua de entrada es de 0,5MPa; la presión mínima del agua de entrada es de 0,1MPa, siendo necesaria para el correcto funcionamiento del aparato.

Al utilizar el calentador por primera vez (o al utilizarlo por primera vez después del mantenimiento), éste no podrá ponerse en marcha hasta que se haya llenado completamente de agua. Durante el llenado de agua, debe abrirse al menos una de las válvulas de salida del calentador para evacuar el aire. Esta válvula puede cerrarse una vez que el calentador se haya llenado completamente de agua.

La válvula de alivio de presión adjunta con el calentador debe instalarse en la entrada de agua fría de este calentador, asegurándose de que no quede expuesta al empañamiento. El agua puede salir de la válvula de alivio de presión, por lo que el tubo de salida debe estar bien abierto al aire. Para drenar el agua dentro del recipiente interior, se puede drenar desde la válvula de alivio de presión. Afloje el tornillo de rosca de la válvula de descarga de presión y levante la palanca de drenaje hacia arriba (véase la Fig. 1). El tubo de desagüe conectado al orificio de descarga de presión debe mantenerse inclinado hacia abajo y en un entorno libre de heladas. El agua puede gotear del tubo de descarga del dispositivo de descarga de presión y que este tubo debe dejarse abierto a la atmósfera.

Durante el calentamiento, pueden caer gotas de agua por el orificio de liberación de presión de la válvula de alivio de presión, siendo éste un fenómeno normal. El orificio de liberación de presión no debe bloquearse bajo ninguna circunstancia, de lo contrario, el calentador puede dañarse, incluso provocar accidentes. Si se produce una fuga de agua importante, póngase en contacto con el centro de atención al cliente para su reparación.

La válvula de alivio de presión debe ser revisada y limpiada regularmente, para asegurarse de que no se bloquee.

Dado que la temperatura del agua en el interior del calentador puede alcanzar los 75°C. el agua caliente no debe exponerse al cuerpo humano cuando se utilice por primera vez. Ajuste la temperatura del agua a una temperatura adecuada para evitar quemaduras.

Si alguna pieza o componente de este calentador de agua eléctrico está dañada, póngase en contacto con el centro de atención al cliente para su reparación.

Descripción del producto

Debido a las innovaciones tecnológicas, es posible que la descripción del producto que aparece en este manual no coincida completamente con su electrodoméstico. Las informaciones más detalladas corresponden al producto final.

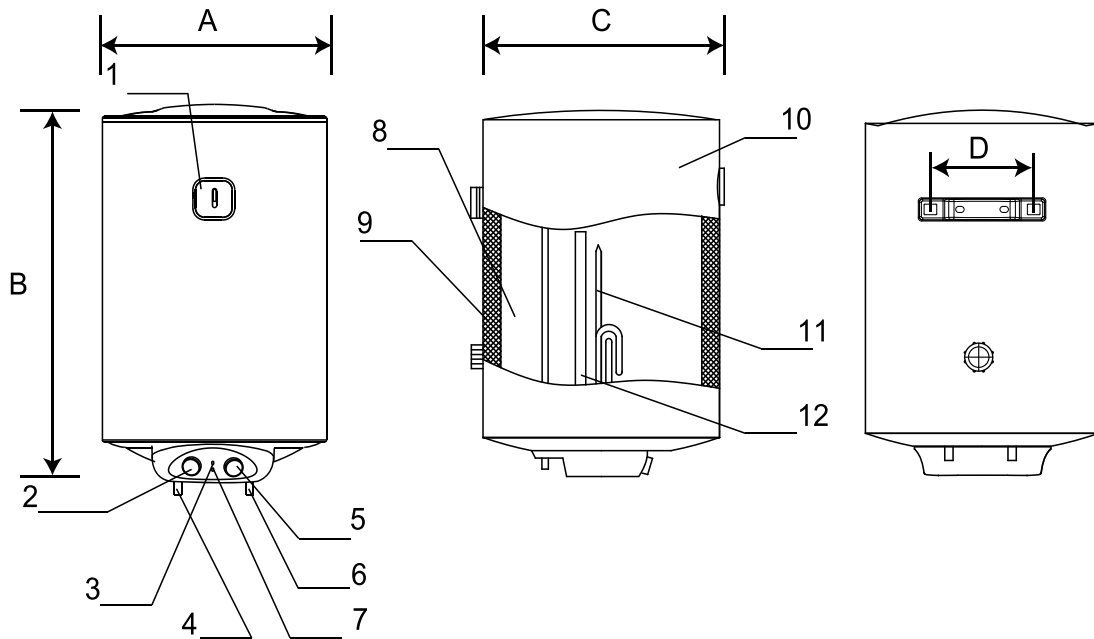

1	Termómetro
2	Encendido/Apagado
3	Indicador luminoso de encendido
4	Salida de agua caliente
5	Botón de ajuste de la temperatura
6	Entrada de agua fría
7	Indicador luminoso de funcionamiento
8	Acumulador interior
9	Aislamiento térmico
10	Cubierta
11	Elemento calefactor
12	Ánodo

Modelo	Dimensiones del producto			
	A	B	C	D
CAS20V50D	385	770	385	200
CAS20V80D	450	805	450	200
CAS20V100D	450	970	450	200

Todas las dimensiones del producto están en mm

Diagrama eléctrico

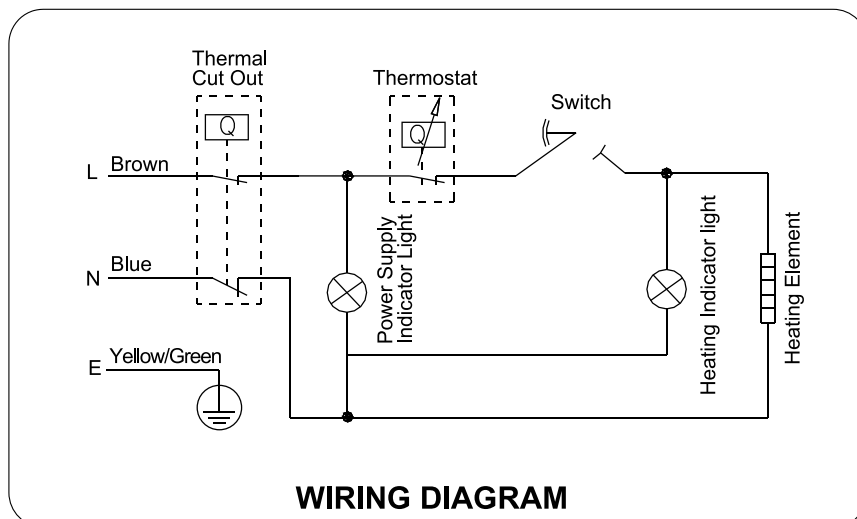

WIRING DIAGRAM

INSTRUCCIONES DE INSTALACIÓN

1. Este calentador de agua eléctrico debe instalarse en una pared resistente. Si la pared no puede soportar una carga equivalente a dos veces el peso total del calentador lleno de agua, será necesario instalar un soporte especial. En caso de que la pared sea de un material hueco, asegúrese de rellenarla completamente con una capa de hormigón de cemento.
2. Después de seleccionar una ubicación adecuada, determine la posición de los dos agujeros de instalación utilizados para los pernos de extensión con gancho y realice dos agujeros en la pared con la profundidad correspondiente mediante el uso de una broca con el tamaño que coincida con los pernos de expansión conectados con el calentador, inserte los tornillos, coloque el gancho hacia arriba, apriete las tuercas para fijar firmemente y, a continuación, cuelgue el calentador de agua eléctrico (ver Fig.2).

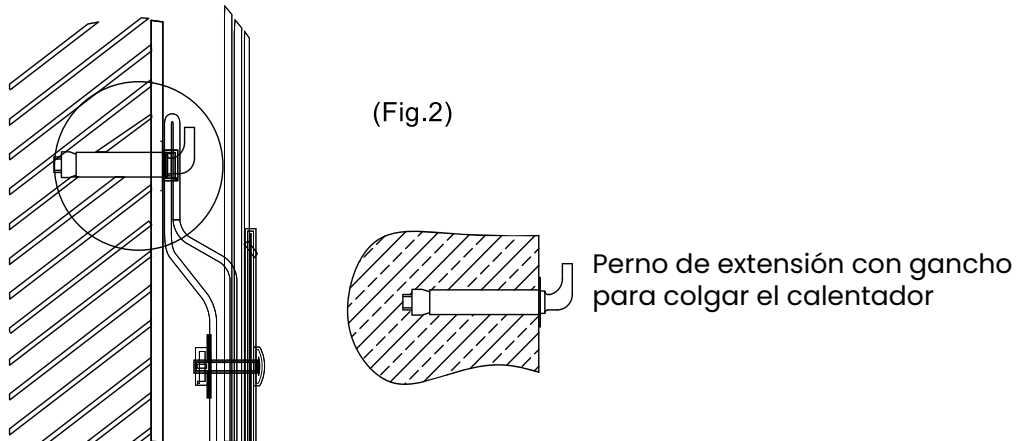

3. Instale la toma de corriente en la pared. La toma de corriente debe ser de 220V. Se recomienda colocar la toma a la derecha, encima del calentador. La altura de la toma hasta el suelo no debe ser inferior a 1,8m (ver Fig.3). En caso de avería en el cable de alimentación, deberá ser sustituido por el fabricante, un servicio técnico o una persona cualificada para garantizar la seguridad.

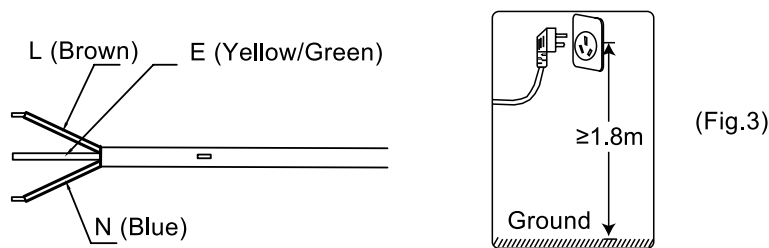

4. Si el cuarto de baño es demasiado pequeño, el calentador puede instalarse en otro lugar. Sin embargo, con el fin de reducir las pérdidas de calor de la tubería, el lugar de instalación del calentador deberá estar lo más cerca posible del mismo.

CONEXIÓN DE LAS TUBERÍAS

1. Las medidas de las tuberías deben ser de G1/2"; La presión máxima de entrada debe ser expresada en Pa; La presión mínima de entrada debe ser expresada en Pa.
2. Conexión de la válvula de alivio de presión con el calentador en la entrada del calentador de agua.
3. Para evitar fugas al conectar las tuberías, las juntas de estanqueidad de goma suministradas con el calentador deben añadirse al final de las roscas para garantizar uniones a prueba de fugas (ver Fig.4).

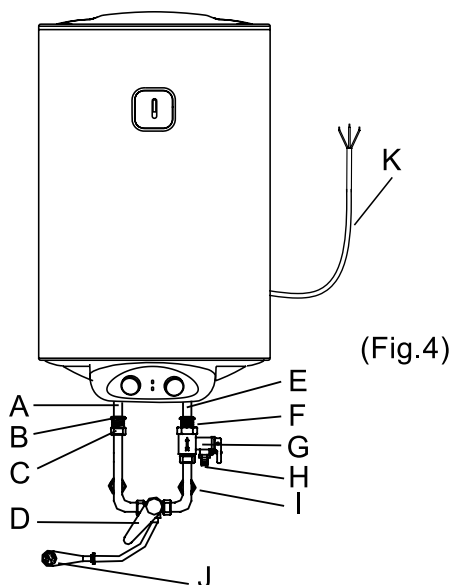

A	Salida de agua caliente
B	Juntas de goma
C	Tornillo para salida de agua caliente
D	Palanca de ajuste de la válvula mezcladora
E	Entrada de agua fría
F	Juntas de goma
G	Válvula de alivio de presión
H	Orificio de descarga de presión
I	Tornillo de unión para entrada de agua fría
J	Salida de ducha
K	Cable de alimentación

4. Si desea realizar un sistema de suministro de varias salidas, consulte el método que se muestra en las figuras 5 y 6 para conectar las tuberías.

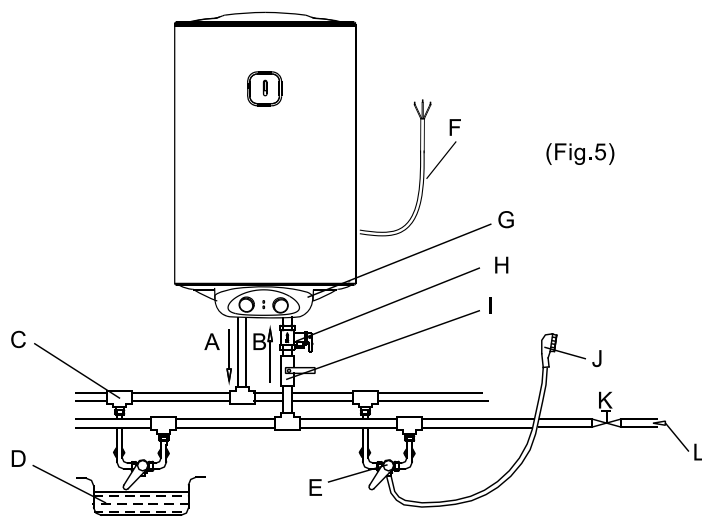

A	Salida de agua caliente
B	Entrada de agua fría
C	Junta triple
D	Depósito de agua
E	Válvula mezcladora
F	Cable de alimentación
G	Unidad principal
H	Válvula de alivio de presión
I	Válvula de entrada de agua
J	Salida de ducha
K	Válvula de entrada de agua
L	Tubería de agua corriente

Asegúrese de utilizar los accesorios suministrados por nuestra empresa para instalar este calentador de agua eléctrico. Este calentador de agua eléctrico no puede colgarse del soporte hasta que se haya confirmado que es firme y fiable. De lo contrario, el calentador de agua eléctrico puede caerse de la pared, lo que puede provocar daños en el calentador, incluso accidentes graves de lesiones. Al determinar la ubicación de los orificios para los pernos, deberá asegurarse de que exista un espacio libre no inferior a 0,2 m en el lado derecho del calentador eléctrico, para facilitar el mantenimiento del calentador, en caso necesario.

Modo de uso

En primer lugar, abra una de las válvulas de salida del calentador de agua y, a continuación, abra la válvula de entrada de agua. De este modo, el calentador se llenará de agua. Cuando salga agua por el tubo de salida, significa que el calentador se ha llenado completamente de agua, por lo que puede cerrarse la válvula de salida.

Nota:

Durante el funcionamiento normal, la válvula de entrada deberá mantenerse siempre abierta.

1. Conecte el cable de alimentación a la toma de corriente.
2. Gire el regulador de potencia a la posición "ON", el indicador "ON" se iluminará por primera vez. Si desea apagar el calentador de agua, gire el regulador a la posición "OFF". El indicador ON permanecerá encendido.
3. Gire el regulador de temperatura, y el indicador "HEATING" se encenderá. Aumente o disminuya la temperatura según las marcas del selector. El termostato controlará automáticamente la temperatura. Cuando la temperatura del agua dentro del calentador haya alcanzado la temperatura ajustada, se apagará automáticamente y se encenderá el indicador "Heating". Cuando la temperatura del agua descienda por debajo de la temperatura ajustada, el calentador se encenderá automáticamente para restablecer la calefacción, encendiéndose de nuevo el indicador.

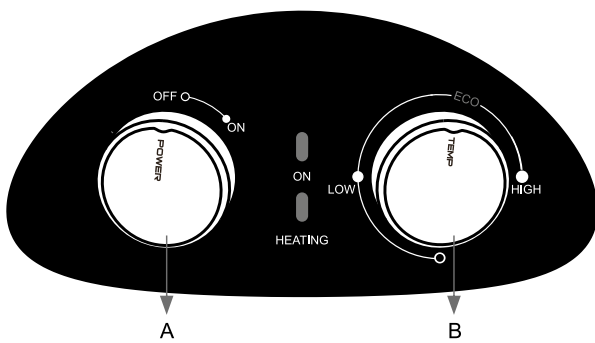

A	Encender / Apagar
B	Regulador de ajuste de la temperatura

⚠ ¡ADVERTENCIA! Antes de realizar cualquier tarea de mantenimiento, corte la corriente eléctrica.

⚠ ¡ADVERTENCIA! No está permitido que personas no profesionales desmonten el termostato para reajustarlo. Póngase en contacto con profesionales para realizar el mantenimiento.

De lo contrario, nuestra empresa no se hará responsable si se produce algún accidente.

- Compruebe el enchufe y la toma de corriente con la mayor frecuencia posible. Debe haber un contacto eléctrico seguro y una toma de tierra adecuada. El enchufe y la toma de corriente no deben calentarse excesivamente.
- Si el calentador no se utiliza durante mucho tiempo, especialmente en regiones con baja temperatura ambiente (por debajo de 0°C), es necesario vaciar el agua del calentador para evitar daños en el calentador de agua, debido a la congelación del agua en el tanque interno. (Consulte las precauciones en este manual para el método para vaciar el agua del recipiente interior).
- Para garantizar un funcionamiento fiable y duradero del calentador de agua, se recomienda limpiar regularmente el depósito interno y eliminar los depósitos en el elemento calefactor eléctrico del calentador de agua, así como comprobar el estado (totalmente descompuesto o no) del ánodo de magnesio y, si es necesario, sustituirlo por uno nuevo en caso de descomposición completa. La frecuencia de limpieza del depósito depende de la dureza del agua localizada en este territorio. La limpieza debe ser realizada por servicios especiales de mantenimiento. Puede solicitar al vendedor la dirección del centro de servicio más cercano.
- El calentador de agua está equipado con un interruptor térmico, que corta el suministro de energía del elemento calefactor en caso de sobrecalentamiento del agua o su ausencia en el calentador de agua. Si el calentador de agua está conectado a la red, pero el agua no se calienta y el indicador no se enciende, entonces el interruptor térmico estaba desconectado o no conectado. Para restablecer el calentador de agua a la condición de funcionamiento, es necesario:
 1. Desconecte el calentador de agua, retire la placa de la cubierta lateral/inferior.
 2. Pulse el botón, situado en el centro del interruptor térmico (A);
 3. Si no se pulsa el botón y no se produce ningún chasquido, deberá esperar a que el interruptor térmico se enfríe hasta alcanzar la temperatura inicial.

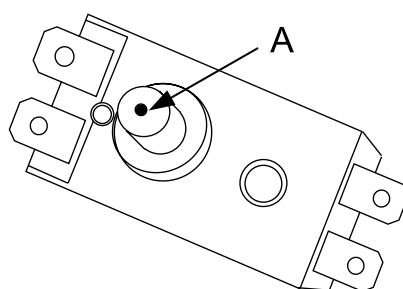

Siempre que haya un problema con el electrodoméstico, compruebe si puede resolverlo siguiendo las tablas siguientes. Si el problema persiste, póngase en contacto con el servicio de atención al cliente.

DESCRIPCIÓN	POSIBLE CAUSA	SOLUCIÓN
La luz indicadora de calefacción está apagada.	Avería del regulador de temperatura.	Póngase en contacto con el servicio técnico para su reparación.
No sale agua por la salida de agua caliente.	El suministro de agua corriente está cortado. La presión hidráulica es demasiado baja. La válvula de entrada de agua corriente no está abierta.	Espera a que se restablezca el suministro de agua corriente. Vuelva a utilizar el calentador cuando aumente la presión hidráulica. Abra la válvula de entrada de agua corriente.
No sale agua por la salida de agua caliente.	Fallo del sistema de control de temperatura.	Póngase en contacto con el servicio técnico para su reparación.
Fuga de agua.	Problema de sellado de la junta de las tuberías.	Selle las juntas.

INFINITON

ELECTRIC WATER HEATER



CAS2OV50D

ean: 8445639005194

CAS2OV80D

ean: 8445639005200

CAS2OV100D

ean: 8445639005217

Before using your new Infiton product, please read this user manual carefully to learn how to safely and efficiently use the features offered by this device.

Safety information	14
Installation	15
How to use	18
Cleaning & Maintenance	19
Troubleshooting	20



The installation of this electric water heater must be carried out by professionally qualified personnel.

Before installing this water heater, check and confirm that the grounding of the power outlet is properly grounded. Otherwise, the electric water heater cannot be installed and used. Do not use extension cords. Improper installation and use of this electric water heater can result in serious injury and property loss.

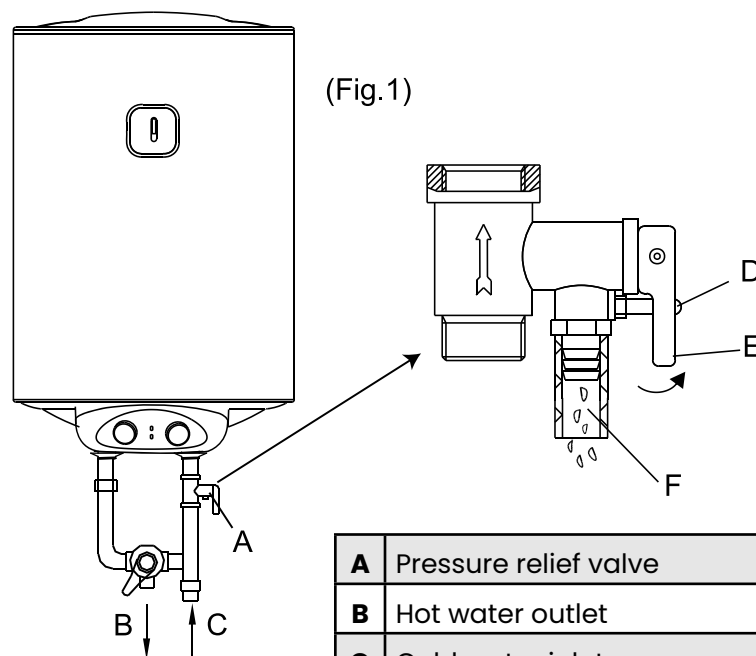

A	Pressure relief valve
B	Hot water outlet
C	Cold water inlet
D	Screw thread
E	Drain lever
F	Pressure relief orifice

Get the most out of your water heater

Electric water heaters are tanks that generate and accumulate hot water. Its operation is very simple, but in your day to day may appear different problems that you could fix yourself. At Infiniton we help you with that and much more.

Where can I install it?

Before making the purchase, it is important to know where we are going to place the appliance. Generally, it should be close to the bathroom, as we do not want it to lower the temperature of the water as it travels through the pipes to the bathroom.

So the best solution to place it is directly in the bathroom, the closest possible place to the point of use of the hot water (it avoids water temperature losses due to the water flowing through the pipes). In addition, we need an electrical outlet and a water outlet as close as possible. The areas that have an exit to the outside, for example, a terrace, balcony, garage, will decrease the energy efficiency since we will need more electrical energy to reach and maintain the desired temperature, since it is a colder area. It is advisable to insulate the roof, as well as the hot and cold water pipes.

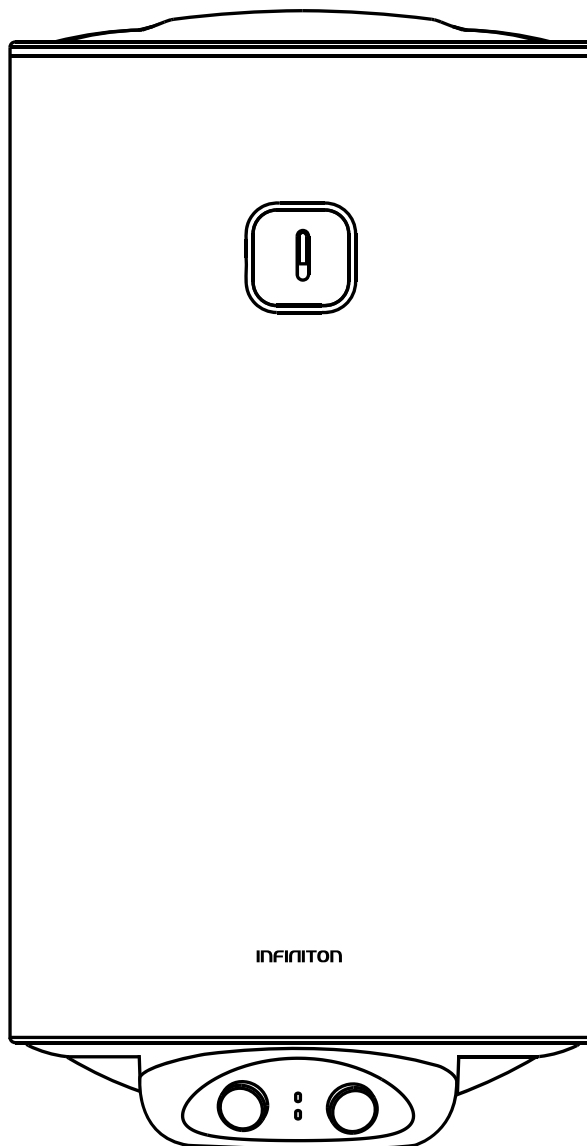

Recommendations for care

When installing an electric water heater we must take into account a series of considerations and care for its correct operation. We will show you a list of measures that you should apply for the care of this appliance:

Do not leave it on if you are going on a trip

If you are going on vacation or on business for several days, turn off the water heater completely...

Check your water system

The general functioning of all the pipes in the house influences the performance of the electric boiler. That is why we must make sure that the pipes are working properly.

Check the water inlet and outlet

One of the places that can present the most problems in an electric water heater is the water inlet or outlet. Check for leaks that waste water and affect the heating.

Clean the inside of the container

It is advisable to clean the inside of the water tank frequently. To do this we must disconnect it from the electric current and uncover the tank, and then clean it with a damp cloth. All this without using any chemical or corrosive agent.

Pay attention to this user's manual

The most effective way to maintain the good condition of an electric water heater is to follow the manufacturer's instructions. That is why we must study with some attention the user, maintenance and installation manuals.

General security

The water heater is not intended for use by persons (including children) with reduced physical, sensory or mental capabilities, or lack of experience and knowledge, unless they have been given supervision or instruction concerning use of the appliance by a person responsible for their safety. Children should be supervised to ensure that they do not play with the heater.

The wall on which the electric water heater is installed must be able to withstand the load of more than twice the heater completely filled with water without warping or cracking. If this is not the case, other reinforcement measures must be taken.

The socket outlet must be reliably grounded. The installation height of the socket must not be less than 1.8m. The rated current of the socket must not be less than 16A. The socket and plug must be kept dry to avoid electrical leakage. If the power cord is damaged, the special power cord supplied by the manufacturer should be used and replaced by professional service personnel.

The maximum inlet water pressure is 0.5MPa; the minimum inlet water pressure is 0.1MPa, which is necessary for proper operation.

When using the heater for the first time (or when using it for the first time after maintenance), the heater cannot be started until it has been completely filled with water. During water filling, at least one of the heater's outlet valves must be opened to evacuate air. This valve can be closed once the heater is completely filled with water.

The pressure relief valve enclosed with the heater should be installed on the cold water inlet of this heater, ensuring that it is not exposed to fogging. Water may flow out of the pressure relief valve, so the outlet pipe should be wide open to the air. To drain the water inside the inner vessel, it can be drained from the pressure relief valve. Loosen the threaded screw of the pressure relief valve and lift the drain lever upwards (see Fig. 1). The drain pipe connected to the pressure relief port must be kept sloped downward and in a frost-free environment. Water may drip from the discharge tube of the pressure relief device and that this tube should be left open to the atmosphere.

During heating, water droplets may fall out of the pressure release orifice of the pressure relief valve, which is a normal phenomenon. The pressure release orifice must not be blocked under any circumstances, otherwise the heater may be damaged, even causing accidents. If a major water leakage occurs, contact the customer service center for repair.

The pressure relief valve should be checked and cleaned regularly, to ensure that it is not blocked. Since the water temperature inside the heater can reach 75°C, the hot water should not be exposed to the human body when it is used for the first time. Adjust the water temperature to a suitable temperature to avoid scalding.

If any part or component of this electric water heater is damaged, please contact the customer service center for repair.

Product description

Due to technological innovations, the product description in this manual may not completely match your appliance. More detailed information corresponds to the final product.

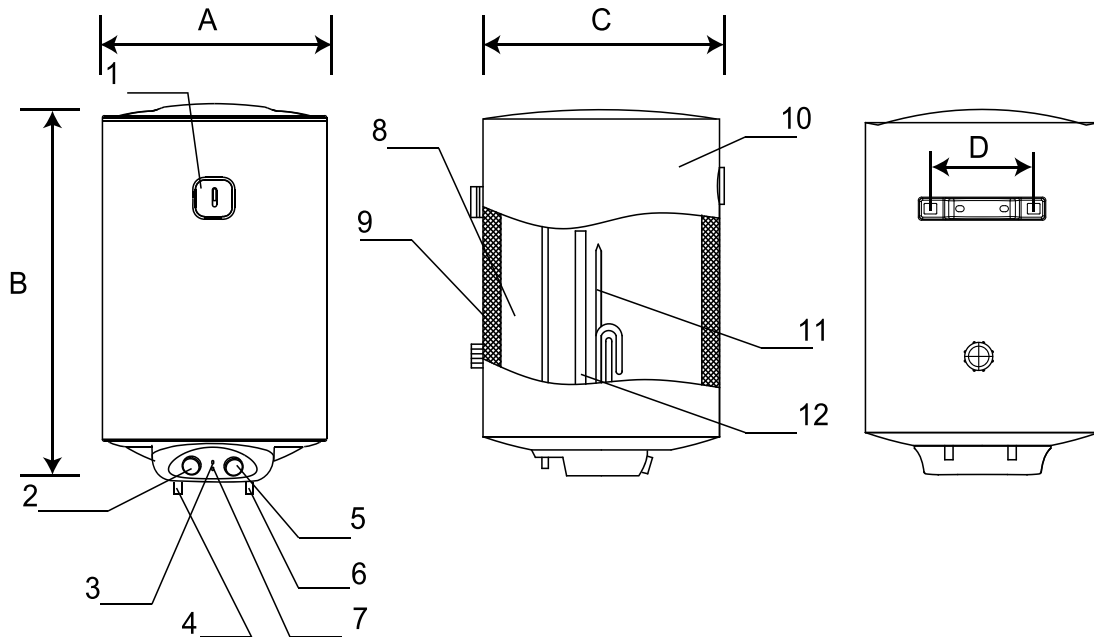

1	Thermometer
2	On/Off
3	Power indicator light
4	Hot water outlet
5	Temperature adjustment button
6	Cold water inlet
7	Operation indicator light
8	Internal storage tank
9	Thermal insulation
10	Cover
11	Heating element
12	Anode

Model	Product dimensions			
	A	B	C	D
CAS2OV50D	385	770	385	200
CAS2OV80D	450	805	450	200
CAS2OV100D	450	970	450	200

All product dimensions are in mm

Electric diagram

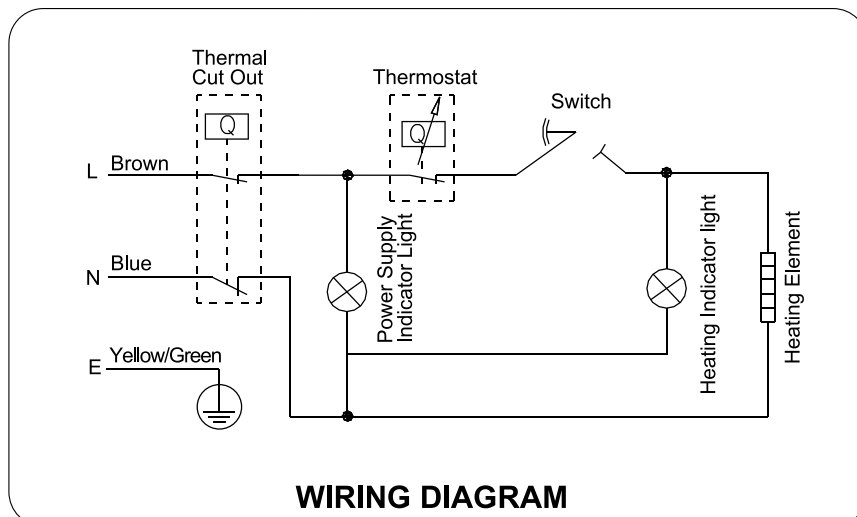

WIRING DIAGRAM

INSTALLATION INSTRUCTIONS

1. This electric water heater must be installed on a strong wall. If the wall cannot support a load equivalent to twice the total weight of the water-filled heater, it will be necessary to install a special support. In case the wall is made of a hollow material, be sure to fill it completely with a layer of cement concrete.
2. After selecting a suitable location, determine the position of the two installation holes used for the extension bolts with hook and drill two holes in the wall with the corresponding depth by using a drill bit with the size matching the expansion bolts connected with the heater, insert the bolts, place the hook upwards, tighten the nuts to fix firmly, and then hang the electric water heater (see Fig.2).

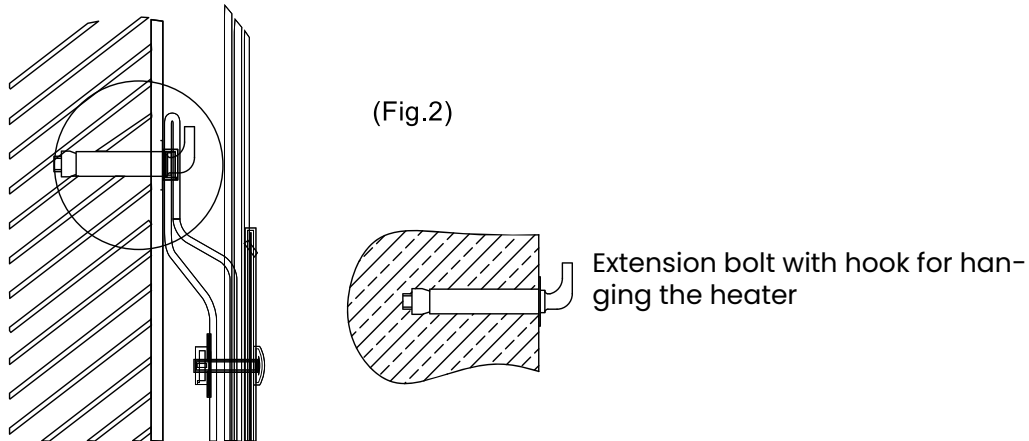

3. Install the wall outlet. The socket must be 220V. It is recommended to place the socket on the right side, above the heater. The height of the socket to the floor should not be less than 1.8m (see Fig.3). In case of failure of the power cord, it must be replaced by the manufacturer, a service technician or a qualified person to ensure safety.

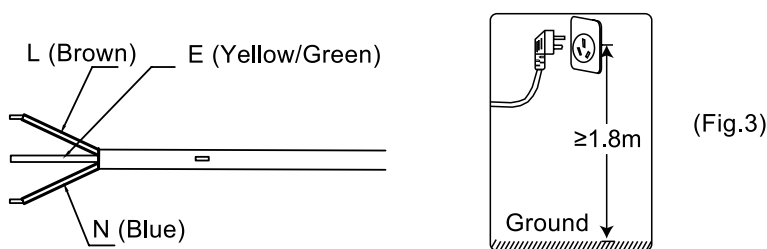

4. If the bathroom is too small, the heater can be installed elsewhere. However, in order to reduce heat losses from the piping, the place of installation of the heater should be as close to the heater as possible.

PIPING CONNECTION

1. Pipe sizes should be G1/2"; Maximum inlet pressure should be expressed in Pa; Minimum inlet pressure should be expressed in Pa.
2. Connection of the pressure relief valve with the heater at the inlet of the water heater.
3. To avoid leakage when connecting the pipes, the rubber sealing gaskets supplied with the heater should be added at the end of the threads to ensure leak-proof joints (see Fig.4).

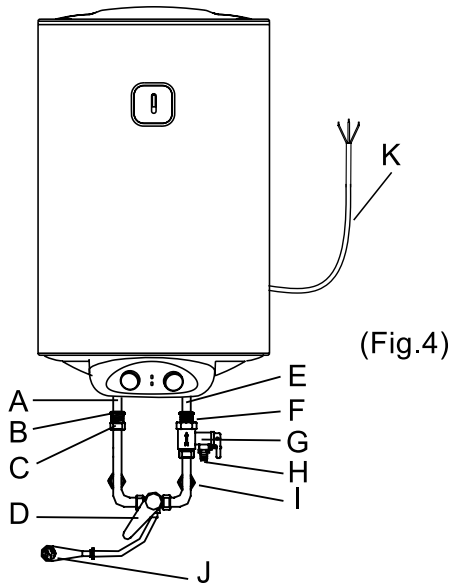

(Fig.4)

A	Hot water outlet
B	Rubber gaskets
C	Screw for hot water outlet
D	Mixing valve adjustment lever
E	Cold water inlet
F	Rubber gaskets
G	Pressure relief valve
H	Pressure relief orifice
I	Union screw for cold water inlet
J	Shower outlet
K	Power cable

4. If you wish to make a multi-outlet supply system, refer to the method shown in Figures 5 and 6 to connect the piping.

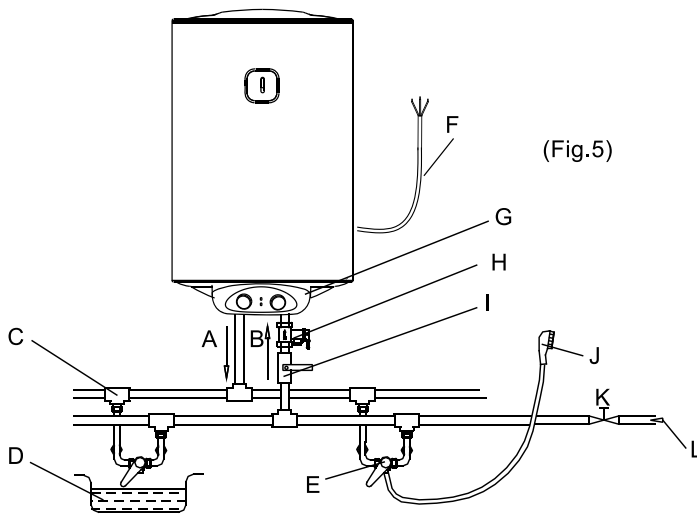

(Fig.5)

A	Hot water outlet
B	Cold water inlet
C	Triple seal
D	Water tank
E	Mixing valve
F	Power cable
G	Main unit
H	Pressure relief valve
I	Water inlet valve
J	Shower outlet
K	Water inlet valve
L	Running water pipe

Be sure to use the accessories supplied by our company to install this electric water heater. This electric water heater cannot be hung on the bracket until it has been confirmed to be firm and reliable. Otherwise, the electric water heater may fall off the wall, which may cause damage to the heater, including serious injury accidents. When determining the location of the bolt holes, you should ensure that there is a clearance of not less than 0.2 m on the right side of the electric water heater to facilitate maintenance of the heater, if necessary.

Mode of use

First, open one of the water heater outlet valves and then open the water inlet valve. This will fill the water heater with water. When water comes out of the outlet pipe, the water heater is completely filled with water and the outlet valve can be closed.

Note:

During normal operation, the inlet valve should always be kept open.

1. Connect the power cord to the power outlet.
2. Turn the power regulator to the "ON" position, the "ON" indicator will illuminate for the first time. If you wish to turn the water heater off, turn the regulator to the "OFF" position. The ON indicator will remain lit.
3. Turn the temperature controller, and the "HEATING" indicator will light. Increase or decrease the temperature according to the markings on the dial. The thermostat will automatically control the temperature. When the water temperature inside the heater has reached the set temperature, it will automatically turn off and the "HEATING" indicator will light. When the water temperature drops below the set temperature, the heater will automatically turn on to restore the heating and the indicator will light up again.

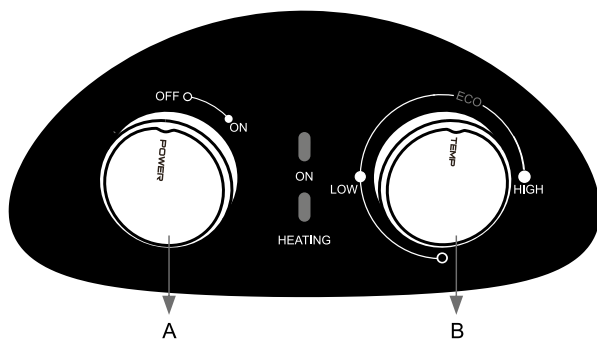

A	On / Off
B	Temperature adjustment regulator

⚠ WARNING! Before performing any maintenance, turn off the power.

⚠ WARNING! Non-professionals are not allowed to disassemble the thermostat to reset it. Please contact professionals to do the maintenance. Otherwise, our company will not be responsible if any accident occurs.

- Check the plug and socket as often as possible. There must be a safe electrical contact and proper grounding. The plug and socket must not become excessively hot.
- If the heater is not used for a long time, especially in regions with low ambient temperature (below 0°C), it is necessary to drain the water from the heater to avoid damage to the water heater due to freezing of the water in the inner tank. (Refer to the precautions in this manual for the method of draining the water from the inner tank).
- To ensure reliable and durable operation of the water heater, it is recommended to regularly clean the inner tank and remove deposits on the electric heating element of the water heater, as well as check the condition (completely decomposed or not) of the magnesium anode and, if necessary, replace it with a new one in case of complete decomposition. The frequency of cleaning the tank depends on the hardness of water located in this territory. Cleaning should be carried out by special maintenance services. You can ask the seller for the address of the nearest service center.
- The water heater is equipped with a thermal switch, which cuts off the power supply of the heating element in case of overheating of the water or its absence in the water heater. If the water heater is connected to the mains, but the water does not heat up and the indicator does not light up, then the thermal switch was disconnected or not connected. To reset the water heater to the operating condition, it is necessary:
 1. Switch off the water heater, remove the side/bottom cover plate.
 2. Press the button, located in the center of the thermal switch (A);
 3. If the button is not pressed and no clicking sound is produced, you should wait for the thermal switch to cool down to the initial temperature.

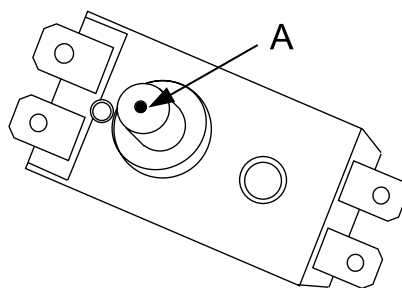

Whenever there is a problem with the appliance, check if you can solve it by following the tables below. If the problem persists, contact customer service.

DESCRIPTION	POSSIBLE CAUSE	SOLUTION
The heating indicator light is off.	Failure of the temperature controller.	Contact service for repair.
No water comes out of the hot water spout.	The mains water supply is cut off. The water pressure is too low. The tap water inlet valve is not open.	Wait for the running water supply to be restored. Resume using the heater when the water pressure increases. Open the tap water inlet valve.
No water comes out of the hot water outlet.	Temperature control system failure.	Contact service for repair.
Water leakage.	Pipe gasket sealing problem.	Seal the gaskets.

INFINITON

CALDEIRA ELÉCTRICA DE ÁGUA



CAS20V50D

ean: 8445639005194



CAS20V80D

ean: 8445639005200

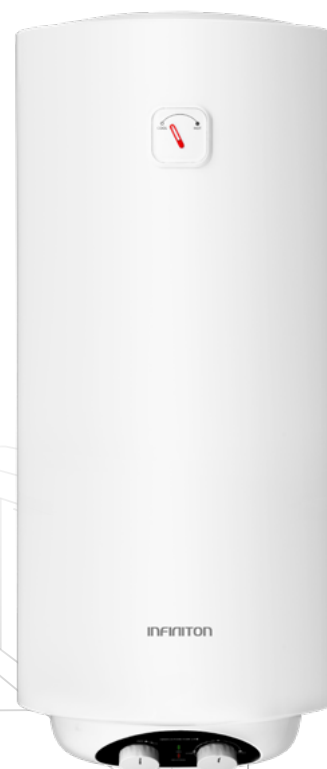

CAS20V100D

ean: 8445639005217

Antes de utilizar o seu novo produto Infiniton, leia atentamente este manual do utilizador para saber como utilizar de forma segura e eficiente as funcionalidades oferecidas por este dispositivo.

Informações de segurança	24
Instalação	25
Como usar	28
Limpeza e manutenção	29
Resolução de problemas	30



A instalação deste aquecedor de água elétrico deve ser efectuada por pessoal profissionalmente qualificado.

Antes de instalar este aquecedor de água, verificar e confirmar que a ligação à terra da tomada de alimentação eléctrica está devidamente ligada à terra. Caso contrário, o aquecedor de água elétrico não pode ser instalado e utilizado. Não utilizar cabos de extensão. A instalação e utilização inadequadas deste aquecedor de água elétrico podem resultar em ferimentos graves e perda de bens.

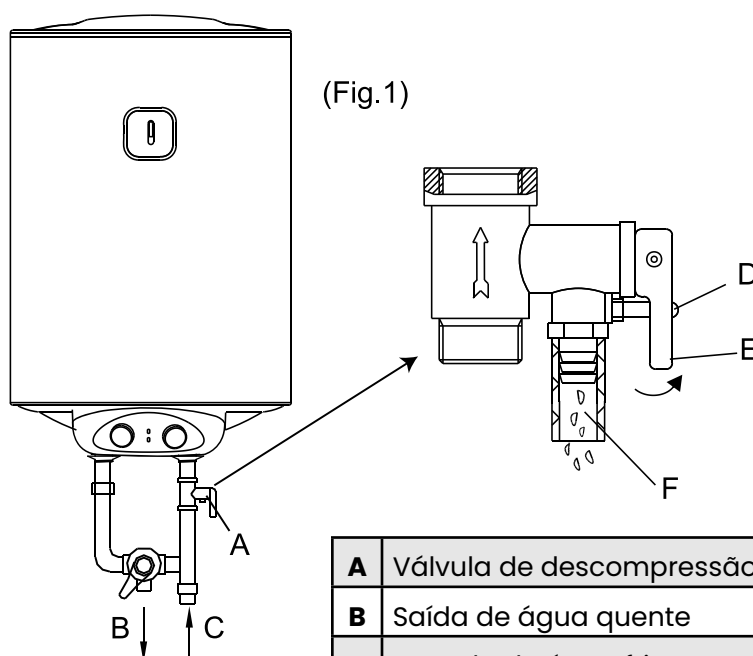

A	Válvula de descompressão
B	Saída de água quente
C	Entrada de água fria
D	Rosca de parafuso
E	Alavanca de drenagem
F	Orifício de descompressão

Tire o máximo partido do seu aquecedor de água

Os esquentadores eléctricos são depósitos que geram e acumulam água quente. O seu funcionamento é muito simples, mas no seu dia a dia podem aparecer diferentes problemas que você mesmo poderia resolver. Na Infini-ton ajudamo-lo com isso e muito mais.

Onde posso instalá-lo?

Antes de efetuar a compra, é importante saber onde vamos colocar o aparelho. Em geral, deve estar perto da casa de banho, pois não queremos que baixe a temperatura da água ao passar pela canalização até à casa de banho.

Assim, a melhor solução para o colocar é diretamente na casa de banho, o mais próximo possível do ponto de utilização da água quente (evita perdas de temperatura da água devido à passagem da água pelos canos). Além disso, precisamos de uma tomada eléctrica e de uma tomada de água o mais próximo possível.

As áreas que têm uma saída para o exterior, por exemplo, um terraço, uma varanda, uma garagem, diminuirão a eficiência energética, uma vez que necessitaremos de mais energia eléctrica para atingir e manter a temperatura desejada, uma vez que se trata de uma área mais fria. É aconselhável isolar o telhado, bem como os canos de água quente e fria.

Recomendações de cuidados

Ao instalar um termoacumulador eléctrico devemos ter em conta uma série de considerações e cuidados para o seu correto funcionamento. Vamos mostrar-lhe uma lista de medidas que deve aplicar para o cuidado deste aparelho:

Não o deixar ligado se for de viagem

Se vai de férias ou em trabalho durante vários dias, desligue completamente o esquentador.

Verificar o seu sistema de água

O funcionamento geral de todas as canalizações da casa influencia o desempenho da caldeira eléctrica. É por isso que devemos certificar-nos de que os tubos estão a funcionar corretamente.

Verificar a entrada e a saída de água

Um dos locais que pode apresentar mais problemas num termoacumulador eléctrico é a entrada ou saída de água. Verifique se há fugas que desperdiçam água e afectam o aquecimento.

Limpar o interior do reservatório

É aconselhável limpar frequentemente o interior do depósito de água. Para isso, é necessário desligá-lo da corrente eléctrica e destapar o depósito, para depois o limpar com um pano húmido. Tudo isto sem utilizar qualquer produto químico ou corrosivo.

Prestar atenção a este manual do utilizador

A forma mais eficaz de manter o bom estado de um termoacumulador eléctrico é seguir as instruções do fabricante. É por isso que devemos estudar com alguma atenção os manuais do utilizador, de manutenção e de instalação.

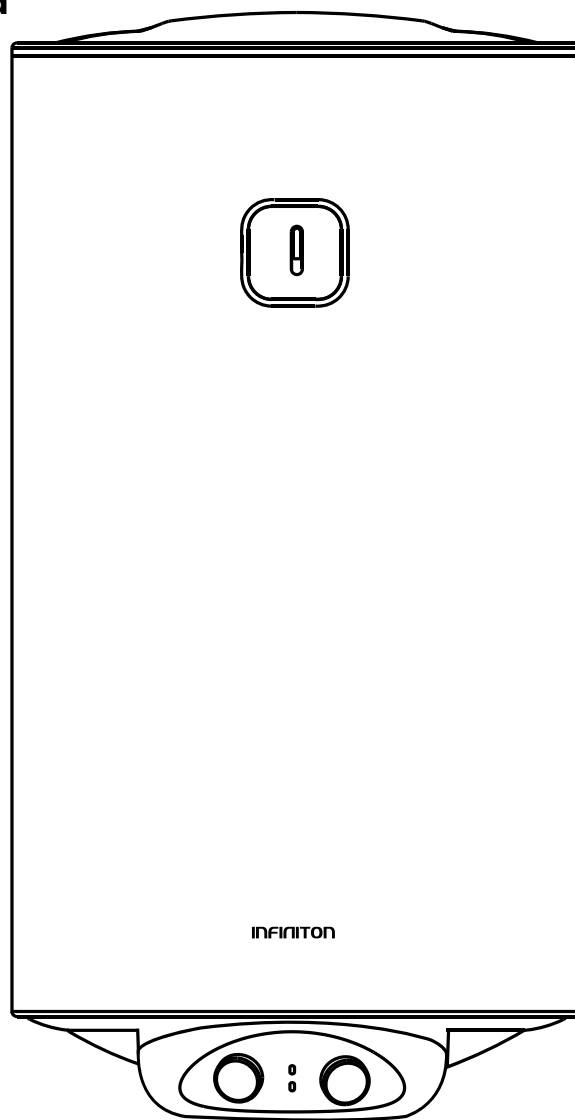

Segurança geral

O aquecedor de água não se destina a ser utilizado por pessoas (incluindo crianças) com capacidades físicas, sensoriais ou mentais reduzidas, ou com falta de experiência e conhecimentos, a não ser que tenham recebido supervisão ou instruções sobre a utilização do aparelho por uma pessoa responsável pela sua segurança. As crianças devem ser vigiadas para garantir que não brincam com o aquecedor. A parede em que o aquecedor de água elétrico é instalado deve poder suportar a carga de mais do dobro do aquecedor completamente cheio de água sem deformar ou rachar. Se tal não for o caso, devem ser adoptadas outras medidas de reforço.

A tomada de corrente deve ser ligada à terra de forma fiável. A altura de instalação da tomada não deve ser inferior a 1,8 m. A corrente nominal da tomada não deve ser inferior a 16A. A tomada e a ficha devem ser mantidas secas para evitar fugas eléctricas. Se o cabo de alimentação estiver danificado, deve ser utilizado o cabo de alimentação especial fornecido pelo fabricante e substituído por pessoal de serviço profissional.

A pressão máxima de entrada de água é de 0,5 MPa; a pressão mínima de entrada de água é de 0,1 MPa, necessária para o funcionamento correto do aparelho.

Ao utilizar o aquecedor pela primeira vez (ou ao utilizá-lo pela primeira vez após a manutenção), o aquecedor não pode ser ligado até estar completamente cheio de água. Durante o enchimento de água, pelo menos uma das válvulas de saída do aquecedor deve ser aberta para evacuar o ar. Esta válvula pode ser fechada quando o aquecedor estiver completamente cheio de água.

A válvula de descompressão fornecida com o aquecedor deve ser instalada na entrada de água fria deste aquecedor, assegurando que não fica exposta a embaciamento. A água pode sair da válvula de descompressão, pelo que o tubo de saída deve estar bem aberto ao ar. Para drenar a água no interior do recipiente interior, esta pode ser drenada a partir da válvula de descompressão. Desaperte o parafuso roscado da válvula de descompressão e levante a alavanca de drenagem para cima (ver Fig. 1). O tubo de descarga ligado ao orifício de descompressão deve ser mantido inclinado para baixo e num ambiente sem gelo. A água pode pingar do tubo de descarga do dispositivo de descompressão e este tubo deve ser deixado aberto para a atmosfera.

Durante o aquecimento, podem cair gotas de água do orifício de libertação de pressão da válvula de descompressão, o que é um fenómeno normal. O orifício de descompressão não deve ser bloqueado em circunstância alguma, caso contrário o aquecedor pode ficar danificado, podendo mesmo provocar acidentes. Se ocorrer uma grande fuga de água, contactar o centro de assistência ao cliente para reparação.

A válvula de descompressão deve ser verificada e limpa regularmente para garantir que não está bloqueada.

Como a temperatura da água no interior do aquecedor pode atingir 75°C, a água quente não deve ser exposta ao corpo humano quando é utilizada pela primeira vez. Regule a temperatura da água para uma temperatura adequada para evitar escaldões.

Se alguma peça ou componente deste aquecedor elétrico de água estiver danificado, contactar o centro de assistência ao cliente para reparação.

Descrição do produto

Devido a inovações tecnológicas, a descrição do produto neste manual pode não corresponder completamente ao seu aparelho. As informações mais detalhadas correspondem ao produto final.

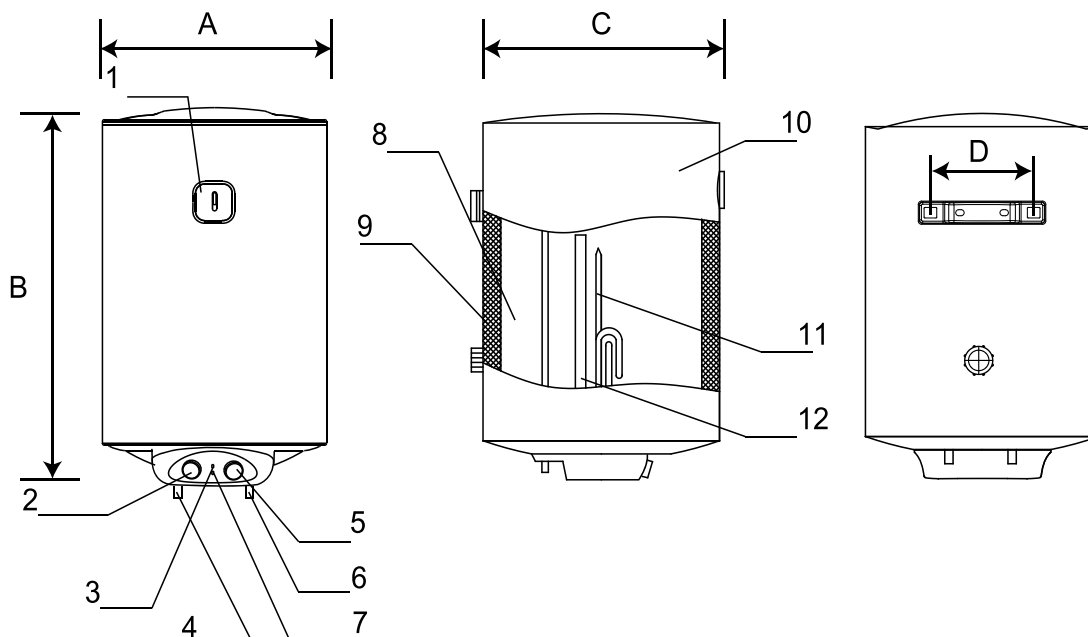

1	Termómetro
2	Ligado/Desligado
3	Luz indicadora de alimentação
4	Saída de água quente
5	Botão de regulação da temperatura
6	Entrada de água fria
7	Luz indicadora de funcionamento
8	Depósito interno
9	Isolamento térmico
10	Tampa
11	Elemento de aquecimento
12	Ânodo

Modelo	Dimensões do produto			
	A	B	C	D
CAS20V50D	385	770	385	200
CAS20V80D	450	805	450	200
CAS20V100D	450	970	450	200

Todas as dimensões do produto estão em mm

Esquema elétrico

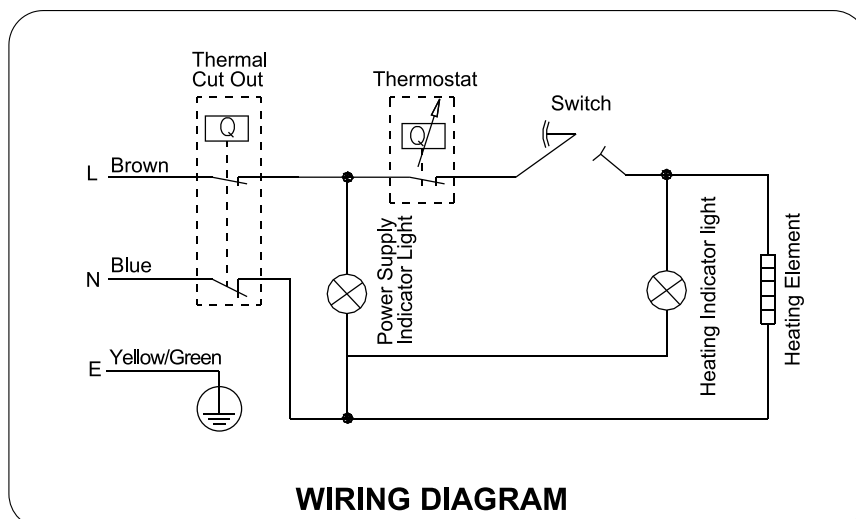

INSTRUÇÕES DE INSTALAÇÃO

1. Este termoacumulador elétrico deve ser instalado numa parede resistente. Se a parede não puder suportar uma carga equivalente a duas vezes o peso total do termoacumulador cheio de água, será necessário instalar um suporte especial. No caso de a parede ser feita de um material oco, certifique-se de que a preenche completamente com uma camada de betão de cimento.
2. Depois de seleccionar um local adequado, determine a posição dos dois orifícios de instalação utilizados para os parafusos de extensão com gancho e faça dois orifícios na parede com a profundidade correspondente, utilizando uma broca com o tamanho correspondente aos parafusos de expansão ligados ao aquecedor, insira os parafusos, coloque o gancho para cima, aperte as porcas para fixar firmemente e, em seguida, pendure o aquecedor elétrico de água (ver Fig.2).

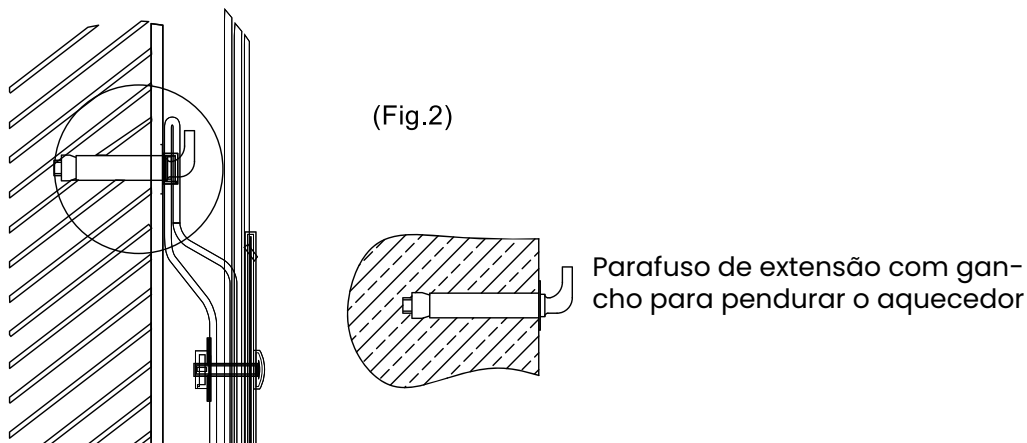

3. Instalar a tomada de parede. A tomada deve ser de 220V. Recomenda-se que a tomada seja colocada no lado direito, por cima do aquecedor. A altura da tomada ao chão não deve ser inferior a 1,8m (ver Fig.3). Em caso de avaria do cabo de alimentação, este deve ser substituído pelo fabricante, por um técnico de assistência ou por uma pessoa qualificada para garantir a segurança.

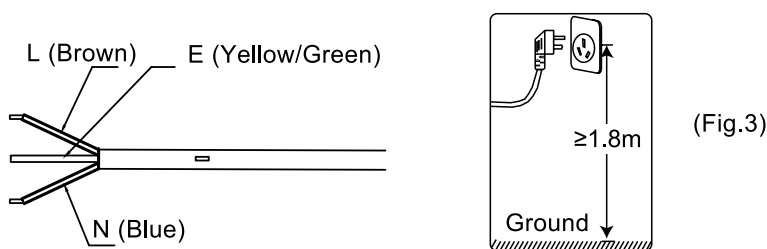

4. Se a casa de banho for demasiado pequena, o aquecedor pode ser instalado noutra local. No entanto, para reduzir as perdas de calor da tubagem, o local de instalação do aquecedor deve ser o mais próximo possível do aquecedor.

LIGAÇÃO DE TUBAGENS

1. As dimensões dos tubos devem ser G1/2"; a pressão máxima de entrada deve ser expressa em Pa; a pressão mínima de entrada deve ser expressa em Pa.
2. Ligação da válvula de descompressão ao aquecedor na entrada do aquecedor de água.
3. Para evitar fugas ao ligar os tubos, as juntas de vedação de borracha fornecidas com o aquecedor devem ser adicionadas à extremidade das roscas para garantir juntas estanques (ver Fig.4).

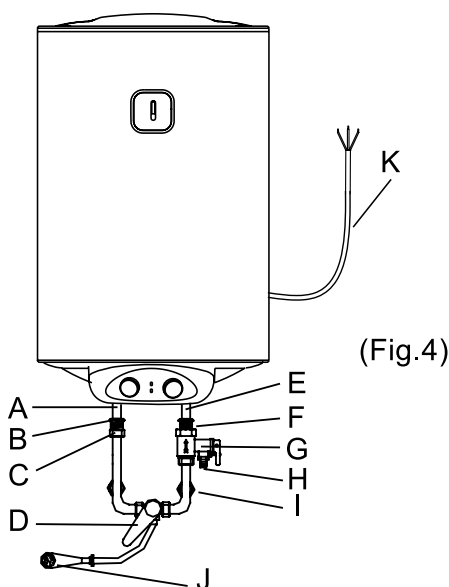

(Fig.4)

A	Saída de água quente
B	Vedantes de borracha
C	Parafuso para saída de água quente
D	Alavanca de regulação da válvula misturadora
E	Entrada de água fria
F	Vedantes de borracha
G	Válvula de descompressão
H	Orifício de descompressão
I	Parafuso de união para entrada de água fria
J	Saída do chuveiro
K	Cabo de alimentação

4. Se pretender realizar um sistema de alimentação com várias saídas, consulte o método apresentado nas figuras 5 e 6 para ligar os tubos.

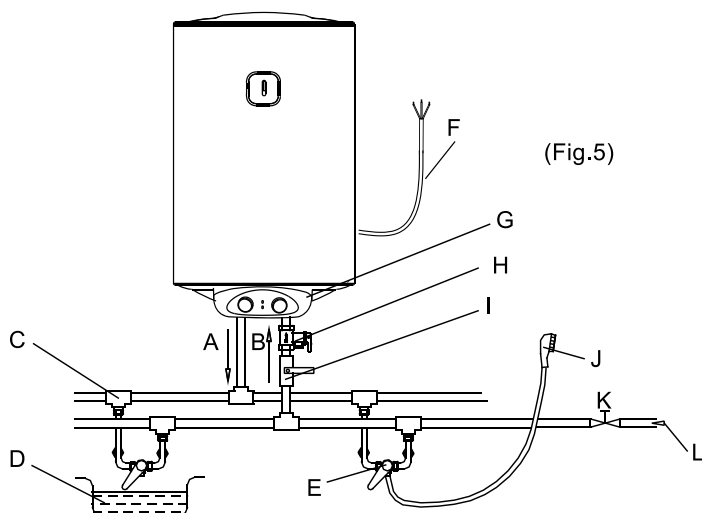

(Fig.5)

A	Saída de água quente
B	Entrada de água fria
C	Vedação tripla
D	Depósito de água
E	Válvula misturadora
F	Cabo de alimentação eléctrica
G	Unidade principal
H	Válvula de descompressão
I	Válvula de entrada de água
J	Saída do chuveiro
K	Válvula de entrada de água
L	Tubo de água corrente

Certifique-se de que utiliza os acessórios fornecidos pela nossa empresa para instalar este aquecedor de água elétrico. Este aquecedor de água elétrico não pode ser pendurado no suporte até que se tenha confirmado que é firme e fiável. Caso contrário, o aquecedor de água elétrico pode cair da parede, o que pode causar danos no aquecedor, incluindo acidentes com ferimentos graves. Ao determinar a localização dos orifícios dos parafusos, assegurar que existe uma folga não inferior a 0,2 m no lado direito do aquecedor elétrico de água para facilitar a manutenção do aquecedor, se necessário.

Modo de uso

Primeiro, abra uma das válvulas de saída do aquecedor de água e, em seguida, abra a válvula de entrada de água. Isto encherá o aquecedor de água com água. Quando a água sair pelo tubo de saída, o aquecedor de água está completamente cheio de água e a válvula de saída pode ser fechada..

Nota:

Durante o funcionamento normal, a válvula de admissão deve manter-se sempre aberta..

1. Ligar o cabo de alimentação à tomada eléctrica.
2. Rodar o regulador de potência para a posição "ON", o indicador "ON" acende-se pela primeira vez. Se desejar desligar o esquentador, coloque o regulador na posição "OFF". O indicador ON permanecerá aceso.
3. Rode o regulador de temperatura e o indicador "AQUECIMENTO" acende-se. Aumente ou diminua a temperatura de acordo com as marcações no regulador. O termóstato controlará automaticamente a temperatura. Quando a temperatura da água no interior do aquecedor tiver atingido a temperatura definida, este desliga-se automaticamente e o indicador "Aquecimento" acende-se. Quando a temperatura da água desce abaixo da temperatura definida, o aquecedor liga-se automaticamente para restabelecer o aquecimento e o indicador acende-se novamente.

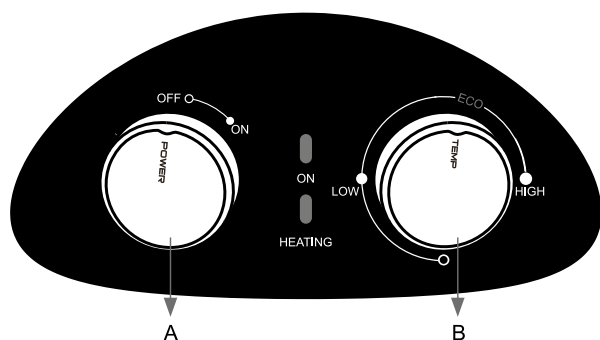

A	Ligado / Desligado
B	Regulador de regulação da temperatura

⚠ ¡ADVERTÊNCIA! Antes de efetuar qualquer trabalho de manutenção, desligar a alimentação eléctrica.

⚠ ¡ADVERTÊNCIA! Não é permitido a não-profissionais desmontar o termóstato para o reajustar. É favor contactar profissionais para efetuar a manutenção. Caso contrário, a nossa empresa não será responsabilizada em caso de acidente..

- Verifique a ficha e a tomada com a maior frequência possível. Deve existir um contacto eléctrico seguro e uma ligação à terra adequada. A ficha e a tomada não devem ficar excessivamente quentes.
- Se o aquecedor não for usado durante muito tempo, especialmente em regiões com temperatura ambiente baixa (abaixo de 0°C), é necessário drenar a água do aquecedor para evitar danos no aquecedor de água devido ao congelamento da água no depósito interno. (Consulte as precauções neste manual para o método de drenagem da água do depósito interno).
- Para garantir um funcionamento fiável e duradouro do aquecedor de água, recomenda-se a limpeza regular do reservatório interno e a remoção de depósitos no elemento de aquecimento eléctrico do aquecedor de água, bem como a verificação do estado (completamente decomposto ou não) do ânodo de magnésio e, se necessário, a sua substituição por um novo em caso de decomposição completa. A limpeza deve ser efectuada por serviços de manutenção especiais. Pode pedir ao vendedor o endereço do centro de assistência mais próximo.
- O aquecedor de água está equipado com um interruptor térmico, que corta a alimentação eléctrica do elemento de aquecimento em caso de sobreaquecimento da água ou da sua ausência no aquecedor de água. Se o aquecedor de água estiver ligado à rede eléctrica, mas a água não aquecer e o indicador não se acender, então o interruptor térmico foi desligado ou não está ligado. Para repor o aquecedor de água no estado de funcionamento, é necessário:
 1. Desligar o aquecedor de água, retirar a placa de cobertura lateral/inferior.
 2. Prima o botão, situado no centro do interruptor térmico (A);
 3. Se o botão não for premido e não se ouvir um estalido, é necessário esperar que o interruptor térmico arrefeça até à temperatura inicial.

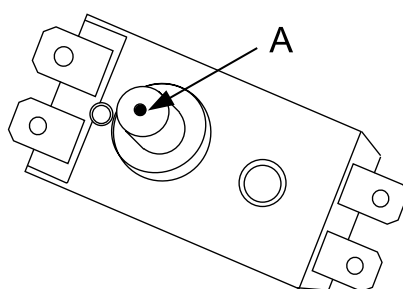

Sempre que houver um problema com o aparelho, verifique se o pode resolver seguindo as tabelas abaixo. Se o problema persistir, contacte o serviço ao cliente.

DESCRIÇÃO	CAUSA POSSÍVEL	SOLUÇÃO
O indicador luminoso de aquecimento está desligado.	Avaria no regulador de temperatura.	Contactar o serviço de assistência para reparação.
Não sai água do bico de água quente.	A alimentação de água da rede é cortada. A pressão da água é demasiado baixa. A válvula de entrada de água da rede não está aberta.	Aguardar o restabelecimento do abastecimento de água da rede. Voltar a utilizar o aquecedor quando a pressão da água aumentar. Abrir a válvula de entrada de água da rede.
Não sai água do bico de água quente.	Falha do sistema de controlo da temperatura.	Contactar o serviço de assistência técnica para reparação.
Fuga de água.	Problema de vedação da junta do tubo.	Selar as juntas de vedação.

Product Fiche
Model: CAS2OV50D

Description	Parameter	Value	Unit
k-Value	k	0.23	
Smart control compliance	smart	0	
Smart control factor	SCF	0	
Conversion coefficient	CC	2.5	
Ambient correction term	Q_{cor}	-0.405	kWh
Referent energy	Q_{ref}	5.845	kWh
Useful energy content	Q_{H2O}	8.014	kWh
Correction ratio of reference and useful energy	Q_{ref}/Q_{H2O}	0.729	kWh
Daily electricity consumption (measured)	Q_{test_elec}	9.009	kWh
Water temperature at the beginning of the 24h measurement cycle	T3	74.1	⊠
Water temperature at the end of the 24h measurement cycle	T5	74.6	⊠
Storage volume	M_{act}	50.1	kg
Storage volume	C_{act}	50.1	L
Daily electricity consumption (corrected)	Q_{elec}	6.549	kWh
Water heating energy efficiency	η_{wh}	36.6	
Annual Electricity Consumption	AEC	1403	kWh
Water heating energy efficiency class		C	
Description	Parameter	Value	Unit
Water temperature without tapping	T_{set}	74.3	⊠
Average water temperature of outlet warm water	θ'_p	67.2	⊠
Average water temperature of inlet cold water	θ_c	10.4	⊠
Normalised value of the average temperature	θ_p	67.2	⊠
Volume that delivered water of at least 40°C	V_{40exp}	40	L
Calculated volume that delivered hot water of at least 40°C	V_{40}	76	L

El calentador de agua eléctrico CAS2OV50D de la empresa Infiniton World Electronic S.L. se probó con un perfil de carga declarado del tamaño "M".

El producto cumple y corresponde a los requisitos de las normas de regulación de la comisión (No 814/2013) para el calentador de agua de almacenamiento eléctrico y alcanzó una eficiencia energética de calentamiento de agua de $N_{wh} = 36,6\%$

que corresponde a la clase de eficiencia de calentamiento de agua "C"

De conformidad con el anexo II clases de eficiencia energética artículo 1 del reglamento de la comisión (No 812/2013).

La evaluación del resultado de este informe con respecto a la conformidad con el reglamento de la comisión relacionado (No 812/2013 y 814/2019) es sólo una parte de la evaluación de la conformidad para lograr la etiqueta ErP.

Consumo de electricidad Q_{elec} eficiencia energética de calentamiento de agua N_{wh} y agua mezclada a 40°C (V_{40})

Product Fiche
Model: CAS2OV80D

Description	Parameter	Value	Unit
k-Value	k	0.23	
Smart control compliance	smart	0	
Smart control factor	SCF	0	
Conversion coefficient	CC	2.5	
Ambient correction term	Q_{cor}	-0.455	kWh
Referenct energy	Q_{ref}	5.845	kWh
Useful energy content	Q_{H2O}	7.282	kWh
Correction ratio of reference and useful energy	Q_{ref}/Q_{H2O}	0.803	kWh
Daily electricity consumption (measured)	Q_{test_elec}	8.306	kWh
Water temperature at the beginning of the 24h measurement cycle	T3	57.9	☒
Water temperature at the end of the 24h measurement cycle	T5	58.3	☒
Storage volume	M_{act}	80.1	kg
Storage volume	C_{act}	80.1	L
Daily electricity consumption (corrected)	Q_{elec}	6.637	kWh
Water heating energy efficiency	η_{wh}	36.2	
Annual Electricity Consumption	AEC	1417	kWh
Water heating energy efficiency class		C	
Description	Parameter	Value	Unit
Water temperature without tapping	T_{set}	58.4	☒
Average water temperature of outlet warm water	θ'_p	58.1	☒
Average water temperature of inlet cold water	θ_c	10.4	☒
Normalised value of the average temperature	θ_p	58.1	☒
Volume that delivered water of at least 40°C	V_{40exp}	56	L
Calculated volume that delivered hot water of at least 40°C	V_{40}	90	L

El calentador de agua eléctrico CAS2OV80D de la empresa Infiniton World Electronic S.L. se probó con un perfil de carga declarado del tamaño "M".

El producto cumple y corresponde a los requisitos de las normas de regulación de la comisión (No 814/2013) para el calentador de agua de almacenamiento eléctrico y alcanzó una eficiencia energética de calentamiento de agua de $N_{wh}=36,2\%$

que corresponde a la clase de eficiencia de calentamiento de agua "C"

De conformidad con el anexo II clases de eficiencia energética artículo 1 del reglamento de la comisión (No 812/2013).

La evaluación del resultado de este informe con respecto a la conformidad con el reglamento de la comisión relacionado (No 812/2013 y 814/2019) es sólo una parte de la evaluación de la conformidad para lograr la etiqueta ErP.

Consumo de electricidad Q_{elec} eficiencia energética de calentamiento de agua N_{wh} y agua mezclada a 40°C (V_{40})

Product Fiche
Model: CAS2OV100D

Description	Parameter	Value	Unit
k-Value	k	0.23	
Smart control compliance	smart	0	
Smart control factor	SCF	0	
Conversion coefficient	CC	2.5	
Ambient correction term	Q_{cor}	-0.478	kWh
Referent energy	Q_{ref}	5.845	kWh
Useful energy content	Q_{H2O}	7.354	kWh
Correction ratio of reference and useful energy	Q_{ref}/Q_{H2O}	0.795	kWh
Daily electricity consumption (measured)	Q_{test_elec}	8.533	kWh
Water temperature at the beginning of the 24h measurement cycle	T3	58.4	⊠
Water temperature at the end of the 24h measurement cycle	T5	59.5	⊠
Storage volume	M_{act}	100.8	kg
Storage volume	C_{act}	100.8	L
Daily electricity consumption (corrected)	Q_{elec}	6.680	kWh
Water heating energy efficiency	η_{wh}	36.0	
Annual Electricity Consumption	AEC	1425	kWh
Water heating energy efficiency class		C	
Description	Parameter	Value	Unit
Water temperature without tapping	T_{set}	57.7	⊠
Average water temperature of outlet warm water	θ'_p	55.8	⊠
Average water temperature of inlet cold water	θ_c	10.3	⊠
Normalised value of the average temperature	θ_p	55.8	⊠
Volume that delivered water of at least 40°C	V_{40exp}	83	L
Calculated volume that delivered hot water of at least 40°C	V_{40}	127	L

El calentador de agua eléctrico CAS2OV100D de la empresa Infiniton World Electronic S.L. se probó con un perfil de carga declarado del tamaño "M".

El producto cumple y corresponde a los requisitos de las normas de regulación de la comisión (No 814/2013) para el calentador de agua de almacenamiento eléctrico y alcanzó una eficiencia energética de calentamiento de agua de $N_{wh}=36\%$

que corresponde a la clase de eficiencia de calentamiento de agua "C"

De conformidad con el anexo II clases de eficiencia energética artículo 1 del reglamento de la comisión (No 812/2013).

La evaluación del resultado de este informe con respecto a la conformidad con el reglamento de la comisión relacionado (No 812/2013 y 814/2019) es sólo una parte de la evaluación de la conformidad para lograr la etiqueta ErP.

Consumo de electricidad Q_{elec} eficiencia energética de calentamiento de agua N_{wh} y agua mezclada a 40°C (V_{40})

INFINITON

Soporte y contacto



¿Necesitas ayuda?

En nuestra sección de **Preguntas frecuentes (FAQs)** damos soluciones a todos esos problemas que pueden surgir con un producto.

Nuestra garantía, compromiso y sello de calidad son parte de la esencia de Infiniton. Amabilidad, cercanía, pasión, compromiso, calidad y eficiencia a la hora de resolver toda incidencia.



Asistencia técnica o reparación

Para solicitar asistencia técnica o reparación de su producto Infiniton, dispone de nuestra página web, funcionando 24 horas al día y 7 días a la semana, escaneando el código QR de la izquierda y completando el formulario. Recuerde tener a su disposición la **factura de compra** y el **número de serie** del producto.



Solicitud de piezas o repuestos

En el siguiente enlace de nuestra web encontrará los mejores accesorios y repuestos originales de la marca Infiniton, para que de ésta manera pueda seguir sacándole el máximo partido a su producto Infiniton. Para ello, escanee el código QR de la izquierda y complete el formulario.

Si lo desea, puede solicitar la asistencia técnica a través del siguiente número de teléfono:

958 087 169

Preste especial atención a la **extensión que debe marcar**, la cual, se la indicarán al principio de la grabación.

Horario:

De lunes a jueves de 8:00 a 14:00 y de 15:45 a 18:00, viernes de 8:00 a 15:00*.

**Durante los meses de verano, el horario de atención telefónica al cliente puede variar.*



Alternativamente puede solicitar asistencia técnica vía correo electrónico

info@infiniton.es

rma@infiniton.es

Para agilizar todos los trámites, siempre se deben cumplimentar los siguientes datos:

**Nombre y apellidos / Teléfonos de contacto / Dirección completa / Código postal
Población / Marca / Modelo del producto / N° serie / Avería del producto.**

INFINITON

Certificación CE

Se ha certificado que este producto cumple con
Directiva de Baja Tensión (2014/35EU)
Directiva de Compatibilidad Electromagnética (2014/30/EU)
Directiva RoHS (2011/65/EU)



Para más información relacionada con las declaraciones y certificados de conformidad, póngase en contacto con nosotros a través del correo:

info@infiniton.es

Además, puede ponerse en contacto con nosotros escaneando el siguiente código QR:



Resumen de Declaración de conformidad

Infiniton declara, bajo su responsabilidad, que este aparato cumple con lo dispuesto en la **Directiva 99/05/CE** del Parlamento Europeo y del Consejo del 9 de marzo de 1999, traspuesta a la legislación española mediante **Real Decreto 1890/2000** del 20 de noviembre.

Infiniton World Electronic S.L

C/Baza, 349. Nave 4

18220 Albolote (Granada) ESPAÑA

infiniton.es

Escanea estos códigos y síguenos en nuestras redes sociales para acceder a contenido exclusivo



INFINITON

Copyright©2024 Todos los derechos reservados

INFINITON

TARJETA DE GARANTÍA

Todos los campos a rellenar son obligatorios

Modelo _____

Nº Serie _____

Fecha de compra _____

Cliente _____

Dirección _____

Localidad _____

email _____

Teléfonos de contacto _____

Firma y sello del comercio

Condiciones de la garantía, al dorso

SERVICIO TÉCNICO OFICIAL
C/Baza, 349, nave 4
18220 Albolote (Granada)
infiniton.es

INFINITON

INFINITON

TARJETA DE GARANTÍA

Todos los campos a rellenar son obligatorios

Modelo _____

Nº Serie _____

Fecha de compra _____

Cliente _____

Dirección _____

Localidad _____

email _____

Teléfonos de contacto _____

Firma y sello del comercio

Condiciones de la garantía, al dorso

SERVICIO TÉCNICO OFICIAL
C/Baza, 349, nave 4
18220 Albolote (Granada)
infiniton.es

INFINITON



TÉRMINOS Y REGISTRO DE GARANTÍA

El aparato objeto de este certificado está garantizado contra cualquier defecto de fabricación que se aprecie durante los plazos marcados por la ley de garantías del territorio donde se comercializa este producto.

Para tener derecho a la garantía es indispensable que este certificado sea cumplimentado y enviado la parte inferior del mismo en el momento de la compra o registrado telemáticamente en infiniton.es

escaneando el código QR de la izquierda.

La parte superior debería permanecer junto con la factura de compra en poder del usuario para ser presentados al requerir cualquier servicio.

La garantía se limita a la reparación o sustitución de las piezas que aparezcan como defectuosas en el citado plazo. No ofrecemos garantía a aparatos que hayan sufrido un uso incorrecto por parte del usuario (errores de manejo, transporte, suciedad, conexión inadecuada, etc.) y en general para aquellas averías que no provengan directamente de un defecto de fabricación. Tampoco ofrecemos garantía a aquellos aparatos que hayan sido manipulados por personas ajenas a nuestro Servicio Técnico.

Esta Garantía Legal no cubre el mantenimiento o sustitución de los elementos fungibles del producto (pilas, etc.), cuyos daños tengan origen en el desgaste ordinario y en el uso de los mismos. Asimismo, la garantía no cubre los daños causados por la falta de mantenimiento de los productos. Ninguna de las garantías aquí recogidas cubre la sustitución de piezas debido al desgaste o rotura de mecanismos, gomas, carcasas y/o plásticos, así como los deterioros estéticos, debidos al uso normal del producto. Del mismo modo, las garantías no cubren ningún tipo de daño producido durante el transporte del producto (incluyendo, a título enunciativo y no limitativo, daños estéticos, golpes, rayas, arañazos, manchas, abolladuras, etc.)



También puede registrar su garantía completando el formulario de esta tarjeta, para después enviarla telemáticamente. Para ello, siga atentamente estos pasos:

1. Rellene todos los campos obligatorios en esta tarjeta de garantía.
2. Realice una foto del formulario con todos los campos completos.
3. **Escanee el código QR de la izquierda.**
4. Siga todos los pasos que se le indicarán en el enlace.

INFINITON
.es

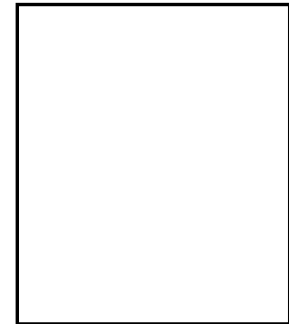

INFINITON
world electronic