



**DOLCE & GABBANA**

**MANUALE D'USO  
INSTRUCTION MANUAL**

MANUALE D'USO

BOLLITORE

IT

INSTRUCTION MANUAL

KETTLE

EN

MANUEL D'UTILISATION

BOUILLOIRE

FR

BEDIENUNGSHANDBUCH

WASSERKOCHER

DE

GEBRUIKSAANWIJZING

WATERKOKER

NL

MANUAL DE USO

HERVIDOR

ES

MANUAL DE UTILIZAÇÃO

FERVEDOR

PT

BRUKSANVISNING

VATTENKOKARE

SV

РУКОВОДСТВО ПО ЭКСПЛУАТАЦИИ

ЭЛЕКТРИЧЕСКИЙ ЧАЙНИК

RU

BRUGERVEJLEDNING

KEDEL

DA

INSTRUKCJA OBSŁUGI

CZAJNIK ELEKTRYCZNY

PL

KÄYTTÖOPAS

VESIPANNU

FI

BRUKSANVISNING

VANNKOKER

NO

دليل التعليمات

غلاية

AR

smeg

**Informazioni importanti per l'utente**  
**Important information for the user**  
**Informations importantes pour l'utilisateur**  
**Wichtige Informationen für den Benutzer**  
**Belangrijke informatie voor de gebruiker**  
**Información importante para el usuario**  
**Informações importantes para o utilizador**  
**Viktig information för användaren**  
**Важная информация для пользователя**  
**Viktig information til brukeren**  
**Ważne informacje dla użytkownika**  
**Tärkeitä tietoja käyttäjälle**  
**Viktig informasjon for brukere**  
**معلومات هامة للمستخدم**



**Avvertenze / Recommendations / Avertissements / Hinweise / Waarschuwingen / Advertencias / Advertências / Varningar / Меры предосторожности / Advarsler / Ostrzeżenia / Varoitusket / Advarsler / تحذيرات**



**Descrizione / Description / Description / Beschreibung / Beschrijving / Descripción / Descrição / Beskrivning / Описание / Beskrivelse / Opis / Kuvaus / Beksrivelse / الوصف**



**Use / Use / Utilisation / Gebrauch / Gebruik / Uso / Utilização / Användning / Использование / Anvendelse / Użytkowanie / Käyttö / Bruk / الإستعمال**



**Pulizia e manutenzione / Cleaning and care / Nettoyage et entretien / Reinigung und Wartung / Reiniging en onderhoud / Limpieza y mantenimiento / Limpeza e manutenção / Rengöring och underhåll / Чистка и техническое обслуживание / Rengøring og vedligeholdelse / Czyszczenie i konserwacja / Puhdistus ja hoito / Rengjøring og vedlikehold / التنظيف و الصيانة**



**Avvertenza di sicurezza / Safety instructions / Consignes de sécurité / Sicherheitshinweise / Veiligheidswaarschuwingen / Advertencia de seguridad / Advertências de segurança / Säkerhetsvarning / Предупреждение о безопасности / Ostrzeżenia dotyczące bezpieczeństwa / Turvallisuuteen liittyvät varoitukset / Sikkerhetsadvarsler / تحذير للسلامة**



**Informazione / Information / Information / Information / Informatie / Información / Informação / Information / Информация / Informacja / Tietoa / Informasjon / معلومات**



**Suggerimento / Advice / Conseil / Empfehlungen / Aanbeveling / Sugerencia / Sugestões / Råd / Рекомендация / Forslag / Porada / Neuvo / Forslag / اقتراحات**

Gentile cliente, La ringraziamo per aver acquistato un piccolo elettrodomestico della speciale edizione Smeg – Dolce&Gabbana, Blu Mediterraneo. Smeg e Dolce&Gabbana uniscono le proprie anime artistiche, dando vita a una collezione unica, originale Made in Italy, realizzata da Smeg con un'inconfondibile creatività firmata Dolce&Gabbana. Augurandole di apprezzare appieno le funzionalità del Suo elettrodomestico, Le porgiamo i nostri più cordiali saluti.

Dear Customer, Thank you for choosing this special edition Smeg – Dolce&Gabbana, Blu Mediterraneo small domestic appliance. Smeg and Dolce&Gabbana have combined their artistic talents to create a unique collection, made in Italy by Smeg with unmistakable Dolce&Gabbana design touches. We hope you enjoy using your new appliance! Kindest regards.

Cher client, Nous vous remercions d'avoir acheté un petit appareil électroménager de l'édition spéciale Smeg – Dolce&Gabbana, Blu Mediterraneo. Smeg et Dolce&Gabbana associent leurs veines artistiques donnant vie à une collection unique, originale Made in Italy, réalisée par Smeg avec une créativité unique signée Dolce&Gabbana. Nous espérons que vous pourrez apprécier pleinement votre appareil électroménager, nous vous présentons nos salutations les plus cordiales.

Sehr geehrter Kunde, Wir danken Ihnen für den Kauf des kleinen Haushaltsgerätes der Sonderausgabe von Smeg – Dolce&Gabbana, Blu Mediterraneo. Smeg und Dolce&Gabbana vereinen ihren künstlerischen Geist und erschaffen eine einzigartige Kollektion, original Made in Italy, die von Smeg mit der unverwechselbaren Kreativität von Dolce&Gabbana realisiert wird. Wir hoffen, dass Sie Ihr neues Haushaltsgerät voll und ganz schätzen werden, verbleiben wir mit freundlichen Grüßen.

Geachte klant, We danken u dat u heeft gekozen voor een klein huishoudelijk apparaat van de speciale editie Smeg – Dolce&Gabbana, Blu Mediterraneo. Smeg en Dolce&Gabbana combineren hun artistieke geesten met een unieke en originele Made in Italy collectie, geproduceerd door Smeg met de onmiskenbare creativiteit van Dolce&Gabbana. Wij hopen dat u volop zal genieten van de functionele eigenschappen van uw apparaat. Met hoogachting.

Estimado/a cliente, Le agradecemos por haber escogido un pequeño electrodoméstico de la edición especial Smeg – Dolce&Gabbana, Blu Mediterraneo. Smeg y Dolce&Gabbana unen sus espíritus artísticos, dando vida a una colección única, original «Made in Italy», realizada por Smeg con la inconfundible expresividad creativa de Dolce&Gabbana. Deseamos que disfrute al máximo de todas las funciones de su electrodoméstico, le enviamos nuestros saludos más cordiales.

Prezado cliente, Queremos agradecer-lhe pela aquisição de um pequeno eletrodoméstico da edição Smeg – Dolce&Gabbana, Blu Mediterraneo. A Smeg e a Dolce&Gabbana unem as suas almas artísticas para criar uma coleção única, original Made in Italy, realizada pela Smeg com a inconfundível criatividade da Dolce&Gabbana. Esperamos que aprecie plenamente as funcionalidades do seu eletrodoméstico, enviamos-lhe os nossos mais sinceros cumprimentos.

Bäste kund, Tack för att du köpt en liten hushållsapparat ur den speciella kollektionen Smeg - Dolce&Gabbana, Blu Mediterraneo. Smeg och Dolce&Gabbana slår samman sina konstnärssjälur och ger upphov till en unik, originell kollektion Made in Italy, förverkligad av Smeg med Dolce&Gabbanas omisskännliga kreativitet. Vi hoppas att du ska uppskatta din nya hushållsapparats funktionalitet till fullo. Med bästa hälsningar.

Уважаемый клиент! Благодарим за покупку бытового электроприбора специальной линейки Blu Mediterraneo, созданной совместно Smeg и Dolce&Gabbana. Smeg и Dolce&Gabbana объединили творческий потенциал, который подарил жизнь уникальной и оригинальной коллекции Made in Italy производства компании Smeg с печатью неповторимой индивидуальности Dolce&Gabbana. Желаем вам в полной мере и по достоинству оценить все функции вашего бытового электроприбора. Выражаем вам наше глубокое уважение.

Kære kunde, Vi takker dig for dit køb af et mindre husholdningsapparat fra Smegs specialudgave – Dolce&Gabbana, Blu Mediterraneo. Smeg og Dolce&Gabbana forener deres artistiske sjæle, og skaber en unik og original kollektion, Made in Italy, udført af Smeg med en umiskendelig kreativitet signeret af Dolce&Gabbana. Vi håber, du vil få den fulde glæde af dit husholdningsapparats funktioner. Med venlig hilsen.

Szanowny Kliencie, Dziękujemy za zakup naszego artykułu gospodarstwa domowego ze specjalnej serii Smeg – Dolce&Gabbana, Blu Mediterraneo. Smeg i Dolce&Gabbana połączyły swoje artystyczne dusze, tworząc unikatową kolekcję, Made in Italy, zrealizowaną przez firmę Smeg przy wykorzystaniu niepowtarzalnej kreatywności Dolce&Gabbana. Mamy nadzieję, że będą Państwo mogli w pełni docenić zalety swojego nowego urządzenia, Serdecznie pozdrawiamy.

Arvoisa Asiakas, Kiitämme Sinua pienkodinkoneen hankinnan johdosta, joka kuuluu Smeg – Dolce&Gabbana, Blu Mediterraneo -rajoiitteuttuun mallistoon. Smeg ja Dolce&Gabbana yhdistivät taiteelliset voimansa luomalla ainutlaatuisen ja alkuperäisen Made in Italy -tuotevalikoiman, jonka valmistaa Smeg Dolce&Gabbanalle tunnusomaisen luovuden allekirjoittamana. Toivomme, että tulet nauttimaan täysin siemauksin kodinkoneesi toiminnosta. Sydämellisin terveisin.

Kjære kunde, Takk for at du har kjøpt et lite husholdningsapparat fra spesialutgaven Smeg – Dolce&Gabbana, Blu Mediterraneo. Smeg og Dolce&Gabbana har forent sine kunstneriske uttrykk og skapt en unik kolleksjon, original og Made in Italy, utviklet av Smeg med en utlignelig kreativitet fra Dolce&Gabbana. Vi håper at du vil sette pris på alle funksjonene til husholdningsapparatet ditt, og sender deg våre beste hilsener.

تشكر على اختيار هذا الإصدار الخاص من Smeg – Dolce&Gabbana, Blu Mediterraneo. قامت شركتي Smeg – Dolce&Gabbana – Smeg مواهبهما الفنية لإخراج تشكيلة فريدة من نوعها، مصنوعة في إيطاليا بواسطة شركة Smeg وبالمسماة التصميمية الخالية من الأخطاء لشركة Dolce&Gabbana. نأمل أن تستمتع باستخدام هذا الجهاز الجديد! مع أطيب التمنيات

**SMEG S.p.A.**

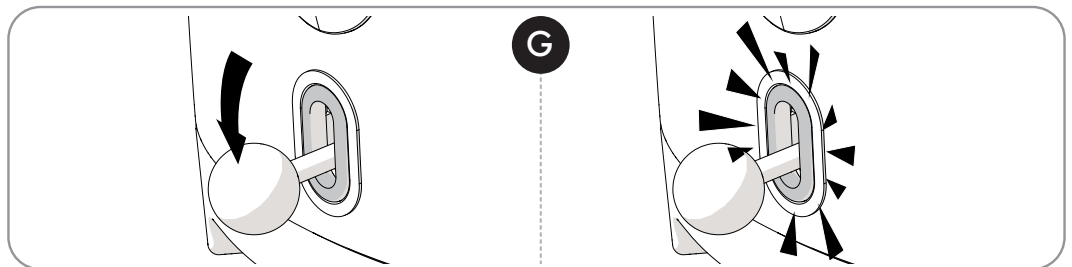
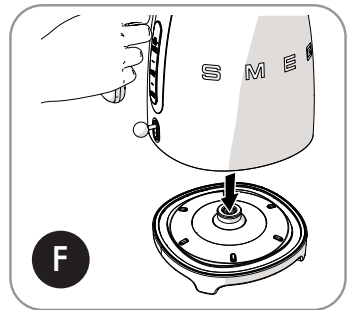
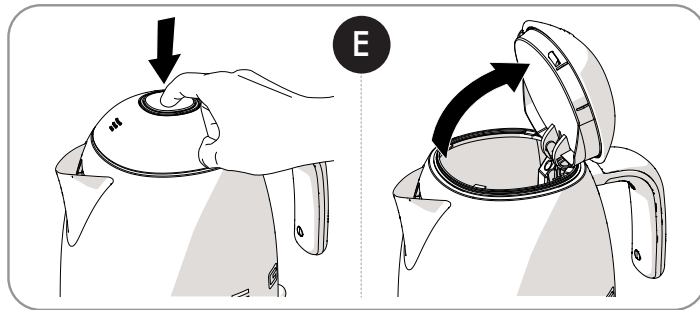
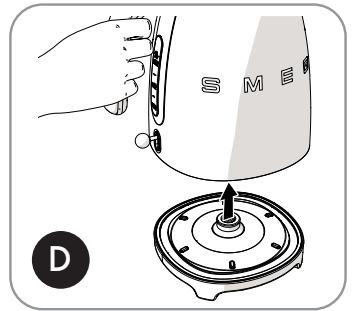
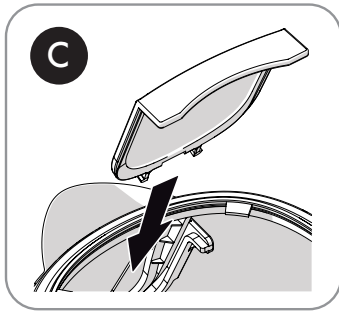
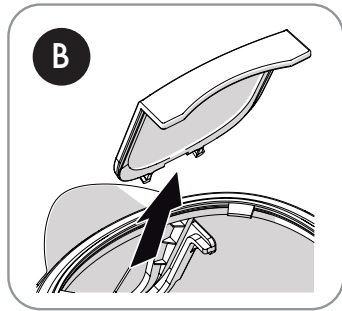
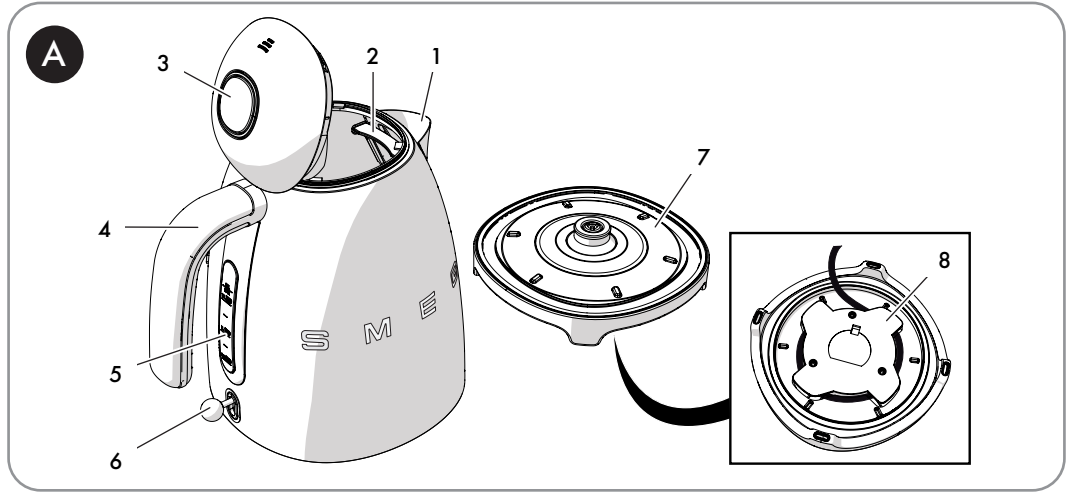



## 1 Advertencias

Este manual de uso forma parte integrante del aparato y debe guardarse íntegro y al alcance de la mano del usuario durante todo el ciclo de vida del aparato.

### 1.1 Destino de uso

- Utilice el aparato solo en lugares cerrados y a una altitud máxima de 2000 metros.
- El aparato ha sido concebido para su uso en aplicaciones domésticas y similares, como:
  - en la zona de cocina para el personal en tiendas, en las oficinas o en otros ambientes de trabajo;
  - en los bed and breakfast y casas rurales;
  - por clientes en hoteles, moteles y ambientes residenciales;
- Otros usos, como en restaurantes, bares y cafeterías, son inapropiados.
- Utilice el aparato solo para calentar agua. No lo utilice con otros líquidos.
- El uso de este aparato está permitido a personas (incluso niños de al menos 8 años) con capacidades físicas, sensoriales o mentales reducidas, solo si están vigilados por un adulto o si han sido instruidos respecto al uso seguro del aparato y han comprendido los peligros relacionados con su uso.
- Los niños no deben jugar con el aparato.
- Mantenga el aparato y el cable de alimentación fuera del alcance de los niños menores de 8 años.
- Las operaciones de limpieza y mantenimiento pueden ser llevadas a cabo por parte de niños que hayan cumplido por lo menos 8 años, exclusivamente bajo la supervisión de un adulto.

### 1.2 Advertencias generales de seguridad

- No sumerja el aparato, el cable de alimentación, el enchufe o base en agua o en cualquier otro líquido. No desconecte el enchufe de la toma de corriente tirando del cable o con las manos húmedas.
- No lo lave en el lavavajillas.
- No ponga el aparato sobre superficies calientes o cerca de hornillos de gas o eléctricos encendidos o dentro de un horno caliente.
- En cuanto a las instrucciones de limpieza, remítase al capítulo «Limpieza y mantenimiento».
- En caso de avería o si el cable de alimentación está dañado, haga que el aparato lo repare exclusivamente un técnico cualificado o un servicio de asistencia técnica autorizado.
- No modifique el aparato para no invalidar la garantía.

### 1.3 Advertencias para este aparato

- No utilice el hervidor si la manilla está aflojada.
- Procure que el fondo interno esté completamente cubierto de agua antes de poner en marcha el hervidor.
- Utilice el hervidor siempre con la base que se suministra.
- Compruebe que la tapa esté bien cerrada antes de encender el hervidor y no lo abra mientras esté en funcionamiento.



# Advertencias

- Utilice exclusivamente piezas de repuesto originales del fabricante. El uso de piezas de repuesto no aconsejado por el fabricante podría provocar incendios, descargas eléctricas o lesiones a las personas.
- Debido a la especial elaboración de las calcomanías y al acabado especial del producto, puede percibirse un ligero olor durante los primeros usos del hervidor. Este olor está estrictamente relacionado con la decoración del producto, no altera su funcionalidad e integridad y no supone ningún peligro para la seguridad del consumidor.

## 1.4 Responsabilidad del fabricante

El fabricante declina toda responsabilidad por daños sufridos por personas o cosas ocasionados por:

- uso del aparato distinto al previsto;
- no observancia de la lectura del manual de uso;
- alteración incluso de una sola parte del aparato;
- utilización de repuestos no originales;
- no observancia de las advertencias de seguridad.

## 1.5 Eliminación



Este aparato debe ser eliminado separadamente de los demás residuos (Directiva 2012/19/EU).

- El producto no contiene sustancias en cantidades tales como para ser consideradas peligrosas para la salud y el medio ambiente, en conformidad con las directivas europeas actuales.
- ¡Los equipos eléctricos antiguos no deben ser eliminados junto con los residuos domésticos! Respetando la legislación vigente, los aparatos electrónicos que llegan al final de su vida útil deben ser entregados en un centro de recogida diferenciada de los residuos eléctricos y electrónicos. Para más información contacte con las autoridades locales correspondientes o con los encargados de los centros de recogida diferenciada.
- Entregue los materiales del embalaje en los centros adecuados de recogida selectiva.

# Advertencias



## Peligro de incendio:

- No ponga el aparato sobre superficies calientes o cerca de hornillos de gas o eléctricos encendidos o dentro de un horno caliente.



## Peligro de quemaduras:

- No llene excesivamente el hervidor (más allá de la capacidad máxima prevista de 1,7 litros) para evitar salpicaduras de agua hirviendo;
- Las superficies del hervidor están sujetas a altas temperaturas; no toque las superficies calientes, utilice la manilla.
- Una vez que se ha alcanzado la ebullición espere algunos segundos y eche el agua lentamente para evitar que salga fuera o salpicaduras.
- No incline excesivamente el hervidor al finalizar su calentamiento para evitar quemaduras debidas a las salpicaduras del agua hirviendo.
- No ponga la cara demasiado cerca de la tapa para evitar quemaduras debidas a la salida del vapor hirviendo.
- Deje que se enfríe el aparato antes de llevar a cabo su limpieza.
- La superficie de la resistencia está sujeta a calor residual después de su uso. Preste atención.



## Peligro de electrocución debido al embalaje de plástico:

- No deje sin custodia el embalaje ni partes del mismo.
- No permita que los niños jueguen con las bolsas de plástico del embalaje.



## Peligro de lesiones:

- El uso inapropiado del aparato puede provocar lesiones.



## Peligro de electrocución:

- Introduzca el enchufe en una toma de corriente conforme y dotada de toma de tierra.
- No quite la toma de tierra.
- No utilice un adaptador.
- No utilice un cable alargador.
- No eche líquidos en el enchufe de corriente y en la base de alimentación.
- Quite el enchufe de la toma de corriente cuando el hervidor no esté en funcionamiento, antes de efectuar su limpieza y en caso de avería.
- La no observancia de estas advertencias puede provocar la muerte, un incendio o la electrocución.



## Atención

- Para la limpieza de las superficies que entran en contacto con los alimentos, respete las indicaciones especiales para la limpieza indicadas en las instrucciones.



## 2 Descripción del producto (Fig. A)

- 1) Boquilla antigotas
- 2) Filtro antical
- 3) Tapa con apertura push-push
- 4) Manilla
- 5) Indicador del nivel del agua
- 6) Palanca de encendido/apagado con indicador luminoso
- 7) Base con conexión de 360°
- 8) Hueco enrollables (bajo la base)



Para evitar daños al aparato, el hervidor está provisto de un dispositivo de seguridad que interviene haciendo saltar la palanca a la posición de apagado en caso de activación accidental sin agua.

En tal caso, deje que se enfríe el hervidor antes de accionar el ciclo de ebullición.

## 3 Uso

### 3.1 Antes del primer uso

- 1) Quite los posibles adhesivos y limpie la parte externa del hervidor utilizando un paño húmedo.
- 2) Quite el filtro que está detrás de la boquilla (Fig.B) y lávelo bajo el agua.
- 3) Vuelva a poner el filtro en la posición correcta (Fig.C).
- 4) Quite el hervidor de su base (Fig.D), pulse el botón para abrir la tapa (Fig.E) y llénelo hasta su nivel máximo (5 - Fig.A).
- 5) Vuelva a cerrar la tapa, apoye el hervidor en su base (Fig.F) y mueva la palanca hacia abajo para encenderlo (Fig.G).
- 6) Espere a que hierva el agua y vacíe el hervidor. Repita esta operación al menos tres veces.

### 3.2 Funcionamiento

En caso necesario, enrolle el cable debajo de la base (7 y 8 - Fig.A).

Utilice siempre la manilla (4 - Fig.A) para levantar el hervidor y verter el contenido.

- 1) Para empezar, quite el hervidor de la base (Fig.D), pulse el botón para abrir la tapa (Fig.E) y llénelo con agua, tomando como referencia el indicador de nivel (5 - Fig.A) y evitando superar el nivel máximo o quedarse por debajo del nivel mínimo indicado.
- 2) Vuelva a cerrar la tapa y apoye el hervidor en su base (Fig.F).
- 3) A continuación, conecte el enchufe a la toma de corriente.
- 4) Ponga la palanca hacia abajo para encender el hervidor. El led se ilumina y se vuelve blanco (Fig.G).
- 5) Una vez lograda la ebullición la palanca salta a la posición de apagado y el led se apaga. Vierta el contenido.



## 4 Limpieza y mantenimiento

### 4.1 Limpieza de las superficies

Para una buena conservación de las superficies, es necesario limpiarlas regularmente después de cada uso, dejándolas enfriar previamente.

Vierta el producto sobre un paño húmedo y páselo por la superficie, aclárelo cuidadosamente y séquelo con un trapo suave o con un paño de microfibra.

#### Uso incorrecto (riesgo de daños en las superficies):

- No utilice chorros de vapor para limpiar el aparato.
- No utilice productos que contengan cloro, amoníaco o lejía.
- No utilice detergentes abrasivos o corrosivos (por ej. productos en polvo, quitamanchas y esponjitas metálicas).
- No utilice materiales ásperos o abrasivos ni rascadores metálicos afilados.

### 4.2 Limpieza del filtro

- 1) Abra la tapa (Fig.E) y saque el filtro de su alojamiento (Fig.B).
- 2) Lave el filtro bajo el agua corriente y utilice un cepillo suave.
- 3) Introduzca nuevamente el filtro en su alojamiento detrás de la boquilla del hervidor (Fig.C).

### 4.3 Descalcificación

Uso incorrecto: Riesgo de daños al aparato



No utilice productos antical para la limpieza del baño o de la cocina o productos que contengan perfumes.

Quitar regularmente la cal depositada en el interior del hervidor prolonga la duración del aparato, garantiza altas prestaciones y favorece el ahorro de energía.

El hervidor puede ser descalcificado con un producto antical específico. Siga las instrucciones indicadas en el antical.

En alternativa se puede utilizar vinagre blanco. Proceda del siguiente modo:

- 1) Llene el hervidor con agua (1 litro) y póngala a hervir.
- 2) Vierta vinagre blanco (de 0,1 a 0,5 litros dependiendo de la cantidad de cal).
- 3) Deje que actúe durante una noche.
- 4) Vacíe el hervidor.
- 5) Llene el hervidor con agua y póngala a hervir. Seguidamente vacíe el hervidor. Repita esta operación al menos un par de veces.



#### Sugerencias y consejos para el usuario

En caso de uso frecuente o de elevada dureza del agua, el riesgo de formación de cal será mayor.

Los depósitos de cal pueden causar el apagado del hervidor durante su uso antes de llegar a la ebullición.

Además, los tiempos de ebullición podrían prolongarse.

En caso de uso diario, limpie el hervidor con más frecuencia. Asimismo, en caso de elevada dureza del agua, efectúe las operaciones de limpieza con más frecuencia o utilice agua depurada.



## Limpieza y mantenimiento

### 4.4 Qué hacer si...

Problema	Causa	Solución
Disminución de la eficiencia al echar el agua	Presencia de cal en el filtro	Controle la posición y la limpieza del filtro
El aparato se apaga antes de alcanzar la ebullición	El fondo de la jarra presenta un depósito de cal excesivo	Descalcifíquelo con mayor frecuencia
	Se ha echado poca agua	Aumente la cantidad de agua hasta alcanzar al menos el nivel mínimo
El aparato no se enciende	Activación del dispositivo de seguridad debida a un funcionamiento del hervidor sin agua	Deje que se enfríe el aparato antes de activar un nuevo ciclo de ebullición
	El enchufe no está conectado correctamente a la toma de corriente	Conecte el enchufe a la toma de corriente No utilice adaptadores o cables alargadores Controle que el interruptor general esté conectado
	El cable está defectuoso	Haga que sustituyan el cable en un Centro de Asistencia autorizado
	Falta de corriente eléctrica	Controle que el interruptor general esté conectado

Il costruttore si riserva di apportare senza preavviso tutte le modifiche che riterrà utili al miglioramento dei propri prodotti. Le illustrazioni e le descrizioni contenute in questo manuale non sono quindi impegnative ed hanno solo valore indicativo.

The manufacturer reserves the right to make any changes deemed necessary for the improvement of its products without prior notice. The illustrations and descriptions contained in this manual are therefore not binding and are merely indicative.

Le fabricant se réserve la faculté d'apporter, sans préavis, toutes les modifications qu'il jugera utiles pour l'amélioration de ses produits. Les illustrations et les descriptions figurant dans ce manuel ne sont pas contraignantes et n'ont qu'une valeur indicative.

Der Hersteller behält sich vor, ohne vorherige Benachrichtigung alle Änderungen vorzunehmen, die er zur Verbesserung seiner Produkte für nützlich erachtet. Die in diesem Handbuch enthaltenen Illustrationen und Beschreibungen sind daher unverbindlich und dienen nur zur Veranschaulichung.

De fabrikant behoudt zich het recht voor zonder waarschuwing alle wijzigingen aan te brengen die hij nodig acht om zijn producten te verbeteren. De afbeeldingen en de beschrijvingen die aanwezig zijn in deze handleiding zijn niet bindend, en hebben enkel een aanduidende waarde.

El fabricante se reserva el derecho a aportar sin aviso previo todas las modificaciones que considere útiles para la mejora de sus propios productos. Las ilustraciones y las descripciones contenidas en este manual no son vinculantes y tienen solo valor indicativo.

O fabricante reserva-se o direito de efetuar, sem aviso prévio, qualquer modificação que vise o melhoramento dos respectivos produtos. As ilustrações e descrições contidas neste manual não são, por isso, vinculativas e possuem apenas valor indicativo.

Tillverkaren förbehåller sig rätten att genomföra alla de ändringar som anses nödvändiga för att förbättra de egna produkterna utan att meddela detta i förväg. De illustrationer och beskrivningar som finns i aktuell manual är därmed inte bindande utan endast indikativa.

Для улучшения выпускаемой продукции изготовитель оставляет за собой право вносить без предварительного предупреждения любые изменения, которые он сочтет целесообразными. Рисунки и описания, содержащиеся в данном руководстве, не являются обязывающими и носят ознакомительный характер.

Fabrikanten forbeholder sig retten til, uden varsel, at udføre alle de ændringer, der vurderes nyttige for at forbedre egne produkter. Tegningerne og beskrivelserne i denne manual er derfor kun vejledende og ikke bindende.

Producent zastrzega sobie prawo do nanoszenia, bez uprzedniego powiadomienia, wszelkich zmian, które uzna za stosowne w celu ulepszenia swoich produktów. Rysunki i opisy zawarte w niniejszej instrukcji nie są zobowiązujące i mają jedynie charakter orientacyjny.

Valmistaja pidättää itsellään oikeuden tehdä ohjeisiin mielestään tarpeellisia muutoksia ilman ennakoilmoitusta. Tässä oppaassa olevat kuvat ja piirrookset eivät näin ollen ole sitovia, vaan ne annetaan vain viitteellisessä mielessä.

Produsenten forbeholder seg rett til å foreta endringer på sine produkter grunnet tekniske fremskritt, uten forutgående varsel. Illustrasjonene og beskrivelsene i denne bruksanvisningen er derfor ikke bindende og skal kun betraktes som retningsgivende.

عميلنا العزيز، شكرًا لك على شراء أحد أجهزةتنا. تعد منتجاتنا فريدة لأنها تجمع بين الأسلوب المميز والحلول التقنية المبتكرة. وهي تتناسب تمامًا مع المنتجات الأخرى في مجموعتنا وتعمل بنفس القدر كتصميمات قائمة بذاتها في مطبخك. نأمل أن تستمتع باستخدام هذا الجهاز الجديد! وتفضلوا بقبول وافر الاحترام والتقدير.