

Dreame Z40 Station

**Cordless Stick Vacuum
with Auto Empty
User Manual**

DREAME

EN	User Manual	1
DE	Benutzerhandbuch	15
FR	Manuel d'utilisation	31
IT	Manuale utente	47
ES	Manual de usuario	63
PT	Manual do utilizador	78
RU	Руководство пользователя	92
PL	Instrukcja Obsługi	108
AR	دليل المستخدم	123
HE	מדריך למשתמש	134
NL	Gebruiksaanwijzing	145
SV	Användarmanual	159
NO	Brukerhåndbok	173
DA	Brugermanual	187
FI	Käyttöohjeet	201

THANK YOU

FOR PURCHASING THIS DREAME
VACUUM CLEANER.

Registration Quick Start

Welcome to register a Dreame account
by scanning the QR code.

You are available for the **User Manual**
and **Special Offers**.



The high-quality product is engineered for optimal performance. If
you have any questions on the product, please contact us: [aftersales@
dreame.tech](mailto:aftersales@dreame.tech).

A-1

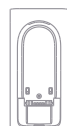
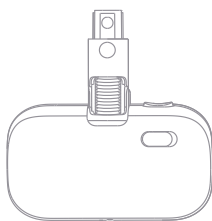
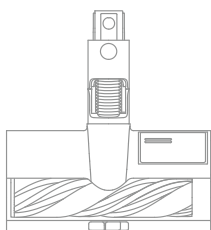
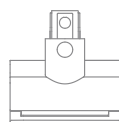
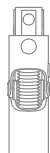
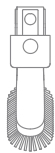
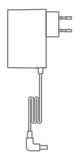
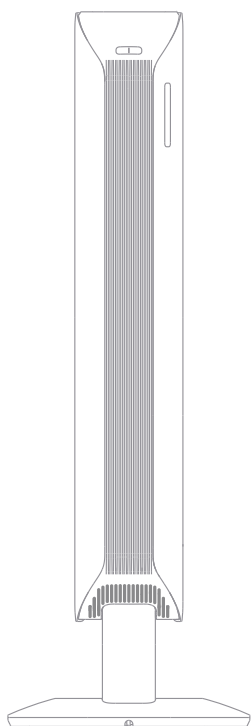

A-2

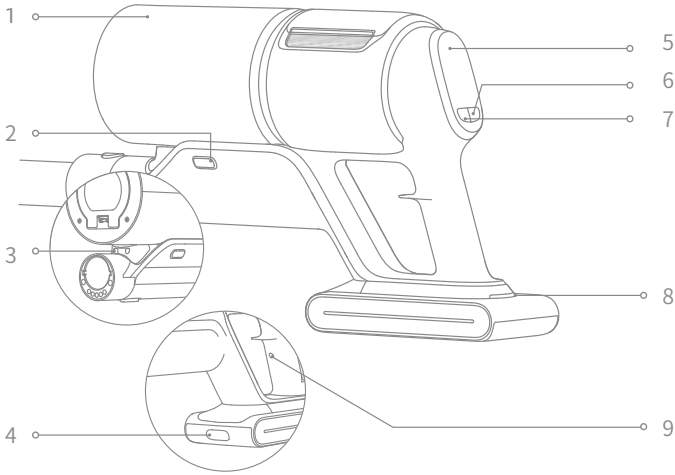

A-3



A-4

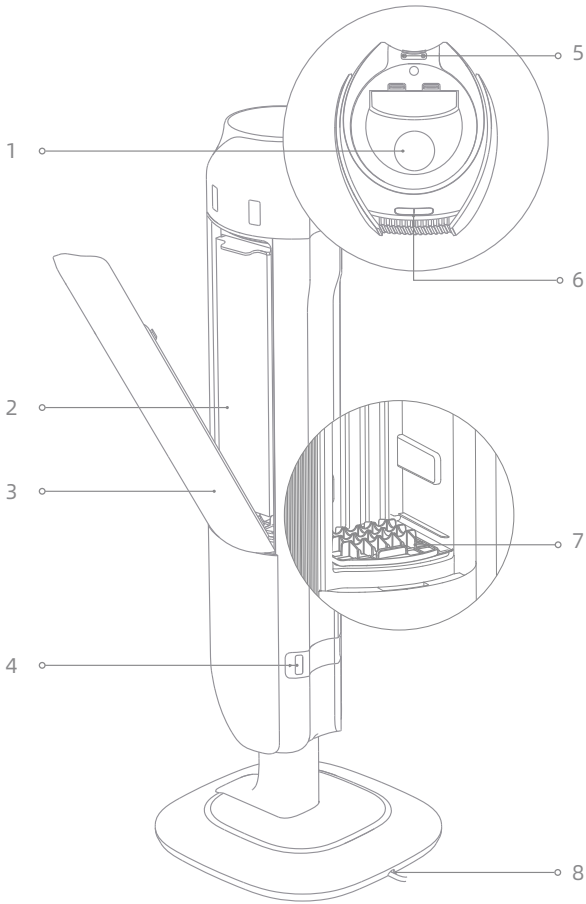

A-5

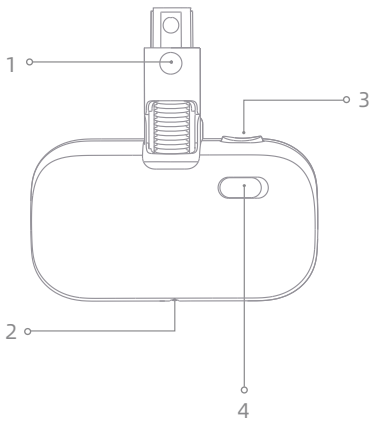

B-1

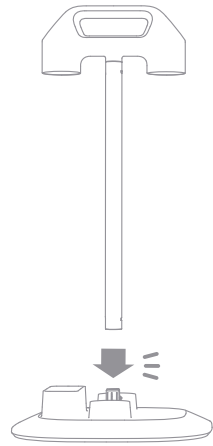

B-2

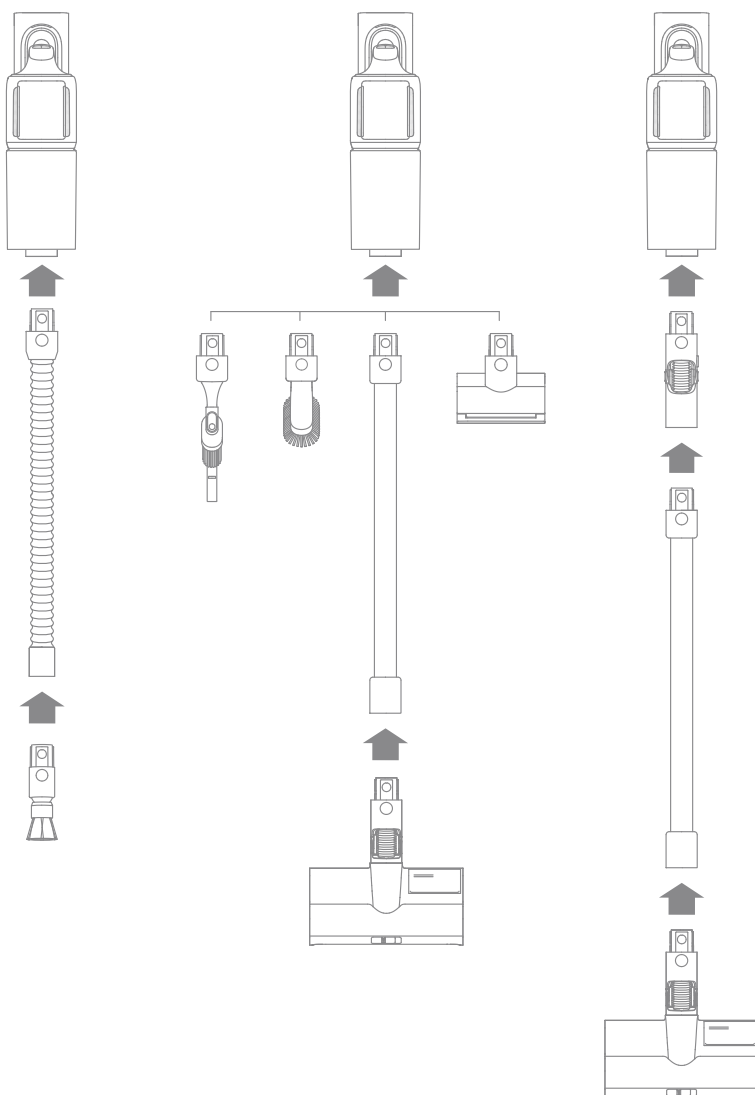

C-1

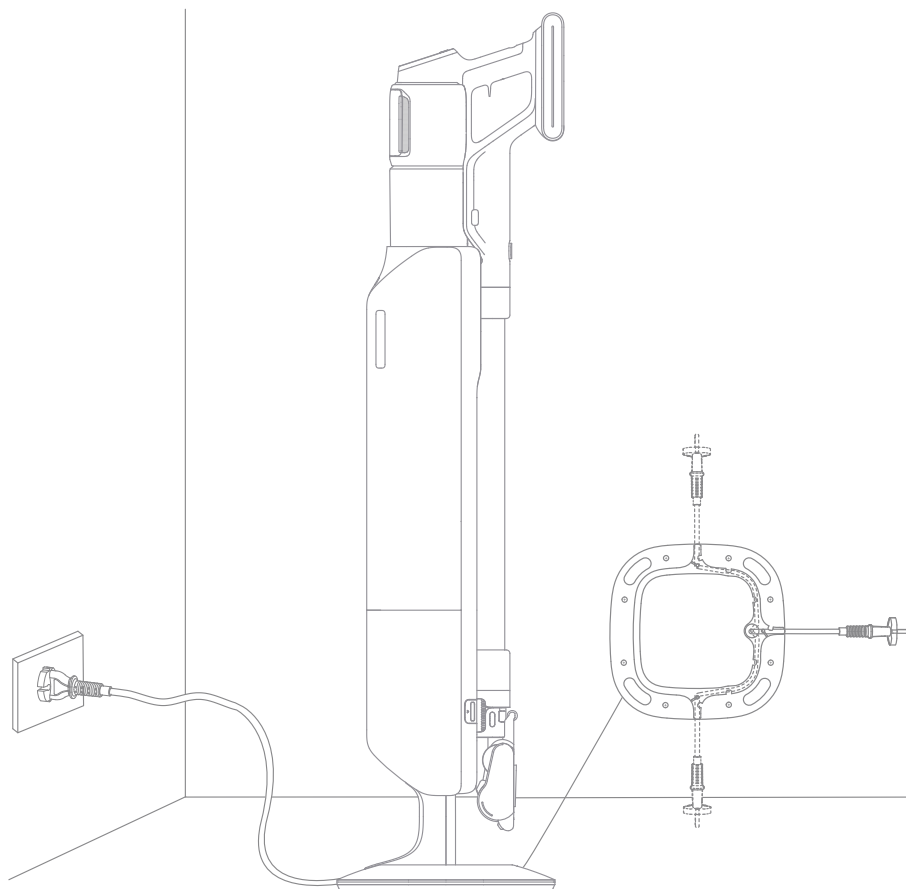

C-2

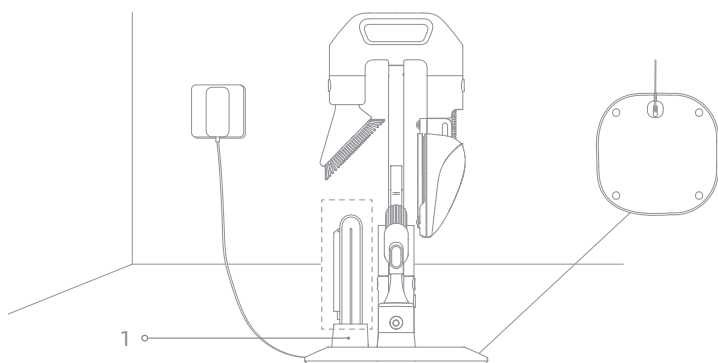

C-3

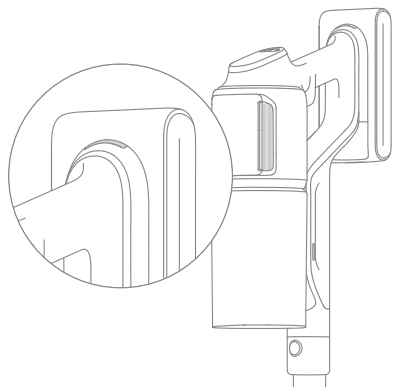

C-4



D-1

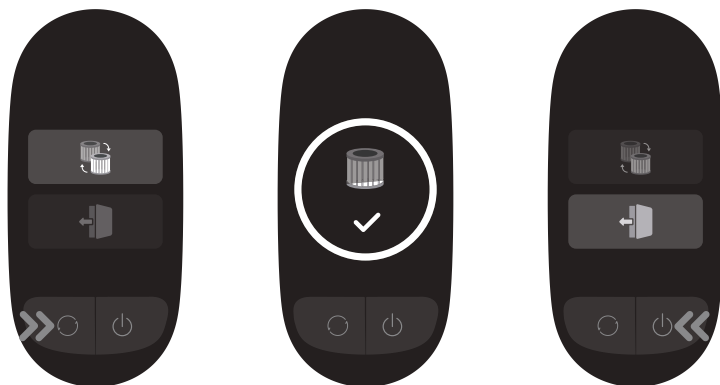

D-2



D-3

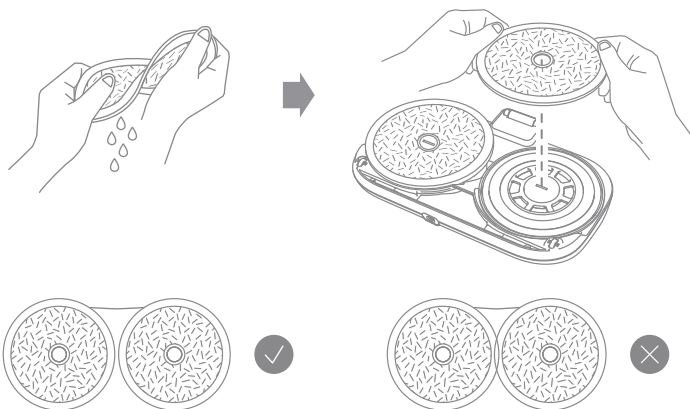

D-4

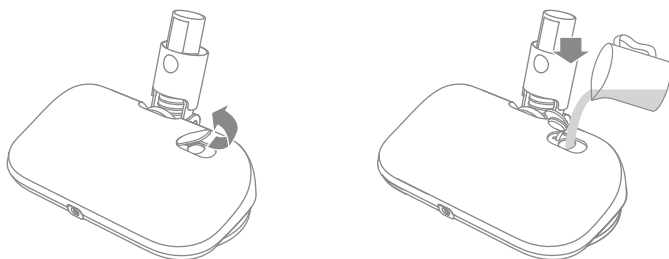

D-5

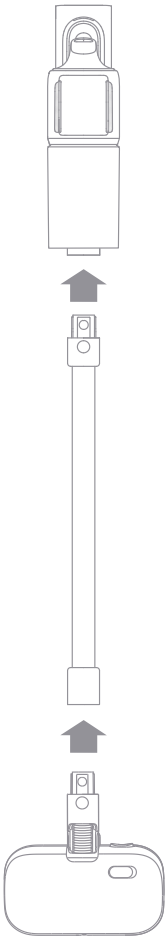

D-6



D-7

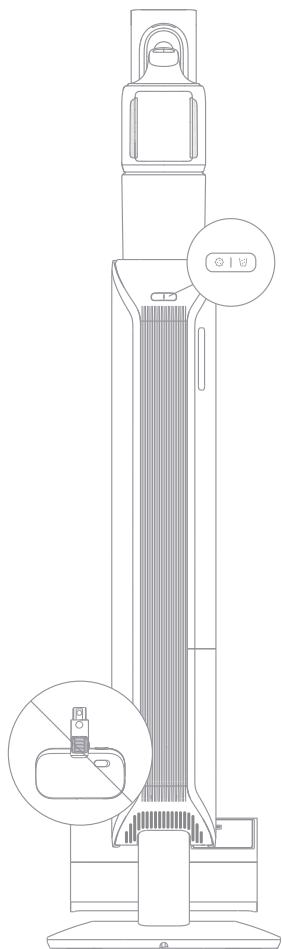

D-8

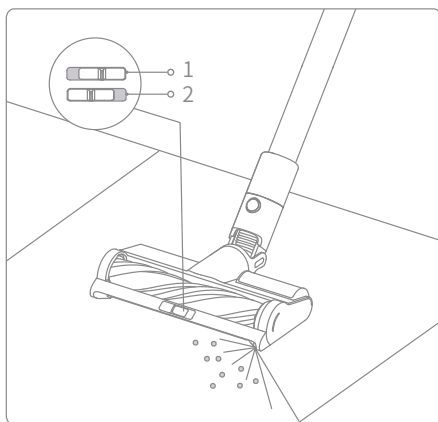

D-9

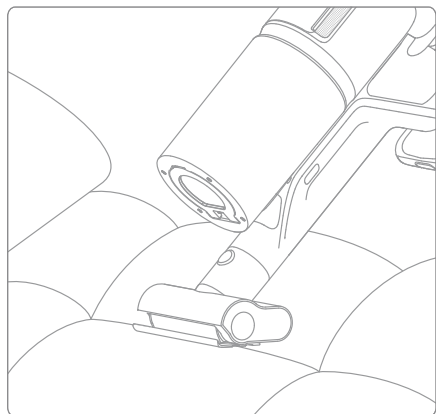

D-10

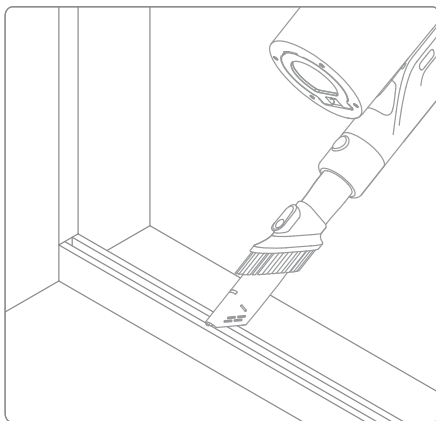

D-11

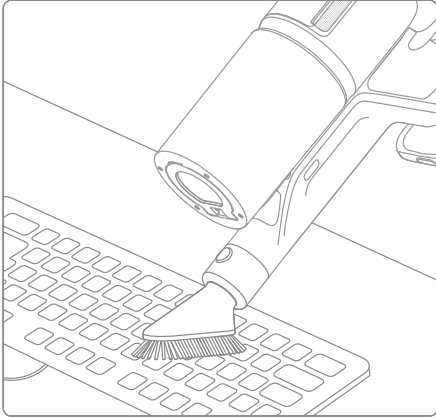

D-12

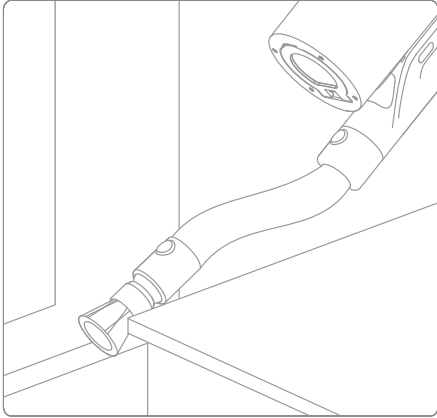

D-13

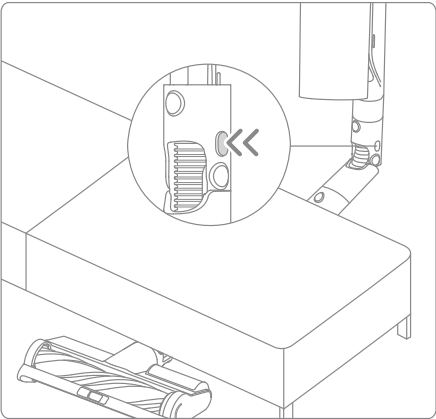

D-14

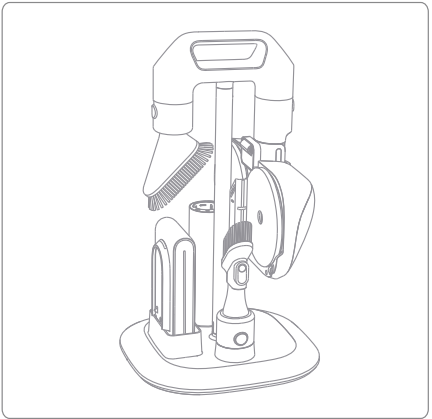

E-1

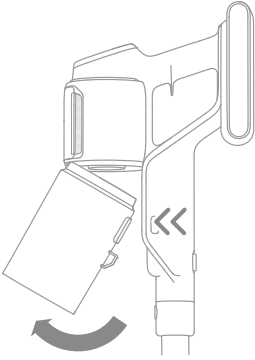

E-2

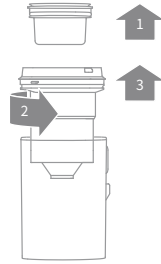

E-3

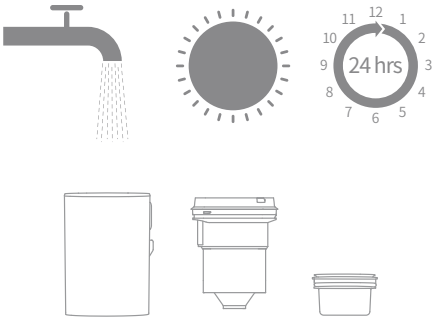

E-4

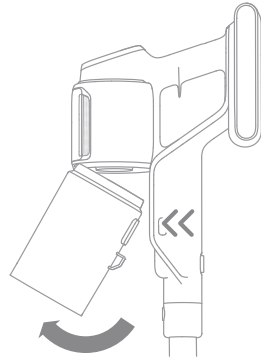

E-5

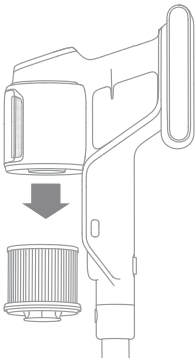

E-6



E-7

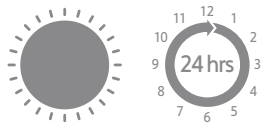

E-8

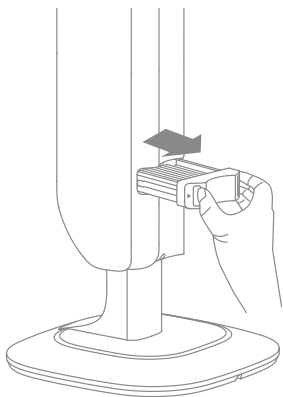

E-9

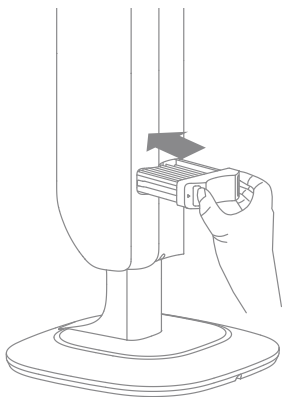

E-10

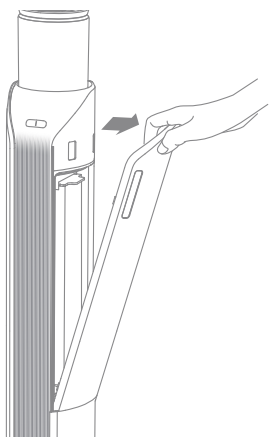

E-11

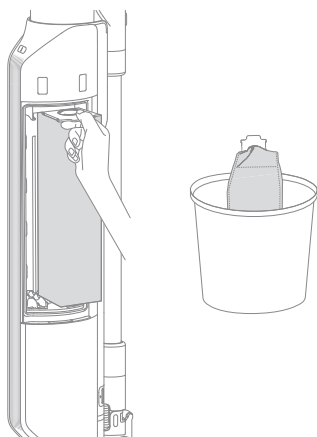

E-12

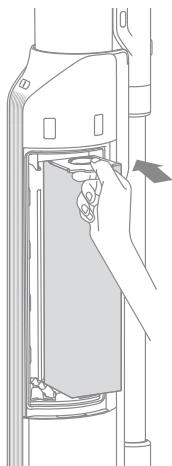

E-13

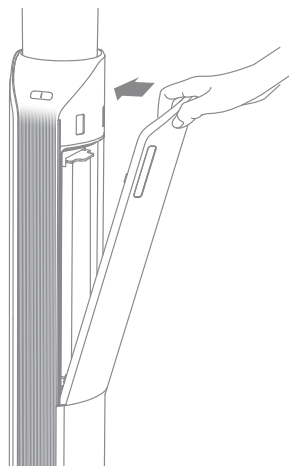

E-14

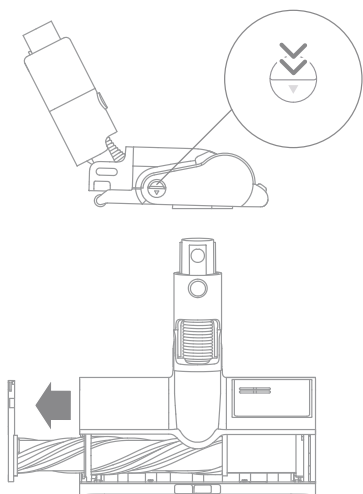

E-15

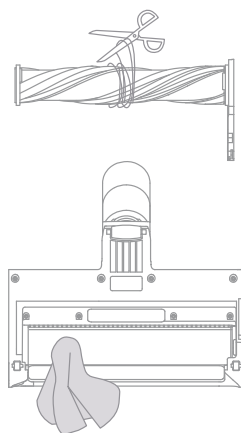

E-16

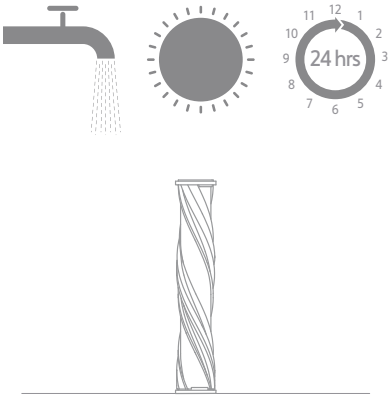

E-17

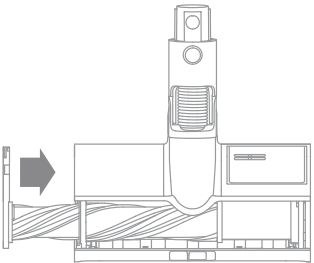

E-18

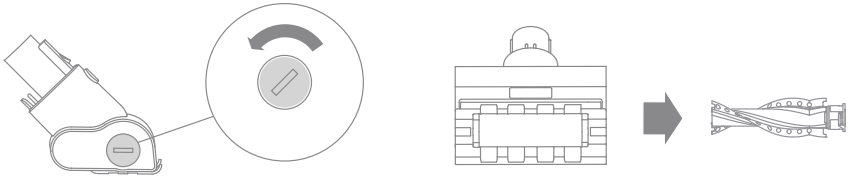

E-19

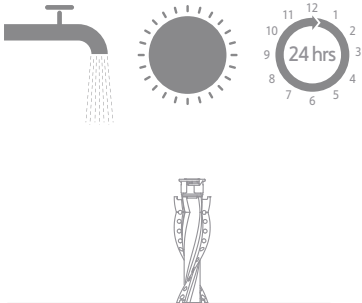

E-20

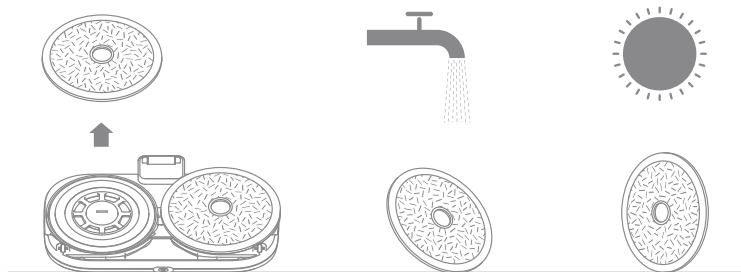

E-21

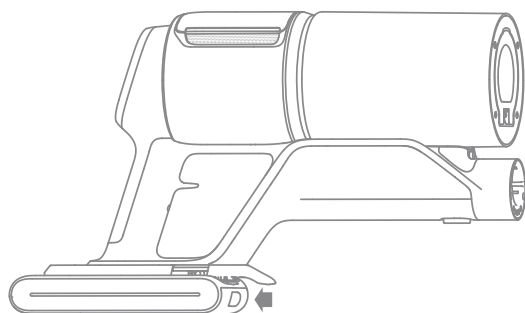

Safety Instructions

To prevent accidents including electric shock or fire caused by improper use, please read this manual carefully before use and retain it for future reference.

Warning

- This product can be used by children aged from 8 years and above and persons with physical, sensory, intellectual deficiencies, or limited experience or knowledge under the supervision of a parent or guardian to ensure safe operation and to avoid any risk of hazards. Cleaning and maintenance shall not be made by children without supervision.
- This appliance is not intended for use by persons (including children) with reduced physical, sensory or mental capabilities, or lack of experience and knowledge, unless they have been given supervision or instruction concerning use of the appliance by a person responsible for their safety.
- Children should be supervised to ensure that they do not play with the appliance.
- The vacuum is not a toy. Children shall not play with or operate this product. Please exercise caution when using the vacuum near children. Do not allow children to clean or maintain the vacuum unless supervised by a parent or guardian.
- Do not use the vacuum outdoors or on wet surfaces. Only use the vacuum on dry indoor surfaces. Do not touch the plug or any part of the vacuum with wet hands.
- To reduce the risk of fire, explosion, or injury, make sure that the lithium battery and supply cord are undamaged before use. Do not use the vacuum if either the lithium battery or supply cord is damaged.
- The brush heads, battery, metal connector pin, and vacuum are electrically conductive and should not be immersed in water or other liquid. Make sure to dry all filters after cleaning.
- To prevent injury caused by moving parts, turn off the vacuum before cleaning the brush heads. The brush heads, dust compartment and filter must all be properly installed before using the vacuum.
- Do not use pet deshedding tool when the vacuum is in operation. Do not use the tool when the hair is wet.
- **WARNING:** Only use the original dust-removal hub or charger. Never use an unoriginal one, as this may cause the lithium battery to catch fire.
- Do not use the vacuum to pick up flammable or combustible liquids, such as gasoline, or bleach, ammonia, drain cleaners or other liquids.
- Do not use the vacuum to pick up sharp or hard objects, such as glass, nails, screws, or coins, which may damage the machine. Do not use the vacuum to pick up drywall particles, ashes like fireplace ash, or smoking or burning materials such as coal, cigarette butts or matches.
- Check the area to be cleaned before use. To prevent the openings from being blocked, clear the larger paper, spitball, plastic cloth or sharp objects (such as glass, nails, screws, coins, etc.) and any object which is larger than openings.
- Keep hair, loose clothing, fingers and other parts of the body away from the vacuum's openings and moving parts. Do not point the extension rod, wand or tools at your eyes or ears or put them in your mouth.

- Do not put any object into the vacuum's openings. Do not use the vacuum with any opening blocked. Keep free of dust, lint, hair, or other items which may reduce airflow.
- Do not rest the vacuum against a chair, table, or other unstable surface, as this may cause damage to the machine or personal injury. If the vacuum becomes damaged from being knocked over or is otherwise malfunctioning, please contact our authorized service department. Never attempt to disassemble the device on your own.
- All instructions in the manual for recharging the battery must be strictly followed. Failure to properly charge the battery within the specified temperature range could damage the battery.
- Only use accessories and replacement parts recommended by the manufacturer.
- Please be extra careful when using the vacuum to clean stairs.
- Make sure the vacuum is unplugged when not used for extended periods as well as prior to performing any maintenance or repairs.
- Do not install, charge, or use this product outdoors, in bathrooms, or around a pool.
- Fire Hazard Warning: Do not apply any type of fragrance to the vacuum's filter. These types of products are known to contain flammable chemicals which may cause the vacuum to catch fire.
- Only use the original dust-removal hub (Model VCB2). Only use the original charger (Model ZD024M340090EU/TPQ-88E340090VW01).
- WARNING: For the purposes of recharging the battery, only use the detachable supply unit provided with this appliance.
- Only use the approved battery type (Model V2406-8S1P-GYA/V2433-8S1P-LNB). Do not use any non-rechargeable battery pack. Failing to do so may cause the lithium-ion battery to catchfire.
- If the battery material is released, remove personnel from area until the batteries cool down and fumes dissipate.
- Provide maximum ventilation to clear out hazardous gases and avoid skin and eye contact or inhalation of vapors.
- Remove spilled liquid with absorbent and incinerate waste.
- Do not use and store in extremely hot or cold environments (below 0°C /32°F or above 40°C /104°F). Please charge the cordless vacuum in temperature above 0°C /32°F and below 40°C /104°F.
- This product is designed for home use only.
- The supply terminals are not to be short-circuited.
- If the supply cord is damaged, it must be replaced by the manufacturer, its service agent or similarly qualified persons in order to avoid a hazard.



Read operator's manual



Detachable supply unit



For indoor use only



Class II equipment



time-lag miniature fuse-link

where T3.15A is the symbol for the time/current characteristic

We, Dreame Trading (Tianjin) Co., Ltd., hereby, declares that this equipment is in compliance with the applicable Directives and European Norms, and amendments. The full text of the EU declaration of conformity is available at the following internet address: <https://global.dreametech.com>

For detailed e-manual, please go to <https://global.dreametech.com/pages/user-manuals-and-faqs>

Product Overview

Accessories

1. Dust-Removal Hub
2. Accessory Storage Mount
(Support Rod x1, Storage Mount x1)
3. Charger
4. Pet Deshedding Tool
5. Extension Hose
6. Illumination Omni-Brush
7. Soft Dusting Brush
8. Rotating Soft Dusting Brush
9. Combination Tool
10. Flexible Adapter
11. Motorized Mini-Brush
12. Dust Collection Bag x2
(x1 pre-installed)
13. Spin Spray Mop
14. Extension Rod
15. Measuring Cup
16. Mop Pad x4
(x2 pre-installed)
17. Spare Battery Pack

Fig. A-1

Note: The illustrations in this manual are indicative only. The actual product may differ.

Component Names

Vacuum Body



1. Dust Cup
2. Dust Cup Release Button
3. Charging Contacts
4. Battery Pack Release Button
5. Display Screen
6.  Power Button
7.  Suction Level Switch
8. Battery Status Indicator
9. Antistatic Contact

Fig. A-2

Display Screen





1. Dirty Level Indicator
The color changes with the amount of dust in real time (only in Auto Mode).
2. Particulate Matter Amount Indicator
3. Suction Level
 -  Eco
 -  Auto
 -  Turbo
4. Suction Level Switch
Press briefly to switch between eco, auto and turbo mode.
5. Particulate Matter Types
 - > 10µm (eg. pollen)
 - > 50µm (eg. hair)
 - > 200µm (eg. dust)
 - > 500µm (eg. mite)
6. Battery Level Percentage
When the display screen shows "LO", it indicates that the battery level is lower than 10%.
7. Power Button
Press briefly to turn on/off

Fig. A-3

Dust-Removal Hub

1. Dust-Removal Hub Vent
2. Dust Collection Bag
3. Magnetic Cover
4. Air Outlet Filter
5. Charging Contacts
6.  Dust Collection Button
 - Solid Orange: The dust collection bag uninstalled or inappropriately installed
 - Blinking Orange: The dust collection bag is full
 - Solid Green: The dust-removal hub is in standby mode
 - Blinking Green: The dust-removal hub is prepared to collect dust

Ultra-Cleaning Button

- Solid Blue: Starting deep cleaning for dust-removal hub
- Blinking Blue: Error

7. Dust Cabinet Filter
8. Power Cord

Fig. A-4

Spin Spray Mop

1. Mop Head Release Button
2. Spray Nozzle
3. Outflow Control Switch
 - Low
 - High
 - Off
4. Water Tank Plug

Fig. A-5

Installation

Installing the Accessory Storage Mount

Insert the support rod vertically into the storage mount and ensure it is installed into place.

Fig. B-1

Installing the Accessories

Note:

- It is not recommended to use the motorized mini-brush with the extension rod.
- Please install the accessories according to the actual cleaning needs.
- It is recommended to use the flexible adapter when cleaning the low-lying furniture and not recommended to be connected to the vacuum body all the time for daily floor cleaning.

Fig. B-2

Charging

Charging with the Dust-Removal Hub

Place the dust collection station near a power supply and connect the power cord. Align the vent of the dust cup with the dust-removal hub to position the vacuum. Fully charge the vacuum before first use.

Note:

- The vacuum cannot be used while charging.
- When fully charged, the battery status indicator will turn off after 5 minutes and the vacuum will enter the power saving mode.
- This will take about 4 hours. Vacuuming at Turbo mode for a prolonged period will cause the battery to heat up, which increases charging time. Allow the vacuum to cool down for 30 minutes before charging it.
- When the vacuum is not in use, it can be placed on the dust-removal hub. The outlet of the power cord can be adjusted according to users' needs.

Fig. C-1

Charging with the Accessory Storage Mount (Optional)

Place the spare battery pack in the battery pack charging & storage slot. Connect the charger between the accessory storage mount and the power supply.

1. Battery Pack Charging & Storage Slot

Fig. C-2

Battery Status Display

Battery Status Indicator

- ☀️ Blinking white
- Solid white
- Off

Charging

- Fully charged
- ☀️ Charging
- Standby Mode

Fig. C-3

Display Screen

The number on the display screen represents the current battery level in a percentage during charging. When the number becomes 100, the battery is fully charged.

Fig. C-4

How to Use

Settings

In the standby state, press and hold the suction level switch ○ for 3 seconds to enter the setting interface. Briefly press ○ to select an option, and press and hold ○ for 3 seconds to confirm.

Reset Filter

Press and hold the suction level switch ○ for 3 seconds to select resetting filter and the filter will automatically complete the reset.

Exit

Press the power button ⏻ when it is in the setting interface to return to the main interface directly, or select ➡️, then press and hold the suction level switch ○ for 3 seconds to return to the main interface.

Note:

- If there is no operation for more than 15 seconds, the screen will turn off, and it will return to the main interface when lit up again.

- If the vacuum is not working properly, the screen display will show an error message. Please refer to the troubleshooting table to find your solution.

Fig. D-1

Starting Cleaning

Vacuumping

Press the power button ⏻ to start operating. After the vacuuming is completed, press the ⏻ button and the amount of various particle matters vacuumed will show on the screen.

Press the button ○ to switch levels between auto, eco and turbo and the corresponding icon will show on the screen.

Note:

- When any cleaning mode stops running, the vacuum cleaner will default to auto mode when it is started again. Factory default setting is the auto mode.
- Only when running in auto mode, the suction power and the color of the dirty level indicator change with the amount of particulate matter in real time.

Fig. D-2

Mopping

1. Remove the mop pads, dampen them, and wring out excess water. Align the central hole of the pad with the fixing screw in the center of the mop pad holder. Press the mop firmly to ensure that it is properly attached.

Fig. D-3

2. Remove the water tank plug and fill the water tank with clean water.

Fig. D-4

3. Install the spin spray mop to the vacuum to enter the mopping mode automatically when the vacuum is on.

Fig. D-5





- Press the button  briefly to start/stop mopping. Press the button  briefly to spray.

Fig. D-6

Note:

- Dampen the mop pad and wring out excess water before mopping.
- When mopping, the suction power of vacuum remains unchanged in any levels.
- The capacity of the water tank is 200 ml. Do not add chemicals to prevent damage to the tank.

Starting Ultra Cleaning

Press and hold the ultra-cleaning button  for 5 seconds to start deep cleaning of the dust-removal hub while dust collection is active. Press and hold the ultra-cleaning button  for 5 seconds again to turn it off.

Starting Dust Collection

Align the vent of the dust cup with the dust-removal hub to position the vacuum. The dust-removal hub will start dust collection automatically. Briefly press the dust collection button  to stop or restart the dust collection.

Note:

- Do not use the spin spray mop for vacuuming up dust.
- The vacuum defaults to automatic dust collection. To switch to manual dust collection, remove the vacuum from the dust-removal hub and press and hold the dust collection button for 5 seconds. The dust collection button will blink green five times to indicate a successful switch. Press the dust collection button for 5 seconds again to switch back to automatic dust collection.
- If the dust collection bag reaches capacity or the air duct is blocked during the dust collection process, the dust-removal hub will stop working after the process is completed and cannot collect dust again.

- If there is a lot of garbage in the dust cup, please perform the dust collection process several times to achieve better cleaning results.

Fig. D-7

Using Different Accessories

Illumination Omni-Brush

Suitable for cleaning hard floor, marble, tile, low and medium pile carpet and more.

When using on tiles, wooden floors or other hard surfaces or for vacuuming coffee beans, pop corn and other pellets, push the switch to the other side.

When cleaning the carpet, please push the switch to the off position.

- on
- off

Fig. D-8

Motorized Mini-Brush

For vacuuming dirt, pet hair, and other stubborn debris from sofas, bedding, and other fabric surfaces. It is not recommended to vacuum on fragile surfaces, such as silk.

Fig. D-9

Combination Tool

Suitable for vacuuming cracks, corners of doors and windows, stairs, and other hard-to-reach places.

Fig. D-10

Soft Dusting Brush

Suitable for vacuuming on LCDs, keyboards, lampshades, curtains, shutters and other surfaces of fragile objects.

Fig. D-11

Rotating Soft Dusting Brush

It can be connected to the extension hose. With a rotatable head, it is suitable for cleaning delicate and fragile surfaces and corners such as glass, displays and keyboards.

Fig. D-12

Flexible Adapter

Bending and extending the rod with one click can easily reach under low-lying furniture, such as bed and sofa.

Note: It is recommended to use the flexible adapter when cleaning the low-lying furniture and not recommended to be connected to the vacuum body all the time for daily floor cleaning.

Fig. D-13

Accessory Storage Mount

When not in use, the accessories can be placed on the storage mount as shown in the diagram.

Fig. D-14

Pet Deshedding Tool

Suitable for deshedding and absorbing hair for medium to long-haired pets.

Note:

- If any rotating part becomes stuck, the vacuum may shut off automatically. Remove any trapped foreign objects, then resume use.
- When the battery becomes overheated, the vacuum will automatically shut off. Wait until the battery temperature returns to normal, then resume use.

Care & Maintenance

Tips:

- Always use genuine parts to keep your warranty from being void.
- If the filter or nozzle becomes clogged, the vacuum will stop working shortly after being turned on. Clear the tube to restore functionality.
- Before cleaning the dust cup, please confirm that the plug is disconnected and keep the vacuum's power button in the off position.
- If the vacuum is not used for an extended period, fully charge it, unplug the power cord, remove the battery,

and store it in a cool, low-humidity environment away from direct sunlight. To avoid over-discharging the battery, recharge the battery at least once every three months.

Cleaning the Vacuum

Wipe the vacuum with a soft dry cloth.

Cleaning the Dust Cup, Pre-Filter, and Cyclone Assembly

1. Press the dust cup release button and remove it from the vacuum.
2. Remove the pre-filter first, and then rotate the cyclone system to lift it out.
3. **Rinse the cyclone assembly, pre-filter, and dust cup until they are clean. After washing, air dry for at least 24 hours.**

Fig. E-1-Fig. E-3

Note:

- Please clean the dust cup as needed.
- It is recommended to clean the cyclone system and pre-filter at least once every 3 to 4 months.

Cleaning the Filter

1. Remove the dust cup as shown in the figure.
2. Remove the filter from the vacuum by pulling it down in the direction shown in the figure.
3. Rinse the filter with rotating it 360°. Lightly tap the filter several times to remove any debris caught in it.
4. **Allow the filter to air dry for 24 hours.**

Fig. E-4-Fig. E-7

Note:

- Only use clean water to wash the filter. Do not use detergent.
- Do not attempt to clean the filter with a brush or finger.
- It is recommended to clean the filter once every 4 to 6 months.

Replacing the Air Outlet Filter

1. Remove the air outlet filter as shown in the figure.
2. Install a new one.

Fig. E-8-Fig. E-9

Note:

- The air outlet filter is non washable.
- It is recommended to replace the filter once every 4 to 6 months.

Replacing the Dust Collection Bag

1. Remove the magnetic cover from the dust-removal hub.
2. Pull out the dust collection bag and discard it.
3. Replace a new dust collection bag. Insert the bag handle into the card slot to ensure it is installed into place.
4. Re-install the magnetic cover. Ensure it is properly installed and the dust-removal hub is fully sealed.

Fig. E-10-Fig. E-13

Note:

- When the dust collection button blinks orange, it indicates that the dust collection bag is full and needs to be replaced.
- It is recommended to replace the dust collection bag every three months.

Cleaning the Illumination Omni-Brush

1. As shown in the figure, push the lock down to remove the roller from the brush.
2. Use scissors to cut off the hairs and fibers that get stuck on the brush roller. Wipe the dust from the notch, the sealing strips on both sides and the transparent cover with a dry cloth or paper towel.
3. When the brush roller is dirty, rinse it with clean water until it is clean. Then stand the brush roller upright for at least 24 hours until it is fully dry.
4. Once the brush roller is dry, reinstall it by following the disassembly steps in reverse.

Fig. E-14-Fig. E-17

Cleaning the Motorized Mini-Brush

1. Use a coin as illustrated to rotate the lock counterclockwise until you hear a click. After unlocking the motorized mini-brush, remove the brush roller.
2. Rinse and clean the brush roller. Stand the brush roller upright in a well-ventilated area for at least 24 hours until it is fully dry.

Fig. E-18-Fig. E-19

Cleaning the Mop Pad

Flip the mop head and remove the mop pad. Rinse the mop pad until it is clean, and thoroughly dry it before re-installing.

Fig. E-20

Note:

- It is recommended to replace the mop pad once every 3 to 6 months.
- Before storing the mop head for an extended period, empty the water tank and turn the outflow control switch to OFF.

Replacing the Battery Pack

The vacuum contains a removable rechargeable lithium-ion battery pack which has a limited number of recharge cycles. After extended use, the battery pack may no longer hold a charge. If this happens, it means the battery pack has reached the end of its life cycle and needs to be replaced.

1. Press down the battery pack release button and slide the battery pack to the right, as illustrated, to remove it.
2. Install the new battery pack.

Fig. E-21

If the vacuum is not working properly, please refer to the table below.





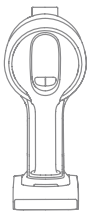



Errors	Possible Causes	Solutions
The vacuum does not work.	The appliance is out of battery or its battery level is low.	Fully charge the vacuum, then resume use.
	Overheat protection mode triggered by a blockage.	Clean the suction opening or air duct. Wait until the vacuum cools down, then reactivate it.
	The suction opening or air duct is blocked.	Clear any blockage from the suction opening or air duct.
Weak suction force.	The dust cup is full and/or filter assembly is clogged.	Empty the dust cup and/or clean the filter assembly.
	An attachment is blocked.	Clear any blockage in the attachment.
The motor makes a strange noise.	Main suction opening or extension rod is blocked.	Clear any blockage in the main suction opening or extension rod.
The battery indicator does not light up when charging.	The vacuum is not properly placed on the dust-removal hub.	Make sure that the charging contacts of the vacuum is aligned with that of the dust-removal hub.
	The power plug is not properly connected.	Please check if the power plug is securely connected.
	If the problem persists after ruling out the above two possibilities, please contact the after-sales service department for maintenance.	
Charging too slow.	The battery temperature is too low or too high.	Wait until the battery temperature returns normal, and then recharge.
The LED lights of the illumination omni-brush do not work.	LED lights are damaged.	Please contact the after-sales department for maintenance.
The dust collection button is solid orange.	The dust collection bag is uninstalled or inappropriately installed.	Before dust collecting starts, confirm that the dust collection bag has been installed or installed in place.
The dust collection button is blinking orange.	The dust collection bag is full.	Replace a new dust collection bag. Then press and hold the dust collection button for 3 seconds to troubleshoot the problem.
The ultra-cleaning button is blinking blue.	The ultra-cleaning is malfunction.	Please contact the after-sales department for maintenance.

Battery Status Indicator

Status	Possible Causes	Solutions	
The indicator is red.	Battery pack is damaged.	Please contact the after-sales department for maintenance.	
The indicator blinks red.	Error	Please contact the after-sales department for maintenance.	
The indicator blinks white.	The battery temperature is too low or too high.	Wait until the battery temperature returns normal, and then reuse.	

Troubleshooting

If the vacuum is not working properly, the screen display will show an error message. Please refer to the troubleshooting table to find your solution.

Error Icon	Error Message	Solutions
	Low battery	Please charge in time.
	Out of Battery	Please charge in time.
	Battery temperature is too high	Wait until the battery's temperature returns normal, then resume use.
	Air duct blocked	Check whether the dust cup, extension rod, illumination omni-brush or motorized mini-brush is blocked.
	Brush roller stuck	Refer to the [Cleaning the Illumination Omni-Brush] section to clean the debris and hair tangled on the brush roller. Check whether the spin spray mop is blocked.
	Filter is expiring	Please replace the filter in time.
	Replace the filter	After replacing the filter, please refer to the [Settings] to reset filter.
	Error	Please contact the after-sales department for maintenance.

Specifications

Vacuum Cleaner			
Model	VZV33A	Charging Time	approximately 4 hours
Rated Power	855 W	Rated Voltage	29.6 V ===
Illumination Omni-Brush			
Model	VMBB		
Rated Power	70 W	Rated Voltage	25 V ===
Motorized Mini-Brush			
Model	VMMY		
Rated Power	20 W	Rated Voltage	24 V ===
Spin Spray Mop			
Model	VFBD		
Rated Power	40 W	Rated Voltage	28.8 V ===
Dust-Removal Hub			
Model	VCB2		
Input	220-240 V ~ 50-60 Hz	Output	35 V === 0.9 A
Rated Power	1050 W		
Charger			
Model	ZD024M340090EU/ TPQ-88E340090VW01	Average Active Efficiency	87.04%
Input	100V-240 V ~ 50/60 Hz 0.8 A	Efficiency at Low Load (10%)	77.01%
Output	34 V === 0.9 A	No-load Power Consumption	0.1 W
Rechargeable Lithium-Ion Battery Pack			
Model	V2406-8S1P-GYA	Nominal Voltage	29.6 V ===
Rated Capacity	3100 mAh	Nominal Capacity	3200 mAh
Energy	91.76 Wh		
Rechargeable Lithium-Ion Battery Pack			
Model	V2433-8S1P-LNB	Nominal Voltage	28.8 V ===
Rated Capacity	2300 mAh	Nominal Capacity	2500 mAh
Energy	66.24 Wh		

The lithium-ion pack contains substances that are hazardous to the environment. Before disposing of the vacuum, please remove the battery pack, then discard or recycle it in accordance with local laws and regulations of the country or region it is used in.

WEEE Information



All products bearing this symbol are waste electrical and electronic equipment (WEEE as in directive 2012/19/EU) which should not be mixed with unsorted household waste. Instead, you should protect human health and the environment by handing over your waste equipment to a designated collection point for the recycling of waste electrical and electronic equipment, appointed by the government or local authorities. Correct disposal and recycling will help prevent potential negative consequences to the environment and human health. Please contact the installer or local authorities for more information about the location as well as terms and conditions of such collection points.

Um zu vermeiden, dass es durch unsachgemäße Benutzung zu Stromschlägen oder Bränden kommt, sollten Sie dieses Handbuch vor der Benutzung sorgfältig durchlesen und es aufbewahren, um künftig nachschlagen zu können.

WARNUNG

- Dieses Produkt kann von Kindern im Alter ab acht Jahren und von Personen mit physischen, sensorischen und intellektuellen Einschränkungen oder begrenzter Erfahrung oder Wissen benutzt werden, dies muss jedoch unter Aufsicht von Eltern oder einer Aufsichtsperson erfolgen, um einen sicheren Betrieb zu gewährleisten und Gefahren auszuschließen. Eine Wartung und Reinigung durch Kinder darf nur unter Aufsicht erfolgen.
- Dieses Gerät ist nicht für die Verwendung durch Personen (einschließlich Kinder) mit eingeschränkten motorischen, sensorischen oder geistigen Fähigkeiten oder mangelnder Erfahrung und Wissen bestimmt, es sei denn, sie werden von einer für ihre Sicherheit verantwortlichen Person beaufsichtigt oder erhalten Anweisungen zur Verwendung des Geräts.
- Kinder sollten beaufsichtigt werden, um sicherzustellen, dass sie nicht mit dem Gerät spielen.
- Der Staubsauger ist kein Spielzeug. Kinder dürfen mit dem Produkt nicht spielen oder es benutzen. Seien Sie bei der Benutzung des Staubsaugers in der Nähe von Kindern bitte vorsichtig. Gestatten Sie es Kindern keinesfalls, den Staubsauger zu reinigen oder zu warten, außer unter Aufsicht eines Elternteils oder Vormunds.
- Der Staubsauger darf nicht im Freien oder auf nassen Oberflächen benutzt werden. Der Staubsauger darf nicht mit nassen Händen berührt werden.
- Zur Verringerung der Brand-, Explosions- und Verletzungsgefahr stellen Sie vor dem Gebrauch sicher, dass die Lithiumbatterie und das Netzkabel unbeschädigt sind. Bei Beschädigung der Lithiumbatterie oder des Netzkabels darf der Staubsauger nicht verwendet werden.
- Die Bürstenköpfe, die Batterie, der Metallanschlussstift und der Staubsauger sind elektrisch leitend und sollten nicht in Wasser oder andere Flüssigkeiten getaucht werden. Trocknen Sie alle Filter nach der Reinigung.
- Schalten Sie den Staubsauger vor der Reinigung der Bürstenköpfe aus, um Verletzungen durch bewegliche Teile zu vermeiden. Die Bürstenköpfe, das Staubfach und der Filter müssen vor der Verwendung des Staubsaugers ordnungsgemäß installiert werden.
- Verwenden Sie die Haustier-Entfilzungshilfe nicht, wenn der Sauger in Betrieb ist. Verwenden Sie das Gerät nicht bei nassem Fell.
- **ACHTUNG:** Verwenden Sie nur die originale Staubentfernungsnabe oder das Ladegerät. Verwenden Sie niemals eine Nicht-Originalnabe, da dies zu einer Entzündung des Lithium-Akkus führen kann.
- Der Staubsauger darf nicht benutzt werden, um brennbare oder entzündliche Flüssigkeiten wie Benzin, Bleiche, Ammoniak, Abflussreiniger oder andere Flüssigkeiten aufzusaugen.
- Der Staubsauger darf nicht benutzt werden, um Gipspartikel, Asche (z. B. Kaminasche)

oder Rauch- oder Brennmaterialien wie Kohle, Zigarettenstummel oder Streichhölzer aufzusaugen.

- Der Staubsauger darf nicht benutzt werden, um scharfe oder harte Objekte wie Glas, Nägel, Schrauben oder Münzen aufzusaugen, da dies zu Schäden am Gerät führen kann.
- Halten Sie Ihre Haare, lockere Kleidungsstücke, Finger und andere Körperteile von den Öffnungen und beweglichen Teilen des Staubsaugers fern. Richten Sie das Verlängerungsrohr, das Rohr oder die Zubehörteile nicht auf Ihre Augen oder Ohren und nehmen Sie diese nicht in den Mund.
- Stecken Sie keine Gegenstände in die Öffnungen des Staubsaugers. Der Staubsauger darf nicht genutzt werden, wenn eine Öffnung blockiert ist. Er muss frei von Staub, Flusen, Haaren und anderen Gegenständen gehalten werden, die den Luftstrom behindern könnten. nicht genutzt werden, wenn eine Öffnung blockiert ist. Er muss frei von Staub, Flusen, Haaren und anderen Gegenständen gehalten werden, die den Luftstrom behindern könnten.
- Lehnen Sie den Staubsauger nicht gegen Stühle, Tische oder andere instabile Flächen, da dies zu Schäden am Gerät oder Verletzungen führen kann. Falls der Staubsauger durch Umkippen beschädigt wird oder sonst defekt ist, wenden Sie sich bitte an unsere autorisierte Serviceabteilung. Versuchen Sie nie, das Gerät selbst zu zerlegen.
- Beim Aufladen des Akkus sind alle Anweisungen in dieser Anleitung strikt zu befolgen. Wenn bei der Aufladung des Akkus der angegebene Temperaturbereich nicht eingehalten wird, kann der Akku beschädigt werden.
- Verwenden Sie nur vom Hersteller empfohlenes Zubehör und Ersatzteile.
- Bitte seien Sie besonders vorsichtig, wenn Sie den Staubsauger zur Treppenreinigung verwenden.
- Stellen Sie sicher, dass der Staubsauger nicht mit dem Stromnetz verbunden ist, wenn Sie ihn über längere Zeit nicht benutzen. Der Staubsauger muss außerdem vom Stromnetz getrennt werden, bevor Wartungs- und Reparaturarbeiten erfolgen.
- Dieses Produkt darf nicht im Freien, in Badezimmern oder in der Nähe eines Schwimbeckens benutzt, installiert oder geladen werden.
- Warnung vor Brandgefahr: auf den Filter dürfen keinesfalls Duftstoffe jeglicher Art aufgetragen werden. Diese Art von Produkten enthält häufig brennbare Chemikalien, die dazu führen könnten, dass das Gerät Feuer fängt.
- Verwenden Sie nur die Original-Staubentfernungsnabe (Modell VCB2). Verwenden Sie nur das Original-Ladegerät (Modell ZD024M340090EU/TPQ-88E340090VW01).
- **WARNUNG:** Benutzen Sie zum Aufladen der Batterie ausschließlich das mitgelieferte abnehmbare Netzteil.
- Verwenden Sie nur den zugelassenen Batterietyp (Modell V2406-851P-GYA/V2433-851P-LNB). Benutzen Sie keine nicht wiederaufladbaren Batterien. Bei Nichtbeachtung kann der Lithium-Ionen-Akku in Brand geraten.
- Sorgen Sie dafür, dass sich während der Freisetzung des Batteriematerials keine Personen in unmittelbarer Nähe befinden, bis die Batterien abgekühlt sind und sich die Dämpfe verflüchtigt haben.
- Stellen Sie sicher, dass der Bereich bestmöglich belüftet ist, damit sich gesundheitsgefährdende Gase schnell verflüchtigen können und der Haut- und Augenkontakt sowie das Einatmen von Dämpfen vermieden wird.

- Entfernen Sie die verschüttete Flüssigkeit mit Absorptionsmittel verbrennen Sie die Abfälle.
- Verwenden und lagern Sie es nicht in extrem heißen oder kalten Umgebungen (unter 0°C /32°F oder über 40°C /104°F). Laden Sie bei einer Ladetemperatur von 0°C bis 40°C mit dem Original-Netzadapter.
- Das Produkt ist nur für den Heimgebrauch bestimmt.
- Die Anschlussklemmen dürfen nicht kurzgeschlossen werden.
- Verwenden Sie das Gerät nicht mit einem beschädigten Aufsatz, z. B. Ladekabel usw. Wenn der Aufsatz beschädigt ist, muss es vom Hersteller, seinem Servicepartner oder ähnlichen qualifizierten Personen ersetzt werden, um Gefahren zu vermeiden.



Bedienungsanleitung lesen



Abnehmbare Versorgungseinheit



Nur für den Innenbereich geeignet



Gerät der Klasse II



Zeitverzögerung Miniatur Sicherungseinsatz

wobei T3.15A das Symbol für die Zeit/Strom-Kennlinien ist

Wir, Dreame Trading (Tianjin) Co., Ltd., bestätigen hiermit, dass dieses Gerät mit geltenden Verordnungen und europäischen Normen sowie etwaigen Ergänzungen in Einklang steht. Der vollständige Wortlaut der EU-Konformitätserklärung ist unter der folgenden Internetadresse abrufbar: <https://global.dreamotech.com>

Ein detailliertes elektronisches Handbuch finden Sie unter <https://global.dreamotech.com/pages/user-manuals-and-faqs>

Produktübersicht

Zubehör

1. Staubentfernungsnahe
2. Zubehörhalterung zur Lagerung
(1x Stützstange, 1x Aufbewahrungshalterung)
3. Ladegerät
4. Haustier-Entfilzungshilfe
5. Verlängerungsschlauch
6. Beleuchtete Omni-Bürste
7. Weiche Staubbürste
8. Rotierende weiche Staubbürste
9. Kombi-Werkzeug
10. Flexibler Adapter
11. Motorisierte Mini-Bürste
12. Staubfangbeutel x2
(1 Stk. vorinstalliert)
13. Schleuder-Sprühmopp
14. Verlängerungsstab
15. Messbecher
16. Wischpad x4
(2 Stk. vorinstalliert)
17. Ersatz-Akkupack

Abb. A-1

Hinweis: Die Abbildungen in diesem Handbuch dienen nur als Referenz, bitte beziehen Sie sich auf das tatsächliche Aussehen.

Bauteilbezeichnung

Vakuumpörper



1. Staubbehälter
2. Taste zum Öffnen des Staubbehälters
3. Ladkontakte
4. Akkufreigabetaste
5. Bildschirm
6.  Einschalttaste
7.  Saugstärke-Taste
8. Akkustatusanzeige
9. Antistatischer Kontakt

Abb. A-2

Bildschirm





1. Verschmutzungsanzeige
Die Farbe ändert sich mit der Staubmenge in Echtzeit (nur im Auto-Modus).
2. Partikelmengenanzeige
3. Saugstärke
 Eco
 Auto
 Turbo
4. Geschwindigkeitsregler
Kurz drücken, um zwischen Eco-, Auto- und Turbomodus zu wechseln.
5. Arten von Feinstaub
> 10 µm (z. B. Pollen)
> 50 µm (z. B. Haare)
> 200 µm (z. B. Staub)
> 500 µm (z. B. Milben)
6. Akkuladestandprozent
Wenn die Anzeige „LO “ anzeigt, bedeutet dies, dass der Akkuladestand weniger als 10 % beträgt.
7. Einschalttaste
Zum Ein-/Ausschalten kurz drücken

Abb. A-3

Staubentfernungsnahe

1. Öffnung der Staubabsaugungsnahe
2. Staubfangbeutel
3. Magnetische Abdeckung
4. Luftauslassfilter
5. Ladkontakte
6.  Taste für Staubabsaugung
 - Leuchtet orange: Der Staubfangbeutel ist nicht installiert oder nicht ordnungsgemäß installiert
 - Blinkt orange: Der Staubfangbeutel ist voll
 - Leuchtet grün: Die Staubentfernungsnahe befindet sich im Standby-Modus
 - Blinkt grün: Die Staubentfernungsnahe ist zum Auffangen von Staub bereit
7.  Taste für Ultra-Reinigung
 - Dauerhaft blau: Startet die Tiefenreinigung für die Staubentfernungsnahe
 - Blinkt blau: Fehler

7. Filter in der Staubkammer
8. Netzkabel

Abb. A-4

Schleuder-Sprühmopp

1. Moppkopf-Entriegelungstaste
2. Sprühdüse
3. Ausflussschalter
 - Niedrig
 - Hoch
 - Aus
4. Wasserbehälter-Stopfen

Abb. A-5

Installation

Montage der Zubehörhalterung

Setzen Sie die Stützstange senkrecht in die Halterung ein und vergewissern Sie sich, dass sie fest sitzt.

Abb. B-1

Installieren des Zubehörs

Hinweis:

- Es wird nicht empfohlen, die Mini-Motorbürste mit der Verlängerungsstange zu verwenden.
- Bitte installieren Sie das Zubehör entsprechend Ihren tatsächlichen
- Es wird empfohlen, den flexiblen Adapter zu verwenden, wenn Sie niedrige Möbel reinigen. Es wird nicht empfohlen, ihn für die tägliche Bodenreinigung ständig an das Staubsaugergehäuse anzuschließen.

Abb. B-2

Ladevorgang läuft

Aufladen mit der Staubentfernungsnabe

Stellen Sie die Staubabsaugstation in der Nähe einer Stromquelle auf und schließen Sie das Netzkabel an. Richten Sie die Entlüftungsöffnung des Staubbehälters mit der Staubentfernungsnabe aus, um den Staubsauger zu positionieren. Laden Sie den Staubsauger vor dem ersten Gebrauch vollständig auf.

Hinweis:

- Der Staubsauger kann während des Ladens nicht benutzt werden.
- Wenn die Batterie vollständig aufgeladen ist, erlischt die Batteriestatusanzeige nach 5 Minuten und der Staubsauger wechselt in den Energiesparmodus.
- Dies dauert etwa 4 Stunden. Wenn Sie über längere Zeit im Turbomodus Staub saugen, kann dies zur Erhitzung des Akkus führen, was eine längere Ladezeit zur Folge hat. Lassen Sie daher den Staubsauger vor dem Aufladen 30 Minuten abkühlen.
- Bei Nichtgebrauch kann der Staubsauger auf die Staubentfernungsnabe gestellt werden. Der Ausgang des Netzkabels kann je nach Bedarf des Benutzers eingestellt werden.

Abb. C-1

Aufladen mit der Zubehörhalterung (optional)

Setzen Sie den Ersatzakku in das Akkupack-Lade- und Aufbewahrungsfach ein. Schließen Sie das Ladegerät zwischen der Zubehörhalterung und dem Stromnetz an.

1. Akkupack-Lade- und Aufbewahrungsfach

Abb. C-2

Anzeigen der Leistungsmodi

Akkustatusanzeige

-  Blinkt weiß
- Leuchtet weiß
- Aus

Ladevorgang läuft

- Voll aufgeladen
-  Ladevorgang läuft
- Standby-Modus

Abb. C-3



Bildschirm

Die Zahl auf dem Anzeigebildschirm stellt den aktuellen Akkustand während des Ladevorgangs in Prozent dar. Der Akku ist vollständig aufgeladen, wenn die Anzeige auf 100 steht.

Abb. C-4

Benutzung



Einstellungen

Halten Sie im Standby-Zustand den Saugstufenschalter  3 Sekunden lang gedrückt, um die Einstellungsoberfläche aufzurufen. Drücken Sie kurz , um eine Option auszuwählen, und halten Sie  zum Bestätigen 3 Sekunden lang gedrückt.

Filter zurücksetzen

Halten Sie den Saugstufenschalter  3 Sekunden lang gedrückt, um das Zurücksetzen des Filters auszuwählen. Der Filter führt das Zurücksetzen automatisch durch.

Beenden

Drücken Sie die Ein-/Aus-Taste , wenn Sie sich in der Einstellungsschnittstelle befinden, um direkt zur Hauptschnittstelle zurückzukehren, oder wählen Sie  und halten Sie dann den Saugstufenschalter  3 Sekunden lang gedrückt, um zur Hauptschnittstelle zurückzukehren.



Hinweis:

- Wenn länger als 15 Sekunden keine Bedienung erfolgt, schaltet sich der Bildschirm aus und kehrt bei erneutem Aufleuchten zur Hauptoberfläche zurück.
- Wenn irgendein Fehler bei der Verwendung des Produkts auftritt, wird der Bildschirm eine Fehlermeldung ausgeben. Sie sollten den Anweisungen auf dem Bildschirm folgen, um die normale Leistung sicherzustellen.

Abb. D-1

Reinigung wird gestartet

Staubsaugen

Drücken Sie die Ein-/Aus-Taste , um den Betrieb zu starten. Nach Abschluss des Staubsaugvorgangs drücken Sie die Taste  und die Menge der gesaugten Partikel wird auf dem Bildschirm angezeigt.

Drücken Sie die Taste , um die Stufen zwischen Auto, Eco und Turbo umzuschalten. Das entsprechende Symbol wird auf dem Bildschirm angezeigt.

Hinweis:

- Wenn ein Reinigungsmodus nicht mehr ausgeführt wird, wechselt der Staubsauger beim erneuten Starten standardmäßig in den Auto-Modus. Die Werkseinstellung ist der Auto-Modus.
- Nur im Auto-Modus ändern sich die Saugleistung und die Farbe der Verschmutzungsgradanzeige in Echtzeit mit der Partikelmenge.

Abb. D-2

Wischen

1. Entnehmen Sie die Wischmopps, befeuchten Sie sie und drücken Sie das überschüssige Wasser aus. Richten Sie das zentrale Loch des Wischmopps auf die Befestigungsschraube in der Mitte des Wischmophalters aus. Drücken Sie den Wischmopp fest an, um sicherzustellen, dass er richtig angebracht ist.

Abb. D-3

2. Entfernen Sie den Wasserbehälterstopfen und füllen Sie den Wasserbehälter mit sauberem Wasser.

Abb. D-4

3. Setzen Sie den Schleuder-Sprühmopp auf den Staubsauger auf, und der Wischmodus wird automatisch beim Einschalten des Staubsaugers aktiviert.

Abb. D-5



4. Drücken Sie die Taste  kurz, um den Wischvorgang zu starten/stoppen. Drücken Sie die Taste  kurz, um zu sprühen.

Abb. D-6

Hinweis:

- Befeuchten Sie den Wischmopp und drücken Sie das überschüssige Wasser vor dem Wischvorgang aus.
- Beim Wischen bleibt die Saugkraft des Staubsaugers in allen Stufen gleich.
- Das Fassungsvermögen des Wasserbehälters beträgt 200 ml. Füllen Sie keine chemischen Mittel ein, um eine Beschädigung des Behälters zu vermeiden.

Starten der Ultra-Reinigung

Halten Sie die Taste für die Ultra-Reinigung  während der Staubabsaugung 5 Sekunden lang gedrückt, um die Tiefenreinigung der Staubentfernungsnabe zu starten. Halten Sie die Taste für die Ultra-Reinigung  erneut 5 Sekunden lang gedrückt, um diese wieder abzuschalten.

Starten der Staubabsaugung

Richten Sie die Entlüftungsöffnung des Staubbehälters mit der Staubentfernungsnabe aus, um den Staubsauger zu positionieren. Die Staubentfernungsnabe beginnt automatisch mit der Staubabsaugung. Drücken Sie kurz die Taste der Staubabsaugung , um die Staubabsaugung zu stoppen oder wieder zu starten.

Hinweis:

- Verwenden Sie den Sprüh-Schleudermopp nicht zum Staubabsaugen.
- Der Staubsauger schaltet standardmäßig auf automatische Staubabsaugung um. Um auf manuelle Staubabsaugung umzuschalten, nehmen Sie den Staubsauger von der Staubentfernungsnabe ab und halten Sie die Taste der Staubabsaugung 5 Sekunden lang gedrückt. Die Taste der Staubabsaugung blinkt fünfmal grün, um die erfolgreiche Umschaltung anzuzeigen. Drücken Sie die Taste der Staubabsaugung erneut 5 Sekunden lang, um wieder auf automatische Staubabsaugung umzuschalten.
- Erreicht der Staubfangbeutel sein Fassungsvermögen oder ist der Luftkanal während des Staubfangvorgangs verstopft, funktioniert die Staubentfernungsnabe nach Abschluss des Vorgangs nicht mehr und kann keinen Staub mehr aufnehmen.
- Sollte sich viel Staub in der Staubtasse befinden, führen Sie den Staubabsaugvorgang mehrmals durch, um ein besseres Reinigungsergebnis zu erzielen.

Abb. D-7

Benutzung verschiedener Zubehörteile

Beleuchtete Omni-Bürste

Geeignet zum Reinigen von Hartböden, Marmor, Fliesen, Teppichen mit niedrigem und mittlerem Flor und mehr.

Beim Einsatz auf Fliesen, Holzböden oder anderen harten Oberflächen oder zum Aufsaugen von Kaffeebohnen, Popcorn und anderen großen, schüttfähigen Partikeln schieben Sie den Schalter auf die andere Seite.

Beim Reinigen des Teppichs schieben Sie bitte den Schalter in die Aus-Position.

1. Ein
2. Aus

Abb. D-8

Motorisierte Mini-Bürste

Zum Aufsaugen von Schmutz, Tierhaaren und anderen hartnäckigen Ablagerungen auf Sofas, Bettzeug und anderen Textiloberflächen. Das Staubsaugen auf Oberflächen, die eingezogen werden könnten wie z. B. Seide, wird nicht empfohlen.

Abb. D-9

Kombi-Werkzeug

Geeignet für das Saugen in Spalten, in Ecken von Türen und Fenstern, auf Treppen und an anderen schwer zugänglichen Stellen.

Abb. D-10

Weiche Staubbürste

Geeignet zum Staubsaugen auf LCD-Bildschirmen, Tastaturen, Lampenschirmen, Vorhängen, Rollläden und anderen empfindlichen Oberflächen.

Abb. D-11

Rotierende weiche Staubbürste

Sie kann an den Verlängerungsschlauch angeschlossen werden. Mit ihrem drehbaren Kopf eignet sie sich zum Reinigen empfindlicher und zerbrechlicher Oberflächen und Ecken wie Glas, Bildschirme und Tastaturen.

Abb. D-12

Flexible Adapter

Durch Biegen und Verlängern des Rohres mit nur einem Klick, können tiefgelegene Stellen unter Möbeln, sowie Bett und Sofa, einfach erreicht werden.

Hinweis: Es wird empfohlen, den flexiblen Adapter zu verwenden, wenn Sie niedrige Möbel reinigen. Es wird nicht empfohlen, ihn für die tägliche Bodenreinigung ständig an das Staubsaugergehäuse anzuschließen.

Abb. D-13

Zubehörhalterung

Bei Nichtgebrauch kann das Zubehör auf der Halterung platziert werden, wie in der Abbildung gezeigt.

Abb. D-14

Haustier-Entfilzungshilfe

Geeignet zum Entfilzen und Aufnehmen von Haaren bei mittel- bis langhaarigen Haustieren.

Hinweis:

- Wenn ein rotierendes Teil stecken bleibt, kann es passieren, dass der Staubsauger sich automatisch abschaltet. Entfernen Sie dann etwaige eingeklemmte Fremdkörper und setzen Sie die Benutzung fort.
- Wenn des Akkus sich überhitzt, wird der Staubsauger automatisch ausgeschaltet. Bitte warten Sie, bis sich die Temperatur des Akkus normalisiert hat, und setzen Sie erst dann die Benutzung fort.

Pflege und Wartung

Tips:

- Verwenden Sie stets Originalteile, um ein Erlöschen der Garantie zu vermeiden.
- Falls der Filter oder die Düse verstopft sind, wird der Staubsauger kurz nach Einschalten den Betrieb einstellen. Um die Funktion wiederherzustellen, müssen Sie den Filter oder die Düse reinigen.
- Vergewissern Sie sich vor dem Reinigen des Staubbehälters, dass der Stecker gezogen ist, und lassen Sie die Einschalttaste des Staubsaugers in der Aus-Position.
- Wenn Sie den Staubsauger über einen längeren Zeitraum nicht benutzen, laden Sie ihn vollständig auf, ziehen Sie den Netzstecker, nehmen Sie den Akku heraus und bewahren Sie ihn an einem kühlen Ort mit geringer Luftfeuchtigkeit und ohne direkte Sonneneinstrahlung auf. Laden Sie den Akku mindestens alle drei Monate auf, um eine Überentladung des Akkus zu vermeiden.

Reinigen des Staubsaugers

Reinigen Sie den Staubsauger mit einem weichen trockenen Tuch.

Reinigung des Staubbehälters, des Vorfilters und der Zyklon-Baugruppe

1. Drücken Sie die Entriegelungstaste des Staubbehälters und nehmen Sie ihn aus dem Gerät.
2. Entfernen Sie zuerst den Vorfilter und drehen Sie danach das Zyklonsystem, um es herauszuheben.
3. **Spülen Sie das Zyklonsystem, den Vorfilter und den Staubbehälter gründlich aus, bis sie sauber sind. Nach dem Spülen mindestens 24 Stunden lang an der Luft trocknen lassen.**

Abb. E-1-Abb. E-3

Hinweis:

- Bitte reinigen Sie den Staubbehälter wie nötig.
- Es wird empfohlen, das Zyklonsystem und den Vorfilter mindestens einmal alle 3 bis 4 Monate zu reinigen.

Reinigung des -Filter

1. Entfernen Sie den Staubbehälter wie in der Abbildung dargestellt.
2. Entfernen Sie den -Filter aus dem Staubsauger, indem Sie ihn in die in der Abbildung gezeigten Richtung nach unten ziehen.
3. Drehen Sie den Filter um 360°, um ihn zu spülen. Klopfen Sie mehrmals leicht auf den Filter, um eventuell gebliebene Verunreinigungen zu entfernen.
4. **Lassen Sie den -Filter mindestens 24 Stunden lang gründlich trocknen.**

Abb. E-4-Abb. E-7

Hinweis:

- Säubern Sie den Filter ausschließlich mit sauberem Wasser. Verwenden Sie keine Reinigungsmittel.
- Versuchen Sie nicht, den -Filter mit einer Bürste oder einem Finger zu reinigen.
- Der -Filter sollte alle 4 bis 6 Monate ausgewechselt werden.

Auswechseln des Luftauslassfilters

1. Entfernen Sie den Luftauslassfilter wie in der Abbildung gezeigt.
2. Setzen Sie einen neuen Filter ein.

Abb. E-8-Abb. E-9

Hinweis:

- Der Luftauslassfilter ist nicht waschbar.
- Es wird empfohlen, den Filter alle 4 bis 6 Monate auszutauschen.

Auswechseln des Staubfangbeutels

1. Entfernen Sie die Magnetabdeckung von der Staubentfernungsnahe.
2. Ziehen Sie den Staubfangbeutel heraus und entsorgen Sie ihn.
3. Wechseln Sie den Staubfangbeutel gegen einen neuen aus. Führen Sie den Beutelgriff in den Kartenschlitz ein, um sicherzugehen, dass er richtig installiert ist.
4. Bringen Sie die Magnetabdeckung wieder an. Vergewissern Sie sich, dass sie ordnungsgemäß installiert ist und die Staubentfernungsnahe vollständig abgedichtet ist.

Abb. E-10-Abb. E-13

Hinweis:

- Wenn die Taste für die Staubabsaugung orange blinkt, bedeutet dies, dass der Staubfangbeutel voll ist und ausgetauscht werden muss.
- Es wird empfohlen, den Staubfangbeutel alle drei Monate zu wechseln.

Reinigen der beleuchteten Omni-Bürste

1. Drücken Sie die Verriegelung nach unten, wie in der Abbildung gezeigt, um die Bürstenrolle von der Rollenbürste zu entfernen.
2. Schneiden Sie mit einer Schere die Haare und Fasern ab, die auf die Bürstenrolle hängen bleiben. Wischen Sie den Staub von der Kerbe und dem transparenten Deckel mit einem trockenen Tuch oder Papiertuch ab.
3. Falls sie verschmutzt ist, spülen Sie den Bürstenkopf mit sauberem Wasser ab, bis er sauber ist. Stellen Sie den Bürstenkopf für mindestens 24 Stunden aufrecht hin, bis er vollständig trocken ist.
4. Sobald die Bürstenrolle trocken ist, setzen Sie sie wieder ein, indem Sie den Demontageschritten in umgekehrter Reihenfolge folgen.

Abb. E-14-Abb. E-17

Motorisierte Mini-Bürste reinigen

1. Drehen Sie das Schloss mit einer Münze wie abgebildet gegen den Uhrzeigersinn, bis Sie einen Klick hören. Entfernen Sie nach dem Entriegeln der motorisierten Minibürste die Bürstenwalze.
2. Spülen und reinigen Sie die Bürstenwalze. Stellen Sie die Bürstenwalze mindestens 24 Stunden lang aufrecht an einem gut belüfteten Ort auf, bis sie vollständig getrocknet ist.

Abb. E-18-Abb. E-19

Reinigung des Wischmopps

Drehen Sie den Moppkopf um und nehmen Sie den Wischmopp heraus. Spülen Sie den Wischmopp aus, bis er sauber ist, und trocknen Sie ihn gründlich vor dem Wiedereinsetzen.

Fig. E-20

Hinweis:

- Es wird empfohlen, den Wischmopp alle 3 bis 6 Monate auszutauschen.
- Leeren Sie den Wasserbehälter, bevor Sie den Moppkopf über einen längeren Zeitraum einlagern, und stellen Sie den Abflusskontrollschalter auf „AUS“.

Auswechseln des Akkupacks

Der Staubsauger enthält einen herausnehmbaren, wiederaufladbaren Lithium-Ionen-Akku, der eine begrenzte Anzahl von Ladezyklen hat. Nach längerem Gebrauch kann es geschehen, dass der Akku keine Ladung mehr hält. Wenn dies geschieht, bedeutet dies, dass der Akku das Ende seiner Lebensdauer erreicht hat und ersetzt werden muss.

1. Drücken Sie den Entriegelungsknopf des Akkus nach unten und schieben Sie den Akku, wie in der Abbildung gezeigt, nach rechts, um ihn zu entfernen.
2. Installation des neuen Akkus.

Fig. E-21

FAQ

Falls der Staubsauger nicht korrekt funktionieren sollte, beachten Sie bitte die folgende Tabelle, um eine Problemlösung zu finden.

Fehler	Mögliche Ursache	Lösung
Der Staubsauger funktioniert nicht.	Der Akku ist leer oder fast leer.	Laden Sie den Staubsauger vollständig auf und versuchen Sie es erneut.
	Durch eine Blockade wurde der Überhitzungsschutz ausgelöst.	Warten Sie, bis der Staubsauger abgekühlt ist und versuchen Sie es dann erneut.
	Die Saugöffnung oder der Strömungsweg ist blockiert.	Befreien Sie die Ansaugöffnung oder den Strömungsweg von etwaigen Hindernissen.
Die Saugleistung ist reduziert.	Der Staubbehälter ist voll und/oder der Filter ist verstopft.	Leeren Sie das Staubfach und reinigen Sie die -Filtereinheit.
	Das Zubehörteil ist blockiert.	Entfernen Sie Blockaden vom Zubehörteil.
Der Motor gibt ein merkwürdiges Geräusch ab.	Die Hauptaugöffnung oder das Verlängerungsrohr sind verstopft.	Entfernen Sie Verstopfungen aus der Hauptaugöffnung oder dem Verlängerungsrohr.
Die Akku-Anzeige leuchtet während des Ladevorgangs nicht auf.	Der Staubsauger ist nicht richtig auf die Staubentfernungsnahe aufgesetzt.	Stellen Sie sicher, dass die Ladekontakte des Staubsaugers mit den Kontakten der Staubentfernungsnahe übereinstimmen.
	Der Netzstecker ist nicht richtig eingesteckt.	Prüfen Sie, ob der Netzstecker richtig eingesteckt ist.
	Wenn die beiden vorstehend genannten Möglichkeiten ausgeschlossen worden sind und das Problem weiter besteht, Wenden Sie sich bitte an den Kundendienst, um Hilfe zu erhalten.	
Der Akku wird nur langsam geladen.	Die Temperatur des Akkus ist zu hoch oder zu niedrig.	Warten Sie, bis die Akkutemperatur sich normalisiert hat und setzen Sie dann die Benutzung fort.
Die LED-Leuchten der beleuchteten Omni-Bürste funktionieren nicht.	Die LED-Leuchten sind beschädigt.	Wenden Sie sich bitte an den Kundendienst, um Hilfe zu erhalten.
Die Taste der Staubabsaugung leuchtet orange.	Der Staubfangbeutel ist nicht installiert oder nicht richtig installiert.	Stellen Sie vor dem Start der Staubabsaugung sicher, dass der Staubfangbeutel installiert ist oder bereits eingesetzt wurde.

Die Taste der Staubabsaugung blinkt orange.	Der Staubfangbeutel ist voll.	Wechseln Sie den Staubfangbeutel gegen einen neuen aus. Halten Sie dann die Taste für die Staubabsaugung 3 Sekunden lang gedrückt, um das Problem zu beheben.
Die Taste für die Ultra-Reinigung blinkt blau.	Die Ultra-Reinigung funktioniert nicht richtig.	Wenden Sie sich bitte an den Kundendienst, um Hilfe zu erhalten.

Akkustatusanzeige

Status	Mögliche Ursachen	Lösungen	
Die Kontrollleuchte leuchtet rot.	Der Akku ist beschädigt.	Wenden Sie sich bitte an den Kundendienst, um Hilfe zu erhalten.	
Die Kontrollleuchte blinkt rot.	Fehler	Wenden Sie sich bitte an den Kundendienst, um Hilfe zu erhalten.	
Die Kontrollleuchte blinkt weiß.	Die Temperatur des Akkus ist zu hoch oder zu niedrig.	Warten Sie, bis die Akkutemperatur wieder den normalen Wert erreicht hat, und benutzen Sie ihn dann wieder.	

Fehleralarm

Wenn irgendein Fehler bei der Verwendung des Produkts auftritt, wird der Bildschirm eine Fehlermeldung ausgeben. Sie sollten den Anweisungen auf dem Bildschirm folgen, um die normale Leistung sicherzustellen.

Fehler-Symbol	Fehlermeldung	Lösung
	Niedriger Akkustand	Bitte laden Sie ihn rechtzeitig auf.
	Akku leer	Bitte laden Sie ihn rechtzeitig auf.
	Die Batterietemperatur ist zu hoch	Warten Sie, bis die Akkutemperatur sich normalisiert hat und setzen Sie dann die Benutzung fort.
	Luftkanal blockiert	Überprüfen Sie, ob der Staubbecher, die Verlängerungsstange, die beleuchtete Omni-Bürste oder die motorisierte Minibürste blockiert sind.
	Walzenbürste klemmt	Informationen zum Entfernen von Schmutz und Haaren, die sich auf der Bürstenwalze verfangen haben, finden Sie im Abschnitt [Reinigen der beleuchteten Omni-Bürste]. Prüfen Sie, ob der Schleuder-Sprühmopp blockiert ist.
	Der Filter läuft bald ab	Bitte tauschen Sie den Filter rechtzeitig aus.
	Tauschen Sie den Filter aus	Nach dem Austausch des Filters lesen Sie bitte die [Einstellungen], um den Filter zurückzusetzen.
	Fehler	Wenden Sie sich bitte an die Kundendienstabteilung für die Wartung.

Specifications

Staubsauger			
Modell	VZV33A	Ladedauer	ca. 4 Stunden
Bemessungsleistung	855 W	Nennspannung	29,6 V ===
Beleuchtete Omni-Bürste			
Modell	VMBB		
Bemessungsleistung	70 W	Nennspannung	25 V ===
Motorisierte Mini-Bürste			
Modell	VMMY		
Bemessungsleistung	20 W	Nennspannung	24 V ===
Schleuder-Sprühmopp			
Modell	VFBD		
Bemessungsleistung	40 W	Nennspannung	28,8 V ===
Staubentfernungsnahe			
Modell	VCB2		
Eingang	220-240 V ~ 50-60 Hz	Ausgang	35 V === 0,9 A
Bemessungsleistung	1050 W		
Ladegerät			
Modell	ZD024M340090EU/ TPQ-88E340090VW01	Durchschnittliche aktive Effizienz	87,04%
Eingang	100V-240 V ~ 50/60 Hz 0,8 A	EffizienzbeigeringerLast (10%)	77,01%
Ausgang	34 V === 0,9 A	Stromverbrauch im Leerlauf	0,1 W
Wiederaufladbarer Lithium-Ionen-Akku			
Modell	V2406-8S1P-GYA	Nennspannung	29,6 V ===
Nennkapazität	3100 mAh	Sollkapazität	3200 mAh
Energie	91,76 Wh		
Wiederaufladbarer Lithium-Ionen-Akku			
Modell	V2433-8S1P-LNB	Nennspannung	28,8 V ===
Nennkapazität	2300 mAh	Sollkapazität	2500 mAh
Energie	66,24 Wh		

Der Lithium-Ionen-Akku enthält umweltgefährdende Stoffe. Bevor der Staubsauger entsorgt wird, muss zunächst der Akku entfernt werden, anschließend muss in Übereinstimmung mit den lokalen Gesetzen und Vorschriften des Landes oder der Region, in dem er benutzt wurde, eine Entsorgung oder Wiederverwertung stattfinden.

WEEE-Informationen



Alle mit diesem Symbol gekennzeichneten Produkte sind Elektroschrott und Elektrogeräte (WEEE entsprechend EU-Richtlinie 2012/19/EU) und dürfen nicht mit unsortiertem Haushaltsmüll vermischt werden. Schützen Sie stattdessen Ihre Mitmenschen und die Umwelt, indem Sie Ihre zu entsorgenden Geräte an eine dafür vorgesehene, von der Regierung oder einer lokalen Behörde eingerichtete Sammelstelle zum Recycling von Elektroschrott und Elektrogeräten bringen. Eine ordnungsgemäße Entsorgung und Recycling helfen, negative Auswirkungen auf die Gesundheit von Umwelt und Menschen zu vermeiden. Wenden Sie sich bitte an den Installateur oder lokale Behörden, um Informationen zum Standort und den allgemeinen Geschäftsbedingungen solcher Sammelstellen zu erhalten.

Entsorgung von Elektro- und Elektronikgeräten



Die durchgestrichene Mülltonne bedeutet, dass Sie gesetzlich verpflichtet sind, diese Geräte einer vom unsortierten Siedlungsabfall getrennten Erfassung zuzuführen. Die Entsorgung über die Restmülltonne oder die gelbe Tonne ist untersagt. Enthalten die Produkte Batterien oder Akkus, die nicht fest verbaut sind, müssen diese vor der Entsorgung entnommen und getrennt als Batterie entsorgt werden.

Möglichkeiten der Rückgabe von Altgeräten

Besitzer von Altgeräten können diese im Rahmen der durch öffentlich-rechtlichen Entsorgungsträger eingerichteten und zur Verfügung stehenden Möglichkeiten der Rückgabe oder Sammlung von Altgeräten abgeben, damit eine ordnungsgemäße Entsorgung der Altgeräte sichergestellt ist. Unter dem folgenden Link besteht die Möglichkeit, sich ein Onlineverzeichnis der Sammel- und Rücknahmestellen anzuzeigen zu lassen: <https://www.ear-system.de/ear-verzeichnis/sammel-und-ruecknahmestellen>.

Datenschutz

Wir weisen alle Endnutzer von Elektro- und Elektronikaltgeräten darauf hin, dass Sie für das Löschen personenbezogener Daten auf den zu entsorgenden Altgeräten selbst verantwortlich sind.

Veillez lire attentivement ce manuel avant toute utilisation et le conserver pour pouvoir le consulter ultérieurement afin d'éviter les accidents, notamment les chocs électriques ou les incendies causés par une mauvaise utilisation.

AVERTISSEMENT

- Cet appareil peut être utilisé par des enfants à partir de 8 ans et par des personnes ayant des capacités physiques, sensorielles ou mentales réduites ou un manque d'expérience et de connaissances à condition qu'elles aient été placées sous surveillance ou qu'elles aient reçu des instructions concernant l'utilisation de l'appareil en toute sécurité et qu'elles comprennent les dangers encourus.
- Cet appareil n'est pas destiné à être utilisé par des personnes (y compris des enfants) dont les capacités physiques, sensorielles ou mentales sont réduites, ou qui manquent d'expérience et de connaissances, à moins qu'elles n'aient pu bénéficier d'une surveillance ou d'instructions concernant l'utilisation de l'appareil de la part d'une personne responsable de leur sécurité.
- Les enfants doivent être surveillés afin de s'assurer qu'ils ne jouent pas avec l'appareil.
- L'aspirateur n'est pas un jouet. Les enfants ne doivent pas jouer avec ce produit ou l'utiliser. Soyez vigilant lorsque vous utilisez ce produit à proximité d'enfants. Les enfants ne sont pas autorisés à nettoyer ou à entretenir l'aspirateur sans la surveillance d'un parent ou d'un adulte.
- N'utilisez pas l'aspirateur à l'extérieur sur des surfaces mouillées. Utilisez-le uniquement sur des surfaces sèches à l'intérieur. Ne touchez pas la prise ou toute partie de l'aspirateur avec des mains mouillées.
- Pour éviter les risques d'explosion, d'incendie et de blessures, vérifiez que la batterie lithium et le cordon d'alimentation n'ont subi aucun dommage. N'utilisez pas l'aspirateur si vous constatez des dommages sur la batterie lithium ou le cordon d'alimentation.
- Les têtes de brosses, la batterie, la broche de connecteur métallique et l'aspirateur sont électriquement conducteurs et ne doivent pas être immergés dans l'eau ou tout autre liquide. Vous devez vous assurer que tous les filtres sont secs après le nettoyage.
- Pour éviter les blessures causées par les pièces rotatives, désactivez l'aspirateur avant de nettoyer les têtes de brosses. Les têtes de brosse, le compartiment à poussière et le filtre doivent tous être correctement installés avant d'utiliser l'aspirateur.
- N'utilisez pas l'outil anti-mue pour animaux de compagnie lorsque l'aspirateur est en marche. N'utilisez pas l'appareil lorsque les poils sont mouillés.
- **AVERTISSEMENT** : Utilisez uniquement la centrale de dépoussiérage ou le chargeur d'origine. N'utilisez jamais un système non d'origine, car la batterie lithium risque de prendre feu.
- N'utilisez pas l'aspirateur pour aspirer des liquides inflammables ou combustibles, comme de l'essence, ou de l'eau de javel, de l'ammoniaque, des nettoyeurs pour canalisations ou tout autre liquide.

- N'utilisez pas l'aspirateur pour aspirer des particules de plâtre, des cendres ou des matériaux de combustion ou des substances fumigènes, tels que du charbon, des mégots de cigarette ou des allumettes.
- N'utilisez pas l'aspirateur pour aspirer des objets durs ou pointus, comme du verre, des clous, des vis ou des pièces de monnaie sous peine d'endommager l'appareil.
- Éloignez les cheveux, les vêtements amples, les doigts et les autres parties du corps des pièces mobiles et des ouvertures de l'aspirateur. Ne dirigez pas la tige d'extension, le tube ou les outils vers les yeux ou les oreilles, ou ne les mettez pas dans la bouche.
- Ne placez aucun objet dans les orifices de l'aspirateur. N'utilisez pas l'aspirateur en cas d'obstruction d'un des orifices. Retirez la poussière, les peluches, les cheveux ou tout autre élément susceptible de réduire le flux d'air.
- Ne placez pas l'aspirateur contre une chaise, une table ou toute surface instable sous peine d'endommager l'appareil ou de vous blesser. Si l'aspirateur est endommagé ou fonctionne mal en raison d'une chute, contactez notre service après-vente agréé. Ne tentez jamais de démonter l'appareil vous-même.
- Toutes les instructions du manuel relatives à la recharge de la batterie doivent être suivies scrupuleusement. Vous pourriez endommager la batterie si vous ne la chargez pas dans la plage de températures spécifiée.
- Utilisez uniquement des accessoires et pièces de rechange recommandés par le fabricant.
- Soyez extrêmement vigilant lorsque vous utilisez l'aspirateur pour nettoyer un escalier.
- Veillez à débrancher l'aspirateur lorsqu'il n'est pas utilisé pendant une période prolongée ou avant tout entretien ou toute réparation.
- Ce produit ne doit pas être installé, chargé ou utilisé à l'extérieur, dans une salle de bains ou autour d'une piscine.
- Avertissement sur le risque d'incendie : N'appliquez aucun parfum dans le filtre de l'aspirateur. L'appareil pourrait prendre feu, car ces types de produits sont connus pour contenir des produits chimiques inflammables.
- Utilisez uniquement la centrale de dépoussiérage d'origine (modèle VCB2). Utilisez uniquement le chargeur d'origine (modèle ZD024M340090EU/TPQ-88E340090VW01).
- **AVERTISSEMENT** : Pour recharger la batterie, utilisez uniquement le bloc d'alimentation amovible fourni avec l'appareil.
- Utilisez uniquement le type de batterie approuvé (modèle V2406-8S1P-GYA/V2433-8S1P-LNB). N'utilisez pas de batterie non rechargeable. Sinon, la batterie lithium-ion peut prendre feu.
- Si le matériau de la batterie fuit, éloignez le personnel de la zone jusqu'à ce que les batteries refroidissent et que les fumées se dissipent.
- Assurer une ventilation maximale pour dissiper les gaz dangereux et éviter le contact avec la peau et les yeux ou l'inhalation des vapeurs.
- Enlever le liquide répandu avec un absorbant et incinérer les déchets.
- Ne pas l'utiliser ni le déposer dans des environnements extrêmement chauds ou froids (en dessous de 0°C /32°F ou au-dessus de 40°C /104°F). Chargez à une température entre 0°C et 40°C en utilisant l'adaptateur d'alimentation d'origine.

- Ce produit est conçu pour une utilisation domestique uniquement.
- Les bornes d'alimentation ne doivent pas être court-circuitées.
- N'utilisez pas l'appareil avec un accessoire endommagé (eg: Base de charge, Cordon d'alimentation etc.). Si l'accessoire est endommagé, il doit être remplacé par le fabricant, son agent de service ou des personnes qualifiées similaires afin d'éviter tout danger.



Lire le manuel de l'opérateur



Unité d'alimentation amovible



Pour un usage en intérieur uniquement



Équipement de classe II



décalage temporel miniature lien-fusible

où T3.15A est le symbole de la caractéristique du temps/ du courant

Par la présente, Dreame Trading (Tianjin) Co., Ltd., déclare que cet équipement est conforme aux directives et normes européennes applicables, ainsi qu'à leurs amendements. L'intégralité de la déclaration de conformité pour l'UE est disponible à l'adresse suivante: <https://global.dreametech.com>
Pour obtenir un manuel électronique détaillé, rendez-vous sur le site <https://global.dreametech.com/pages/user-manuals-and-faqs>

Présentation du produit

Accessoires

1. Centrale de dépoussiérage
2. Support de rangement des accessoires (tige de support x1, support de rangement x1)
3. Chargeur
4. Outil anti-mue pour animaux de compagnie
5. Tuyau de rallonge
6. Omnibrosse d'éclairage
7. Brosse à poussière souple
8. Brosse à épousseter souple et rotative
9. Outil combiné
10. Adaptateur flexible
11. Mini-brosse motorisée
12. Sac à poussière x2 (x1 préinstallé)
13. Serpillière à pulvérisation rotative
14. Tige de rallonge
15. Verre de mesure
16. Serpillière x4 (x2 préinstallé)
17. Batterie de rechange

Fig. A-1

Rappel : Photo non contractuelle, veuillez vous référer aux objets concrets.

Nom du composant

Corps de l'aspirateur



1. Compartiment à poussière
2. Bouton de déverrouillage de compartiment à poussière
3. Contacts de charge
4. Bouton de déverrouillage de la batterie
5. Écran d'affichage
6.  Bouton d'alimentation
7.  Bouton de niveau d'aspiration
8. Indicateur du restant de la batterie
9. Contact antistatique

Fig. A-2

Écran d'affichage





1. Indicateur de niveau d'encrassement
La couleur varie en fonction de la quantité réelle de poussière (uniquement en mode Auto).
2. Indicateur de quantité de particules
3. Niveau d'aspiration
 -  Éco
 -  Auto
 -  Turbo
4. Bouton de réglage de la vitesse
Appuyez brièvement pour sélectionner entre les modes éco, auto et turbo.
5. Types de particules
 - > 10 µm (ex. pollen)
 - > 50 µm (ex. cheveux)
 - > 200 µm (ex. poussière)
 - > 500 µm (ex. acarien)
6. Pourcentage du niveau de batterie
Lorsque l'écran d'affichage montre « LO », il indique que le niveau de batterie est inférieur à 10 %.
7. Bouton d'alimentation
Appuyer brièvement pour allumer/éteindre

Fig. A-3

Centrale de dépoussiérage

1. Événement de la centrale de dépoussiérage
2. Sac à poussière
3. Couvercle magnétique
4. Filtre de sortie d'air
5. Contacts de charge
6.  Bouton de collecte de poussière
 - Orange fixe : Le sac à poussière n'est pas installé ou est installé de manière inappropriée
 - Orange clignotant : Le sac à poussière est plein
 - Vert fixe : La centrale de dépoussiérage est en mode veille
 - Vert clignotant : La centrale de dépoussiérage est prête à collecter la poussière
7.  Bouton d'activation du nettoyage ultra rapide

- Bleu fixe : Commencer le nettoyage en profondeur pour la centrale de dépoussiérage
 - Bleu clignotant : Erreur
7. Filtre du boîtier de poussière
 8. Cordon d'alimentation

Fig. A-4**Serpillère à pulvérisation rotative**

1. Bouton de déverrouillage de la tête de la lingette
2. Buse de pulvérisation
3. Interrupteur de contrôle de volume de liquide
 - Faible
 - Élevé
 - Désactiver
4. Bouchon du réservoir d'eau

Fig. A-5

Installation

Installation du support de rangement d'accessoire

Insérez la tige de support verticalement dans le support de rangement et assurez-vous qu'elle est installée en place.

Fig.B-1

Installation des accessoires

Remarque :

- Il n'est pas recommandé d'utiliser la petite brosse motorisée avec la tige d'extension.
- Veuillez installer les accessoires selon les besoins en nettoyage actuels.
- Il est recommandé d'utiliser l'adaptateur flexible pour nettoyer les meubles bas et il n'est pas recommandé de le connecter en permanence au corps de l'aspirateur pour le nettoyage quotidien des sols.

Fig. B-2

Recharge

Charger avec la centrale de dépoussiérage

Placez la station de dépoussiérage près d'une source d'alimentation et branchez le cordon d'alimentation. Aligned l'évent du bac à poussière avec la centrale de dépoussiérage pour positionner l'aspirateur. Chargez entièrement la batterie de l'aspirateur avant la première utilisation.

Remarque :

- L'aspirateur ne peut pas être utilisé pendant la charge.
- Lorsque la batterie est complètement chargée, l'indicateur d'état de la batterie s'éteint au bout de 5 minutes et l'aspirateur passe en mode d'économie d'énergie.
- Cela prendra environ 4 heures. L'aspiration en mode Turbo pendant une période prolongée peut entraîner la surchauffe de la batterie, ce qui augmente le temps de charge. Laissez l'aspirateur refroidir pendant 30 minutes avant de le charger.
- Lorsque vous n'utilisez pas l'aspirateur, il peut être placé sur la centrale de dépoussiérage. La sortie du cordon d'alimentation peut être ajustée selon les besoins des utilisateurs.

Fig. C-1

Charge avec le support de rangement d'accessoire (optionnel)

Placez la batterie de rechange dans la fente de charge et l'emplacement de rangement de la batterie. Connectez le chargeur entre le support de rangement d'accessoire et l'alimentation électrique.

1. Fente de charge et emplacement de rangement de la batterie

Fig. C-2

Affichage des modes de fonctionnement

Indicateur du restant de la batterie

- ☀ Blanc clignotant
- Blanc fixe
- Arrêt

Recharge

- Entièrement chargée
- ☀ Recharge
- Mode veille

Fig. C-3

Écran d'affichage

Le nombre figurant sur l'écran d'affichage représente le niveau de batterie actuel en pourcentage pendant la charge. Lorsque ce nombre atteint 100, la batterie est complètement chargée.

Fig. C-4

Mode d'utilisation

Réglage

En mode veille, appuyez sur l'interrupteur de niveau d'aspiration ○ et maintenez-le enfoncé pendant 3 secondes pour accéder à l'interface de réglage. Appuyez brièvement sur ○ pour sélectionner une option, puis appuyez sur ○ pendant 3 secondes pour confirmer.

Réinitialiser le filtre

Appuyez sur l'interrupteur de niveau d'aspiration ○ et maintenez-le enfoncé pendant 3 secondes pour sélectionner la réinitialisation du filtre, et le filtre effectuera automatiquement la réinitialisation.

Quitter

Appuyez sur le bouton d'alimentation ⏻ lorsqu'il se trouve dans l'interface de réglage pour revenir directement à l'interface principale, ou sélectionnez ➡ puis appuyez sur l'interrupteur de niveau d'aspiration ○ et maintenez-le enfoncé pendant 3 secondes pour revenir à l'interface principale.

Remarque :



- Si aucune opération n'est effectuée pendant plus de 15 secondes, l'écran s'éteint et revient à l'interface principale lorsqu'il s'allume à nouveau.
- Si vous devez prêter attention à une anomalie quelconque pendant l'utilisation du produit, l'écran affichera un message d'avertissement. Vous devez suivre les instructions à l'écran pour que les performances restent normales.

Fig. D-1

Démarrer le nettoyage

Aspiration

Appuyez sur le bouton d'alimentation ⏻ pour démarrer l'appareil. Une fois l'aspiration terminée, appuyez sur le

bouton  et la quantité de particules aspirées s'affichera à l'écran. Appuyez sur le bouton  pour passer d'un niveau à l'autre (auto, éco et turbo) et l'icône correspondante s'affichera à l'écran.

Remarque :

- Lorsqu'un mode de nettoyage s'arrête, l'aspirateur passe par défaut en mode automatique lorsqu'il est remis en marche. Le réglage par défaut est le mode automatique.
- Uniquement en mode automatique, la puissance d'aspiration et la couleur de l'indicateur de niveau d'encrassement varient en fonction de la quantité de particules en temps réel.

Fig. D-2

Lavage

1. Retirez les lingettes, humidifiez-les et essorez l'excédent d'eau. Alignez le trou central de la lingette avec la vis de fixation au centre du support de lingette. Appuyez fermement sur la lingette pour vous assurer qu'elle est correctement fixée.

Fig. D-3

2. Retirez le bouchon du réservoir d'eau et remplissez le réservoir d'eau propre.

Fig. D-4

3. Installez la serpillière à pulvérisation rotative sur l'aspirateur afin qu'elle passe automatiquement en mode lavage lorsque l'aspirateur est en marche.

Fig. D-5





4. Appuyez brièvement sur le bouton  pour commencer/arrêter le lavage. Appuyez brièvement sur le bouton  pour pulvériser.

Fig. D-6

Remarque :

- Humidifiez la lingette et essorez l'excédent d'eau avant le lavage.
- Lors du lavage, la puissance d'aspiration de l'aspirateur reste inchangée à tous les niveaux.
- La capacité du réservoir d'eau est de 200 ml. N'ajoutez pas de produit chimique pour éviter d'endommager le réservoir.

Commencer le nettoyage ultra rapide

Maintenez le bouton de nettoyage intensif  enfoncé pendant 5 secondes pour lancer le nettoyage en profondeur de la centrale de dépoussiérage alors que la collecte de poussière est en cours. Maintenez à nouveau le bouton de nettoyage intensif  enfoncé pendant 5 secondes pour l'éteindre.

Démarrer la collecte de poussière

Alignez l'évent du bac à poussière avec la centrale de dépoussiérage pour positionner l'aspirateur. La centrale de dépoussiérage commencera la collecte de poussière de manière automatique. Appuyez brièvement sur le bouton de collecte de poussière  pour arrêter ou relancer la collecte de poussière.

Remarque :

- N'utilisez pas la serpillière à pulvérisation rotative pour aspirer la poussière.
- L'aspirateur se met par défaut en mode collecte de poussière automatique. Pour passer à la collecte de poussière manuelle, retirez l'aspirateur de la centrale de dépoussiérage et appuyez sur le bouton de collecte de poussière pendant 5 secondes. Le bouton de collecte de poussière clignote cinq fois en vert pour indiquer que la collecte de poussière manuelle est activée. Appuyez de nouveau sur le bouton de collecte de poussière pendant 5 secondes pour revenir à la collecte automatique.

- Si le sac à poussière est plein ou que le conduit d'air est bloqué pendant la collecte de poussière, la centrale de dépoussiérage s'arrêtera à la fin de la collecte et ne pourra pas dépoussiérer à nouveau.
- Si le bac à poussière contient beaucoup de déchets, effectuez plusieurs dépoussiérages pour obtenir un meilleur nettoyage.

Fig. D-7

Utilisation des différents accessoires

Omnibrosse d'éclairage

Convient pour le nettoyage des sols durs, du marbre, du carrelage, des tapis à poils courts ou moyens et autres.

Lorsque vous passez l'aspirateur sur des sols en carrelage, en bois ou d'autres surfaces dures, ou pour aspirer des grains de café, du pop corn ou d'autres composants granulés, poussez le bouton vers l'autre côté.

Lors du nettoyage du tapis, veuillez pousser le bouton en position d'arrêt.

1. marche
2. Désactiver

Fig. D-8

Mini-brosse motorisée

Pour l'aspiration de poussière, poils d'animaux et autres résidus tenaces sur des canapés, linges de lit et autres surfaces en tissu. Il n'est pas recommandé de passer l'aspirateur sur les surfaces qui accrochent, comme la soie.

Fig. D-9

Outil combiné

Adapté à l'aspiration dans les fentes, les coins des portes et fenêtres, les escaliers et tout autre endroit difficile d'accès.

Fig. D-10

Brosse à poussière souple

Pour aspirer la surface des écrans LCD, des claviers, des abat-jour, des rideaux, des volets et les autres surfaces d'objets fragiles.

Fig. D-11

Brosse à épousseter souple et rotative

Il peut être raccordé au tuyau de rallonge. Doté d'une tête rotative, il convient au nettoyage des surfaces et des coins délicats et fragiles tels que le verre, les écrans et les claviers.

Fig. D-12

Adaptateur flexible

Plier et étendre la barre en un clic permet d'atteindre facilement l'en-dessous des meubles les plus bas, comme les lits ou sofas.

Remarque : Il est recommandé d'utiliser l'adaptateur flexible pour nettoyer les meubles bas et il n'est pas recommandé de le connecter en permanence au corps de l'aspirateur pour le nettoyage quotidien des sols.

Fig. D-13

Support de rangement d'accessoire

Lorsqu'ils ne sont pas utilisés, les accessoires peuvent être placés sur le support de rangement comme indiqué dans le diagramme.

Fig. D-14

Outil anti-mue pour animaux de compagnie

Convient pour l'élimination et l'absorption des poils des animaux à poils moyens ou longs.

Remarque :

- Si un pièce rotative se coince, l'aspirateur est susceptible de s'éteindre automatiquement. Retirez tout objet coincé dans l'aspirateur, puis poursuivez votre utilisation.
- Quand la batterie surchauffe en fonctionnement, l'aspirateur s'éteint automatiquement. Attendez que la

température de la batterie revient à un niveau normal, puis poursuivez votre utilisation.

Entretien et maintenance

Astuces :

- Utilisez toujours des pièces d'origine, faute de quoi la garantie pourrait être annulée.
- En cas d'obstruction du filtre ou du bec, l'aspirateur s'arrête de fonctionner peu après avoir été mis sous tension. Nettoyez le filtre ou le bec afin de rétablir son fonctionnement.
- Avant de nettoyer le bac à poussière, veuillez vous assurer que la fiche est débranchée et laisser le bouton d'alimentation de l'aspirateur sur la position d'arrêt.
- Si l'aspirateur n'est pas utilisé pendant une longue période, chargez-le complètement, débranchez le cordon d'alimentation, retirez la batterie et rangez-le dans un endroit frais, à faible humidité et à l'abri de la lumière du soleil. Pour éviter de surdécharger la batterie, rechargez la batterie au moins une fois tous les trois mois.

Nettoyage de l'aspirateur

Essuyez l'aspirateur avec un chiffon doux et sec.

Nettoyage du compartiment à poussière, du préfiltre et de l'ensemble cyclone

1. Appuyez sur le bouton de déverrouillage du compartiment à poussière et retirez-le de l'aspirateur.
2. Retirez d'abord le préfiltre, puis faites pivoter le système cyclonique pour le soulever.
3. **Rincez l'unité cyclonique, le préfiltre et le compartiment à poussière jusqu'à ce qu'ils soient propres. Après le lavage, laissez sécher à l'air pendant au moins 24 heures.**

Fig. E-1-Fig. E-3

Remarque :

- Veuillez nettoyer le bac à poussière si nécessaire.
- Il est recommandé de nettoyer le système cyclone et le préfiltre au moins une fois tous les 3 à 4 mois.

Nettoyage du filtre

1. Retirez le compartiment à poussière comme illustré sur le schéma.
2. Retirez le filtre de l'aspirateur en tirant dessus, dans la direction indiquée sur le schéma.
3. Rincez le filtre en le faisant pivoter à 360°. Tapotez légèrement sur le filtre plusieurs fois pour éliminer les débris qui y sont coincés.
4. **Laissez le filtre sécher complètement pendant au moins 24 heures.**

Fig. E-4-Fig. E-7

Remarque :

- Pour nettoyer le filtre, n'utilisez que de l'eau claire. N'utilisez pas de détergents.
- N'essayez pas de nettoyer le filtre avec une brosse ou vos doigts.
- Il est recommandé de nettoyer le filtre tous les 4 à 6 mois.

Remplacer le filtre de sortie d'air

1. Retirez le filtre de sortie d'air comme illustré sur la figure.
2. Installez un nouveau filtre.

Fig. E-8-Fig. E-9

Remarque :

- Le filtre de sortie d'air ne peut pas être lavé.
- Il est recommandé de remplacer le filtre une fois tous les 4 à 6 mois.

Remplacer le sac à poussière

1. Retirez le couvercle magnétique de la centrale de dépoussiérage.
2. Sortez le sac à poussière et jetez-le.
3. Placez un nouveau sac à poussière. Insérez le nouveau sac de poussière dans le logement de carte pour vous assurer qu'il est bien en place.
4. Réinstallez le couvercle magnétique. Assurez-vous qu'il est correctement installé et que la centrale de dépoussiérage est parfaitement fermée.

Fig. E-10-Fig. E-13

Remarque :

- Lorsque le bouton de collecte de poussière clignote en orange, cela signifie que le sac à poussière est plein et qu'il doit être remplacé.
- Il est recommandé de remplacer le sac à poussière tous les trois mois.

Nettoyage de l'omnibrosse d'éclairage

1. Poussez le verrou vers le bas pour retirer le rouleau de la brosse à rouleau comme illustré sur la figure.
2. Utilisez des ciseaux pour couper les poils et les fibres qui restent coincés sur le rouleau. Essuyez la poussière de l'encoche et du couvercle transparent avec un chiffon sec ou une serviette en papier.
3. Lorsqu'elle est sale, rincez la tête de la brosse avec de l'eau propre jusqu'à ce qu'elle soit propre. Maintenez la tête de la brosse en position verticale pendant au moins 24 heures jusqu'à ce qu'elle soit complètement sèche.
4. Une fois que le rouleau est sèche, réinstallez-la en suivant les étapes de démontage en sens inverse.

Fig. E-14-Fig. E-17

Nettoyage de la mini-brosse motorisée

1. Utilisez une pièce comme indiqué pour tourner le verrou dans le sens antihoraire jusqu'à ce que vous entendiez un déclic. Après avoir déverrouillé la petite brosse motorisée, retirez la brosse à rouleau.
2. Rincez et nettoyez la brosse à rouleau. Placez la brosse à rouleau à la verticale dans un endroit bien ventilé pendant au moins 24 heures, jusqu'à ce qu'elle soit complètement sèche.

Fig. E-18-Fig. E-19

Nettoyage de la lingette

Retournez la tête de la lingette et retirez la lingette. Rincez la lingette jusqu'à ce qu'elle soit propre et séchez-la soigneusement avant de la réinstaller.

Fig. E-20

Remarque :

- Il est recommandé de remplacer la lingette une fois tous les 3 à 6 mois.
- Avant de ranger la tête de la lingette pour une durée prolongée, videz le réservoir d'eau et éteignez l'interrupteur de contrôle de volume d'eau.

Remplacement de la batterie

L'aspirateur contient une batterie lithium-ion rechargeable disposant d'un nombre limité de cycles de charge. Après un usage prolongé, la batterie est susceptible de se décharger rapidement. Si c'est le cas, cela signifie que la batterie est arrivée au bout de sa durée de vie et doit être remplacée.

1. Appuyez sur le bouton de déverrouillage de la batterie et faites-la glisser vers la droite pour la retirer, comme illustré sur le schéma.
2. Installez la nouvelle batterie.

Fig. E-21

FAQ

En cas de dysfonctionnement de l'aspirateur, consultez le tableau ci-dessous.

Erreur	Cause possible	Solutions
L'aspirateur ne fonctionne pas.	La batterie est déchargée ou faible.	Rechargez complètement l'aspirateur avant de reprendre votre utilisation.
	Le mode de protection contre la surchauffe se déclenche suite à une obstruction.	Attendez que l'aspirateur refroidisse, puis réactivez-le.
	L'orifice d'aspiration ou le conduit d'air est obstrué.	Retirez les débris susceptibles de bloquer l'orifice d'aspiration ou le conduit d'air.
La puissance d'aspiration est affaiblie.	Le compartiment à poussière est rempli et/ou le filtre est obstrué.	Videz le compartiment à poussière et nettoyez l'ensemble filtre.
	L'accessoire est obstrué.	Retirez les débris susceptibles d'obstruer l'accessoire.
Le moteur fait un bruit anormal.	L'orifice d'aspiration principal ou la tige de rallonge est obstruée.	Retirez les débris susceptibles de bloquer le suceur principal ou la tige de rallonge.
Le voyant de batterie ne s'allume pas lorsque l'aspirateur est en charge.	L'aspirateur n'est pas correctement placé sur la centrale de dépoussiérage.	Assurez-vous que les contacts de charge de l'aspirateur sont alignés avec ceux de la centrale de dépoussiérage.
	La prise électrique n'est pas correctement branchée.	Veuillez vérifier si la prise électrique est correctement branchée.
	Si le problème persiste après avoir écarté les deux possibilités ci-dessus, contactez le service après-vente qui vous aidera.	
La batterie charge lentement.	La température de la batterie est trop basse ou trop élevée.	Attendez que la température de la batterie revienne à un niveau normal, puis reprenez votre session de nettoyage.
Les lumières LED de labrosse multifonctions à éclairage ne fonctionnent pas.	Les lumières LED sont endommagées.	Contactez le service après-vente qui vous aidera.
Le bouton de collecte de poussière est orange fixe.	Le sac à poussière n'est pas installé ou est installé de manière inappropriée.	Avant que la collecte de poussière commence, vérifiez que le sac à poussière a été installé ou est bien placé.
Le bouton de collecte de poussière clignote en orange.	Le sac à poussière est plein.	Placez un nouveau sac à poussière. Appuyez ensuite sur le bouton de collecte de poussière et maintenez-le enfoncé pendant 3 secondes pour résoudre le problème.





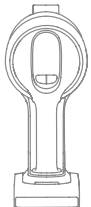



Le bouton d'activation du nettoyage ultra rapide clignote en bleu.	La fonction de nettoyage ultra rapide ne fonctionne pas bien.	Contactez le service après-vente qui vous aidera.
--	---	---

Indicateur du restant de la batterie

Statut	Possible Causes	Solutions	
Le témoin lumineux est rouge.	La batterie est endommagée.	Contactez le service après-vente qui vous aidera.	
Le témoin lumineux clignote en rouge.	Erreur	Contactez le service après-vente qui vous aidera.	
Le témoin lumineux clignote en blanc.	La température de la batterie est trop basse ou trop élevée.	Attendez que la température de la batterie revienne à la normale, puis réutilisez-la.	

Indication pour la panne

Si vous devez prêter attention à une anomalie quelconque pendant l'utilisation du produit, l'écran affichera un message d'avertissement. Vous devez suivre les instructions à l'écran pour que les performances restent normales.

Icône d'erreur	Message d'erreur	Solution
	Niveau de batterie bas	Veuillez charger à temps.
	Batterie déchargée	Veuillez charger à temps.
	La température de la batterie est trop élevée	Attendez que la température de la batterie revienne à un niveau normal, puis reprenez votre session de nettoyage.
	Conduit d'air bloqué	Vérifiez si le bac à poussière, la tige d'extension, l'omnibrosse d'éclairage ou la petite brosse motorisée est bloqué.
	Brosse à rouleau bloquée	Reportez-vous à la section [Nettoyage de la l'omnibrosse d'éclairage] pour retirer les débris et les cheveux enroulés autour de la brosse à rouleau. Vérifiez si la serpillière à pulvérisation rotative est bloquée.
	Le filtre sera bientôt périmé	Veuillez remplacer le filtre à temps.
	Remplacer le filtre	Après avoir remplacé le filtre, reportez-vous à la section [Réglages] pour réinitialiser le filtre.
	Erreur	Veuillez contacter le service après-ventes pour effectuer un entretien.

Spécifications

L'aspirateur			
Modèle	VZV33A	Temps de Charge	environ 4 heures
Puissance nominale	855 W	Rated Voltage	29,6 V ===
Omnibrosse d'éclairage			
Modèle	VMBB		
Puissance nominale	70 W	Tension nominale	25 V ===
Mini-brosse motorisée			
Modèle	VMMY		
Puissance nominale	20 W	Tension nominale	24 V ===
Serpillière à pulvérisation rotative			
Modèle	VFBD		
Puissance nominale	40 W	Tension nominale	28,8 V ===
Centrale de dépoussiérage			
Modèle	VCB2		
Entrée	220-240 V ~ 50-60 Hz	Sortie	35 V === 0,9 A
Puissance nominale	1050 W		
Chargeur			
Modèle	ZD024M340090EU/ TPQ-88E340090VW01	Efficacité active moyenne	87,04%
Entrée	100V-240 V ~ 50/60 Hz 0,8 A	Rendement à faible charge (10%)	77,01%
Sortie	34 V === 0,9 A	Consommation à vide	0,1 W
Batterie rechargeable lithium-ion			
Modèle	V2406-8S1P-GYA	Tension nominale	29,6 V ===
Capacité de fonctionnement	3100 mAh	Capacité nominale	3200 mAh
Énergie	91,76 Wh		
Batterie rechargeable lithium-ion			
Modèle	V2433-8S1P-LNB	Tension nominale	28,8 V ===
Capacité de fonctionnement	2300 mAh	Capacité nominale	2500 mAh
Énergie	66,24 Wh		

La batterie lithium-ion contient des substances dangereuses pour l'environnement. Avant de mettre l'aspirateur au rebut, retirez d'abord la batterie pour la jeter ou la recycler conformément à la législation et à la réglementation locales du pays ou de la région dans lequel ou laquelle il est utilisé.

Informations DEEE



Tous les produits portant ce symbole deviennent des déchets d'équipements électriques et électroniques (DEEE dans la Directive européenne 2012/19/UE) qui ne doivent pas être mélangés aux déchets ménagers non triés. Vous devez contribuer à la protection de l'environnement et de la santé humaine en apportant l'équipement usagé à un point de collecte dédié au recyclage des équipements électriques et électroniques, agréé par le gouvernement ou les autorités locales. Le recyclage et la destruction appropriés permettront d'éviter tout impact potentiellement négatif sur l'environnement et la santé humaine. Contactez l'installateur ou les autorités locales pour obtenir plus d'informations concernant l'emplacement ainsi que les conditions d'utilisation de ce type de point de collecte.



FR

**Cet appareil,
ses accessoires,
piles et cordons
se recyclent**

À DÉPOSER
EN MAGASIN



OU

À DÉPOSER
EN DÉCHÈTERIE



Points de collecte sur www.quefairedemesdechets.fr
Privilégiez la réparation ou le don de votre appareil !

Importanti istruzioni disicurezza

Per evitare scosse elettriche, incendi e altre lesioni accidentali causate da un uso improprio, leggere attentamente questo manuale di istruzioni prima dell'uso.

AVVERTENZA

- Questo dispositivo non può essere utilizzato da persone con disabilità fisiche, sensoriali o intellettuali e da persone senza esperienza e conoscenza pertinenti, compresi i bambini, a meno che non vi sia supervisione o guida di un tutore per garantirne l'utilizzo sicuro.
- Questo apparecchio non è destinato all'uso da parte di persone (compresi i bambini) con ridotte capacità fisiche, sensoriali o mentali, o con mancanza di esperienza e conoscenza, a meno che non abbiano ricevuto supervisione o istruzioni sull'uso dell'apparecchio da parte di una persona responsabile della loro sicurezza.
- I bambini devono essere sorvegliati per evitare che giochino con l'apparecchio.
- Ai bambini è vietato utilizzare o giocare con il dispositivo. Quando si utilizza il prodotto vicino a un bambino, è necessario prestare particolare attenzione; al bambino è vietato provvedere alla pulizia o alla manutenzione del dispositivo senza un tutore.
- Non utilizzare su superfici esterne o bagnate. Utilizzare solo su superfici interne asciutte. Non toccare la spina o qualsiasi parte del dispositivo con le mani bagnate.
- Per ridurre il rischio di incendi, esplosioni o lesioni, prima dell'uso accertarsi che la batteria al litio e il cavo di alimentazione siano integri. Non utilizzare l'aspirapolvere se la batteria al litio o il cavo di alimentazione sono danneggiati.
- Le teste della spazzola, la batteria, il connettore metallico e l'aspirapolvere sono elettricamente conduttivi e non devono essere immersi in acqua o altri liquidi. Assicurarsi di asciugare tutti i filtri dopo la pulizia.
- Per evitare lesioni causate da parti in movimento, spegnere l'aspirapolvere prima di pulire le teste della spazzola. Le teste della spazzola, il contenitore della polvere e il filtro devono essere installati correttamente prima di utilizzare l'aspirapolvere.
- Non utilizzare lo strumento per la rimozione del pelo quando l'aspirapolvere è in funzione. Non utilizzare lo strumento quando i peli sono bagnati.
- **AVVERTENZA:** Utilizzare esclusivamente il supporto di rimozione della polvere o il caricabatteria originali. Non utilizzare parti non originali per evitare che la batteria al litio prenda fuoco.
- Non utilizzare questa apparecchiatura per acqua, benzina e altri liquidi infiammabili o esplosivi, non inalare soluzioni tossiche come candeggina al cloro, ammoniaca, detersivi per fognature o altri liquidi.
- È vietato utilizzare questo aspirapolvere per pulire la polvere di cartongesso, la brace del camino e la cenere e astenersi dall'inalare il fumo o bruciare materiali come carbone, mozziconi di sigaretta o fiammiferi. È vietato utilizzare l'aspirapolvere per pulire oggetti appuntiti come vetro, chiodi, viti, monete, altrimenti danneggerà l'aspirapolvere.
- Non utilizzare l'aspirapolvere per raccogliere oggetti duri o taglienti, come vetro, unghie, viti o monete, che potrebbero danneggiarlo.

- Tenere capelli, indumenti larghi, dita e altre parti del corpo lontano dalle aperture e dalle parti mobili dell'aspirapolvere. Non puntare l'asta di prolunga, la bacchetta o gli strumenti verso gli occhi o le orecchie e non metterli in bocca.
- Non posizionare oggetti sul boccaglio. È vietato bloccare la bocca di aspirazione quando si utilizza l'aspirapolvere. Polvere, cotone idrofilo, capelli o altri oggetti possono indebolire il flusso d'aria. Pulirlo per tempo.
- Non posizionare l'aspirapolvere sulla sedia, sul tavolo da pranzo e su altre superfici instabili per evitare danni all'aspirapolvere o danni all'utente. Quando l'aspirapolvere è rotto, danneggiato o funziona in modo anomalo, contattare il Servizio di Assistenza ufficiale autorizzata per lo smaltimento.
- Caricare la batteria rispettando scrupolosamente le istruzioni contenute nel manuale. Se non viene caricata correttamente entro l'intervallo di temperatura specificato, la batteria potrebbe danneggiarsi.
- Usa solo accessori e parti di ricambio consigliati dal produttore.
- Prestare particolare attenzione quando si utilizza la pulizia del prodotto.
- Scollegare l'unità per lunghi periodi di tempo e prima della manutenzione o della riparazione.
- Non installare, caricare o utilizzare il dispositivo all'aperto, in bagno o in piscina.
- Avviso di pericolo di incendio, non applicare alcun prodotto aromatico al filtro di questo prodotto, poiché i prodotti chimici in tali prodotti sono infiammabili e causano l'incendio del prodotto.
- Utilizzare esclusivamente il supporto di rimozione della polvere originale (modello VCB2). Utilizzare solo il caricabatterie originale (modello ZD024M340090EU/TPQ-88E340090VW01).
- **AVVERTENZA:** Per ricaricare la batteria, utilizzare esclusivamente l'alimentatore staccabile fornito con l'apparecchio.
- Utilizzare esclusivamente il tipo di batteria approvato (modello V2406-8S1P-GYA/ V2433-8S1P-LNB). Non utilizzare batterie non ricaricabili. In caso contrario, la batteria agli ioni di litio potrebbe prendere fuoco.
- Se si verifica una fuoriuscita del materiale delle batterie, evacuare il personale dall'area fino a quando le batterie non si sono raffreddate e i fumi dispersi.
- Assicurare la massima ventilazione per eliminare i gas nocivi ed evitare il contatto con la pelle e gli occhi o l'inalazione dei vapori.
- Rimuovere il liquido fuoriuscito con materiale assorbente e incenerire i rifiuti.
- Non utilizzare o conservare il prodotto in ambiente estremamente caldo o freddo (inferiore a 0°C / 32°F o superiore a 40°C / 104°F). Utilizzare l'adattatore di alimentazione originale per la ricarica a temperatura tra 0°C e 40°C.
- Il prodotto è progettato esclusivamente per uso domestico.
- I terminali di alimentazione non devono essere messi in cortocircuito.
- Non usare l'apparecchio con un accessorio danneggiato (es: Base di ricarica, Cavo di alimentazione, ecc.). Se l'accessorio è danneggiato, deve essere sostituito dal produttore, dal suo agente di servizio o da persone persona con qualifica simile al fine di evitare pericoli.



Leggi il manuale dell'operatore



Unità di alimentazione staccabile



Solo per uso interno



Apparecchiature di classe II



lasso di tempo miniatura collegamento del fusibile

dove T3.15A è il simbolo della caratteristica del tempo / corrente

Con la presente, Dreame Trading (Tianjin) Co., Ltd. dichiara che questo apparecchio è conforme alle direttive applicabili e alle norme europee, nonché ai relativi emendamenti. Il testo completo della dichiarazione di conformità UE è disponibile al seguente indirizzo Internet: <https://global.dreameotech.com>

Per un manuale elettronico dettagliato, per favore visita

<https://global.dreameotech.com/pages/user-manuals-and-faqs>.

Panoramica del prodotto

Accessori



1. Supporto di rimozione della polvere
2. Supporto di stoccaggio dell'accessorio (asta di supporto x1, supporto di stoccaggio x1)
3. Caricabatterie
4. Strumento per rimozione del pelo degli animali domestici
5. Tubo di prolunga
6. Spazzola multi-superficie con illuminazione
7. Spazzola morbida per spolverare
8. Spazzola rotante morbida per spolverare
9. Strumento combinato
10. Adattatore flessibile inferiore
11. Minispazzola motorizzata
12. Sacchetto di raccolta polvere x2 (x1 preinstallato)
13. Spruzzatore del mocio
14. Prolunga
15. Tazza di misurazione
16. Tampone del mocio x4 (x2 preinstallato)
17. Batteria di ricambio

Fig. A-1

Promemoria: La specifica è solo di riferimento, il reale aspetto si basa sull'oggetto.

Nome componente

Corpo dell'aspirapolvere

1. Vano polvere
2. Pulsante di rilascio del contenitore della polvere
3. Contatti di ricarica
4. Pulsante di rilascio batteria
5. Schermo di visualizzazione
6.  Pulsante di accensione
7.  Pulsante del livello di aspirazione

8. Indicatore di Stato della Batteria
9. Contatto antistatico

Fig. A-2

Schermo di visualizzazione





1. Indicatore di livello di sporcizia
Il colore cambia con la quantità di polvere in tempo reale (solo in modalità Auto).
2. Indicatore della quantità di particolato
3. Livello di aspirazione
 -  Eco
 -  Auto
 -  Turbo
4. Pulsante di regolazione della velocità
Premere brevemente per passare tra le modalità eco, auto e turbo.
5. Tipi di particolato
 - > 10µm (es. polline)
 - > 50µm (es. capelli)
 - > 200µm (es. polvere)
 - > 500µm (es. acari)
6. Percentuale del livello della batteria
Quando il display mostra "LO", indica che il livello della batteria è inferiore al 10%.
7. Pulsante di accensione
Premere brevemente per accendere/ spegnere

Fig. A-3

Supporto di rimozione della polvere

1. Bocchetta del supporto di eliminazione della polvere
2. Sacchetto di raccolta polvere
3. Copertura magnetica
4. Filtro di uscita dell'aria
5. Contatti di ricarica
6.  Pulsante di raccolta della polvere
 - Arancione fisso: Il sacchetto di raccolta della polvere non è installato o è installato in modo inadeguato
 - Arancione lampeggiante: Il sacchetto di raccolta della polvere è pieno
 - Verde fisso: Il supporto di rimozione della polvere è in modalità standby
 - Verde lampeggiante: Il supporto di rimozione della polvere è predisposto per la raccolta della polvere
7.  Pulsante di ultra-pulizia
 - Blu fisso: Avvio della pulizia profonda per il supporto di rimozione della polvere
 - Blu lampeggiante: Errore

7. Filtro del contenitore della polvere
8. Cavo di alimentazione

Fig. A-4**Spruzzatore del mocio**

1. Pulsante di rilascio della testa del mocio
2. Ugello per lo spruzzo
3. Interruttore di controllo del flusso in uscita
 - Basso
 - Alto
 - Spento
4. Tappo del serbatoio dell'acqua

Fig. A-5

Installation

Installazione del Supporto di stoccaggio dell'accessorio

Inserire l'asta di supporto verticalmente nel supporto di stoccaggio e assicurarsi che sia installata in posizione.

Fig. B-1

Installazione degli accessori

Nota:

- Non è consigliabile utilizzare la mini-spazzola motorizzata con l'asta di prolunga.
- Installare gli accessori in base alle effettive esigenze di pulizia.
- Si consiglia di utilizzare l'adattatore flessibile quando si puliscono i mobili bassi e non si consiglia di collegarlo sempre al corpo dell'aspirapolvere per la pulizia quotidiana dei pavimenti.

Fig. B-2

Ricarica

Ricarica con il mozzo di rimozione della polvere

Posizionare la stazione di raccolta della polvere vicino a una presa di corrente e collegare il cavo di alimentazione. Allineare lo sfiato della coppa della polvere con il supporto di rimozione della polvere per posizionare l'aspirapolvere. Caricare completamente l'aspirapolvere prima del primo utilizzo.

Nota:

- Non è possibile utilizzare l'aspirapolvere mentre viene ricaricato.
- Quando la batteria è completamente carica, l'indicatore di stato della batteria si spegne dopo 5 minuti e l'aspirapolvere entra in modalità di risparmio energetico.
- Occorreranno circa 4 ore. L'aspirazione in modalità turbo per un periodo prolungato determina il riscaldamento della batteria, con conseguente aumento del tempo di ricarica. Lasciare raffreddare l'aspirapolvere per 30 minuti prima di ricaricarlo.
- Quando l'aspirapolvere non è in uso, può essere riposto sul supporto per la rimozione della polvere. L'uscita del cavo di alimentazione può essere regolata in base alle esigenze degli utenti.

Fig. C-1

Ricarica con il supporto per gli accessori (opzionale)

Posizionare la batteria di riserva nell'apposito alloggiamento per la ricarica e lo stoccaggio della batteria. Collegare il caricabatterie tra il supporto per gli accessori e l'alimentatore.

1. Slot per la ricarica e lo stoccaggio della batteria

Fig. C-2

Modalità di visualizzazione ricarica

Indicatore di Stato della Batteria

-  Bianco lampeggiante
- Bianco fisso
- Spento

Ricarica

- Ricarica completata
-  Ricarica
- Modalità standby

Fig. C-3



Schermo di visualizzazione

Il numero sullo schermo di visualizzazione indica il livello corrente della batteria in percentuale durante la ricarica. Quando il numero diventa 100, la batteria è completamente carica.

Fig. C-4

Modalità d'utilizzo



Impostazioni

Nello stato di standby, tenere premuto l'interruttore del livello di aspirazione  per 3 secondi per accedere all'interfaccia di impostazione. Premere brevemente  per selezionare un'opzione e tenere premuto  per 3 secondi per confermare.

Reimpostazione del filtro

Tenere premuto l'interruttore del livello di aspirazione  per 3 secondi per selezionare la reimpostazione del filtro e il filtro completerà automaticamente la procedura.

Esci

Premere il pulsante di accensione  quando si trova nell'interfaccia di impostazione per tornare direttamente all'interfaccia principale, oppure selezionare  e poi tenere premuto l'interruttore del livello di aspirazione  per 3 secondi per tornare all'interfaccia principale.



Nota:

- Se non si effettua alcuna operazione per più di 15 secondi, lo schermo si spegne e, una volta riacceso, torna all'interfaccia principale.
- In presenza di una situazione anormale durante l'uso del dispositivo, lo schermo visualizzerà un messaggio rapido. Si devono seguire le indicazioni sullo schermo per mantenere le funzionalità invariate.

Fig. D-1

Avvio della pulizia

Aspirazione

Premere l'interruttore di alimentazione  per avviare il funzionamento. Al termine dell'aspirazione, premere il pulsante  e sullo schermo verrà visualizzata la quantità di particelle aspirate.

Premere il pulsante  per passare tra le modalità auto, eco e turbo; l'icona corrispondente viene visualizzata sullo schermo.

Nota:

- Quando una qualsiasi modalità di pulizia smette di funzionare, l'aspirapolvere passa alla modalità automatica quando viene riavviato. L'impostazione di fabbrica è la modalità automatica.
- Solo in modalità automatica, la potenza di aspirazione e il colore dell'indicatore del livello di sporco cambiano in base alla quantità di particolato in tempo reale.

Fig. D-2

Pulizia

1. Rimuovere i tamponi del mocio, bagnarli e strizzare l'acqua in eccesso. Allineare il foro centrale del tampone con la vite di fissaggio al centro del supporto del tampone del mocio. Premere con forza il mocio per assicurarsi che sia fissato correttamente.

Fig. D-3

2. Rimuovere il tappo del serbatoio e riempire il serbatoio con acqua pulita.

Fig. D-4

3. Installare lo spruzzatore del mocio sull'aspirapolvere per attivare automaticamente la modalità di pulizia quando l'aspirapolvere è acceso.

Fig. D-5





4. Premere brevemente il pulsante  per avviare/arrestare il lavaggio col mocio. Premere brevemente il pulsante  per spruzzare.

Fig. D-6

Nota:

- Inumidire il tampone del mocio e strizzare l'acqua in eccesso prima di procedere con il lavaggio col mocio.
- Durante il lavaggio col mocio, la potenza di aspirazione dell'aspirapolvere rimane invariata a qualsiasi livello.
- La capacità del serbatoio dell'acqua è 200 ml. Non aggiungere prodotti chimici per evitare di danneggiare il serbatoio.

Avvio dell'ultra-pulizia

Tenere premuto il pulsante di ultra-pulizia  per 5 secondi per avviare la pulizia profonda del supporto di rimozione della polvere mentre la raccolta della polvere è attiva. Tenere nuovamente premuto il pulsante di ultra-pulizia  per 5 secondi per spegnerla.

Avvio della raccolta della polvere

Allineare lo sfianto della coppa della polvere con il supporto di rimozione della polvere per posizionare l'aspirapolvere. Il supporto di rimozione della polvere avvia automaticamente la raccolta della polvere. Premere brevemente il pulsante di raccolta della polvere  per arrestare o riavviare la raccolta della polvere.

Nota:

- Non usare lo spruzzatore del mocio per aspirare la polvere.
- L'aspirapolvere è impostato sulla raccolta automatica della polvere. Per passare alla raccolta manuale della polvere, rimuovere l'aspiratore dal supporto di raccolta della polvere e tenere premuto il pulsante di raccolta della polvere per 5 secondi. Il pulsante di raccolta della polvere lampeggia cinque volte in verde per indicare l'avvenuta commutazione. Premere nuovamente il pulsante di raccolta della polvere per 5 secondi per tornare alla raccolta automatica della polvere.
- Se il sacchetto di raccolta della polvere raggiunge la capacità o il condotto dell'aria è bloccato durante il processo di raccolta della polvere, l'hub di rimozione della polvere smetterà di funzionare al termine del processo e non potrà più raccogliere la polvere.
- Se nel contenitore della polvere sono presenti molti rifiuti, eseguire più volte il processo di raccolta della polvere per ottenere migliori risultati di pulizia.

Fig. D-7

Uso degli accessori

Spazzola multi-superficie con illuminazione

Adatta per la pulizia di pavimenti, marmo, piastrelle, tappeti a pelo basso e altro ancora.

Quando si utilizza su piastrelle, pavimenti in legno o altre superfici dure o per aspirare chicchi di caffè, pop corn e simili, premere l'interruttore sull'altro lato.

Quando si pulisce un tappeto, spingere l'interruttore in posizione off (spento).

1. Acceso
2. Spento

Fig. D-8

Minispazzola Motorizzata

Per aspirare sporco, peli di animali domestici e altri residui ostinati da divani, biancheria da letto e altre superfici in tessuto. Si raccomanda di non aspirare superfici facilmente impigliabili, come la seta.

Fig. D-9

Strumento combinato

Consente di aspirare in fessure, angoli di porte e finestre, scale e altri punti difficili da raggiungere.

Fig. D-10

Spazzola morbida per spolverare

Adatta per aspirare su LCD, tastiere, paralumi, tende, persiane e altre superfici di oggetti fragili.

Fig. D-11

Spazzola rotante morbida per spolverare

Può essere collegata al tubo di prolunga. Con una testa ruotabile, è adatto per la pulizia di superfici e angoli delicati e fragili come vetri, display e tastiere.

Fig. D-12

Adattatore flessibile inferiore

Piegare e allungare l'asta con un clic può facilmente raggiungere i mobili bassi, come il letto e il divano.

Nota: Si consiglia di utilizzare l'adattatore flessibile quando si puliscono i mobili bassi e non si consiglia di collegarlo sempre al corpo dell'aspirapolvere per la pulizia quotidiana dei pavimenti.

Fig. D-13

Supporto per lo stoccaggio degli accessori

Quando non vengono utilizzati, gli accessori possono essere posizionati sul supporto di stoccaggio come mostrato nella figura.

Fig. D-14

Strumento per rimozione del pelo degli animali domestici

Adatto per la rimozione e l'aspirazione del pelo di animali domestici a pelo medio e lungo.

Nota:

- Se una delle parti rotanti si blocca, l'aspirapolvere potrebbe spegnersi automaticamente. Eliminare eventuali corpi estranei intrappolati, quindi riprendere l'uso.
- Quando della batteria si surriscalda, l'aspirapolvere si spegne automaticamente. Attendere che la temperatura della batteria torni alla normalità, quindi riprendere l'utilizzo.

Cura e manutenzione

Consigli:

- Usare sempre parti originali per evitare che la garanzia decada.
- Se il filtro o l'ugello si intasa, l'aspiratore smette di funzionare poco dopo l'accensione. Per ripristinare il normale funzionamento, pulire il filtro o l'ugello.
- Prima di pulire il contenitore della polvere, accertarsi che la spina sia scollegata e tenere il pulsante di accensione dell'aspirapolvere in posizione off.
- Se l'aspirapolvere non viene utilizzato per un periodo prolungato, caricarlo completamente, scollegare il cavo di alimentazione, rimuovere la batteria e conservarlo in un ambiente fresco e poco umido, lontano dalla luce solare diretta. Per evitare di scaricare eccessivamente la batteria, ricaricarla almeno una volta ogni tre mesi.

Pulizia dell'aspirapolvere

Strofinare con un panno morbido asciutto.

Pulizia del vano polvere, del pre-filtro e del sistema ciclonico

1. Premere il pulsante di rilascio del contenitore della polvere e rimuoverlo dall'aspirapolvere.
2. Rimuovere prima il prefiltro e poi ruotare il sistema ciclone per estrarlo.
3. **Sciacquare il gruppo ciclone, il prefiltro e il contenitore della polvere finché non sono puliti. Dopo il lavaggio, asciugare all'aria per almeno 24 ore.**

Fig. E-1-Fig. E-3

Nota:

- Pulire il recipiente della polvere quando necessario.
- Si consiglia di pulire il sistema di ciclone e il pre-filtro almeno una volta ogni 3-4 mesi.

Pulizia del filtro

1. Rimuovere il vano polvere come mostrato nella figura.
2. Rimuovere il filtro dall'aspirapolvere tirandolo verso il basso nella direzione mostrata nella figura.
3. Sciacquare il filtro ruotandolo di 360°. Picchiettare leggermente il filtro più volte per rimuovere eventuali detriti incastrati.
4. **Lasciare asciugare completamente il filtro per almeno 24 ore.**

Fig. E-4-Fig. E-7

Nota:

- Per pulire il filtro, utilizzare esclusivamente acqua pulita. Non utilizzare detergenti.
- Non tentare di pulire il filtro con una spazzola o con le dita.
- Si consiglia di pulire il filtro una volta ogni 4-6 mesi.

Sostituzione del filtro di uscita dell'aria

1. Rimuovere il filtro di uscita dell'aria come mostrato in figura.
2. Installarne uno nuovo.

Fig. E-8-Fig. E-9

Nota:

- Il filtro di uscita dell'aria non è lavabile.
- Si consiglia di sostituire il filtro ogni 4-6 mesi.

Sostituire il sacchetto di raccolta della polvere

1. Rimuovere il coperchio magnetico dal supporto di rimozione della polvere.
2. Estrarre il sacchetto di raccolta della polvere e gettarlo.
3. Sostituire il sacchetto di raccolta della polvere con uno nuovo. Inserire la maniglia della borsa nell'alloggiamento della scheda per assicurarsi che sia installata in posizione.
4. Rimontare il coperchio magnetico. Assicurarsi che sia installato correttamente e che il supporto di rimozione della polvere sia completamente sigillato.

Fig. E-10-Fig. E-13

Nota:

- Quando il pulsante della raccolta della polvere lampeggia in arancione, significa che il sacchetto di raccolta della polvere è pieno e deve essere sostituito.
- Si consiglia di sostituire il sacchetto di raccolta della polvere ogni tre mesi.

Pulizia della spazzola multi-superficie con illuminazione

1. Come mostrato nella figura, spingere il blocco verso il basso per rimuovere il rullo.
2. Usa le forbici per tagliare i capelli e le fibre che rimangono bloccati sul rullo della spazzola. Pulisci la polvere dalla tacca e dal coperchio trasparente con un panno asciutto o un tovagliolo di carta.
3. Quando è sporco, sciacquare la testina con acqua pulita fino a quando non è pulita. Metti la testina in posizione verticale per almeno 24 ore fino a quando non è completamente asciutta.
4. Una volta che il rullo della spazzola è asciutto, reinstallalo seguendo i passi di smontaggio al contrario.

Fig. E-14-Fig. E-17

Pulizia della Mini Spazzola Motorizzata

1. Con una moneta, come illustrato, ruotare la chiusura in senso antiorario fino a sentire uno scatto. Dopo aver sbloccato la mini-spazzola motorizzata, rimuovere la spazzola a rullo.
2. Sciacquare e pulire la spazzola a rullo. Mettere la spazzola a rullo in posizione verticale in un'area ben ventilata per almeno 24 ore, finché non è completamente asciutto.

Fig. E-18-Fig. E-19

Pulizia del tampone del mocio

Capovolgere la testa del mocio e rimuovere il tampone. Risciacquare il tampone del mocio finché non è pulito e asciugarlo accuratamente prima di reinstallarlo.

Fig. E-20

Nota:

- Si consiglia di sostituire il tampone del mocio ogni 3-6 mesi.
- Prima di riporre la testa del mocio per un periodo prolungato, svuotare il serbatoio dell'acqua e portare l'interruttore di controllo del deflusso su OFF.

Sostituzione del gruppo batteria

L'aspirapolvere contiene una batteria ricaricabile agli ioni di litio rimovibile che dispone di un numero limitato di cicli di ricarica. Dopo un uso prolungato, la batteria potrebbe non mantenere più la carica. Se ciò si verifica, la batteria ha raggiunto la fine del ciclo di vita e deve essere sostituita.

1. Premere il pulsante di rilascio della batteria e farla scorrere verso destra per rimuoverla.
2. Installare la nuova batteria.

Fig. E-21

Domande Frequenti

Se l'aspirapolvere non funziona correttamente, fare riferimento alla tabella di risoluzione dei problemi riportata di seguito.

Errore	Possibile causa	Soluzione
L'aspirapolvere non funziona.	La batteria è completamente o quasi scarica.	Caricare completamente l'aspirapolvere, quindi riprendere l'uso.
	Entra in modalità di protezione da surriscaldamento attivata da un'ostruzione.	Attendere che l'aspirapolvere si raffreddi, quindi riattivarlo.
	La bocchetta di aspirazione o il passaggio dell'aria è ostruito.	Rimuovere le ostruzioni dalla bocchetta di aspirazione o dal passaggio dell'aria.
La potenza di aspirazione è diminuita.	Il vano polvere è pieno e/o il filtro è intasato.	Svuotare lo scomparto raccogli polvere e pulire il filtro.
	L'accessorio è ostruito.	Eliminare eventuali ostruzioni nell'accessorio.
Il motore emette un rumore strano.	La bocchetta di aspirazione principale o la prolunga è ostruita.	Rimuovere le ostruzioni dalla bocchetta di aspirazione principale o dall'asta di prolunga.
La spia della batteria non si accende durante la ricarica.	L'aspirapolvere non è posizionato correttamente sul supporto di rimozione della polvere.	Assicurarsi che i contatti di carica dell'aspiratore siano allineati con quelli del supporto di rimozione della polvere.
	La spina di alimentazione non è collegata correttamente.	Controllare se la spina è collegata correttamente.
	Se il problema persiste anche dopo aver escluso le due ipotesi indicate in precedenza, contattare il servizio post-vendita per ottenere assistenza.	
La batteria si ricarica lentamente.	La temperatura della batteria è troppo bassa o troppo alta.	Attendere che la temperatura della batteria torni alla normalità, quindi riprendere l'utilizzo.
Le luci LED della spazzola multifunzione illuminante non funzionano.	Le luci a LED sono danneggiate.	Contattare il servizio post-vendita per ottenere assistenza.
L'indicatore di raccolta della polvere è arancione fisso.	Il sacchetto di raccolta della polvere non è installato o è installato in modo inadeguato.	Prima di iniziare la raccolta della polvere, verificare che il sacchetto di raccolta della polvere sia stato installato o montato in posizione.





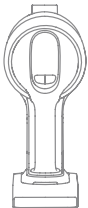



L'indicatore di raccolta della polvere è arancione lampeggiante.	Il sacchetto di raccolta della polvere è pieno	Sostituire il sacchetto di raccolta della polvere con uno nuovo. Tenere premuto il pulsante di raccolta della polvere per 3 secondi per identificare il problema.
Il pulsante di ultra-pulizia lampeggia in blu.	L'ultra-pulizia è malfunzionante.	Contattare il servizio post-vendita per ottenere assistenza.

Indicatore di Stato della Batteria

Stato	Possibili cause	Soluzioni	
L'indicatore è rosso.	La batteria è danneggiata.	Contattare il servizio post-vendita per ottenere assistenza.	
L'indicatore lampeggia in rosso.	Errore	Contattare il servizio post-vendita per ottenere assistenza.	
L'indicatore lampeggia in bianco.	La temperatura della batteria è troppo bassa o troppo alta.	Attendere che la temperatura della batteria torni normale, quindi riutilizzarla.	

Suggerimento Guasto

In presenza di una situazione anormale durante l'uso del dispositivo, lo schermo visualizzerà un messaggio rapido. Si devono seguire le indicazioni sullo schermo per mantenere le funzionalità invariate.

Icona errore	Messaggio di errore	Soluzione
	Livello basso della batteria	Si prega di caricare in tempo utile.
	Batteria esaurita	Si prega di caricare in tempo utile.
	La temperatura della batteria è troppo alta	Attendere che la temperatura della batteria torni alla normalità, quindi riprendere l'utilizzo.
	Condotto dell'aria bloccato	Controllare se la coppa della polvere, l'asta di prolunga, la spazzola omnidirezionale con illuminazione o la minispazzola motorizzata sono bloccate.
	Spazzola a rullo impigliata	Fare riferimento alla sezione [Pulizia della spazzola multi-superficie con illuminazione] per pulire i detriti e i capelli aggrovigliati sulla spazzola a rullo. Controllare se lo spruzzatore del mocio è bloccato.
	Il filtro sta scadendo	Si prega di sostituire il filtro quanto prima.
	Sostituire il filtro	Dopo aver sostituito il filtro, fare riferimento a [Impostazioni] per ripristinare il filtro.
	Errore	Per la manutenzione, contattare il servizio post-vendita.

Specifiche tecniche

Aspirapolvere			
Modello	VZV33A	Tempo di ricarica	circa 4 ore
Potenza nominale	855 W	Tensione nominale	29,6 V ===
Spazzola multi-superficie con illuminazione			
Modello	VMBB		
Potenza nominale	70 W	Tensione nominale	25 V ===
Minispazzola Motorizzata			
Modello	VMMY		
Potenza nominale	20 W	Tensione nominale	24 V ===
Spruzzatore del mocio			
Modello	VFBD		
Potenza nominale	40 W	Tensione nominale	28,8 V ===
Supporto di rimozione della polvere			
Modello	VCB2		
Ingresso	220-240 V ~ 50-60 Hz	Uscita	35 V === 0,9 A
Potenza nominale	1050 W		
Caricabatterie			
Modello	ZD024M340090EU/ TPQ-88E340090VW01	Efficienza attiva media	87,04%
Ingresso	100V-240 V ~ 50/60 Hz 0,8 A	EffizienzbeigeringerLast (10%)	77,01%
Uscita	34 V === 0,9 A	Consumo di energia a vuoto	0,1 W
Batteria agli ioni di litio ricaricabile			
Modello	V2406-8S1P-GYA	Tensione nominale	29,6 V ===
Capacità stimata	3100 mAh	Capacità nominale	3200 mAh
Energia	91,76 Wh		
Batteria agli ioni di litio ricaricabile			
Modello	V2433-8S1P-LNB	Tensione nominale	28,8 V ===
Capacità stimata	2300 mAh	Capacità nominale	2500 mAh
Energia	66,24 Wh		

La batteria agli ioni di litio contiene sostanze pericolose per l'ambiente. Prima di gettare via l'aspirapolvere, rimuovere la batteria, quindi smaltirlo o riciclarlo in conformità alle leggi e alle normative locali del Paese o dell'area in cui viene utilizzato.

Informazioni RAEE



Tutti i prodotti contrassegnati da questo simbolo sono rifiuti di apparecchiature elettriche ed elettroniche (RAEE in base alla direttiva 2012/19/UE) che non devono essere smaltiti assieme a rifiuti domestici non differenziati. Al contrario, è necessario proteggere l'ambiente e la salute umana consegnando i rifiuti a un punto di raccolta autorizzato al riciclaggio di rifiuti di apparecchiature elettriche ed elettroniche, predisposto dalla pubblica amministrazione o dalle autorità locali. Lo smaltimento e il riciclaggio corretti aiutano a prevenire conseguenze potenzialmente negative all'ambiente e alla salute umana. Contattare l'installatore o le autorità locali per ulteriori informazioni sulla sede e per i termini e le condizioni di tali punti di raccolta.

Scatola	Manuale	Borsa	Pellicola	Adesivo	Maniglia	Etichetta
PAP 20	PAP 22	CPE 7	PET 1	PP 5	PP5	PAP 21
Carta	Carta	Plastica				Carta
RACCOLTA DIFFERENZIATA						
Verifica le disposizioni del tuo Comune. Separa le componenti e conferiscile in modo corretto.						

Instrucciones de seguridad importantes





Antes de utilizar este electrodoméstico, lea todas las instrucciones y etiquetas de advertencia incluidas en este manual y en la Máquina, para evitar descargas eléctricas, incendios y otras lesiones accidentales causadas por el uso incorrecto.

ADVERTENCIA:

- Este aparato no puede ser utilizado por personas con limitaciones físicas, sensoriales o mentales, o sin experiencia y conocimiento (niños incluidos), a menos que sean supervisados y reciban instrucciones sobre el uso seguro de la máquina por parte de un adulto responsable de su seguridad y entiendan los riesgos que implicados.
- Este aparato no está pensado para ser utilizado por personas (incluidos niños) con capacidades físicas, sensoriales o mentales reducidas, o falta de experiencia y conocimiento, a menos que reciban supervisión o instrucciones sobre el uso del aparato por una persona responsable de su seguridad.
- Los niños deben ser supervisados para asegurarse de que no jueguen con el aparato.
- No permita que la máquina se utilice como un juguete, se debe vigilar a los niños para asegurarse de que no juegan con la máquina. Preste mucha atención si es utilizada cerca o por niños o se utiliza cerca de ellos. Se prohíbe que los niños realicen la limpieza y el mantenimiento de la máquina sin supervisión.
- Esta máquina está diseñada para uso doméstico exclusivamente. No la utilice en el exterior ni sobre superficies mojadas. No manipule ningún componente ni el enchufe con las manos mojadas.
- Para reducir el riesgo de incendio, explosión o lesiones, asegúrese de que la batería de litio y el cable de alimentación no estén dañados antes del uso. No utilice el aspirador si la batería de litio o el cable de alimentación están dañados.
- Los cabezales de cepillo, la batería, el pin metálico de conexión y la aspiradora son conductores de electricidad y no se deben sumergir en agua u otros líquidos. Asegúrese de secar todos los filtros después de su limpieza.
- Para prevenir lesiones causadas por las piezas móviles, apague la aspiradora antes de limpiar los cabezales de cepillo. Los cabezales de cepillo, el compartimento de polvo y el filtro deberán estar correctamente instalados antes de usar la aspiradora.
- No use el escarpidor para mascotas cuando la aspiración está en funcionamiento. No use la herramienta cuando el pelo está húmedo.
- ADVERTENCIA: Utilice únicamente el centro de eliminación de polvo o el cargador originales. Nunca utilice uno no original, ya que podría provocar que la batería de litio se incendie.
- No utilice la aspiradora para recoger agua, ni para aspirar gasolina u otros líquidos inflamables o explosivos. No recoja líquido tóxico como cloro, amoníaco, limpiadores de alcantarillas u otros.
- Está prohibido usar esta aspiradora para limpiar polvo sobre paneles de yeso, cenizas de chimenea y ceniza, no aspire nada que esté en llamas o desprenda humo como, por ejemplo, carbón, cigarrillos, cerillas o cenizas incandescentes. Está prohibido usar la aspiradora para limpiar objetos afilados como vidrio, clavos, tornillos, monedas, de lo contrario, dañará la aspiradora.
- No utilice el aspirador para recoger objetos afilados o duros, como vidrio, clavos, tornillos o monedas, que puedan dañar la máquina.
- Mantenga el pelo, ropa holgada, dedos y otras partes del cuerpo alejados de la abertura de la aspiradora y de las piezas móviles. No apunte con la barra de

extensión, el tubo o las herramientas a los ojos o las orejas ni se las meta en la boca.

- No introduzca ningún objeto en las aberturas de la máquina. No utilice la máquina si alguna abertura está bloqueada; manténgalo limpio de polvo, pelusa, pelo o cualquier otra sustancia que pueda reducir el flujo de aire.
- No coloque la aspiradora sobre la silla, la mesa del comedor y otras superficies inestables para evitar daños a la aspiradora o daños al usuario. No utilice la máquina si no funciona correctamente, ha recibido un golpe, se ha caído o ha sufrido daños. Póngase en contacto con el servicio de Atención al Cliente de Dreame, no desmonte la máquina.
- Cargue la batería siguiendo estrictamente las instrucciones del manual. Si no se carga adecuadamente dentro del rango de temperatura especificado, la batería puede dañarse.
- Utilice únicamente accesorios y repuestos recomendados por el fabricante.
- Preste atención mientras limpia en escaleras.
- Desconecte el cargador cuando no se utilice durante períodos prolongados y antes de realizar labores de mantenimiento.
- No instale, cargue ni use este aparato en el exterior, en el baño o alrededor de la piscina.
- Alerta de incendio, no aplique ninguna fragancia o producto perfumado al filtro de este aparato. Las sustancias químicas en este tipo de productos son conocidas por ser inflamables y pueden causar que el aparato se incendie.
- Utilice únicamente el centro de eliminación de polvo original (modelo VCB2). Utilice únicamente el cargador original (modelo ZD024M340090EU/TPQ-88E340090VW01).
- **ADVERTENCIA:** Para cargar la batería, utilice únicamente la unidad de suministro desconectable suministrada con el aparato.
- Utilice únicamente el tipo de batería aprobado (modelo V2406-8S1P-GYA/V2433-8S1P-LNB). No utilice paquetes de baterías no recargables. De no hacerlo, la batería de iones de litio puede incendiarse.
- Si se produce una fuga en la batería, asegúrate de que no hay nadie cerca hasta que las baterías se enfríen y los humos se disipen.
- Ventila la zona todo lo posible para eliminar los gases perjudiciales y evita el contacto con los ojos y la inhalación de vapores.
- Limpia el líquido derramado con un producto absorbente e incinera los residuos.
- No lo use ni almacene en ambientes extremadamente calientes o fríos (por debajo de 0°C / 32°F o por encima de 40°C / 104°F). Utilice el adaptador de alimentación original para cargar el robot a una temperatura de 0°C a 40°C.
- Lea y guarde estas instrucciones.
- Los terminales de suministro no se deben cortocircuitar.
- No utilice el aparato con un accesorio dañado (p. ej., base de carga, cable de alimentación, etc.). Si el accesorio está dañado, debe ser reemplazado por el fabricante, su agente de servicio o personas cualificadas similares para evitar peligros.

-  Leer el manual del operador
-  Unidad de suministro desmontable
-  Solo para uso en interiores
-  Equipo clase II
-  lapso de tiempo miniatura fusible

donde T3.15A es el símbolo de la característica de tiempo/corriente

Nosotros, Dreame Trading (Tianjin) Co., Ltd., por la presente, declaramos que el equipo cumple con las Directivas y Normas Europeas aplicables y las enmiendas. Encontrará el texto completo de la declaración de conformidad de la UE en esta dirección de Internet: <https://global.dreametech.com>

Para un manual electrónico detallado, vaya a <https://global.dreametech.com/pages/user-manuals-and-faqs>

Descripción del producto

Accesorios

1. Centro de eliminación de polvo
2. Soporte de almacenamiento para accesorios (barra de soporte x1, soporte de almacenamiento x1)
3. Cargador
4. Escarpidor para mascotas
5. Manguera de extensión
6. Cepillo omnidireccional con iluminación
7. Cepillo para polvo suave
8. Cepillo para polvo suave giratorio
9. Herramienta de combinación
10. Adaptador flexible
11. Mini-Cepillo Motorizado
12. Bolsa de recogida de polvo x2 (x1 preinstalada)
13. Mopa giratoria con pulverizador
14. Barra
15. Taza medidora
16. Mopa x4 (x2 preinstalada)
17. Paquete de baterías de repuesto

Fig. A-1

Recordatorio: La especificación es sólo de referencia, la apariencia real debe basarse en el objeto.

Nombre del componente

Cuerpo de la aspiradora



1. Compartimento de polvo
2. Botón de liberación de envase de polvo
3. Contactos de carga
4. Interruptor de liberación de la batería
5. Pantalla de visualización
6.  Botón de encendido
7.  Botón de nivel de succión
8. Indicador de Estado de Batería
9. Contacto antiestático

Fig. A-2

Pantalla de visualización





1. Indicador de nivel de suciedad
El color cambia según la cantidad de polvo en tiempo real (solo en el modo Automático)
2. Indicador de cantidad de partículas
3. Nivel de succión
 -  Eco
 -  Automático
 -  Turbo
4. Interruptor de ajuste de velocidad
Pulse brevemente para cambiar entre los modos eco, automático y turbo.
5. Tipos de partículas
 - > 10 μm (p. ej. polen)
 - > 50 μm (p. ej. pelo)
 - > 200 μm (p. ej. polvo)
 - > 500 μm (p. ej. ácaro)
6. Porcentaje del nivel de batería
Cuando la pantalla muestra «LO», indica que el nivel de batería es inferior al 10%.
7. Botón de encendido
Pulse brevemente para apagar/encender

Fig. A-3

Centro de eliminación de polvo

1. Ventilación del centro de eliminación de polvo
2. Bolsa de recogida de polvo
3. Cubierta magnética
4. Filtro de salida del aire
5. Contactos de carga
6.  Botón de recogida de polvo
 - Naranja fijo: La bolsa de recogida de polvo no está colocada o está mal colocada
 - Naranja intermitente: La bolsa de recogida de polvo está llena
 - Verde fijo: El centro de eliminación de polvo está en modo de espera
 - Parpadeo en verde: El centro de eliminación de polvo está preparado para recoger el polvo
7.  Botón de limpieza ultra
 - Azul fijo: Inicio de la limpieza profunda para el centro de eliminación de polvo
 - Parpadeo en azul: Error

7. Filtro del armario de polvo
8. Cable de Alimentación

Fig. A-4

Mopa giratoria con pulverizador

1. Botón de liberación del cabezal de mopa
2. Interruptor de control del flujo de salida
3. Boquilla de pulverización
 - Bajo
 - Alto
 - Apagado
4. Tapón del depósito de agua

Fig. A-5

Instalación

Instalación del soporte de almacenamiento para accesorios

Introduzca la varilla de soporte verticalmente en el soporte de almacenamiento y asegúrese de que está instalado en su sitio.

Fig. B-1

Instalación de los accesorios

Nota:

- No se recomienda utilizar el minicepillo motorizado con la barra de extensión.
- Instale los accesorios según las necesidades reales de limpieza.
- Se recomienda usar un adaptador flexible cuando se limpien muebles bajos y no se recomienda conectarse al cuerpo de la aspiradora todo el tiempo durante la limpieza diaria de suelos.

Fig. B-2

Carga

Cargar con el centro de eliminación de polvo

Coloque la estación de recogida de polvo cerca de una fuente de alimentación y conecte el cable de alimentación. Alinee la abertura del recipiente para polvo con el centro de eliminación de polvo para colocar la aspiradora. Cargue completamente la aspiradora antes del primer uso.

Nota:

- El aspirador no se puede usar mientras se está cargando.
- Cuando se haya cargado completamente, el indicador de estado de la batería se apagará después de 5 minutos y la aspiradora pasará al modo de ahorro de energía.
- Esto durará alrededor de 4 horas. Si se aspira en modo turbo durante un período prolongado, la batería se calentará. Se recomienda dejar que el aspirador se enfríe durante 30 minutos antes de cargarlo de nuevo.
- Cuando no se utilice el aspirador, puede colocarse en el centro de eliminación de polvo. La salida del cable de alimentación se puede ajustar según las necesidades del usuario.

Fig. C-1

Carga con el soporte de almacenamiento para accesorios (opcional)

Coloque el paquete de baterías de repuesto en la ranura de almacenamiento y carga para paquetes de baterías. Conecte el cargador entre el soporte de almacenamiento para accesorios y la fuente de alimentación.

1. Ranura de almacenamiento y carga para paquetes de baterías.

Fig. C-2

Visualización de modos de potencia

Indicador de Estado de Batería

☀ Blanco parpadeando

○ Blanco fijo

● Apagado

Carga

○ Totalmente cargada

☀ Carga

● Modo de espera

Fig. C-3



Pantalla de visualización

El número de la pantalla representa el nivel de batería actual en porcentaje durante la carga. Cuando llegue a 100, la batería estará totalmente cargada.

Fig. C-4

Modo de uso



Configuraciones

En el estado de espera, mantenga pulsado el interruptor de nivel de succión  3 segundos para acceder a la interfaz de configuración. Pulse brevemente  para seleccionar una opción, y mantenga pulsado  3 segundos para confirmar.

Ajustar el filtro

Mantenga pulsado el interruptor de nivel de succión  segundos para seleccionar ajustar el filtro y el filtro completará automáticamente el restablecimiento.

Salir

Pulse el botón de encendido  cuando esté en la interfaz de configuración para volver directamente a la interfaz principal, o seleccione  y mantenga pulsado el interruptor de nivel de succión  3 segundos para volver a la interfaz de configuración.



Nota:

- Si no se realiza ninguna operación durante más de 15 segundos, la pantalla se apagará y volverá a la interfaz principal cuando se vuelva a encender.
- Si la aspiradora no funciona con normalidad, en la pantalla aparecerá un mensaje de error. Consulte la tabla siguiente para encontrar la solución al problema en función del mensaje de error.

Fig. D-1

Empezar a limpiar

Aspiración

Pulse el botón  para empezar a funcionar. Después de pasar la aspiradora, pulse el botón  y la cantidad de diversas partículas se mostrará en la pantalla. Mantenga pulsado el botón  para cambiar los niveles entre auto, eco y turbo y el icono correspondiente se mostrará en la pantalla.

Nota:

- Cuando cualquiera de los modos de limpieza deje de funcionar, la aspiradora se pondrá por defecto en modo automático cuando se vuelva a encender. La configuración predeterminada de fábrica es el modo automático.
- Solo cuando funcione en modo automático, la potencia de succión y el color del indicador de nivel de suciedad cambian según la cantidad de partículas en tiempo real.

Fig. D-2

Paso de mopa

1. Retire las mopas, humedézcalas y escurra el exceso de agua. Alinee el agujero central de la almohadilla con el tornillo de fijación en el centro del soporte de mopa. Presione firmemente la mopa para asegurarse de que esté bien colocada.

Fig. D-3

2. Retire el tapón del depósito de agua y llene el depósito de agua con agua limpia.

Fig. D-4

3. Instale la mopa giratoria con pulverizador en la aspiradora para acceder automáticamente al modo de paso de mopa cuando encienda la aspiradora.

Fig. D-5





4. Pulse brevemente el botón  para iniciar/detener el paso de mopa. Pulse brevemente el botón  para pulverizar.

Fig. D-6

Nota:

- Humedezca la mopa y escurra el exceso de agua antes de pasar la mopa.
- Cuando se pase la mopa, la potencia de succión de la aspiradora permanece sin cambios en cualquier nivel.
- La capacidad del depósito de agua es de 200 ml. No agregue productos químicos para evitar daños en el depósito.

Inicio de la limpieza ultra

Mantenga pulsado el botón de limpieza ultra  durante 5 segundos para iniciar la limpieza profunda del centro de eliminación de polvo mientras la recogida de polvo está activa. Vuelva a mantener pulsado el botón de limpieza ultra  durante 5 segundos para apagarlo.

Iniciar la recogida de polvo

Alinee la abertura del recipiente para polvo con el centro de eliminación de polvo para colocar la aspiradora. El centro de eliminación de polvo iniciará automáticamente la recogida de polvo. Pulse brevemente el botón de recogida de polvo  para detener o reiniciar la recogida de polvo.

Nota:

- No utilice la mopa giratoria con pulverizador para aspirar el polvo.
- La aspiradora establece por defecto la recogida de polvo. Para cambiar a la recogida de polvo manual, retire la aspiradora del centro de eliminación de polvo y mantenga pulsado el botón de recogida de polvo durante 5 segundos. El botón de recogida de polvo parpadeará en verde cinco veces para indicar que se ha cambiado correctamente. Vuelva a pulsar el botón de recogida de polvo durante 5 segundos para cambiar de nuevo a la recogida de polvo automática.
- Si la bolsa de recogida de polvo alcanza

su capacidad o el conducto de aire está bloqueado durante el proceso de recogida de polvo, el centro de recogida de polvo dejará de funcionar una vez completado el proceso y no podrá volver a recoger polvo.

- Si hay mucha basura en el recipiente de polvo, realice el proceso de recogida de polvo varias veces para obtener mejores resultados de limpieza.

Fig. D-7

Uso de los diferentes accesorios

Cepillo omnidireccional con iluminación

Adecuado para limpiar suelos rígidos, mármol, azulejos, alfombras de pelo corto y mediano, y más.

Cuando se usa en baldosas, suelos de madera u otras superficies rígidas o para aspirar granos de café, palomitas u otras bolitas, empuje el interruptor a la otra posición.

Cuando limpie alfombras, cambie el interruptor a la posición de apagado.

1. encendido
2. Apagado

Fig. D-8

Mini-cepillo motorizado

Para aspirar la suciedad, los pelos de mascota y otros restos resistentes de los sofás, la ropa de cama y otras superficies de tela. No se recomienda pasar la aspiradora por superficies que puedan engancharse, como la seda.

Fig. D-9

Herramienta de combinación

Adecuada para aspirar grietas, esquinas de puertas y ventanas, escaleras y otros lugares de difícil acceso.

Fig. D-10

Cepillo para polvo suave

Adecuado para aspirar pantallas LCD, teclados, pantallas de lámparas, cortinas, persianas y otras superficies de objetos frágiles.

Fig. D-11

Cepillo para polvo suave giratorio

Se puede conectar a la manguera de extensión. Con un cabezal giratorio, es adecuado para limpiar superficies y esquinas delicadas y frágiles como vasos, pantallas y teclados.

Fig. D-12

Adaptador flexible

Doble la varilla con un clic para alcanzar fácilmente a debajo de muebles como cama y sofá.

Nota: Se recomienda usar un adaptador flexible cuando se limpien los muebles bajos y no se recomienda conectarse al cuerpo de la aspiradora todo el tiempo durante la limpieza diaria de suelos.

Fig. D-13

Soporte de almacenamiento para accesorios

Cuando no se utilice, los accesorios se puede colocar en el soporte de almacenamiento como se muestra en la imagen.

Fig. D-14

Escarpidor para mascotas

Adecuado para eliminar y aspirar la muda de las mascotas de pelo medio a largo.

Nota:

- Si alguna pieza giratoria se queda atascada, la aspiradora podría apagarse de forma automática. Extraiga los objetos extraños que se hayan quedado atascados y reanude el uso.
- Si la batería funciona a temperaturas demasiado elevadas, la aspiradora se apagará automáticamente. Espere a que la temperatura de la batería vuelva a ser normal y, a continuación, reanude el uso.

Cuidado y mantenimiento

Consejos:

- Utilice siempre piezas originales para evitar que se anule la garantía.
- Si el filtro o la boquilla se obstruye, el aspirador dejará de funcionar poco después de encenderse. Para restaurar la funcionalidad, limpie el filtro o la boquilla.
- Antes de limpiar el recipiente de polvo, verifique que el cargador está desconectado y mantenga el botón de encendido del aspirador en la posición de apagado.
- Si no se usa el aspirador durante mucho tiempo, cárguelo por completo, desconecte el cable de alimentación, retire la batería y guárdelo en un ambiente fresco y con poca humedad alejada de la luz solar directa. Para evitar que la batería se descargue demasiado, recargue la batería al menos una vez cada tres meses.

Limpieza del aspirador

Limpie el aspirador con un trapo seco y suave.

Limpieza del compartimento para el polvo, el prefiltro y el separador ciclónico

1. Presione el botón de liberación de envase de polvo y retírelo de la aspiradora.
2. Retirar primero el prefiltro y luego guire el sistema de ciclón para elevarlo hacia fuera.
3. **Enjuague el conjunto de ciclón, el prefiltro y el envase de polvo hasta que estén limpios. Después de lavar, deje secar al aire al menos 24 horas.**

Fig. E-1-Fig. E-3

Nota:

- Limpie el recipiente de polvo cuando sea necesario.
- Se recomienda limpiar el sistema ciclónico y el prefiltro al menos cada 3 a 4 meses.

Limpieza del filtro

1. Extraiga el compartimento del polvo como se indica en la imagen.
2. Extraiga el filtro de la aspiradora tirando hacia abajo, en la dirección que se muestra en la imagen.
3. Enjuague el filtro rotándolo 360°. Golpee ligeramente el filtro varias veces para retirar los restos atrapados en él.
4. **Deje secar el filtro durante, al menos, 24 horas.**

Fig. E-4-Fig. E-7

Nota:

- Utilice únicamente agua limpia para limpiar el filtro. No utilice detergentes.
- No intente limpiar el filtro con un cepillo ni con los dedos.
- Se recomienda limpiar el filtro una vez cada 4 o 6 meses.

Cambio del filtro de salida del aire

1. Retire el filtro de salida de aire como se muestra en la figura.
2. Instale uno nuevo.

Fig. E-8-Fig. E-9

Nota:

- El filtro de salida del aire no es lavable.
- Se recomienda cambiar el filtro una vez cada 4 a 6 meses.

Sustituya la bolsa de recogida de polvo

1. Retire la cubierta del centro de eliminación de polvo.
2. Saque la bolsa de recogida de polvo y deséchela.
3. Coloque una nueva bolsa de recogida de polvo. Introduzca la asa de la bolsa en la ranura para asegurarse de que esté instalada en su sitio.
4. Vuelva a instalar la tapa magnética. Asegúrese de que esté bien instalada y el centro de eliminación de polvo esté completamente precintado.

Fig. E-10-Fig. E-13

Nota:

- Cuando el botón de recogida de polvo parpadea en naranja, significa que la bolsa de recogida de polvo está llena y hay que cambiarla.
- Se recomienda cambiar la bolsa de recogida de polvo cada tres meses.

Limpiar el cepillo omnidireccional con iluminación

1. Como se muestra en la figura, empuje el bloqueo hacia abajo para retirar el rodillo de cepillo del cepillo de rodillo.
2. Utilice unas tijeras para cortar los pelos y las fibras que se atascan en el rodillo. Elimine el polvo de la muesca y la tapa transparente con un paño seco o una toalla de papel.
3. Cuando esté sucio, enjuague el cabezal del cepillo con agua limpia hasta que esté limpio. Mantenga el cabezal del cepillo en posición vertical al menos durante 24 horas hasta que se seque por completo.
4. Una vez que el rodillo esté seco, vuelva a instalarlo siguiendo los pasos de desmontaje al revés.

Fig. E-14-Fig. E-17

Limpeza del Mini-Cepillo Motorizado

1. Utilice una pieza como se muestra en la figura para girar el cierre en sentido antihorario hasta que escuche un chasquido. Después de desbloquear el minicepillo motorizado, retire el rodillo de cepillo.
2. Enjuague y limpie el rodillo de cepillo. Coloque el rodillo de cepillo en posición vertical en una zona bien ventilada durante al menos 24 horas hasta que se seque por completo.

Fig. E-18-Fig. E-19

Limpeza de la almohadilla de mopa

Voltee el cabezal de mopa y retire la almohadilla de mopa. Enjuague la almohadilla de mopa hasta que esté limpia, y séquela completamente antes de volver a instalarla.

Fig. E-20

Nota:

- Se recomienda cambiar la almohadilla de mopa una vez cada 3 a 6 meses.
- Antes de guardar el cabezal de mopa durante un periodo prolongado, vacíe el depósito de agua y ponga el interruptor de control del flujo de salida a la posición de apagado.

Sustitución del paquete de baterías

La aspiradora contiene un pack de batería de ion de litio recargable y extraíble que cuenta con un número limitado de ciclos de recarga. Tras un uso prolongado, el pack de batería dejará de poder realizar una carga. Si esto ocurre, significará que el pack de batería ha alcanzado el fin de su vida útil y deberá sustituirlo.

1. Pulse el botón de liberación del pack de batería y deslícelo hacia la derecha para sacarlo, como se muestra en la imagen.
2. Instale el nuevo pack de batería.

Fig. E-21

Preguntas frecuentes

Si el aspirador no funciona correctamente, consulte la siguiente tabla de posibles soluciones.

Averías comunes	Posible causa	Solución
La aspiradora no funciona.	No tiene batería o le queda poca.	Cargue completamente la aspiradora y reanude el uso.
	Activa el modo de protección contra sobrecalentamiento debido a una obstrucción.	Espere hasta que el aspirador se enfríe, luego reactivelo.
	La abertura de succión o el conducto de aire está bloqueado.	Limpie cualquier obstrucción de la abertura de succión o del conducto de aire.
La potencia de succión disminuye.	El compartimento de polvo está lleno y/o el filtro está obstruido.	Vacíe el depósito del polvo y limpie el conjunto del filtro.
	El accesorio ensamblado está bloqueada.	Despeje cualquier bloqueo en el accesorio ensamblado.
El motor hace un ruido raro.	La abertura de succión principal o la barra de extensión están bloqueadas.	Limpie cualquier obstrucción en la abertura de succión principal o en la Varilla extensible.
El indicador de batería no se enciende durante la carga.	El aspirador no está correctamente colocado en el centro de eliminación de polvo.	Asegúrese de que los contactos de carga del aspirador están alineados con los del centro de eliminación de polvo.
	El enchufe de alimentación no está correctamente conectado.	Compruebe si el enchufe de alimentación está bien conectado.
	Si el problema persiste después de descartar las dos posibilidades anteriores, póngase en contacto con el servicio posventa para obtener ayuda.	
La batería se carga lentamente.	La temperatura de la batería es demasiado alta o baja.	Espere a que la temperatura de la batería se normalice y reanude el uso.
Las luces LED del cepillo omnidireccional con iluminación no funcionan.	Las luces LED están dañadas.	Póngase en contacto con el servicio posventa para obtener ayuda.
El botón de recogida de polvo está naranja fijo.	La bolsa de recogida de polvo no está colocada o está mal colocada.	Antes de iniciar la recogida de polvo, confirme que se ha colocado la bolsa de recogida de polvo o que se ha colocado en su sitio.
El botón de recogida de polvo parpadea en naranja.	La bolsa de recogida de polvo está llena	Coloque una nueva bolsa de recogida de polvo. Luego mantenga pulsado el botón de recogida de polvo durante 3 segundos para solucionar el problema.
El botón de limpieza ultra parpadea en azul.	La limpieza ultra no funciona bien.	Póngase en contacto con el servicio posventa para obtener ayuda.

Indicador de Estado de Batería

Estado	Causas posibles	Soluciones	
El indicador está rojo.	El pack de batería está dañado.	Póngase en contacto con el servicio posventa para obtener ayuda.	
El indicador parpadea en rojo.	Error	Póngase en contacto con el servicio posventa para obtener ayuda.	
El indicador parpadea en blanco.	La temperatura de la batería es demasiado alta o baja.	Espere a que la temperatura vuelva a la normalidad, luego utilícelo de nuevo.	

Indicación de fallo

Si la aspiradora no funciona con normalidad, en la pantalla aparecerá un mensaje de error. Consulte la tabla siguiente para encontrar la solución al problema en función del mensaje de error.

Icono del error	Mensaje del error	Solución
	Bajo nivel de batería	Cargue oportunamente.
	Sin batería	Cargue oportunamente.
	La temperatura de la batería es demasiado alta.	Espere a que la temperatura de la batería se normalice y reanude el uso.
	Conducto de aire bloqueado	Compruebe si el recipiente de polvo, la barra de extensión, el cepillo omnidireccional con iluminación, o el minicepillo motorizado están bloqueados.
	Rodillo de cepillo atascado	Consulte el apartado [Limpiar el cepillo omnidireccional con iluminación] para limpiar la suciedad y los pelos envueltos en el rodillo del cepillo. Compruebe si la mopa giratoria con pulverizador está bloqueada.
	Filtro a punto de expirar	Reemplace el filtro a tiempo.
	Cambie el filtro	Después de cambiar el filtro, consulte [Configuración] para ajustar el filtro.
	Error	Contacte con el departamento de posventa para su mantenimiento.

Especificaciones

Aspiradora			
Modelo	VZV33A	Tiempo de carga	aproximadamente 4 horas
Potencia nominal	855 W	Tensión nominal	29,6 V ===
Cepillo omnidireccional con iluminación			
Modelo	VMBB		
Potencia nominal	70 W	Tensión nominal	25 V ===
Mini-Cepillo Motorizado			
Modelo	VMMY		
Potencia nominal	20 W	Tensión nominal	24 V ===
Mopa giratoria con pulverizador			
Modelo	VFBD		
Potencia nominal	40 W	Tensión nominal	28,8 V ===
Centro de eliminación de polvo			
Modelo	VCB2		
Entrada	220-240 V ~ 50-60 Hz	Salida	35 V === 0,9 A
Potencia nominal	1050 W		
Cargador			
Modelo	ZD024M340090EU/ TPQ-88E340090VW01	Eficiencia media activado	87,04%
Entrada	100V-240 V ~ 50/60 Hz 0,8 A	Eficienciaabajacarga (10%)	77,01%
Salida	34 V === 0,9 A	Consumo de energía sin carga	0,1 W
Pack de batería de ion de litio recargable			
Modelo	V2406-8S1P-GYA	Tensión nominal	29,6 V ===
Capacidad asignada	3100 mAh	Capacidad nominal	3200 mAh
Energía	91,76 Wh		
Pack de batería de ion de litio recargable			
Modelo	V2433-8S1P-LNB	Tensión nominal	28,8 V ===
Capacidad asignada	2300 mAh	Capacidad nominal	2500 mAh
Energía	66,24 Wh		

El pack de batería de ion de litio contiene sustancias perjudiciales para el medio ambiente. Antes de desechar la aspiradora, quite el pack de batería y deséchelo o recíclalo siguiendo las leyes y reglamentos locales del país o región en el que se use.

Información sobre RAEE



Todos los productos que llevan este símbolo son residuos de aparatos eléctricos y electrónicos (RAEE según la directiva 2012/19/UE) que no deben mezclarse con residuos domésticos sin clasificar. En su lugar, debe proteger la salud humana y el medio ambiente entregando sus equipos de desecho a un punto de recogida para el reciclaje de residuos de equipos eléctricos y electrónicos, designado por el gobierno o las autoridades locales. La eliminación y el reciclado correctos ayudarán a evitar posibles consecuencias negativas para el medio ambiente y la salud humana. Póngase en contacto con el instalador o con las autoridades locales para obtener más información sobre la ubicación y las condiciones de dichos puntos de recogida.

Instruções de segurança

Para evitar acidentes, incluindo choques elétricos ou incêndios provocados por uma utilização incorreta, leia atentamente este manual antes de o utilizar e guarde-o para referência futura.

Aviso

- Este produto pode ser utilizado por crianças a partir dos 8 anos de idade e por pessoas com deficiências físicas, sensoriais ou intelectuais, ou com experiência ou conhecimentos limitados, sob a supervisão de um dos pais ou de um tutor, para garantir um funcionamento seguro e evitar qualquer risco de perigo. A limpeza e a manutenção não devem ser efetuadas por crianças sem supervisão.
- Este aparelho não se destina a ser utilizado por pessoas (incluindo crianças) com capacidades físicas, sensoriais ou mentais reduzidas, ou com falta de experiência e conhecimentos, exceto se tiverem recebido supervisão ou instruções relativas à utilização do aparelho por uma pessoa responsável pela sua segurança.
- As crianças devem ser vigiadas para garantir que não brincam com o aparelho.
- O aspirador não é um brinquedo. As crianças não devem brincar ou utilizar este produto. Tenha cuidado ao utilizar o aspirador perto de crianças. Não permita que as crianças limpem ou efetuem a manutenção do aspirador, a menos que sejam supervisionadas por um dos pais ou por um tutor.
- Não utilize o aspirador ao ar livre ou em superfícies húmidas. Utilize o aspirador apenas em superfícies interiores secas. Não toque na ficha ou em qualquer parte do aspirador com as mãos molhadas.
- Para reduzir o risco de incêndio, explosão ou ferimentos, certifique-se de que a bateria de lítio e o cabo de alimentação não estão danificados antes de os utilizar. Não utilize o aspirador se a bateria de lítio ou o cabo de alimentação estiverem danificados.
- As cabeças de escova, a bateria, o pino de ligação metálico e o aspirador são condutores de eletricidade e não devem ser imersos em água ou outro líquido. Certifique-se de que seca todos os filtros após a limpeza.
- Para evitar ferimentos causados por peças móveis, desligue o aspirador antes de limpar as cabeças de escova. As cabeças de escova, o compartimento para o pó e o filtro devem estar corretamente instalados antes de utilizar o aspirador.
- Não utilize a ferramenta de remoção de pelos de animais de estimação quando o aspirador estiver a funcionar. Não utilize a ferramenta quando o cabelo estiver molhado.
- AVISO: utilize apenas o cubo de extração de pó ou o carregador originais. Nunca utilize uma bateria que não seja original, pois pode provocar um incêndio na bateria de lítio.
- Não utilize o aspirador para aspirar líquidos inflamáveis ou combustíveis, tais como gasolina, lixívia, amoníaco, produtos de limpeza de esgotos ou outros líquidos.
- Não utilize o aspirador para apanhar objetos afiados ou duros, como vidros, pregos, parafusos ou moedas, que podem danificar a máquina. Não utilize o aspirador para apanhar partículas de gesso cartonado, cinzas, como as da lareira, ou materiais fumegantes ou em combustão, como carvão, pontas de cigarro ou fósforos.
- Verifique a área a ser limpa antes de utilizar. Para evitar que as aberturas fiquem bloqueadas, retire os pedaços de papel maiores, bolas de papel, panos de plástico ou objetos afiados (como vidros, pregos, parafusos, moedas, etc.) e qualquer objeto que seja maior do que as aberturas.

- Mantenha o cabelo, a roupa larga, os dedos e outras partes do corpo afastados das aberturas e das peças móveis do aspirador. Não aponte a haste de extensão, o tubo telescópico ou as ferramentas aos seus olhos ou ouvidos, nem as coloque na boca.
- Não coloque nenhum objeto nas aberturas do aspirador. Não utilize o aspirador com qualquer abertura bloqueada. Mantenha-o livre de pó, algodão, cabelo ou outros objetos que possam reduzir o fluxo de ar.
- Não encoste o aspirador a uma cadeira, mesa ou outra superfície instável, pois isso pode causar danos na máquina ou ferimentos pessoais. Se o aspirador ficar danificado por ter sido derrubado ou se apresentar qualquer outro problema de funcionamento, contacte o nosso serviço de assistência autorizado. Nunca tente desmontar o aparelho por si próprio.
- Siga rigorosamente todas as instruções do manual para recarregar a bateria. Se não carregar corretamente a bateria dentro do intervalo de temperatura especificado, pode danificar a mesma.
- Utilize apenas acessórios e peças de substituição recomendados pelo fabricante.
- Tenha muito cuidado quando utilizar o aspirador para limpar escadas.
- Certifique-se de que o aspirador está desligado da tomada quando não for utilizado durante longos períodos de tempo, bem como antes de efetuar qualquer manutenção ou reparação.
- Não instale, carregue ou utilize este produto no exterior, em casas de banho ou junto a uma piscina.
- Aviso de perigo de incêndio: Não aplique qualquer tipo de perfume no filtro do aspirador. Estes tipos de produtos poderão conter químicos inflamáveis que podem fazer com que o aspirador se incendeie.
- Utilize apenas o cubo de extração de pó original (modelo VCB2). Utilize apenas o carregador original (Modelo ZD024M340090EU/TPQ-88E340090VW01).
- AVISO: Para recarregar a bateria, utilize apenas a fonte de alimentação amovível fornecida com este aparelho.
- Utilize apenas o tipo de bateria aprovado (Modelo V2406-8S1P-GYA/V2433-8S1P-LNB). Não utilize qualquer bateria não recarregável. Se não o fizer, pode provocar a combustão da bateria de íões de lítio.
- Se for libertado material da bateria, retire as pessoas do local até as baterias arrefecerem e os fumos se dissiparem.
- Providencie a máxima ventilação para eliminar os gases perigosos e evite o contacto com a pele e os olhos ou a inalação de vapores.
- Remova o líquido derramado com um absorvente e incinere os resíduos.
- Não utilize nem guarde em ambientes extremamente quentes ou frios (abaixo de 0°C /32 °F ou acima de 40°C /104 °F). Por favor, carregue o aspirador sem fios a uma temperatura acima de 0°C /32 °F e abaixo de 40°C /104 °F.
- Este produto foi concebido apenas para utilização doméstica.
- Os terminais de alimentação não devem ser colocados em curto-circuito.
- Se o acessório estiver danificado, deve ser substituído pelo fabricante, pelo seu agente de assistência técnica ou por pessoas igualmente qualificadas, de modo a evitar um risco.



Leia o manual do operador



Unidade de alimentação amovível



Apenas para utilização no interior



Equipamento de Classe II



elo fusível miniatura com desfasamento temporal

em que T3,15A é o símbolo da característica tempo/corrente

Nós, a Dreame Trading (Tianjin) Co., Ltd., declaramos que este equipamento está em conformidade com as Diretivas e Normas Europeias aplicáveis e respetivas alterações. O texto completo da declaração de conformidade da UE está disponível no seguinte endereço de Internet: <https://global.dreameotech.com>

Para obter o manual eletrónico detalhado, vá, por favor, a <https://global.dreameotech.com/pages/user-manuals-and-faqs>

Visão geral do produto

Acessórios

1. Cubo de remoção de pó
2. Suporte para armazenamento de acessórios (1 barra de suporte, 1 suporte de armazenamento)
3. Carregador
4. Ferramenta de remoção de pelos de animais de estimação
5. Mangueira de extensão
6. Iluminação Omni-Brush
7. Escova macia para o pó
8. Escova macia rotativa para o pó
9. Ferramenta combinada
10. Adaptador flexível
11. Miniescova motorizada
12. 2 sacos de recolha de pó (1 pré-instalado)
13. Esfregona Spin Spray
14. Haste de extensão
15. Copo de medição
16. 4 almofadas da esfregona (2 pré-instaladas)
17. Bateria sobressalente

Fig. A-1

Nota: As ilustrações deste manual são meramente indicativas. O produto real pode ser diferente.

Nomes dos componentes

Corpo do aspirador



1. Copo para o pó
2. Botão de libertação do copo para o pó
3. Contactos para carregamento
4. Botão de libertação da bateria
5. Visor
6.  Botão de alimentação
7.  Interruptor do nível de aspiração
8. Indicador do estado da bateria
9. Contacto antiestático

Fig. A-2

Visor





1. Indicador do nível de sujidade
A cor muda com a quantidade de pó em tempo real (apenas no modo Auto).
2. Indicador da quantidade de partículas em suspensão
3. Nível de sucção
 Eco
 Auto
 Turbo
4. Interruptor do nível de aspiração
Prima brevemente para alternar entre os modos eco, auto e turbo.
5. Tipos de partículas em suspensão
> 10 µm (por exemplo, pólen)
> 50 µm (por exemplo, cabelos)
> 200 µm (por exemplo, poeira)
> 500 µm (por exemplo, ácaros)
6. Percentagem do nível da bateria
Quando o ecrã mostra “LO” (Baixo), isso indica que o nível da bateria é inferior a 10%.
7. Botão de alimentação
Prima brevemente para ligar/desligar

Fig. A-3

Cubo de remoção de pó

1. Ventilação do cubo de remoção de poeiras
2. Saco de recolha de pó
3. Tampa magnética
4. Filtro de saída de ar
5. Contactos para carregamento
6.  Botão de recolha de pó
 - Luz cor de laranja fixa: o saco de recolha de pó não está instalado ou está instalado de forma inadequada
 - Cor de laranja a piscar: o saco de recolha de pó está cheio
 - Verde fixo: o cubo de extração de pó está em modo de espera
 - Verde intermitente: o cubo de extração de pó está preparado para recolher pó
7.  Botão de ultralimpeza
 - Luz azul fixa: iniciar a limpeza profunda para o cubo de remoção de pó
 - Azul intermitente: erro

7. Filtro do compartimento para o pó
8. Cabo de alimentação

Fig. A-4**Esfregona Spin Spray**

1. Botão de libertação da cabeça da esfregona
2. Bocal de pulverização
3. Interruptor de controlo do caudal
 - baixo
 - elevado
 - desligado
4. Bujão do depósito de água

Fig. A-5

Instalação

Instalar o suporte de armazenamento de acessórios

Insira a barra de suporte verticalmente no suporte de armazenamento e certifique-se de que está instalada no lugar.

Fig. B-1

Instalar os acessórios

Nota:

- Não se recomenda a utilização da miniescova motorizada com a haste de extensão.
- Instale os acessórios de acordo com as suas necessidades reais de limpeza.
- Recomenda-se que utilize o adaptador flexível para limpar os móveis com pés baixos e não se recomenda que esteja sempre ligado ao corpo do aspirador para a limpeza diária do chão.

Fig. B-2

Carregamento

Carregamento com o cubo de extração de pó

Coloque a estação de recolha de pó perto de uma fonte de alimentação e ligue o cabo de alimentação. Alinhe a abertura do copo para o pó com o cubo de extração de pó para posicionar o aspirador. Carregue totalmente o aspirador antes da primeira utilização.

Nota:

- O aspirador não pode ser utilizado durante o carregamento.
- Quando estiver totalmente carregado, o indicador do estado da bateria desliga-se após 5 minutos e o aspirador entra no modo de poupança de energia.
- Isto demorará cerca de 4 horas. Aspirar no modo Turbo durante um período prolongado faz com que a bateria aqueça, o que aumenta o tempo de carregamento. Deixe o aspirador arrefecer durante 30 minutos antes de o carregar.

- Quando o aspirador não está a ser utilizado, pode ser colocado no cubo de remoção de pó. A saída do cabo de alimentação pode ser ajustada de acordo com as necessidades dos utilizadores.

Fig. C-1

Carregamento com o suporte de armazenamento de acessórios (opcional)

Coloque a bateria sobresselente na ranhura de carregamento e armazenamento da bateria. Ligue o carregador entre o suporte de armazenamento de acessórios e a fonte de alimentação.

1. Ranhura para carregamento e armazenamento da bateria

Fig. C-2

Ecrã do estado da bateria

Indicador do estado da bateria

Branco intermitente

- Branco fixo
- desligado

Carregamento

Totalmente carregada

Carregamento

- Modo de espera

Fig. C-3

Visor

O número no ecrã de visualização representa o nível atual da bateria em percentagem durante o carregamento. Quando o número chega a 100, a bateria está totalmente carregada.

Fig. C-4

Como utilizar

Configuração

No estado de espera, prima e mantenha premido o interruptor do nível de aspiração durante 3 segundos para aceder à interface de definição. Prima brevemente para selecionar uma opção e prima sem soltar durante 3 segundos para confirmar.

Reinicializar o filtro

Prima e mantenha premido o interruptor do nível de aspiração durante 3 segundos para selecionar a reinicialização do filtro e o mesmo completará automaticamente a reinicialização.

Sair

Prima o botão de alimentação quando estiver na interface de definição para regressar diretamente à interface principal, ou selecione , depois prima e mantenha premido o interruptor do nível de aspiração durante 3 segundos para regressar à interface principal.

Nota:

- Se não houver qualquer operação durante mais de 15 segundos, o ecrã desliga-se e regressa à interface principal quando se acende novamente.
- Se o aparelho não estiver a funcionar corretamente, o ecrã apresentará uma mensagem de erro. Consulte a tabela de resolução de problemas para encontrar a sua solução.

Fig. D-1

Iniciar a limpeza

Aspirar

Prima o botão de alimentação para iniciar o funcionamento. Quando a aspiração estiver concluída, prima o botão e a quantidade de diferentes partículas aspiradas será apresentada no ecrã.

Prima o botão para alternar os níveis entre auto, eco e turbo e o ícone correspondente será apresentado no ecrã.

Nota:

- Quando qualquer modo de limpeza deixa de funcionar, o aspirador passa para o modo automático quando é ligado novamente. A predefinição de fábrica é o modo automático.
- Só quando funciona no modo automático é que a potência de sucção e a cor do indicador do nível de sujidade mudam com a quantidade de partículas em tempo real.

Fig. D-2

Limpeza com esfregona

1. Retire as almofadas da esfregona, humedeça-as e torça o excesso de água. Alinhe o orifício central da esfregona com o parafuso de fixação no centro do suporte da esfregona. Prima firmemente a esfregona para se certificar de que está bem presa.

Fig. D-3

2. Retire o bujão do depósito de água e encha o mesmo com água limpa.

Fig. D-4

3. Instale a esfregona de pulverização rotativa no aspirador para entrar automaticamente no modo de esfregona quando o aspirador estiver ligado.

Fig. D-5





4. Prima o botão  brevemente para iniciar/parar a limpeza. Prima o botão  brevemente para pulverizar.

Fig. D-6

Nota:

- Humedeça a almofada da esfregona e torça o excesso de água antes de passar a esfregona.
- Quando passa a esfregona, o poder de sucção do aspirador mantém-se inalterado em qualquer um dos níveis.
- A capacidade do reservatório de água é de 200 ml. Não adicione produtos químicos para evitar danos no depósito.

Iniciar a Ultralimpeza

Prima e mantenha premido o botão de ultralimpeza  durante 5 segundos para iniciar a limpeza profunda do cubo de extração de pó enquanto a recolha de pó está ativa. Prima e mantenha premido o botão de ultralimpeza  durante 5 segundos novamente para o desligar.

Iniciar a recolha de pó

Alinhe a abertura do copo para o pó com o cubo de extração de pó para posicionar o aspirador. O cubo de extração de pó inicia automaticamente a recolha de pó. Prima brevemente o botão de recolha de pó  para parar ou reiniciar a recolha de pó.

Nota:

- Não utilize a esfregona rotativa para aspirar pó.
- Por predefinição, o aspirador utiliza a recolha automática de pó. Para mudar para a recolha manual de pó, retire o aspirador do cubo de extração de pó e mantenha premido o botão de recolha de pó durante 5 segundos. O botão de recolha de pó irá piscar a verde cinco

vezes para indicar que a comutação foi bem sucedida. Prima novamente o botão de recolha de pó durante 5 segundos para voltar a mudar para a recolha automática de pó.

- Se o saco de recolha de pó atingir a capacidade máxima ou se a conduta de ar estiver bloqueada durante o processo de recolha de pó, o cubo de extração de pó deixará de funcionar após a conclusão do processo e não poderá voltar a recolher pó.
- Se houver muito lixo no copo para o pó, efetue o processo de recolha de pó várias vezes para obter melhores resultados de limpeza.

Fig. D-7

Utilizar diferentes acessórios

Iluminação Omni-Brush

Adequado para limpar pavimentos duros, mármore, azulejos, alcatifas de pelo baixo e médio e muito mais.

Quando utilizar em azulejos, pavimentos de madeira ou outras superfícies duras ou para aspirar grãos de café, pipocas e outros grânulos, empurre o interruptor para o outro lado.

Quando limpar a alcatifa, coloque o interruptor na posição de desligado.

1. Ligado
2. Desligado

Fig. D-8

Miniescova motorizada

Para aspirar sujidade, pelos de animais de estimação e outros resíduos persistentes de sofás, roupa de cama e outras superfícies de tecido. Não é recomendável aspirar superfícies delicadas, como as de seda.

Fig. D-9

Ferramenta combinada

Adequado para aspirar fendas, cantos de portas e janelas, escadas e outros locais de difícil acesso.

Fig. D-10

Escova macia para o pó

Adequado para aspirar ecrãs LCD, teclados, abajures, cortinas, persianas e outras superfícies de objetos frágeis.

Fig. D-11

Escova macia rotativa para o pó

Pode ser ligada à mangueira de extensão. Com uma cabeça rotativa, é adequada para limpar superfícies e cantos delicados e frágeis, como vidros, ecrãs e teclados.

Fig. D-12

Adaptador flexível

Dobrando e estendendo a haste com um clique, pode facilmente alcançar debaixo de móveis baixos, como a cama e o sofá.

Nota: Recomenda-se que utilize o adaptador flexível para limpar os móveis com pés baixos e não se recomenda que esteja sempre ligado ao corpo do aspirador para a limpeza diária do chão.

Fig. D-13

Suporte para armazenamento de acessórios

Quando não estiver a ser utilizada, os acessórios podem ser colocados no suporte de armazenamento, conforme indicado no diagrama.

Fig. D-14

Ferramenta de remoção de pelos de animais de estimação

Adequado para retirar pelos e absorver pelagem de animais de estimação de pelo médio a comprido.

Nota:

- Se alguma peça rotativa ficar presa, o aspirador pode desligar-se automaticamente. Remova quaisquer objetos estranhos presos e retome a utilização.
- Se a bateria ficar sobreaquecida, o aspirador desliga-se automaticamente. Aguarde até que a temperatura da bateria volte ao normal e, em seguida, retome a utilização.

Cuidados e manutenção

Sugestões:

- Utilize sempre peças genuínas para evitar que a sua garantia seja invalidada.
- Se o filtro ou o bocal ficarem obstruídos, o aspirador deixará de funcionar pouco tempo depois de ser ligado. Limpe o tubo para restaurar a funcionalidade.
- Antes de limpar o copo para o pó, certifique-se de que a ficha está desligada e mantenha o botão de alimentação do aspirador na posição de desligado.
- Se o aspirador não for utilizado durante um longo período de tempo, carregue-o completamente, desligue o cabo de alimentação, retire a bateria e guarde-o num ambiente fresco e com pouca humidade, longe da luz solar direta. Para evitar uma descarga excessiva da bateria, recarregue-a pelo menos uma vez de três em três meses.

Limpar o aspirador

Limpe o aspirador com um pano macio e seco.

Limpeza do copo para o pó, do pré-filtro e do conjunto de ar ciclónico

1. Prima o botão de libertação do copo para o pó e retire-o do aspirador.
2. Retire primeiro o pré-filtro e depois rode o sistema de ar ciclónico para o retirar.
3. **Lave o conjunto de ar ciclónico, o pré-filtro e o copo para o pó até ficarem limpos. Após a lavagem, deixe secar ao ar livre durante, pelo menos, 24 horas.**

Fig. E-1-Fig. E-3

Nota:

- Limpe o copo para o pó sempre que necessário.
- Recomenda-se que limpe o sistema de ar ciclónico e o pré-filtro pelo menos uma vez em cada 3 a 4 meses.

Limpar o filtro

1. Retire o copo para o pó como indicado na figura.
2. Retire o filtro do aspirador puxando-o para baixo no sentido indicado na figura.
3. Lave o filtro rodando-o 360°. Bata levemente no filtro várias vezes para remover quaisquer detritos presos no mesmo.
4. **Deixe o filtro secar ao ar livre durante 24 horas.**

Fig. E-4-Fig. E-7

Nota:

- Utilize apenas água limpa para lavar o filtro.
- Não use detergente.
- Não tente limpar o filtro com uma escova ou com os dedos.
- Recomenda-se que limpe o filtro uma vez em cada 4 a 6 meses.

Substituir o filtro de saída de ar

1. Retire o filtro de saída de ar como indicado na figura.
2. Instale um novo.

Fig. E-8-Fig. E-9

Nota:

- O filtro de saída de ar não é lavável.
- Recomenda-se que substitua o filtro de 4 em 4 ou de 6 em 6 meses.

Substituir o saco de recolha de pó

1. Retire a tampa magnética do cubo de extração de pó.
2. Retire o saco de recolha de pó e deite-o fora.

3. Coloque um novo saco de recolha de pó. Insira a pega do saco na ranhura do cartão para garantir que está instalada no lugar.
4. Volte a instalar a tampa magnética. Certifique-se de que está corretamente instalado e que o cubo de remoção de poeiras está completamente selado.

Fig. E-10-Fig. E-13

Nota:

- Quando o botão de recolha de pó pisca a laranja, indica que o saco de recolha de pó está cheio e precisa de ser substituído.
- Recomenda-se que substitua o saco de recolha de pó de três em três meses.

Limpeza da Iluminação Omni-Brush

1. Como mostra a figura, empurre o fecho para baixo para separar o rolo da escova.
2. Utilize uma tesoura para cortar os pelos e as fibras que ficam presos no rolo de escova. Limpe o pó do entalhe, das tiras de vedação de ambos os lados e da tampa transparente com um pano seco ou uma toalha de papel.
3. Quando o rolo de escova estiver sujo, passe-o por água até ficar limpo. Em seguida, coloque o rolo de escova na vertical durante pelo menos 24 horas até estar completamente seco.
4. Quando o rolo de escova estiver seco, volte a instalá-lo seguindo os passos de desmontagem no sentido inverso.

Fig. E-14-Fig. E-17

Limpeza da miniescova motorizada

1. Utilize uma moeda, conforme ilustrado, para rodar o fecho no sentido anti-horário até ouvir um clique. Depois de desbloquear a miniescova motorizada, retire o rolo de escova.

2. Lave e limpe o rolo de escova. Coloque o rolo de escova na vertical, numa área bem ventilada, durante pelo menos 24 horas, até estar completamente seco.

Fig. E-18-Fig. E-19

Limpar a almofada da esfregona

Vire a cabeça da esfregona e retire a almofada respetiva. Lave a almofada da esfregona até ficar limpa e seque-a bem antes de a voltar a instalar.

Fig. E-20

Nota:

- Recomenda-se que substitua a almofada da esfregona de 3 em 3 ou de 6 em 6 meses.
- Antes de guardar a cabeça da esfregona durante um longo período de tempo, esvazie o depósito de água e coloque o interruptor de controlo de derrames na posição OFF (Desligado).

Substituir a bateria

O aspirador contém uma bateria de iões de lítio recarregável e amovível que tem um número limitado de ciclos de recarga. Após uma utilização prolongada, a bateria pode deixar de manter a carga. Se isto acontecer, significa que a bateria chegou ao fim do seu ciclo de vida e precisa de ser substituída.

1. Prima o botão de libertação da bateria e deslize a bateria para a direita, conforme ilustrado, para a retirar.
2. Instale a nova bateria.

Fig. E-21

Perguntas frequentes

Se o aspirador não estiver a funcionar corretamente, consulte o quadro seguinte.





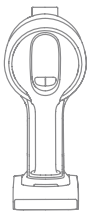



Erros	Possíveis causas	Soluções
O aparelho não funciona.	O aparelho está sem bateria ou o nível da bateria está baixo.	Carregue totalmente o aspirador e retome a utilização.
	Modo de proteção contra o sobreaquecimento desencadeado por um bloqueio.	Limpe a abertura de sucção ou a conduta de ar. Aguarde até que o aspirador arrefeça e, em seguida, reative-o.
	A abertura de sucção ou a conduta de ar está bloqueada.	Elimine qualquer obstrução da abertura de sucção ou da conduta de ar.
Força de sucção fraca.	O copo para o pó está cheio e/ou o conjunto do filtro está entupido.	Esvazie o copo para o pó e/ou limpe o conjunto do filtro.
	Um acessório está bloqueado.	Elimine quaisquer bloqueios no ponto de fixação do acessório.
O motor faz um ruído estranho.	A abertura de aspiração principal ou a haste de extensão está bloqueada.	Elimine qualquer bloqueio na abertura de aspiração principal ou na haste de extensão.
O indicador da bateria não se acende durante o carregamento.	O aspirador não está corretamente colocado no cubo de extração de pó.	Certifique-se de que os contactos de carregamento do aspirador estão alinhados com os do cubo de extração de pó.
	A ficha de alimentação não está corretamente ligada.	Verifique se a ficha de alimentação está corretamente ligada.
	Se o problema persistir depois de ter excluído as duas possibilidades acima referidas, contacte o serviço de assistência pós-venda para manutenção.	
O carregamento é demasiado lento.	A temperatura da bateria é demasiado baixa ou demasiado alta.	Aguarde até que a temperatura da bateria volte ao normal e depois recarregue-a.
As luzes LED da iluminação Omni-Brush não funcionam.	As luzes LED estão danificadas.	Contacte o serviço pós-venda para efetuar a manutenção.
O botão de recolha de pó é cor de laranja fixo.	O saco de recolha de pó não está instalado ou está instalado de forma inadequada.	Antes de iniciar a recolha de pó, confirme se o saco de recolha respetivo foi instalado ou colocado no lugar.
O botão de recolha de pó está a piscar a cor de laranja.	O saco de recolha de pó está cheio.	Coloque um novo saco de recolha de pó. Então, prima e mantenha premido o botão de recolha de pó durante 3 segundos para resolver o problema.
O botão de ultralimpeza está a piscar a azul.	A ultralimpeza não está a funcionar corretamente.	Contacte o serviço pós-venda para efetuar a manutenção.

Indicador do estado da bateria

Estado	Possíveis causas	Soluções	
O indicador está vermelho.	A bateria está danificada.	Contacte o serviço pós-venda para efetuar a manutenção.	
O indicador está a piscar a vermelho.	Erro	Contacte o serviço pós-venda para efetuar a manutenção.	
O indicador está a piscar a branco.	A temperatura da bateria é demasiado baixa ou demasiado alta.	Aguarde até que a temperatura da bateria volte ao normal e, em seguida, reutilize-a.	

Resolução de problemas

Se o aparelho não estiver a funcionar corretamente, o ecrã apresentará uma mensagem de erro. Consulte a tabela de resolução de problemas para encontrar a sua solução.

Ícone de erro	Mensagem de erro	Soluções
	Bateria fraca	Carregue atempadamente.
	Sem bateria	Carregue atempadamente.
	A temperatura da bateria é demasiado elevada	Aguarde até que a temperatura da bateria volte ao normal e, em seguida, retome a utilização.
	Conduta de ar bloqueada	Verifique se o copo de pó, a haste de extensão, a iluminação Omni-Brush ou a miniescova motorizada estão bloqueados.
	Rolo de escova preso	Consulte a secção [Limpar a Iluminação Omni-Brush] para limpar os detritos e os cabelos presos no rolo de escova. Verifique se a esfregona rotativa de pulverização está bloqueada.
	O filtro está chegar ao seu termo	Substitua o filtro atempadamente.
	Substitua o filtro	Depois de substituir o filtro, consulte a secção [Definições] para reinicializar o filtro.
	Erro	Contacte o serviço pós-venda para efetuar a manutenção.

Especificações

Aspirador			
Modelo	VZV33A	Tempo de carregamento	Aproximadamente 4 horas
Potência nominal	855 W	Tensão nominal	29,6 V ===
Iluminação Omni-Brush			
Modelo	VMBB		
Potência nominal	70 W	Tensão nominal	25 V ===
Miniescova motorizada			
Modelo	VMMY		
Potência nominal	20 W	Tensão nominal	24 V ===
Esfregona Spin Spray			
Modelo	VFBD		
Potência nominal	40 W	Tensão nominal	28,8 V ===
Cubo de remoção de pó			
Modelo	VCB2		
Entrada	220-240 V ~ 50-60 Hz	Saída	35 V === 0,9 A
Potência nominal	1050 W		
Carregador			
Modelo	ZD024M340090EU/TPQ-88E340090VW01	Eficiência média ativa	87,04%
Entrada	100 V-240 V ~ 50/60 Hz 0,8 A	Eficiência com carga baixa (10%)	77,01%
Saída	34 V === 0,9 A	Consumo de energia sem carga	0,1 W
Bateria recarregável de íões de lítio			
Modelo	V2406-8S1P-GYA	Tensão nominal	29,6 V ===
Capacidade efetiva	3100 mAh	Capacidade nominal	3200 mAh
Energia	91,76 Wh		
Bateria recarregável de íões de lítio			
Modelo	V2433-8S1P-LNB	Tensão nominal	28,8 V ===
Capacidade efetiva	2300 mAh	Capacidade nominal	2500 mAh
Energia	66,24 Wh		

O módulo da bateria de íões de lítio contém substâncias perigosas para o ambiente. Antes de eliminar o aspirador, retire o módulo da bateria, depois descarte-a ou recicle-a de acordo com as leis e regulamentos locais do país ou região em que é utilizada.

Informação sobre o REEE



Todos os produtos com este símbolo são resíduos de equipamentos elétricos e eletrónicos (REEE, como especificado na Diretiva 2012/19/UE) que não devem ser misturados com resíduos domésticos não selecionados. Em vez disso, deve proteger a saúde humana e o ambiente, entregando os seus resíduos de equipamentos num ponto de recolha designado para a reciclagem de resíduos de equipamentos elétricos e eletrónicos, designado pelo governo ou pelas autoridades locais. A eliminação e reciclagem corretas ajudarão a prevenir potenciais consequências negativas para o ambiente e a saúde humana. Por favor, contacte o instalador ou as autoridades locais para mais informações sobre o local, bem como sobre os termos e condições desses pontos de recolha.

Инструкции по технике безопасности

Во избежание травм из-за случайного поражения электрическим током или воспламенения в результате неправильной эксплуатации изделия перед началом использования внимательно прочитайте руководство по эксплуатации.

Предупреждение

- Данное изделие не должно использоваться людьми с ограниченными физическими или интеллектуальными возможностями и нарушениями в работе органов чувств, а также лицами, не имеющими соответствующего опыта и знаний (включая детей), за исключением случаев, когда изделие используется под наблюдением или руководством ответственного лица для гарантии безопасности.
- Данное устройство не предназначено для использования лицами (включая детей) с ограниченными физическими, сенсорными или умственными способностями, а также с недостатком опыта и знаний, за исключением случаев, когда такие лица находятся под присмотром или проинструктированы относительно использования устройства лицом, ответственным за их безопасность.
- Следите за тем, чтобы дети не играли с устройством.
- Детям строго запрещено использовать данное изделие по назначению или в качестве игрушки. Будьте крайне осторожны во время использования изделия рядом с детьми. Детям строго запрещено чистить или ремонтировать изделие без контроля взрослых.
- Строго запрещено использовать изделие на открытом воздухе или на влажной поверхности. Используйте изделие только на сухой поверхности внутри помещения, не прикасайтесь к штепсельной вилке или любой другой части изделия мокрыми руками.
- Чтобы снизить риск возгорания, взрыва или травмы, перед использованием убедитесь, что литиевый аккумулятор и шнур питания не повреждены. Не используйте пылесос, если литиевый аккумулятор или шнур питания повреждены.
- Щеточные насадки, аккумулятор, металлический контакт разъема и пылесос проводят электрический ток, поэтому их нельзя погружать в воду или другую жидкость. Обязательно высушите все фильтры после чистки.
- Во избежание травм от движущихся частей выключайте пылесос перед очисткой щеточных насадок. Перед использованием пылесоса необходимо правильно установить щеточные насадки, отсек для пыли и фильтр.
- Не используйте инструмент для вычесывания шерсти домашних животных во время работы пылесоса. Не используйте инструмент на мокрой шерсти.
- **ВНИМАНИЕ!** Используйте только оригинальный узел пылеудаления или зарядное устройство. Никогда не используйте неоригинальные детали, так как это может привести к возгоранию литиевой батареи.
- Не используйте изделие для удаления воды, легковоспламеняющихся или взрывоопасных жидкостей, таких как бензин и т.д. Не используйте изделие для удаления токсичных растворов, таких как хлорный отбеливатель, аммиак, чистящие средства для канализации, или других жидкостей.
- Запрещено использовать пылесос для очистки извести, цемента, гипсового

порошка, каминной золы и пепла, а также для дыма или зажигательных средств, таких как угли, окурки или спички.

- Перед началом эксплуатации проверьте зону для уборки. В случае обнаружения крупных листов бумаги, бумажных шариков, пластиковых или острых предметов (например, стекло, гвозди, винты, монеты и т.д.), а также элементов крупнее диаметра трубочки для напитков удалите их, чтобы избежать засорения всасывающей трубы и нарушения нормальной работы изделия.
- Держите волосы, распушенную одежду, пальцы и другие части тела подальше от отверстий вакуума и движущихся частей. Не направляйте удлинитель, палочку или инструменты на глаза или уши и не кладите их в рот.
- Запрещено ставить какие-либо предметы на всасывающее отверстие. Не используйте пылесос, если всасывающее отверстие засорилось. Наличие больших кусков пыли, ваты, волос и других предметов может привести к ослаблению воздушного потока. Своевременно проводите очистку.
- Не прислоняйте пылесос к неустойчивым предметам, таким как стул или обеденный стол, чтобы не повредить пылесос и не травмировать пользователя в результате падения пылесоса. При повреждении или неисправности пылесоса в результате падения, обратитесь к официальному сервисному представителю. Не разбирайте изделие самостоятельно.
- Заряжайте батарею в строгом соответствии с инструкциями. В случае неправильной зарядки и превышении указанного диапазона температуры, батарея может быть повреждена.
- Используйте только аксессуары и запасные части, рекомендованные производителем.
- Будьте предельно внимательны во время использовании изделия для уборки лестницы.
- Извлеките степсельную вилку перед техническим обслуживанием или ремонтом, а также в случае продолжительного хранения изделия.
- Не проводите сборку, не заряжайте и не используйте данное изделие на улице, в ванной комнате или вблизи бассейна.
- Предупреждение об опасности возгорания: не наносите какие-либо ароматизаторы на фильтр данного изделия - химические вещества, содержащиеся в таких изделиях являются легковоспламеняющимися и могут привести к возгоранию.
- Используйте только оригинальный узел пылеудаления (модель VCB2) Используйте только оригинальное зарядное устройство (модель ZD024M340090EU/TPQ-88E340090VW01)
- **ВНИМАНИЕ!** Для зарядки аккумулятора используйте только съемный блок питания, поставляемый в комплекте с данным изделием.
- Используйте только разрешенный тип аккумулятора (модель V2406-8S1P-GYA/V2433-8S1P-LNB). Не используйте перезаряжаемые батареи. Невыполнение этого требования может привести к воспламенению литий-ионного аккумулятора.
- В случае выброса материала аккумуляторов эвакуируйте персонал из опасной зоны до остывания аккумуляторов и рассеивания паров.
- Обеспечьте максимальную вентиляцию для удаления опасных газов и не допускайте контакта паров с кожей и глазами или их вдыхания.
- Удалите пролитую жидкость с помощью абсорбента и уничтожьте отходы посредством сжигания.

- Запрещается использовать и хранить изделие в экстремальных температурных условиях (ниже 0°C или выше 40°C). Используйте оригинальный адаптер питания и проводите подзарядку при температуре от 0°C до 40°C.
- Данное изделие подходит исключительно для домашнего использования.
- Клеммы питания не должны быть закорочены.
- Запрещается использовать прибор с поврежденными деталями (например, зарядной базой, кабелем и др.). Если деталь повреждена, необходимо выполнить ее замену у производителя, сервисного агента или другого квалифицированного персонала во избежание опасностей.



Прочитать руководство по эксплуатации



Съемный блок питания



Только для использования в помещении



Оборудование класса II



миниатюрный плавкий предохранитель с задержкой срабатывания, где Т3.15А – обозначение времятоковой характеристики.

Меры предосторожности при хранении и транспортировке:

- Продукт должен транспортироваться в упаковке. Не подвергайте продукт давлению или ударам во время транспортировки.
- Пожалуйста, избегайте сильных столкновений во время транспортировки.
- Не транспортируйте пылесос при температуре выше 50°C или ниже -20°C.
- В случае краткосрочного хранения, например одного месяца, пылесос рекомендуется хранить при температуре от -20°C до 50°C и относительной влажности 60% ± 5%. В случае длительного хранения пылесос рекомендуется хранить при температуре окружающей среды от 0°C до 40°C.

Правила и условия реализации: без ограничений.

Импортер продает этот продукт; информацию об импортере см. на упаковке.

Сведения об импортере и контактная информация отдела послепродажного обслуживания указаны на упаковке.

Дата изготовления: см. на упаковке.

Срок службы продукции 3 года.

Мы, компания Dreame Trading (Tianjin) Co., Ltd., настоящим заявляем, что данное изделие соответствует требованиям всех действующих директив ЕС и европейских стандартов со всеми изменениями и дополнениями. Полный текст декларации о соответствии нормативным требованиям ЕС доступен по адресу: <https://global.dreametech.com>

Подробное электронное руководство см. по адресу

<https://global.dreametech.com/pages/user-manuals-and-faqs>

Описание изделия

Аксессуары



1. Втулка для удаления пыли
2. Стойка для хранения принадлежностей (опорный стержень - 1 шт., стойка для хранения - 1 шт.)
3. Зарядное устройство
4. Инструмент для вычесывания шерсти домашних животных
5. Удлинительный шланг
6. Всенаправленная щетка с подсветкой
7. Мягкая щетка для вытирания пыли
8. Вращающаяся мягкая щетка для удаления пыли
9. Комбинированный инструмент
10. Нижний адаптер
11. Электрическая минищетка
12. Мешок для сбора пыли x2 (1 шт. предустановлена)
13. Вращающаяся швабра с распылителем воды
14. Удлинительная трубка
15. Мерный стакан
16. Насадка для швабры x4 (2 шт. предустановлено)
17. Запасная аккумуляторная батарея

Рис. А-1

Напоминание: изображения в данной инструкции только для справки. Пожалуйста, ориентируйтесь на реальный внешний вид.

Название детали

Корпус пылесоса

1. Контейнер для пыли
2. Кнопка освобождения пылесборника
3. Зарядные контакты
4. Кнопка снятия аккумулятора
5. Дисплей
6.  Кнопка питания
7.  Кнопка уровня всасывания

8. Индикатор статуса батареи
9. Антистатический контакт

Рис. А-2

Дисплей





1. Индикатор уровня загрязнения
Цвет меняется в режиме реального времени в зависимости от количества пыли (только в автоматическом режиме).
2. Индикатор количества твердых частиц
 Энергосберегающий
 Автоматический
 Турбо
3. Уровень всасывания
Однократно нажмите на переключатель, чтобы переключиться на один из режимов: экономичный, автоматический или турбо-режим.
4. Кнопка регулировки скорости
> 10 мкм (например, пыльца)
> 50 мкм (например, волосы)
> 200 мкм (например, пыль)
> 500 мкм (например, клещ)
5. Типы твердых частиц
6. Уровень заряда аккумулятора в процентах
Когда на дисплее отображается «LO», это означает, что уровень заряда аккумулятора ниже 10 %.
7. Кнопка питания
Однократно нажмите, чтобы включить/выключить

Рис. А-3

Втулка для удаления пыли

1. Вентиляционное отверстие пылеудаляющего центра
2. Мешок для сбора пыли
3. Магнитная крышка
4. Воздушный выпускной фильтр
5. Зарядные контакты
6.  Кнопка сбора пыли

- Постоянно горит оранжевым цветом: Мешок для сбора пыли не установлен или
- Мигает оранжевым цветом: Мешок для сбора пыли заполнен
- Постоянный зеленый: узел пылеудаления в режиме ожидания
- Мигает зеленый: узел пылеудаления готов к сбору пыли

⚙ Кнопка тщательной чистки

- Постоянный синий: начало тщательной чистки для узла пылеудаления
- Мигает синий: Ошибка

7. Фильтр пылесборника

8. Шнур питания

Рис. А-4

Вращающаяся швабра с распылителем воды

1. Кнопка разблокировки насадки-швабры
2. Распылительная насадка
3. Переключатель регулировки слива
 - ◆ Низкий
 - ◆◆ Высокий
 - Выкл
4. Крышка бака для воды

Рис. А-5

Установка

Установка стойки для хранения принадлежности

Вставьте опорный стержень вертикально в хранилище аксессуаров и убедитесь, что он прочно держится на месте.

Рис.В-1

Монтаж принадлежностей

Примечание.

- Не рекомендуется использовать моторизованную мини-щетку с

удлинительной штангой.

- Пожалуйста, устанавливайте аксессуары в соответствии с реальными потребностями уборки.
- Рекомендуется использовать гибкий переходник при уборке под низко расположенной мебелью и не рекомендуется постоянно подсоединять его к корпусу пылесоса для ежедневной уборки пола.

Рис. В-2

Зарядка

Зарядка с помощью пылеудаляющего концентратора

Разместите станцию для сбора пыли рядом с источником питания и подсоедините шнур питания. Для размещения пылесоса совместите вентиляционное отверстие контейнера для пыли с узлом пылеудаления. Полностью зарядите пылесос перед первым использованием.

Примечание.

- Не используйте пылесос во время зарядки.
- После полной зарядки индикатор состояния аккумулятора погаснет через 5 минут, и пылесос перейдет в режим энергосбережения.
- Это займет около 4 часов. Длительная уборка в турбо-режиме приведет к нагреву аккумулятора, что увеличивает время зарядки. Прежде чем заряжать пылесос, дайте ему остыть в течение 30 минут.
- Когда пылесос не используется, его можно поставить на пылеудаляющую втулку. Выходное отверстие шнура питания можно отрегулировать в соответствии с потребностями пользователя.

Рис. С-1

Зарядка с помощью хранилища аксессуаров (дополнительно)

Поместите запасной батарейный блок в отсек для зарядки и хранения батарей. Подключите зарядное устройство к хранилищу аксессуаров и источнику питания.

1. Отсек для зарядки и хранения батарей

Рис. С-2

Способы отображения уровня зарядки

Индикатор статуса батареи

-  Мигающий белый
- Постоянный белый
- Выкл

Зарядка

- Полный уровень заряда
-  Зарядка
- Режим ожидания

Рис. С-3



Дисплей

Цифровое отображение уровня заряда на дисплее во время зарядки. Цифра 100 означает, что аккумулятор полностью заряжен.

Рис. С-4

Правила эксплуатации изделия



Настройки

В режиме ожидания нажмите и удерживайте переключатель уровня всасывания  в течение 3 секунд, чтобы войти в интерфейс настроек. Однократно нажмите , чтобы выбрать опцию, затем нажмите и удерживайте  в течение 3 секунд для подтверждения.

Сброс фильтра

Нажмите и удерживайте переключатель уровня всасывания  в течение 3 секунд, чтобы выбрать сброс фильтра, и фильтр автоматически выполнит сброс настроек.

Выход

Нажмите кнопку питания , когда она находится в интерфейсе настроек, чтобы сразу же вернуться к основному интерфейсу, или выберите , затем нажмите и удерживайте переключатель уровня всасывания  в течение 3 секунд, чтобы вернуться к основному интерфейсу.



Примечание.

- Если в течение более 15 секунд не выполняется никаких действий, экран выключится, а когда он снова загорится, то вернется к основному интерфейсу.
- Примечание. В случае неисправности работы пылесоса на дисплее появится информация о проблеме. Внимательно прочитайте указанную информацию и изучите таблицу неисправностей для ее устранения.

Рис. D-1

Начало уборки

Сухая уборка

Нажмите кнопку питания , чтобы начать работу. После завершения сухой уборки нажмите кнопку , и на экране отобразится количество различных удаленных частиц.

Нажмите кнопку , чтобы переключиться на желаемый уровень всасывания — автоматический, экономичный или турбо-режим, и на экране появится соответствующий значок.

Примечание.

- Когда какой-либо режим уборки завершается, при следующем запуске пылесос по умолчанию переходит в автоматический режим. Заводская настройка по умолчанию: автоматический режим.
- Только при работе в автоматическом режиме мощность всасывания и цвет индикатора уровня загрязнения изменяются в режиме реального времени в зависимости от количества твердых частиц.

Рис. D-2

Влажная уборка

1. Снимите насадки для швабры, смочите их и выжмите лишнюю воду. Совместите центральное отверстие насадки с крепежным винтом в центре держателя насадки для швабры. Плотно прижмите швабру, чтобы убедиться, что она правильно закреплена.

Рис. D-3

2. Снимите крышку бака и наполните бак чистой водой.

Рис. D-4

3. Установите вращающуюся швабру с распылителем воды в пылесос, чтобы автоматически переключаться в режим влажной уборки при включении пылесоса

Рис. D-5





4. Нажмите кнопку , чтобы начать/остановить влажную уборку. Нажмите кнопку , чтобы начать распыление воды.

Рис. D-6

Примечание.

- Смочите насадку для швабры и выжмите лишнюю воду перед влажной уборкой.
- Во время влажной уборки мощность всасывания пылесоса остается неизменной на любых уровнях.
- Объем бака для воды составляет 200 мл. Не добавляйте в бак химикаты, чтобы не повредить его.

Запуск тщательной чистки

Нажмите и удерживайте кнопку тщательной чистки  в течение 5 секунд, чтобы начать тщательную очистку узла пылеудаления, когда выполняется сбор пыли. Чтобы выключить функцию, еще раз нажмите и удерживайте кнопку тщательной чистки  в течение 5 секунд.

Запуск сбора пыли

Для размещения пылесоса совместите вентиляционное отверстие контейнера для пыли с узлом пылеудаления. Узел пылеудаления автоматически начнет сбор пыли. Нажмите кнопку сбора пыли , чтобы остановить или перезапустить сбор пыли.

Примечание.

- Не используйте вращающуюся швабру с распылителем воды для засасывания пыли.
- По умолчанию пылесос настроен на автоматический сбор пыли. Чтобы переключиться на ручной сбор пыли, снимите пылесос с узла пылеудаления и нажмите и удерживайте нажатой кнопку сбора пыли в течение 5 секунд. Пять раз мигает зеленый индикатор кнопки сбора пыли, подтверждая успешное переключение. Еще раз нажмите и удерживайте нажатой

кнопку сбора пыли в течение 5 секунд, чтобы вернуться к автоматическому сбору пыли.

- Если в процессе сбора пыли пылесборник достигнет своего объема или воздушный канал будет заблокирован, то после завершения процесса пылеудаляющий концентратор прекратит работу и не сможет снова собирать пыль.
- Если в пылесборнике много мусора, повторите сбор пыли несколько раз, чтобы максимально эффективно очистить пылесборник.

Рис. D-7

Сценарии использования аксессуаров

Всенаправленная щетка с подсветкой

Подходит для чистки твердого пола, мрамора, плитки, ковров с низким и средним ворсом и т. д.

При использовании на плитке, деревянном полу или других твердых поверхностях или при уборке пылесосом кофейных зерен, попкорна и других гранул переведите переключатель в другую сторону. При чистке ковра переведите переключатель в положение «Выкл.».

1. Вкл.
2. Выкл.

Fig. D-8

Электрическая минищетка

используется для уборки грязи, шерсти животных и других стойких загрязнений на диване, матрасе и других тканевых поверхностях. Не рекомендуется использовать пылесос для уборки поверхностей, на которых могут остаться зацепки и царапины (напр. Шелк).

Рис. D-9

Комбинированный инструмент

подходит для уборки в узких щелях, углах дверей и окон, на лестницах и в других труднодоступных местах.

Рис. D-10

Мягкая щетка для вытирания пыли

Подходит для уборки пыли на ЖК-дисплеях, клавиатурах, абажурах, шторах, жалюзи и других поверхностях хрупких предметов.

Рис. D-11

Вращающаяся мягкая щетка для удаления пыли

Может быть подсоединена к удлинительному шлангу. Благодаря вращающейся головке, она подходит для чистки деликатных и хрупких поверхностей, таких как стекло, дисплеи и клавиатуры, а также углов.

Рис. D-12

Нижний адаптер

Возможность регулировки длины и направления трубки позволяет проводить уборку под кроватью, диваном и другой низкой мебелью. Примечание. Рекомендуется использовать гибкий переходник при уборке под низко расположенной мебелью и не рекомендуется постоянно подсоединять его к корпусу пылесоса для ежедневной уборки пола.

Рис. D-13

Хранилище аксессуаров

Когда аксессуары не используются, их можно разместить в хранилище аксессуаров, как показано на рисунке.

Рис. D-14

Инструмент для вычесывания шерсти домашних животных

Подходит для вычесывания и всасывания шерсти домашних животных со средней и длинной шерстью.

Примечание.

- В случае заклинивания какой-либо вращающейся детали пылесос может автоматически отключиться. Уберите застрявшие посторонние предметы и продолжите уборку.
- В случае перегрева аккумулятора пылесос автоматически отключится, пока температура аккумулятора нормализуется, а затем продолжите уборку.

Уход и ремонт

Советы:

- Используйте оригинальные запчасти, иначе гарантия может быть аннулирована.
- В случае засорения фильтра, насадки или умной многофункциональной щетки робот-пылесос может выключиться сразу после запуска. Очистите засоренные детали перед повторным запуском.
- Перед очисткой пылесборника убедитесь, что вилка отсоединена от розетки, и держите кнопку питания пылесоса в выключенном положении.
- Если пылесос не используется в течение длительного периода времени, полностью зарядите его, отключите шнур питания от сети, извлеките аккумулятор и храните его в прохладном месте с низкой влажностью вдали от прямых солнечных лучей. Во избежание чрезмерной разрядки аккумулятора заряжайте его не реже одного раза в три месяца.

Чистка пылесоса

Протрите пылесос мягкой сухой тканью.

Очистка контейнера для пыли, фильтра предварительной очистки и циклонного блока

1. Нажмите кнопку освобождения пылесборника и извлеките его из пылесоса.
2. Сначала снимите фильтр предварительной очистки, а затем поверните циклонную систему, чтобы извлечь его.
3. Промойте узел циклона, фильтр предварительной очистки и пылесборник, пока они не станут чистыми. После промывки просушите на воздухе не менее 24 часов.

Рис. Е-1-Рис. Е-3

Примечание:

- Очищайте пылесборник по мере необходимости.
- Рекомендуется выполнять очистку циклонной системы и фильтра предварительной очистки минимум раз в 3-4 месяца.

Очистка фильтра

1. Извлеките контейнер для пыли так, как показано на рисунке.
2. Достаньте фильтр из пылесоса движением вниз, как показано на рисунке.
3. Промойте фильтр, вращая его на 360°. Слегка постучите по фильтру несколько раз, чтобы удалить попавший в него мусор.
4. **Просушите фильтр в течение как минимум 24 часов.**

Рис. Е-4-Рис. Е-7

Примечание:

- Промывайте фильтр только чистой водой. Не используйте чистящие средства.
- Не очищайте фильтр щеткой или пальцами.
- Рекомендуется очищать фильтр каждые 4-6 месяцев.

Замена воздушного выпускного фильтра

1. Снимите воздушный выпускной фильтр, как показано на рисунке.
2. Установите новый фильтр.

Рис. Е-8-Рис. Е-9

Примечание:

- Воздушный выпускной фильтр нельзя мыть.
- Рекомендуется заменять фильтр через каждые 4-6 дней.

Замените мешок для сбора пыли

1. Снимите магнитную крышку с узла пылеудаления.
2. Снимите мешок для сбора пыли и утилизируйте его.
3. Вставьте новый мешок для сбора пыли. Вставьте ручку мешка в гнездо панели и убедитесь, что она прочно держится на месте.
4. Вновь установите магнитную крышку. Убедитесь, что она установлена правильно, а узел пылеудаления полностью герметичен.

Рис. Е-10-Рис. Е-13

Примечание:

- Когда кнопка сбора пыли мигает оранжевым цветом, это означает, что мешок для сбора пыли заполнен и его необходимо заменить.
- Рекомендуется заменять мешок для сбора пыли через каждые три месяца.

Очистка всенаправленной щетки с подсветкой

1. Руководствуясь рисунком, нажмите на фиксатор вниз, чтобы вынуть ролик из роликовой щетки.
2. С помощью ножниц срежьте волосы и ткань, застрявшие на роликовой щетке. Сотрите пыль с паза и прозрачной крышки сухой тканью или бумажным полотенцем.
3. Если она загрязнена, промойте головку щетки чистой водой до тех пор, пока она не станет чистой. Поставьте головку щетки вертикально как минимум на 24 часа, пока она полностью не высохнет.
4. Когда роликовая щетка высохнет, установите ее на место в последовательности, обратной установке.

Рис. Е-14-Рис. Е-17

Очистка электрической минищетки

1. С помощью монеты (см. рисунок) поверните замок против часовой стрелки так, чтобы раздался щелчок. После разблокировки мини-щетки с электроприводом снимите щеточный валик.
2. Промойте щеточный валик. Оставьте щеточный валик в вертикальном положении в хорошо проветриваемом помещении минимум на 24 часа до полного высыхания.

Рис. Е-18-Рис. Е-19

Чистка насадки для швабр

Переверните насадку-швабру и снимите насадку для швабры. Промойте насадку для швабры, пока она не станет чистой, и тщательно высушите ее перед повторной установкой.

Рис. Е-20

Примечание:

- Рекомендуется заменять насадку для швабры через каждые 3–6 месяцев.
- Прежде чем уложить насадку-швабру на длительное хранение, опорожните бак для воды и переведите переключатель регулировки слива в положение «Выкл.».

Замена батарейного блока

Пылесос содержит съемный литий-ионный аккумулятор с ограниченным количеством циклов зарядки. После продолжительного использования аккумулятор может перестать держать заряд. Это означает, что срок службы аккумулятора подошел к концу и его требуется заменить.

1. Нажмите кнопку снятия аккумулятора и сдвиньте аккумулятор вправо, как показано на рисунке, чтобы снять его.
2. Вставьте новый аккумулятор.

Рис. Е-21

Вопросы и ответы

Если пылесос перестал работать в нормальном режиме, см. таблицу устранения неисправностей ниже.

Неисправность	Возможная причина	Решение
Пылесос не работает.	Пылесос разрядился или недостаточный заряд аккумулятора.	Полностью зарядите пылесос, а затем продолжите использование.
	В результате засорения автоматически включился режим защиты от перегрева.	Подождите, пока пылесос остынет, а затем заново включите его.
	Отверстие для всасывания или воздушное отверстие засорилось.	Очистите отверстие для всасывания или воздушное отверстие от загрязнений.
Сила всасывания снизилась.	Заполнен контейнер для пыли и/или засорен фильтр.	Очистите контейнер для пыли и очистите блок фильтра.
	Аксессуар засорился.	Очистите аксессуар от загрязнений.
Посторонние шумы в двигателе.	Основное отверстие для всасывания или шланг заблокированы.	Очистите основное отверстие для всасывания или удлинитель от загрязнений.
Во время зарядки пылесоса индикатор заряда не горит.	Пылесос неправильно установлен на пылеудаляющую втулку.	Убедитесь, что контакты зарядки пылесоса совмещены с контактами пылеудаляющего концентратора.
	Вилка шнура питания подсоединена неправильно.	Проверьте, надежно ли подсоединена вилка шнура питания.
	Если после устранения обоих указанных выше ситуаций проблема по-прежнему не устранена, обратитесь в отдел послепродажного обслуживания компании для проведения ремонта.	
Медленная зарядка аккумулятора.	Слишком низкая или слишком высокая температура аккумулятора.	Подождите, пока температура аккумулятора нормализуется, а затем продолжите использование.
Светодиоды подсветки универсальной щетки не работают.	LED лампы повреждены.	обратитесь в отдел послепродажного обслуживания компании для проведения ремонта.
Кнопка сбора пыли постоянно горит оранжевым светом.	Сумка для сбора пыли не установлена или установлена неправильно.	Перед началом уборки убедитесь, что сумка для сбора пыли установлена на своем месте.
Кнопка сбора пыли мигает оранжевым светом.	Мешок для сбора пыли заполнен	Вставьте новый мешок для сбора пыли. Затем нажмите и удерживайте нажатой кнопку сбора пыли в течение 3 секунд, чтобы устранить проблему.
Кнопка тщательной чистки мигает голубым.	Неисправность процесса тщательной чистки.	обратитесь в отдел послепродажного обслуживания компании для проведения ремонта.

Индикатор статуса батареи

Статус	Возможные причины	Решения
Индикатор горит красным.	Отсек аккумулятора поврежден.	Обратитесь в отдел послепродажного обслуживания компании для проведения ремонта.
Индикатор мигает красным.	Ошибка	Обратитесь в отдел послепродажного обслуживания компании для проведения ремонта.
Индикатор мигает белым.	Слишком низкая или слишком высокая температура аккумулятора.	Подождите, пока температура аккумулятора вернется к нормальному значению, затем используйте устройство повторно.

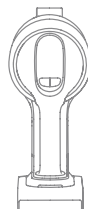

Устранение неисправностей

Примечание. В случае неисправности работы пылесоса на дисплее появится информация о проблеме. Внимательно прочитайте указанную информацию и изучите таблицу неисправностей для ее устранения.

Значок неисправности	Предупреждение о неисправности	Решение
	Низкий уровень заряда батареи	Своевременно зарядите аккумулятор.
	Разряжена батарея	Своевременно зарядите аккумулятор.
	Температура аккумулятора слишком высокая	Подождите, пока температура аккумулятора нормализуется, а затем продолжите использование.
	Засорение воздушного отверстия	Проверьте, не заблокирован ли контейнер для пыли, удлинитель, всенаправленная щетка с подсветкой или мини-щетка с электроприводом.
	Застрял валик щетки	См. раздел [Очистка всенаправленной щетки с подсветкой], чтобы очистить щеточный валик от мусора и волос, запутавшихся в ней. Пожалуйста, своевременно заменяйте фильтр.
	Расход фильтра подходит к концу	Пожалуйста, своевременно заменяйте фильтр.
	Замените фильтр	После замены фильтра см. раздел [Настройки] для сброса фильтра.
	Ошибка	Обратитесь в отдел послепродажного обслуживания для проведения технического обслуживания.

Технические характеристики

Беспроводной пылесос			
Модель	VZV33A	Время зарядки	около 4 часов
Номинальная мощность	855 W	Номинальное напряжение	29,6 V ===
Всенаправленная щетка с подсветкой			
Модель	VMBB		
Номинальная мощность	70 W	Номинальное напряжение	25 V ===
Электрическая минищетка			
Модель	VMMY		
Номинальная мощность	20 W	Номинальное напряжение	24 V ===
Вращающаяся швабра с распылителем воды			
Модель	VFBD		
Номинальная мощность	40 W	Номинальное напряжение	28,8 V ===
Втулка для удаления пыли			
Модель	VCB2		
Входное	220-240 V ~ 50-60 Hz	Выход	35 V === 0,9 A
Номинальная мощность	1050 W		
Зарядное устройство			
Модель	ZD024M340090EU/ TRQ-88E340090VW01	Средний эффективный КПД	87,04%
Входное	100V-240 V ~ 50/60 Hz 0,8 A	КПДпринизкойнагрузке (10%)	77,01%
Выход	34 V === 0,9 A	Энергопотребление без нагрузки	0,1 W
Перезаряжаемый литий-ионный аккумулятор			
Модель	V2406-8S1P-GYA	Расчетное напряжение	29,6 V ===
Реальная емкость	3100 mAh	Номинальная емкость	3200 mAh
Энергия	91,76 Wh		
Перезаряжаемый литий-ионный аккумулятор			
Модель	V2433-8S1P-LNB	Расчетное напряжение	28,8 V ===
Реальная емкость	2300 mAh	Номинальная емкость	2500 mAh
Энергия	66,24 Wh		

Литий-ионный аккумулятор содержит вещества, представляющие опасность для окружающей среды. Перед утилизацией пылесоса сначала выньте аккумулятор и утилизируйте или сдайте его на переработку в соответствии с местными законами и правилами страны или региона эксплуатации.

Информация об утилизации и переработке отходов электрического и электронного оборудования



Все изделия с символом раздельного сбора отработанного электрического и электронного оборудования (Директива WEEE 2012/19/EU) следует утилизировать отдельно от несортируемых бытовых отходов. С целью охраны здоровья и защиты окружающей среды такое оборудование необходимо сдавать на переработку в специальные пункты приема электрического и электронного оборудования, определенные правительством или местными органами власти. Правильная утилизация и переработка помогут предотвратить возможные негативные последствия для окружающей среды и здоровья человека. Для получения информации о местонахождении и порядке приема устройств в пунктах приема обратитесь в компанию, занимающуюся установкой оборудования, или в местные органы власти.

Instrukcja bezpieczeństwa

Aby zapobiec wypadkom, w tym porażeniu prądem elektrycznym lub pożarowi spowodowanemu niewłaściwym użytkowaniem, przed użyciem należy zachować niniejszą instrukcję i zachować ją do wykorzystania w przyszłości.

OSTRZEŻENIE

- Z tego produktu mogą korzystać dzieci w wieku od 8 lat oraz osoby z deficytami fizycznymi, sensorycznymi, intelektualnymi lub o ograniczonym doświadczeniu lub wiedzą wyłącznie pod nadzorem rodzica lub innej osoby dorosłej, aby zapewnić bezpieczne użytkowanie i uniknąć wszelkich zagrożeń. Pielęgnacja i konserwacja urządzenia nie mogą być wykonywane przez dzieci bez nadzoru osoby dorosłej.
- To urządzenie nie jest przeznaczone do użycia przez osoby (łącznie z dziećmi) o zmniejszonych władzach fizycznych, zmysłowych lub umysłowych bądź braku doświadczenia i wiedzy, o ile nie pozostają pod nadzorem osoby odpowiedzialnej za ich bezpieczeństwo bądź odebrały od takiej osoby instruktaż dotyczący użytkowania urządzenia.
- Dzieci powinny pozostawać pod nadzorem dla zapewnienia, że nie bawią się urządzeniem.
- Odkurzacze nie jest zabawką. Dzieci nie powinny bawić się ani obsługiwać tego produktu. Należy zachować ostrożność podczas używania odkurzacza w pobliżu dzieci. Nie pozwalaj dzieciom na czyszczenie lub konserwację odkurzacza, chyba że pod nadzorem rodzica lub osoby dorosłej.
- Nie używaj odkurzacza na zewnątrz ani na mokrych powierzchniach. Odkurzacza należy używać tylko na suchych powierzchniach, wewnątrz pomieszczeń. Nie należy dotykać wtyczki ani żadnej części odkurzacza mokrymi rękami.
- Aby zmniejszyć ryzyko pożaru, eksplozji lub obrażeń, upewnij się przed użyciem, czy bateria litowa i przewód zasilający są nieuszkodzone. Nie używaj odkurzacza, jeżeli czy to bateria litowa, czy przewód zasilający jest uszkodzony.
- Szczotki, bateria, metalowy pin złącza i odkurzacze przewodzą prąd i nie należy zanurzać ich w wodzie ani innych cieczach. Pamiętaj, by po wyczyszczeniu wszystkich filtrów dokładnie je wysuszyć.
- Aby zapobiec obrażeniom powodowanym przez części ruchome, wyłączaj odkurzacze przed czyszczeniem głowic szczotek. Głowice szczotek, przegroda na kurz i filtr muszą być prawidłowo zainstalowane przed użyciem odkurzacza.
- Narzędzia do wyczesywania sierści zwierząt domowych nie należy używać równocześnie z włączonym odkurzaczem. Narzędzia nie należy używać do wyczesywania mokrej sierści.
- **OSTRZEŻENIE:** Stosować tylko oryginalną centralę do usuwania kurzu lub ładowarkę. Nie używaj nieoryginalnego, gdyż to może spowodować zapalenie się baterii.
- Nie należy używać odkurzacza do usuwania łatwopalnych cieczy, takich jak benzyna, wybielacz, amoniak, środki czyszczące do kanalizacji lub inne płyny.
- Nie należy używać odkurzacza do usuwania pyłu, płyt kartonowo-gipsowych, popiołów kominkowych lub łatwopalnych materiałów, takich jak węgiel, niedopałki papierosów lub zapalki.
- Przed użyciem należy sprawdzić obszar, który ma zostać oczyszczony. Aby zapobiec zatkanie otworów, należy usunąć duże kawałki papieru, papierowe kulki, plastikową torebkę lub ostre przedmioty, takie jak szkło, gwoździe, śruby, monety itp. i wszelkie przedmioty, który są większe niż otwory ssące.

- Trzymaj włosy, luźne ubrania, palce i inne części ciała z dala od otworów i ruchomych części odkurzacza. Nie należy kierować pręta przedłużającego, rózdzki lub narzędzi w kierunku oczu lub uszu, ani wkładać ich do ust.
- Nie należy wkładać żadnych przedmiotów do otworów ssących. Nie używać odkurzacza, jeśli jego otwór ssący jest zablokowany.
- Nie należy opierać odkurzacza o krzesło, stół lub inną niestabilną powierzchnię, ponieważ może to spowodować uszkodzenie urządzenia lub obrażenia ciała. Jeśli odkurzacze zostanie uszkodzony lub w inny sposób działa nieprawidłowo, skontaktuj się z naszym autoryzowanym działem serwisowym.
- Wszystkie zalecenia w instrukcji ładowania akumulatora muszą być ściśle przestrzegane. Ładowanie akumulatora nieprzestrzegając określonego zakresu temperatur może spowodować jego uszkodzenie.
- Należy używać wyłącznie akcesoriów i części zamiennych zalecanych przez producenta.
- Należy zachować szczególną ostrożność podczas czyszczenia schodów przy użyciu odkurzacza.
- Należy upewnić się, że odłączono odkurzacze, gdy nie jest on używany przez dłuższy czas, a także przed wykonaniem jakichkolwiek czynności konserwacyjnych lub napraw.
- Nie należy montować, ładować ani używać tego urządzenia na zewnątrz, w łazienkach lub wokół basenów.
- Ostrzeżenie o zagrożeniu pożarowym: Nie należy aplikować żadnych perfum do filtra odkurzacza. Tego rodzaju produkty zawierają łatwopalne substancje chemiczne, które mogą spowodować zapalenie się odkurzacza.
- Stosować tylko oryginalną pokrywę do usuwania pyłu (model VCB2). Stosować tylko oryginalną ładowarkę (model ZD024M340090EU/TPQ-88E340090VW01).
- **OSTRZEŻENIE:** Dla celów doładowywania akumulatora stosuj tylko odmontowywany moduł zasilacza dostarczony wraz z tym urządzeniem.
- Należy używać wyłącznie zatwierdzonego typu baterii (Model V2406-8S1P-GYA / V2433-8S1P-LNB). Nie używaj baterii jednorazowych. Nieprzestrzeganie tego może spowodować zapalenie się akumulatora litowo-jonowego.
- Jeśli dojdzie do uwolnienia materiału z akumulatora, personel powinien opuścić ten obszar aż do czasu ostygnięcia akumulatora i rozproszenia się oparów.
- Zapewnić maksymalną wentylację w celu usunięcia niebezpiecznych gazów i unikać kontaktu ze skórą i oczami oraz wdychania oparów.
- Rozlaną ciecz usunąć za pomocą środka absorbującego, a odpady spalić.
- Nie należy używać i przechowywać urządzenia w bardzo gorących lub zimnych warunkach (poniżej 0°C / 32°F lub powyżej 40°C / 104°F). Nieprzewodowy odkurzacze należy ładować w temperaturze powyżej 0°C/32°F i poniżej 40°C/104°F.
- Ten produkt jest przeznaczony wyłącznie do użytku domowego.
- Nie wolno zwierać zacisków zasilania.
- Nie należy używać urządzenia z uszkodzonymi elementami (np.: Podstawa ładująca, przewód zasilający itp.). Jeśli jakikolwiek element jest uszkodzony, musi zostać wymieniony przez producenta, autoryzowany serwis lub podobne wykwalifikowane osoby, aby uniknąć niebezpieczeństwa.



Przeczytaj instrukcję obsługi



Odłączona jednostka zasilająca



Tylko do użytku w pomieszczeniach



Wyposażenie klasy II



opóźnienie czasowe miniatura bezpiecznik

gdzie T3.15A jest symbolem stosunku czasu do ładunku elektrycznego

My, Dreame Trading (Tianjin) Co., Ltd., niniejszym oświadczamy, że to urządzenie jest zgodne z obowiązującymi dyrektywami i normami europejskimi oraz ich poprawkami. Pełny tekst deklaracji zgodności UE jest dostępny pod następującym adresem internetowym: <https://global.dreame.tech.com>

Szczegółową elektroniczną instrukcję obsługi można znaleźć na stronie <https://global.dreame.tech.com/pages/user-manuals-and-faqs>

Opis produktu

Akcesoria

1. Centrum do usuwania kurzu
2. Oprawa magazynka akcesoriów (pręt wspornikowy x 1, mocowanie magazynka x 1)
3. Zasilacz
4. Narzędzie do wyczesywania sierści zwierząt
5. Wąż przedłużający
6. Szczotka Omni-brush z oświetleniem
7. Szczotka miękka do odkurzania
8. Obracająca się miękka szczotka do ścierania kurzu
9. Narzędzie kombinacyjne
10. Adapter elastyczny
11. Zmotoryzowana mini szczotka
12. Worek na kurz x2 (x1 zainstalowany fabrycznie)
13. Mop z wirującym spryskiwaczem
14. Przedłużenie
15. Miarka
16. Podkładka mopa x4 (x2 zainstalowane fabrycznie)
17. Zapasowa bateria akumulatorowa

Rys. A-1

Uwaga: Ilustracje w niniejszej instrukcji służą jedynie jako odniesienie w celach informacyjnych. Należy zapoznać się z rzeczywistym produktem.

Nazwy części

Korpus podciśnieniowy

1. Pojemnik na kurz
2. Przycisk zwalniania pojemnika na kurz
3. Styki ładowania
4. Przycisk zwalniania akumulatora
5. Ekran wyświetlacza
6. ⏻ Przycisk zasilania
7. ⏪ Przycisk poziomu ssania
8. Wskaźnik poziomu baterii
9. Kontakt antystatyczny

Rys. A-2

Ekran wyświetlacza

1. Wskaźnik poziomu
Kolor wskaźnika zmienia się w czasie rzeczywistym wraz z ilością kurzu (tylko w Trybie Auto).
2. Wskaźnik ilości cząstek stałych
3. Poziom ssania
 - 🍂 Ekonomiczny
 - 🏠 Auto
 - 🌀 Turbo
4. Przycisk poziomu ssania
Wciśnij a chwilę, aby przełączyć tryby eco, auto i turbo.
5. Typy cząstek stałych
 - > 10µm (np. pyłki)
 - > 50µm (np. włosy)
 - > 200µm (np. kurz)
 - > 500µm (np. okruchy)
6. Procent naładowania akumulatora
Gdy na wyświetlaczu pojawi się symbol „LO”, oznacza to, że poziom naładowania akumulatora jest niższy niż 10%.
7. Przycisk zasilania
Wciśnij na chwilę, aby włączyć/ wyłączyć

Rys. A-3

Centrum do usuwania kurzu

1. Odpowietrznik centrum do usuwania kurzu
2. Worek na kurz
3. Pokrywa magnetyczna
4. Filtr wylotu powietrza
5. Styki ładowania
6. 🗑️ Przycisk zbiórki kurzu
 - Pomarańczowe światło ciągłe: Worek na kurz odinstalowany lub zainstalowany niewłaściwie
 - Miga na pomarańczowo: Worek na kurz jest pełny
 - Ciągłe zielone: Centrum usuwania kurzu jest w trybie gotowości
 - Błyskający zielony: Centrum usuwania kurzu jest przygotowane do jego zbierania

- ⊗ Przycisk ultraczyszczenia
 - Ciągłe niebieskie: Rozpoczynanie głębokiego czyszczenia do centrum usuwania kurzu
 - Migające niebieskie: Błąd
7. Filtr przegrody na kurz
 8. Kabel zasilania

Rys. A-4

Mop z wirującym spryskiwaczem

1. Przycisk zwalniania głowicy mopa
2. Dysza spryskiwacza
3. Przełącznik kontroli wyptywu
 - Niski
 - Wysoki
 - Wyl.
4. Wtyczka zbiornika na wodę

Rys. A-5

Montaż

Instalowanie oprawy magazynka akcesoriów

Włóż pręt wspornika w mocowanie i upewnij się, że został zainstalowany.

Rys. B-1

Instalowanie akcesoriów

Uwaga:

- Nie jest zalecane używanie zmotoryzowanej mini-szczotki z drążkiem przedłużającym.
- Akcesoria instaluj według faktycznych potrzeb sprzątaną.
- Zaleca się stosowanie adaptera elastycznego podczas czyszczenia nisko leżących mebli i nie zaleca się łączenia go z korpusem podciśnieniowym przez cały czas na potrzeby codziennego czyszczenia podłogi.

Rys. B-2

Ładowanie

Ładowanie z centrum usuwania kurzu

Umieść stację zbierania kurzu w pobliżu zasilania i podłącz przewód. Ustaw odpowietrznik pojemnika na kurz w linii z centrum usuwania kurzu, aby ustawić odkurzacza. Przed pierwszym użyciem całkowicie naładuj odkurzacza.

Uwaga:

- Odkurzacza nie można używać podczas ładowania.
- Przy pełnym naładowaniu wskaźnik stanu akumulatora wyłączy się po 5 minutach, a podciśnienie wejdzie w tryb oszczędzania energii.
- To zajmie około 4 godzin. Odkurzanie w trybie pełnej mocy przez dłuższy czas spowoduje nagrzanie baterii, co wydłuży czas ładowania. Przed ładowaniem zaleca się odstawić odkurzacza do ostygnięcia na 30 minut.
- Jeżeli odkurzanie nie jest wykonywane, można urządzenie umieścić w centrum do usuwania kurzu. Wylot kabla zasilającego można regulować według potrzeb użytkownika.

Rys. C-1

Ładowanie przez uchwyt do przechowywania akcesoriów (opcja)

Umieść zapasowy akumulator w gnieździe ładowania i przechowywania. Podłącz ładowarkę między uchwyt na akcesoria i zasilanie.

1. Gniazdo ładowania i przechowywania akumulatora

Rys. C-2

Wyświetlanie stanu akumulatora

Wskaźnik poziomu baterii

- ☀ Migające białe
- Ciągłe białe
- Wyłączony

Ładowanie

- Akumulator naładowany
- ☀ Ładowanie
- Tryb gotowości

Rys. C-3

Ekran wyświetlacza

Liczba na ekranie wyświetlacza reprezentuje aktualny poziom naładowania akumulatora w procentach. Gdy liczba zmieni się na 100, akumulator jest w pełni naładowany

Rys. C-4

Użytkowanie

Ustawienia

W trybie gotowości krótko wciśnij i przytrzymaj przelącznik poziomu ssania ○ na 3 sekundy, aby wejść w interfejs nastaw. Krótko wciśnij ○, aby wybrać opcję, wciśnij i przytrzymaj przez 3 sekundy, aby potwierdzić.

Resetowanie filtra

Wciśnij i przytrzymaj przelącznik poziomu ssania ○ na 3 sekundy, aby wybrać resetowanie filtra, a ten automatycznie zakończy resetowanie.

Wydź

Wciśnij i przytrzymaj przycisk ⏻, gdy jest w interfejsie nastaw, aby powrócić wprost do interfejsu głównego lub wybierz , a następnie wciśnij i przytrzymaj przelącznik poziomu ssania ○ na 3 sekundy, aby wrócić do interfejsu głównego.

Uwaga:

- Jeżeli brak działania przez dłużej niż 15 sekund, ekran wyłączy się i powróci do interfejsu głównego, gdy zapali się ponownie.

- Jeśli odkurzacz nie działa prawidłowo, na ekranie pojawi się komunikat o błędzie. Należy zapoznać się z poniższą tabelą rozwiązywania problemów, aby znaleźć rozwiązanie.

Rys. D-1

Rozpoczęcie sprzątnia

Odkurzanie

Celem uruchomienia urządzenia naciśnij przycisk ⏻. Po zakończeniu odkurzania ponownie naciśnij przycisk ⏻; na ekranie pojawi się informacja o ilości zebranego kurzu.

Wciśnij i przytrzymaj przycisk ○, aby przełączać między auto, eco i turbo, odpowiednia ikona pojawi się na ekranie.

Uwaga:

- Gdy jakiś tryb czyszczenia przestaje działać, odkurzać przełączy się domyślnie na tryb auto, gdy uruchomi się znowu. Fabryczną nastawą domyślną jest tryb auto.
- Tylko podczas pracy w trybie auto moc ssania i kolor wskaźnika poziomu zabrudzenia zmieniają się wraz z ilością cząstek stałych w czasie rzeczywistym.

Rys. D-2

Mopowanie

1. Wyjmij nakładkę mopującą, nawilż ją i wyciśnij nadmiar wody. Ustaw otwór centralny nakładki w linii ze śrubą mocującą w środku uchwytu nakładki. Mocno dociśnij mop, aby zapewnić prawidłowe mocowanie.



Rys. D-3

2. Wyjmij korek zbiornika i napełnij zbiornik czystą wodą.

Rys. D-4

3. Zainstaluj mop ze spryskiwaczem wirującym na odkurzacz, aby wejść w tryb mopowania automatycznie, gdy odkurzacz jest włączony.

Rys. D-5



4. Krótko wciśnij przycisk , aby rozpocząć/zatrzymać mopowanie. Krótko wciśnij przycisk , aby spryskiwać.

Rys. D-6

Uwaga:

- Nawilż nakładkę mopującą i wyciśnij nadmiar wody przed mopowaniem.
- Podczas mopowania moc ssania odkurzacza pozostaje niezmienną na każdym z poziomów.
- Pojemność zbiornika na wodę wynosi 200 ml. Nie dodawaj chemikaliów, aby nie uszkodzić zbiornika.

Rozpoczywanie ultraczystczenia

Wciśnij i przytrzymaj przycisk ultraczystczenia  na 5 sekund, aby uruchomić dogłębne czyszczenie centrum usuwania kurzu, gdy zbieranie jest aktywne. Wciśnij i przytrzymaj ponownie przycisk ultraczystczenia  na 5 sekund, aby je wyłączyć.

Uruchamianie zbiórki kurzu

Ustaw odpowietrznik pojemnika na kurz w linii z centrum usuwania kurzu, aby ustawić odkurzacza. Centrum usuwania kurzu uruchomi automatycznie jego zbieranie. Krótko wciśnij przycisk zbierania kurzu , aby zatrzymać je lub wznowić.

Uwaga:

- Nie używaj mopa z wirującym spryskiwaczem do odkurzania.
- Odkurzacza domyślnie zbiera kurz automatycznie. Aby przełączyć na ręczne zbieranie kurzu, zdejmij odkurzacza z centrum usuwania i przytrzymaj przycisk zbierania kurzu przez 5 sekund. Przycisk zbierania kurzu mignie na zielono pięć razy, aby sygnalizować pomyślne przełączenie. Wciśnij przycisk zbierania kurzu na 5 sekund ponownie, aby powrócić do zbierania automatycznego.
- Jeżeli worek do zbierania kurzu osiąga swoją pojemność lub kanał powietrzny

jest zablokowany podczas procesu zbiórki, pokrywa zatrzyma pracę po zakończeniu procesu i nie można ponownie zbierać pyłu.

- Jeżeli jest dużo śmieci w pojemniku na kurz, przeprowadź kilkakrotnie proces zbiórki kurzu, aby osiągnąć lepsze wyniki czyszczenia.

Rys. D-7

Korzystanie z różnych akcesoriów

Szczotka Omni-brush z oświetleniem

Nadaje się do czyszczenia twardych podłóg, marmuru, ceramiki, dywanów o krótkim i średnim włosiu i innych.

Odkurzając podłogi wykonane z płytek ceramicznych, drewna lub innych twardych materiałów, albo usuwając ziarna kawy, popcornu i innych granulatów, przełącznik przesunij w drugą stronę.

Podczas czyszczenia dywanu przestaw przełącznik w pozycję wyłączoną.

1. Wł.
2. Wył.

Rys. D-8

Zmotoryzowana mini szczotka

Do czyszczenia kurzu, sierści zwierząt domowych i innych uporczywych zanieczyszczeń z sof, pościeli i innych tkanin. Nie zaleca się odkurzania na delikatnych powierzchniach, takich jak jedwab.

Rys. D-9

Narzędzie kombinacyjne

Do odkurzania kurzu z zastan, klawiatur, sufity, sof, wnętrza pojazdów, stolików kawowych itp.

Rys. D-10

Szczotka miękka do odkurzania

Nadaje się do odkurzania LCD, klawiatur, kloszy, zastan, żaluzji i innych powierzchni wrażliwych przedmiotów.

Rys. D-11

Obracająca się miękka szczotka do ścierania kurzu

Może być łączony z węzłem przedłużającym. Wraz z głowicą obrotową nadaje się do czyszczenia delikatnych i kruchych powierzchni i narożników, jak szkło, wyświetlacze i klawiatury.

Rys. D-12

Adapter elastyczny

Zginając i wydłużając pręt jednym kliknięciem można łatwo sięgnąć pod niskie meble, jak łóżko i sofa.

Uwaga: Zaleca się stosowanie adaptera elastycznego podczas czyszczenia nisko leżących mebli i nie zaleca się łączenia z korpusem podciśnieniowym przez cały czas do codziennego czyszczenia podłogi.

Rys. D-13

Uchwyt na akcesoria

Jeśli nasadki odkurzacza są nieużywane, można je umieścić na uchwycie na akcesoria, jak przedstawiono na ilustracji.

Rys. D-14

Narzędzie do wyczesywania sierści zwierząt

Doskonały do wyczesywania i zbierania sierści zwierząt domowych o średniej i długiej sierści.

Uwaga:

- Jeśli jakkolwiek ruchomy przedmiot utknie, odkurzacz zostanie automatycznie wyłączony a czyszczenie zostanie kontynuowane po usunięciu wszystkich zablokowanych ciał obcych.
- Jeśli bateria przegrzeje się, odkurzacz zostanie automatycznie wyłączony. Należy zaczekać, aż temperatura baterii powróci do normy, aby odkurzacz zaczął działać ponownie.

Pielęgnacja i konserwacja

Środki ostrożności:

- Należy zawsze używać oryginalnych części, aby gwarancja nie została unieważniona.
- Jeżeli filtr lub dysza zatkają się, odkurzacz przestaje działać krótko po włączeniu. Oczyść rurę, aby przywrócić działanie.
- Przed czyszczeniem pojemnika na kurz sprawdź, czy ładowarka jest odłączona i utrzymuj przycisk zasilania odkurzacza w pozycji wyłączonej.
- Jeżeli odkurzacz nie jest używany przez dłuższy czas, w pełni naładuj go, odłącz ładowarkę od sieci, wyjmij akumulator i przechowuj w chłodnym otoczeniu o niskiej wilgotności, z dala od promieni słonecznych. Aby uniknąć nadmiernego rozładowania akumulatora, doładuj go przynajmniej raz na trzy miesiące.

Czyszczenie odkurzacza

Należy używać miękkiej, suchej ściereczki.

Czyszczenie pojemnika na kurz, filtra wstępnego i zespołu cyklonów

1. Wciśnij przycisk zwalniania pojemnika na kurz i wyjmij go z odkurzacza.
2. Zdejmij najpierw filtr wstępny, a następnie obróć układ cyklonu, aby go wyjąć.
3. **Przejmij do czysta zespół cyklonu, filtr wstępny i pojemnik na kurz. Po umyciu susz na powietrzu przez przynajmniej 24 godziny.**

Rys. E-1-Rys. E-3

Uwaga:

- Pojemnik na kurz czyść w miarę potrzeby.
- Zaleca się czyszczenie zespołu cyklonów i filtra wstępnego co najmniej raz na 3-4 miesiące.

Czyszczenie filtra

1. Należy zdjąć pojemnik na kurz, jak pokazano na ilustracji.
2. Należy wyjąć filtr z odkurzacza, pociągając go w dół w kierunku pokazanym na ilustracji.
3. Myj filtr obracając go o 360°. Lekko opukaj wielokrotnie filtr, aby usunąć zebrane na nim resztki.
4. **Należy pozostawić do wyschnięcia na 24 godziny.**

Rys. E-4-Rys. E-7

Uwaga:

- Do mycia filtra należy używać wyłącznie czystej wody. Nie należy używać detergentów.
- Nie należy próbować czyścić filtra szczotką ani palcem.
- Zaleca się czyszczenie filtra raz na 4-6 miesięcy.

Wymiana filtra wylotowego powietrza

1. Wyjmij filtr wylotowy powietrza, jak przedstawiono na rysunku.
2. Zainstaluj nowy.

Rys. E-8-Rys. E-9

Uwaga:

- Filtr powietrza wylotowego nie nadaje się do prania.
- Zaleca się wymianę filtra co 4 do 6 miesięcy.

Wymiana worka na kurz

1. Zdejmij pokrywę magnetyczną z centrum usuwania kurzu.
2. Wyciągnij worek na kurz i wyrzuć go.
3. Załóż nowy worek na kurz. Włóż uchwyt worka w gniazdo karty, aby go poprawnie zainstalować.
4. Zainstaluj z powrotem pokrywę magnetyczną. Zadbaj o prawidłowe zainstalowanie i szczelność centrum usuwania kurzu.

Rys. E-10-Rys. E-13

Uwaga:

- Gdy wskaźnik stanu zbierania kurzu miga na pomarańczowo, oznacza to, że worek został całkowicie napęczniony i wymaga wymiany.
- Zaleca się wymianę worka na kurz co trzy miesiące.

Czyszczenie oświetlenia szczotki do uzębienia

1. Jak przedstawiono na rysunku, wciśnij blokadę w dół, aby wyjąć wałek ze szczotki.
2. Za pomocą nożyczek przetnij włosy i włókna, które utknęły na wałku szczotki. Wytrzyj kurz z nacięcia i przezroczystej pokrywy suchą szmatką lub papierowym ręcznikiem.
3. Jeśli zabrudzony, przepłucz wałek szczotki czystą wodą, aż będzie czysty. Postaw wałek szczotki w pozycji pionowej na co najmniej 24 godziny, aż do całkowitego wyschnięcia.
4. Po wyschnięciu wałka szczotki zamontuj go ponownie, wykonując czynności demontażu w odwrotnej kolejności.

Rys. E-14-Rys. E-17

Czyszczenie zmotoryzowanej mini szczotki

1. Postuż się monetą, jak na rysunku, aby obrócić blokadę w lewo, aż usłyszysz kliknięcie. Po odblokowaniu zmotoryzowanej mini-szczotki wyjmij szczotkę rolkową.
2. Przepłucz i oczyść szczotkę rolkową. Ustaw szczotkę rolkową pionowo w miejscu dobrze przewietrzanym na przynajmniej 24 godziny do pełnego wyschnięcia.

Rys. E-18-Rys. E-19

Czyszczenie nakładki mopującej

Odwróć głowicę mopa i wyjmij nakładkę. Wypłucz nakładkę do czysta i starannie ją wysusz przed ponownym założeniem.

Rys. E-20

Uwaga:

- Zaleca się wymianę nakładki mopa co 3 do 6 miesięcy.
- Przed złożeniem głowicy mopa na dłuższy czas opróżnij zbiornik z wody i obróć przełącznik kontroli wypływu na WYŁ.

Wymiana pakietu akumulatora

Odkurzacz zawiera wymowany akumulator litowo-jonowy, który ma ograniczoną liczbę cykli ładowania. Po dłuższym czasie użytkowania akumulator może nie zostać naładowany. Jeśli tak się stanie, oznacza to, że akumulator osiągnął koniec żywotności i wymaga wymiany.

1. Naciśnij przycisk zwalniania akumulatora i przesunij akumulator w prawo, w celu wyjęcia go, tak, jak pokazano na ilustracji poniżej.
2. Zamonuj nowy akumulator.

Rys. E-21

Najczęściej zadawane pytania

Jeśli odkurzacz nie działa prawidłowo, należy zapoznać się z poniższą tabelą rozwiązywania problemów.





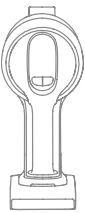



Błędy	Możliwe przyczyny	Rozwiązania
Odkurzacz nie działa.	Odkurzacz jest rozładowany lub poziom akumulatora jest niski.	Należy naładować baterię w pełni i kontynuować użytkowanie.
	Tryb ochrony przed przegrzaniem został wywołany blokadą.	Należy oczyścić otwory ssące lub kanał powietrzny. Poczekaj aż temperatura urządzenia spadnie i uruchom je ponownie.
	Otwór ssący lub kanał powietrzny jest zablokowany.	Należy usunąć wszelkie ciała obce z otworu ssącego lub kanału powietrznego.
Słaba siła ssania.	Pojemnik na kurz jest pełny i/lub filtr jest zatkany.	Należy opróżnić pojemnik na kurz i wyczyścić filtr.
	Aksesoria są zablokowane.	Należy oczyścić akcesoria z wszelkich ciał obcych.
Silnik wydaje dziwny dźwięk.	Główny otwór ssący lub metalowa rura odkurzacza jest zablokowana.	Należy usunąć wszelkie obce przedmioty z głównego otworu ssącego lub metalowej rury odkurzacza.
Wskaźnik akumulatora nie świeci się w czasie ładowania.	Odkurzacz nie jest prawidłowo umieszczony na centrum usuwania kurzu.	Upewnij się, że styki odkurzacza są wyrównane z tymi w centrum usuwania kurzu.
	Wtyczka nie jest prawidłowo podłączona.	Sprawdź, czy wtyczka zasilania jest prawidłowo podłączona.
	Jeśli po wykluczeniu powyższych dwóch możliwości problem nadal występuje, proszę skontaktować się z biurem obsługi posprzedażowej.	
Odkurzacz ładuje się powoli.	Temperatura akumulatora jest za niska lub za wysoka.	Należy zaczekać i kontynuować użytkowanie, kiedy temperatura akumulatora wróci do normy.
Lampki LED podświetlanej szczotki omni-brush nie działają.	Światła LED są uszkodzone.	Skontaktuj się z działem serwisu posprzedażowego w kwestii konserwacji.
Przycisk zbierania kurzu świeci na pomarańczowo światłem ciągłym.	Worek do zbierania kurzu nie jest zainstalowany lub jest nieprawidłowo zainstalowany.	Zanim rozpocznie się odkurzanie, potwierdź, że worek do zbiórki kurzu został zamontowany na swoim miejscu.
Przycisk zbierania kurzu miga na pomarańczowo.	Worek na kurz jest pełny	Założ nowy worek na kurz. Następnie wciśnij i przytrzymaj przycisk worka na 3 sekundy, aby rozwiązać problem.
Przycisk ultraczystczenia miga na niebiesko.	Niewłaściwe działanie funkcji ultraczystczenia.	Skontaktuj się z działem serwisu posprzedażowego w kwestii konserwacji.

Wskaźnik poziomu baterii

Status	Możliwe przyczyny	Rozwiązania	
Wskaźnik jest czerwony.	Akumulator jest uszkodzony.	Skontaktuj się z działem serwisu posprzedażowego w kwestii konserwacji.	
Wskaźnik miga na czerwono.	Błąd	Skontaktuj się z działem serwisu posprzedażowego w kwestii konserwacji.	
Wskaźnik miga na biało.	Temperatura akumulatora jest za niska lub za wysoka.	Poczekaj, aż temperatura akumulatora powróci do normalnego stanu, wtedy spróbuj ponownie.	

Rozwiązywanie problemów

Jeśli odkurzacz nie działa prawidłowo, na ekranie pojawi się komunikat o błędzie. Należy zapoznać się z poniższą tabelą rozwiązywania problemów, aby znaleźć rozwiązanie.

Ikona błędu	Komunikat błędu	Rozwiązania
	Niski poziom akumulatora	Ładuj na czas.
	Bez akumulatora	Ładuj na czas.
	Temperatura akumulatora za wysoka	Należy zaczekać i kontynuować użytkowanie, kiedy temperatura akumulatora wróci do normy.
	Kanał powietrzny zablokowany	Sprawdź, czy pojemnik na kurz, drążek przedłużający, szczotka Omni-brush lub zmotoryzowana mini-szczotka nie są zablokowane.
	Zablokowany wątek szczotki	Patrz sekcja [Sprzątanie szczotką Omni-brush] w kwestii sprzątania śmieci i włosów splątanych na wątku szczotki. Sprawdź, czy mop ze spryskiwaczem wirującym nie jest zablokowany.
	Upływa ważność filtra	Wymień filtr na czas.
	Wymień filtr	Wymieniwszy filtr patrz [Ustawienia], aby go zresetować.
	Błąd	Skontaktuj się z działem serwisu posprzedażowego w kwestii konserwacji.

Podstawowe parametry

Odkurzacz			
Model	VZV33A	Czas ładowania	około 4 godziny
Moc znamionowa	855 W	Napięcie znamionowe	29,6 V ===
Szczotka Omni-brush z oświetleniem			
Model	VMBB		
Moc znamionowa	70 W	Napięcie znamionowe	25 V ===
Zmotoryzowana mini szczotka			
Model	VMMY		
Moc znamionowa	20 W	Napięcie znamionowe	24 V ===
Mop z wirującym spryskiwaczem			
Model	VFBD		
Moc znamionowa	40 W	Napięcie znamionowe	28,8 V ===
Centrum do usuwania kurzu			
Model	VCB2		
Wejście	220-240 V ~ 50-60 Hz	Wyjście	35 V === 0,9 A
Moc znamionowa	1050 W		
Zasilacz			
Model	ZD024M340090EU/ TPQ-88E340090VW01	Przebiegna aktywna wydajność	87,04%
Wejście	100V-240 V ~ 50/60 Hz 0,8 A	Wydajnośćprzypetnymobciążeniu (10%)	77,01%
Wyjście	34 V === 0,9 A	Pobór mocy bez obciążenia	0,1 W
Akumulator litowo-jonowy			
Model	V2406-851P-GYA	Napięcie znamionowe	29,6 V ===
Pojemność znamionowa	3100 mAh	Pojemność nominalna	3200 mAh
Prąd	91,76 Wh		
Akumulator litowo-jonowy			
Model	V2433-851P-LNB	Napięcie znamionowe	28,8 V ===
Pojemność znamionowa	2300 mAh	Pojemność nominalna	2500 mAh
Prąd	66,24 Wh		

Akumulator litowo-jonowy zawiera substancje, które są niebezpieczne dla środowiska. Przed utylizowaniem odkurzacza należy wyjąć akumulator, a następnie wyrzucić go lub poddać recyklingowi zgodnie z lokalnymi przepisami i regulacjami kraju lub regionu, w których jest używany.

Informacje dot. utylizacji w UE (WEEE)



Wszystkie produkty oznaczone tym symbolem są uznane za odpady sprzętu elektrycznego i elektronicznego (WEEE zgodnie z Dyrektywą 2012/19/UE) i nie mogą być wyrzucane po zakończeniu okresu użytkowania wraz z innymi odpadami. W celu ochrony zdrowia ludzi oraz środowiska naturalnego należy przekazać zużyty sprzęt do wyznaczonego punktu utylizacji wyznaczonego przez instytucje rządowe lub lokalne. Prawidłowe usunięcie zużytego produktu pomaga w zapobieganiu potencjalnym negatywnym skutkom oddziaływania na środowisko naturalne i zdrowie ludzi. Więcej informacji można uzyskać w urzędzie lokalnym lub od instalatora.

تعليمات السلامة

لتجنب الإصابات المختلفة مثل الصدمات الكهربائية والحرق الناجم عن الاستخدام غير السليم، يرجى قراءة دليل التعليمات بعناية قبل الاستخدام والاحتفاظ به بشكل صحيح.

تحذير

- يمنع استخدام هذا المنتج من قبل الأشخاص ذوي الإعاقات الجسدية أو الحسية أو الذهنية، والأشخاص الذين ليس لديهم الخبرة والمعرفة الكافية (بما في ذلك الأطفال)، ما لم يكن هناك إشراف أو توجيه من شخص ذو كفاءة للتأكد من أنه يمكنهم استخدام هذا المنتج بأمان.
- هذا الجهاز غير مخصص للاستخدام من قبل الأشخاص (بما في ذلك الأطفال) ذوي القدرات البدنية أو الحسية أو العقلية المنخفضة، أو الذين يفتقرون إلى الخبرة والمعرفة، ما لم يتم الإشراف عليهم أو تعليمات بشأن استخدام الجهاز من قبل شخص مسؤول عن سلامتهم.
- يجب مراقبة الأطفال للتأكد من عدم عيئهم بالجهاز.
- يمنع الأطفال من استخدام المنتج أو تشغيله، وعند استخدام هذا المنتج بمحيط الأطفال من الضروري الانتباه إليه والمراقبة عن كثب، ومنع الأطفال من تنظيف المنتج أو صيانتها.
- يحظر استخدام الجهاز في الهواء الطلق أو على الأسطح الرطبة بل ينصح بأستخدامه على الأسطح الجافة في الداخل، لا تلمس القابس أو أي جزء من الجهاز بيد مبللة.
- لتقليل خطر نشوب حريق أو انفجار أو إصابة، تأكد من عدم تلف بطارية الليثيوم وسلك الإمداد قبل الاستخدام. لا تستخدم المكنسة الكهربائية في حالة تلف بطارية الليثيوم أو سلك الإمداد.
- تعتبر رؤوس الفرش والبطارية ودبوس الموصل المعدني والمكنسة الكهربائية موصلة للكهرباء ويجب عدم غمرها في الماء أو أي سائل آخر. تأكد من تجفيف جميع المرشحات بعد التنظيف.
- لمنع الإصابة الناجمة عن الأجزاء المتحركة، قم بإيقاف تشغيل المكنسة الكهربائية قبل تنظيف رؤوس الفرش. يجب تركيب رؤوس الفرش وحجرة الغبار والمرشح على نحو صحيح قبل استخدام المكنسة الكهربائية.
- تجنب استخدام أداة التخصل من الأليفة انات الأليفة حينما تكون المكنسة الكهربائية في وضع التشغيل. تجنب استخدام الأداة حينما يكون الشعر مبتلاً.
- تحذير: لا تستخدم سوى محور إزالة الغبار الأصلي أو الشاحن. لا تستخدم أبداً واحدة غير أصلية، لأن ذلك قد يؤدي إلى اشتعال بطارية الليثيوم.
- لا تستخدم المنتج لإمتصاص الماء والبيزيتن والسوائل الأخرى القابلة للاشتعال والانفجار، ولا تستنشق المحاليل السامة، مثل مبيض الكلور أو الأمونيا أو منظفات الصرف الصحي أو السوائل الأخرى.
- يحظر استخدام المكنسة الكهربائية لتنظيف الجير والإسمنت ومسحوق الجبس ورماد الموقد والرماد وكميات كبيرة من الطحين ومسحوق الكربون وما إلى ذلك، ويحظر استنشاق الدخان أو المواد المحترقة مثل الفحم أو أعقاب السجائر أو أعواد النقاب.
- التحقق من المنطقة المراد تنظيفها قبل الاستخدام ضروري جدا، لتجنب وجود قطعاً كبيرة من الورق أو كرات ورقية أو قطعة قماش بلاستيكية أو أشياء حادة (مثل الزجاج والمسامير والبراغي والعملات المعدنية، الخ)، بالإضافة إلى الأشياء التي يزيد قطرها عن قطر فرش، يرجى استبعادها مسبقاً لتجنب انسداد الفوهة والتأثير على الاستخدام العادي للمنتج.
- احتفظ بالشعر والملابس الضففاضة والأصابع وأجزاء الجسم الأخرى في مئأى عن فتحات المكنسة الكهربائية والأجزاء المتحركة. لا توجه ذراع الإطالة أو العصا أو المغذات إلى عينيك أو أذنيك أو تضعها في فمك.
- يمنع وضع أي مادة على الفوهة. يحظر استخدام المكنسة الكهربائية في حالة انسداد أي منفذ شطف، حيث قد يؤدي الغبار أو الصوف القطئي أو الشعر أو أي عناصر أخرى إلى تقليل تدفق الهواء، يرجى تنظيفها في الوقت المناسب.
- تجنب وضع المكنسة الكهربائية على أسطح غير مستقرة مثل الكراسي وطاولات الطعام وما إلى ذلك، لمنع تلف المكنسة الكهربائية أو إصابة المستخدم عند السقوط في حال سقوط المكنسة الكهربائية أو تلفها أو بها عيوب أخرى، يرجى الاتصال بجهة الإصلاح الرسمية المعتمدة. لا تقم بإصلاحها وتفكيكها بنفسك.
- يرجى شحن البطارية بدقة وفقاً للإرشادات الواردة في الدليل، فقد يؤدي الشحن غير الصحيح خارج نطاق درجة الحرارة المحدد إلى تلف البطارية.
- استخدم فقط الملحقات وقطع الغيار التي أوصت بها الشركة المصنعة.
- يرجى التركيز والانتباه عند الاستخدام وتنظيف السلالم خاصة.
- يرجى فصل الجهاز من مصدر الكهرباء عند عدم الاستخدام لفترة طويلة، وقيل الصيانة أو الإصلاح.
- يرجى عدم تركيب أو شحن أو استخدام هذا المنتج في الهواء الطلق، وفي الحمام أو حول حوض السباحة.
- تحذير من مخاطر الحريق: لا تضع أي منتجات عطرية على فلتر هذا المنتج، ومن المعروف أن المواد الكيميائية الموجودة في هذه المنتجات قابلة للاشتعال ويمكن أن تتسبب في اشتعال المنتج.
- لا تستخدم إلا محورا إزالة الغبار الأصلي فقط (الطراز: VCB2). لا تستخدم إلا الشاحن الأصلي فقط (موديل ZD024M340090EU/TPQ-88E340090VW01).
- تحذير: لاغراض إعادة شحن البطارية، استخدم فقط وحدة الإمداد القابلة للفصل المتوفرة مع هذا الجهاز.

- استخدم فقط نوع البطارية المعتمد (الطراز V2406-8S1P-GYA/V2433-8S1P-LNB). لا تستخدم أي مجموعة بطاريات غير قابلة لإعادة الشحن. فقد يؤدي عدم الالتزام بذلك إلى اشتعال بطارية أيون الليثيوم.
- إذا تم تحرير مادة البطارية، فأخرج الأفراد من المنطقة حتى تبرد البطاريات وتتبدد الأدخنة.
- قم بتوفير أقصى تهوية للتخلص من الغازات الخطرة وتجنب استنشاق الأبخرة أو جعلها تلامس البشرة والعينين.
- أزل السائل المنسكب باستخدام وسيلة مجففة واحرق النفايات.
- يجب عدم الاستخدام والتخزين في بيئة شديدة الحرارة أو البرودة (أقل من 0 درجة / 32 درجة فهرنهايت أو أعلى من 40 درجة / 104 درجة فهرنهايت). عند الشحن استخدم محول الطاقة الأصلي والشحن عند درجة حرارة 0 إلى 40 درجة مئوية.
- هذا المنتج مصمم للاستخدام المنزلي فقط.
- لا يجب أن تكون محطات الإمداد الطرفية ذات دائرة قصيرة.
- لا تستخدم الجهاز مع ملحقاتتالفة (على سبيل المثال، قاعدة الشحن سلك التيار الكهربائي، إلخ). في حالة تلف الملحقات، يجب استبدالها من قبل الشركة المصنعة أو وكيل الخدمة أو الأشخاص المؤهلين المماثلين لتجنب المخاطر.

اقرأ دليل المش 

وحدة إمداد قابلة للفصل 

للاستخدام الداخلي فقط 

معدات من الدرجة الثانية 

وقت التأخر صورة مُصغرة رابط الصمامات (سلك المصهر) 

عندما يكون T3.15A هو رمز لوصف التيار / الوقت

للحصول على دليل إلكتروني مفصل، يُرجى الانتقال إلى

<https://global.dreametech.com/pages/user-manuals-and-faqs>

نظرة عامة حول المنتج

قائمة الملحقات

1. مؤشر مستوى الأتربة
- يتغير اللون وفقاً لكمية الغبار في الوقت الفعلي (في الوضع التلقائي فقط).
2. مؤشر كمية الجسيمات
3. مستوى الشفط
- اقتصادي
- تلقائي
- توربو
4. زر مستوى الشفط
- اضغط لفترة وجيزة للتبديل بين الوضع الاقتصادي الموفر والوضع التلقائي والوضع التيربو.
5. أنواع الجسيمات
- < 10 ميكرومتر (مثل حبوب اللقاح)
- < 50 ميكرومتر (مثل الشعر)
- < 200 ميكرومتر (مثل الغبار)
- < 500 ميكرومتر (مثل العث)
6. النسبة المئوية لمستوى البطارية
- عندما تعرض الشاشة "LO"، فهذا يشير إلى أن مستوى البطارية أقل من 10%
7. زر الطاقة الكهربائية
- اضغط لفترة وجيزة للتشغيل/الإيقاف

الشكل A-3

لوحة إزالة الغبار

1. فتحة مركز إزالة الغبار
 2. كيس تجميع الغبار
 3. غطاء مغناطيسي
 4. مرشح مخرج الهواء
 5. موصلات الشحن
 6. لتأزر تجميع الغبار
- يرتقالي ثابت: لوحة تجميع الغبار غير مثبتة / مثبتة بشكل غير صحيح.

- يرتقالي وامض: كيس جمع الغبار ممتلئ
- أخضر ثابت: محور إزالة الغبار في وضع الاستعداد
- أخضر وامض: محور إزالة الغبار جاهز لجمع الغبار
- زر التنظيف الفائق
- أزرق ثابت: بدء التنظيف العميق لمحور إزالة الغبار
- أزرق وامض: خطأ
7. مرشح خزان الغبار
8. كابل الطاقة

الشكل A-4

1. لوحة إزالة الغبار
2. حامل تخزين الملحقات
- (قضيب دعم × 1، حامل تخزين × 1)
3. محول الطاقة
4. أداة التخلص من الأليفة
5. خرطوم تمديد
6. فرشاة لمعان أومني
7. فرشاة الغبار الناعمة
8. فرشاة غبار ناعمة دوارة
9. أداة الجمع
10. رأس التبديل السفلي
11. فرشاة كهربائية صغيرة
12. كيس تجميع الغبار x2
- (x1 مثبتة مسبقاً)
13. ممسحة رش دوارة
14. ذراع تمدي
15. كوب قياس
16. وسادة الممسحة x4
- (x2 مثبتة مسبقاً)
17. عبوة بطارية احتياطية

الشكل A-1

نصيحة: الرسوم التوضيحية في هذا الدليل هي للإشارة فقط ، ويخضع المظهر الفعلي للمنتج الفعلي.

اسم الأجزاء

هيكل المكتسة

1. سلة جمع الغبار
2. زر تحرير كوب الغبار
3. موصلات الشحن
4. زر فك البطارية
5. شاشة العرض
6. زر الطاقة الكهربائية
7. زر مستوى الشفط
8. مؤشر حالة البطارية
9. نقطة مضادة للكهرباء الساكنة

الشكل A-2

الشحن

الشحن باستخدام لوحة إزالة الغبار

ضع محطة جمع الغبار بالقرب من مصدر الطاقة وقم بتوصيل سلك الطاقة. قم بمحاذاة فتحة كوب الغبار مع محور إزالة الغبار لوضع المكنسة الكهربائية. اشحن المكنسة الكهربائية بالكامل قبل الاستخدام الأول.

نصيحة:

- لا يمكن استخدام المكنسة أثناء الشحن.
- عند الشحن الكامل، سيتم إيقاف مؤشر حالة البطارية بعد 5 دقائق وستدخل المكنسة الكهربائية في وضع توفير الطاقة.
- سيستغرق ذلك حوالي 4 ساعات. سيؤدي التنظيف بالمكنسة الكهربائية في وضع التبريد لفترة طويلة إلى تسخين البطارية، مما يزيد من وقت الشحن. اترك المكنسة الكهربائية لتبرد لمدة 30 دقيقة قبل شحنها.
- يُمكن وضع المكنسة فوق لوحة إزالة الغبار، عندما لا تكون قيد الاستخدام. يمكن تعديل مخرج سلك الطاقة وفقاً لاحتياجات المستخدمين.

الشكل C-1

الشحن مع حامل تخزين الملحقات (اختياري)

ضع حزمة البطارية الاحتياطية في فتحة الشحن والتخزين الخاصة بحزمة البطارية. قم بتوصيل الشاحن بين حامل تخزين الملحقات ومصدر الطاقة.

1. فتحة شحن وتخزين حزمة البطارية

الشكل C-2

ممسحة رش دوارة

1. زر تحرير رأس الممسحة
2. فوهة الرش
3. مفتاح التحكم في التدفق الخارج
- منخفض
- عال
- إيقاف التشغيل
4. سدادة خزان المياه

الشكل A-5

التركيب

تركيب حامل تخزين الملحقات

ادخل قضيب الدعم عمودياً في حامل التخزين وتأكد من تثبيته في مكانه.

الشكل B-1

تثبيت الملحقات

نصيحة:

- لا يوصى باستخدام الفرشاة الصغيرة الآلية مع قضيب التمديد.
- يرجى تركيب الملحقات وفقاً لمتطلبات التنظيف الفعلية.
- يوصى باستخدام المحول المرن عند تنظيف الأثاث المنخفض، ولا يوصى بتوصيله بهيكل المكنسة طوال الوقت للتنظيف اليومي للأرضيات.

الشكل B-2

طريقة عرض الطاقة

مؤشر حالة البطارية

لون أبيض وامض ☀️

لون أبيض ثابت ○

مغلق ●

الشحن

الطاقة ممثلة ○

الشحن ☀️

وضع الاستعداد ●

الشكل 3-C

شاشة العرض

عند الشحن تظهر الشاشة الطاقة المتبقية بطريقة رقمية، وعندما تظهر 100 فهذا يعني أن الشحن قد اكتمل.

الشكل 4-C

بدء التنظيف

التنظيف بالمكنسة الكهربائية

اضغط على زر الطاقة (⏻) لبدء التشغيل. بعد اكتمال التنظيف بالمكنسة الكهربائية، اضغط على (⏻) الزر وستظهر كمية الجسيمات المختلفة التي تم تفريغها على الشاشة.

اضغط على الزر (⏻) لتبديل المستويات بين التشغيل التلقائي والاقتصادي والتيربو وستظهر الأيقونة ذات الصلة على الشاشة. نصيحة:

- عند توقف أي وضع تنظيف عن العمل، ستتحول المكنسة الكهربائية إلى الوضع التلقائي عند بدء تشغيلها مرة أخرى. الإعداد الافتراضي للمصنع هو الوضع التلقائي.
- عند التشغيل في الوضع التلقائي فقط تتغير قوة الشفط ولون مؤشر المستوى المتسخ مع كمية الجسيمات في الوقت الفعلي.

الشكل 2-D

جارٍ المسح

1. أزل وسادات الممسحة وبللها، وانتزع الماء الزائد. حاذِ الفتحة المركزية للوسادة مع برغي التثبيت في وسط حامل وسادة الممسحة. اضغط على الممسحة بإحكام للتأكد من تثبيتها على نحو صحيح.

الشكل 3-D

2. أزل سداة خزان المياه واملأ خزان المياه بالماء التنظيف.

الشكل 4-D

3. ثبت ممسحة الرش الدوارة في المكنسة الكهربائية للدخول في وضع المسح تلقائيًا عند تشغيل المكنسة الكهربائية.

الشكل 5-D

استخدام المنتج

الإعدادات

للوصول إلى واجهة الإعداد، اضغط مع الاستمرار على مفتاح مستوى الشفط لمدة 3 ثوانٍ في حالة الاستعداد. اضغط لفترة وجيزة على ○ لتحديد أحد الخيارات، واضغط مع الاستمرار على ○ لمدة 3 ثوانٍ للتأكيد.

إعادة تعيين عامل التصفية

اضغط مع الاستمرار على مفتاح مستوى الشفط ○ لمدة 3 ثوانٍ لتحديد مرشح إعادة الضبط وسيقوم الفلتر تلقائيًا بإكمال إعادة الضبط.

خروج

اضغط على زر الطاقة (⏻) عندما يكون في واجهة الإعداد للعودة إلى الواجهة الرئيسية مباشرة، أو حدد [⏻]، ثم اضغط مع الاستمرار على مفتاح مستوى الشفط ○ لمدة 3 ثوانٍ للعودة إلى الواجهة الرئيسية.

نصيحة:

- في حالة عدم التشغيل لأكثر من 15 ثانية، سيتم إيقاف تشغيل الشاشة، وستعود إلى الواجهة الرئيسية عند إضاءتها مرة أخرى.
- عندما تعمل المكنسة الكهربائية بشكل غير طبيعي، ستعرض الشاشة معلومات غير طبيعية، يرجى قراءة محتوى الشاشة ودمج جدول استكشاف الأخطاء وإصلاحها للتعامل مع الموقف غير الطبيعي.

الشكل 1-D

استخدام أدوات ملحقة أخرى

فرشاة لمعان أومني

مناسبة لتنظيف الأرضيات الصلبة والرخام والبلاط والسجاد منخفض ومتوسط الوير والمزيد.

عند الاستخدام على البلاط أو الأرضيات الخشبية أو الأسطح الصلبة الأخرى أو لتنظيف حبوب القهوة والفشار وغيرها من الحبوب الأخرى بالمكنسة الكهربائية، اضغط على المفتاح إلى الجانب الآخر.

عند تنظيف السجاد، يرجى دفع المفتاح إلى وضع الإيقاف.

1. تشغيل

2. إيقاف التشغيل

الشكل 8-D

فرشاة كهربائية صغيرة

لتنظيف الأوساخ وشعر الحيوانات الأليفة وغيرها من الحطام الثابت القادم من الأرائك والفرش والأسطح النسيجية الأخرى. لا ينصح بالمكنسة الكهربائية على الأسطح الهشة، مثل الحرير.

الشكل 9-D

أداة الجمع

مناسبة لتنظيف الشقوق وزوايا الأبواب والنوافذ والسلام وغيرها من الأماكن التي يصعب الوصول إليها.

الشكل 10-D

فرشاة الغبار الناعمة

مناسبة لشطف شاشات LCDs ولوحات المفاتيح والأبجورات والستائر والدرف الآلية والأسطح الأخرى التي تحتوي على أشياء قابلة للكسر.

الشكل 11-D

فرشاة غبار ناعمة دوارة

يمكن توصيلها بخراطيم التمديد. بفضل الرأس القابل للدوران، فهو مناسب لتنظيف الأسطح والزوايا الرقيقة والهشة مثل الزجاج والشاشات ولوحات المفاتيح.

الشكل 12-D

4. اضغط على الزر (⏻) لفترة وجيزة لبدء تشغيل/إيقاف تشغيل

المسح. اضغط على الزر (⏻) لفترة وجيزة للرش.

الشكل 6-D

نصيحة:

- بلل وسادة المسحة واعصر الماء الزائد قبل المسح.
- عند المسح، تظل قوة شفط المكنسة الكهربائية دون تغيير في كافة المستويات.
- سعة خزان المياه 200 مل، لا تصف مواد كيميائية لمنع تلف الخزان.

بدء التنظيف الفائق

اضغط مع الاستمرار على زر التنظيف الفائق (⏻) لمدة 5 ثوانٍ لبدء التنظيف العميق لمركز إزالة الغبار أثناء تفعيل خاصية تجميع الغبار. اضغط مع الاستمرار على زر التنظيف الفائق (⏻) لمدة 5 ثوانٍ لإيقاف تشغيله مرة أخرى.

بدء جمع الغبار

قم بمحاذاة فتحة كوب الغبار مع محور إزالة الغبار لوضع المكنسة الكهربائية. سيبدأ محور إزالة الغبار في جمع الغبار تلقائيًا. اضغط لفترة وجيزة على زر جمع الغبار (⏻) لإيقاف جمع الغبار أو إعادة تشغيله.

التنبيهات:

- لا تستخدم ممسحة الرش الدوارة لشطف الغبار.
- يتم ضبط المكنسة الكهربائية افتراضيًا على الجمع التلقائي للغبار. للتبديل إلى الجمع اليدوي للغبار، أزل المكنسة الكهربائية من محور إزالة الغبار واضغط مع الاستمرار على زر جمع الغبار لمدة 5 ثوانٍ. سيومض زر جمع الغبار باللون الأخضر خمس مرات للإشارة إلى نجاح التبديل. اضغط على زر جمع الغبار لمدة 5 ثوانٍ مرة أخرى للتبديل مرة أخرى إلى جمع الغبار التلقائي.
- إذا بلغ امتلاك كيس تجميع الغبار أو انسداد أنبوب التهوية خلال عملية تجميع الغبار، فستتوقف لوحة إزالة الغبار عن العمل بعد اكتمال العملية ولن تستطع تجميع الغبار مرة أخرى.
- إذا كان هناك الكثير من القمامة في كوب الغبار، فيرجى إجراء عملية جمع الغبار عدة مرات لتحقيق نتائج تنظيف أفضل.

الشكل 7-D

تصل للمناطق السفلية ببقرة واحدة ، لتلبية تنظيف الجزء السفلي من الأثاث المنخفض مثل السريرات والأريكات

ملحوظة: يوصى باستخدام المحول المرن عند تنظيف الأثاث المنخفض ولا يوصى بتوصيله بهيكل المكنسة طوال الوقت للتنظيف اليومي للأرضيات.

الشكل D-13

حامل تخزين الملحقات

عندما لا تكون قيد الاستخدام، يمكن وضع الملحقات على حامل التخزين كما هو موضح في الرسم البياني.

الشكل D-14

تنظيف المكنسة

امسح المكنسة باستخدام قطعة قماش جافة وناعمة.

نظف سلة جمع الغبار والفنر ومكونات النظام المخروطي

1. اضغط على زر تحرير كوب الغبار وقم بإزالته من المكنسة الكهربائية.

2. قم في البداية بإزالة الفنر الأولي، ثم قم بتدوير جهاز الفصل الدوّامي لرفعه للخارج.

3. اشطف مجموعة الفصل الدوّامي والفنر الأولي وكوب الغبار حتى تصبح نظيفة. بعد الغسيل، جفف بالهواء لمدة 24 ساعة على الأقل.

الشكل E-1-E-3 الشكل

نصيحة:

- يُرجى تنظيف كيس الغبار حسب الحاجة.
- ينصح بتنظيف النظام المخروطي ومجموعة الفرازة المخروطية.

أداة التخلص من الأليفة

مناسب لإزالة التساقط وامتصاص الشعر للحيوانات الأليفة ذات الشعر المتوسط والطويل.

نصيحة:

- قد يتوقف المنتج تلقائياً عند توقف أي جزء دوار، بعد إزالة جميع الأجسام الغريبة العالقة، يمكنك الاستمرار في استخدامه.
- عند ارتفاع درجة حرارة المحرك، ستتوقف المكنسة الكهربائية تلقائياً. انتظر حتى تعود درجة حرارة البطارية إلى وضعها الطبيعي، ثم استأنف الاستخدام.

تنظيف مرشح الداخلي

1. أزل سلة جمع الغبار كما هو مبين في الصورة.
2. اسحب لأسفل في الاتجاه الموضح لإزالة مرشح الداخلي من الجهاز الرئيسي.
3. اشطف الفلتر مع تدويره 360 درجة. اطرق برفق على الفلتر عدة مرات لإزالة أي بقايا عالقة فيه.
4. قم بتعريض فلتر الداخلي للهواء لمدة 24 ساعة على الأقل لضمان التجفيف الكامل.

الشكل E-4-E-7 الشكل

نصيحة

- يرجى الغسل بالماء النظيف، وعدم استخدام أي منظف.
- تجنب استخدام الفرشاة أو الأصابع لتنظيف فلتر .
- ينصح بغسلة مرة كل 4-6 أشهر.

العناية والصيانة

تلميحات:

- استخدم دائماً قطع الغيار الأصلية لإبقاء الضمان سارياً.
- في حالة انسداد الفلتر أو الفوهة، ستتوقف المكنسة عن العمل بعد فترة وجيزة من تشغيلها، ولإستعادة العمل، قم بتنظيف الفلتر أو الفوهة.
- أفضل المقبس وابقى زر طاقة المكنسة الكهربائية في وضع إيقاف التشغيل، قبل تنظيف كوب الغبار.
- إذا لم يتم استخدام المكنسة الكهربائية لفترة طويلة، فإنه يجب شحنها بالكامل، وفصل سلك الطاقة الخاص بها، وإزالة البطارية، ثم تخزينها في مكان بارد منخفض الرطوبة، بعيداً عن أشعة الشمس المباشرة. لتجنب التفريغ الزائد لشحنة البطارية، اعد شحن البطارية مرة واحدة على الأقل كل ثلاثة أشهر.

استبدال مرشح مخرج الهواء

1. قم بإزالة مرشح مخرج الهواء كما هو موضح في الشكل.
2. ركب مرشحًا جديدًا.

الشكل E-8 - الشكل E-9

نصيحة:

- مرشح مخرج الهواء غير قابل للغسل.
- يوصى باستبدال المرشح مرة واحدة كل 4 إلى 6 أشهر.

استبدال كيس تجميع الغبار

1. أزل الغطاء المغناطيسي من محور إزالة الغبار.
2. ثم اسحب كيس جمع الغبار وتخلص منه.
3. استبدل كيس جمع غبار جديد. أدخل مقبض الكيس في فتحة البطاقة للتأكد من تثبيته في مكانه.
4. أعد تركيب الغطاء المغناطيسي. تأكد من تركيبه على نحو صحيح وأن محور إزالة الغبار مغلق بالكامل.

الشكل E-10 - الشكل E-13

نصيحة:

- عندما يومض زر جمع الغبار باللون البرتقالي، فإنه يشير إلى أن كيس جمع الغبار ممتلئ ويجب استبداله.
- يوصى باستبدال كيس جمع الغبار كل ثلاثة أشهر.

تنظيف فرشاة لمعان أومني

1. كما هو موضح بالشكل، اضغط على القفل لأسفل لإزالة بكرة الفرشاة من الفرشاة الدوارة.
2. استخدم المقص لقطع الشعر والألياف العالقة على بكرة الفرشاة. امسح الغبار من الشق وأشرطة الإغلاق الموجودة على كلا الجانبين والغطاء الشفاف بقطعة قماش جافة أو منشفة ورقية.
3. عندما تنتهي أسطوانة الفرشاة، اشطفها بالماء النظيف حتى تصبح نظيفة. بعد ذلك، ضع أسطوانة الفرشاة في وضع مستقيم لمدة 24 ساعة على الأقل حتى تجف تمامًا.
4. بمجرد أن تجف بكرة الفرشاة، أعد تثبيتها باتباع خطوات التفكيك في الاتجاه المعاكس.

الشكل E-14 - الشكل E-17

تنظيف الفرشاة الكهربائية الصغيرة

1. استخدم عملة معدنية كما هو موضح لتدوير القفل بعكس اتجاه عقارب الساعة حتى تسمع نقرة. بعد فتح الفرشاة الصغيرة الآلية، أزل بكرة الفرشاة.
2. نقع وتنظيف أسطوانة الفرشاة. ضع بكرة الفرشاة في وضع مستقيم في منطقة جيدة التهوية لمدة 24 ساعة على الأقل حتى تجف تمامًا.

الشكل E-18 - الشكل E-19

تنظيف وسادة الممسحة

اقلب رأس الممسحة وأزل وسادة الممسحة. اشطف وسادة الممسحة حتى تصبح نظيفة، وجففها جيدًا قبل إعادة تثبيتها.

الشكل E-20

نصيحة:

- يوصى باستبدال الممسحة مرة واحدة كل 3 إلى 6 أشهر.
- قبل تخزين رأس الممسحة لفترة طويلة، فرغ خزان المياه وأدر مفتاح التحكم في التدفق الخارج إلى وضع إيقاف التشغيل.

استبدال صندوق البطارية

تحتوي المكثفة الكهربائية على علبة بطارية ليثيوم أيون القابلة للإزالة وإعادة الشحن والتي تحتوي على عدد محدود من دورات إعادة الشحن. بعد الاستخدام الممتد، قد لا تحتفظ علبة البطارية بشحنة واحدة. وفي حال حدوث هذا الأمر، تكون علبة البطارية قد وصلت إلى نهاية دورة عمرها التشغيلي وتحتاج إلى استبدالها.

1. اضغط لأسفل على زر تحرير علبة البطارية واسحب البطارية إلى اليمين، كما هو موضح، لإزالتها.
2. ثبت علبة البطارية الجديدة.

الشكل E-21

السئلة الشائعة

إذا كانت المكنسة ال تعمل بشكل صحيح، فيرجى الرجوع إلى جدول استكشاف الأخطاء وإصلاحها أدناه.

الأخطاء	الأسباب المحتملة	الحلول
المكنسة الكهربائية لا تعمل.	بطارية المكنسة فارغة أو منخفضة.	اشحن المكنسة بالكامل ثم استأنف التشغيل.
	تم تشغيل وضع الحماية من السخونة الزائدة بسبب انسداد.	تنظيف قناة أو مدخل شفط الغبار وإعادة التشغيل بعد التبريد.
	انسداد قناة أو مدخل شفط الهواء.	تنظيف قناة أو مدخل شفط الغبار.
انخفضت قوة الشفط.	سلة الغبار ممتلئة، الفلتر مليء بالغبار ومسدود.	أفرغ السلة من الغبار ونظف الفلتر.
	انسداد الملحقات.	نظف انسداد الملحقات.
وجود صوت غريب عند تشغيل المحرك.	تعرضت فتحة الشفط أو ذراع التمديد إلى الانسداد.	أزل أي حواجز موجودة في فتحة الشفط الرئيسية أو ذراع التمديد.
لا يضيء مؤشر البطارية أثناء الشحن.	لم يتم وضع المكنسة على لوحة إزالة الغبار بطريقة صحيحة.	تأكد من محاذاة موصلات الشحن الموجودة في المكنسة الكهربائية مع لوحة إزالة الغبار.
	لم يوصل قابس الطاقة الكهربائية على نحو صحيح.	يرجى التحقق مما إذا كان قابس الطاقة الكهربائية متصلاً بإحكام.
	إذا استمرت المشكلة بعد استبعاد الاحتمالين المذكورين أعلاه، يرجى الاتصال بخدمة ما بعد البيع للإصلاح.	
البطارية تشحن ببطء.	درجة حرارة البطارية مرتفعة أو منخفضة للغاية.	يرجى الانتظار حتى تعود درجة حرارة البطارية إلى وضعها الطبيعي قبل الشحن.
لا تعمل مصابيح LED الخاصة بفرشاة الإضاءة الشاملة.	مصابيح الإضاءة LED تالفة.	يرجى الاتصال بقسم ما بعد البيع للصيانة.
زر جمع الغبار يرتقالي ثابت.	كيس تجميع الغبار غير مثبت أو مثبت بشكل غير صحيح.	قبل بدء تجميع الغبار، تأكد من تثبيت كيس تجميع الغبار أو من تثبيته في مكانه.
يومض زر جمع الغبار باللون البرتقالي.	كيس جمع الغبار ممتلئ.	استبدل كيس جمع غبار جديد. ثم اضغط مع الاستمرار على زر جمع الغبار لمدة 3 ثوانٍ لاستكشاف المشكلة وإصلاحها.
يومض زر التنظيف الفائق باللون الأزرق.	التنظيف الفائق معطل.	يرجى الاتصال بقسم ما بعد البيع للصيانة.

الحالة	الأسباب المحتملة	الحلول
المؤشر أحمر.	البطارية التالفة.	يرجى الاتصال بقسم ما بعد البيع للصيانة.
يومض المؤشر باللون الأحمر.	عطل	يرجى الاتصال بقسم ما بعد البيع للصيانة.
يومض المؤشر باللون الأبيض.	درجة حرارة البطارية مرتفعة أو منخفضة للغاية.	انتظر حتى تعود درجة حرارة البطارية إلى وضعها الطبيعي، ثم أعد استخدامها.

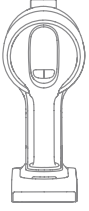

إصلاح العطل

عندما تعمل المكثفة الكهربائية بشكل غير طبيعي، ستعرض الشاشة معلومات غير طبيعية، يرجى قراءة محتوى الشاشة ودمج جدول استكشاف الأخطاء وإصلاحها للتعامل مع الموقف غير الطبيعي.

أيقونة الاعطال	تنبيه عن الاعطال	الحلول
	الطاقة منخفضة	يرجى الشحن في الوقت المناسب.
	البطارية فارغة	يرجى الشحن في الوقت المناسب.
	درجة حرارة البطارية مرتفعة جدًا	يرجى الانتظار حتى تعود درجة حرارة البطارية إلى وضعها الطبيعي قبل الشحن
	انسداد قناة الهواء	تحقق مما إذا كان كوب الغبار أو قضيب التمديد أو فرشاة الإضاءة المتعددة أو الفرشاة الصغيرة الألية مسدودًا. تحقق مما إذا كانت ممسحة الرش الدوارة مسدودة.
	بكرة الفرشاة عالقة	راجع قسم [تنظيف الفرشاة متعددة الأسطح] لتنظيف المخلفات والشعر الملفوف حول أسطوانة الفرشاة.
	الفلتر شارف على منتهى	يرجى استبدال الفلتر في الوقت المناسب.
	استبدال الفلتر	بعد استبدال الفلتر، يرجى الرجوع إلى [الإعدادات] لإعادة تعيين الفلتر.
	عطل	يرجى الاتصال بقسم ما بعد البيع للصيانة.

المكثفة			
الطرز	VZV33A	مدة الشحن	أبيريوت شاع اس 4
الطاقة المقترنة	855 W	الجهد المقتر	29.6 V===
فرشاة كهربائية صغيرة		فرشاة لمعان أومني	
الطرز	VMMY	الطرز	VMBB
الطاقة المقترنة	20 W	الطاقة المقترنة	70 W
الجهد المقتر	24 V===	الجهد المقتر	25 V===
ممسحة رش دوارة			
الطرز	VFBD	الطاقة المقترنة	40 W
الجهد المقتر		28.8 V===	
لوحة إزالة الغبار			
زارطلا	VCB2		
الإدخال	220-240 V ~ 50-60 Hz	الإخراج	35 V=== 0.9 A
الطاقة المقترنة	1050 W		
محول الطاقة			
الطرز	ZD024M340090EU/TPQ-88E340090VW01	متوسط الكفاءة النشطة	87.04%
الإدخال	100V-240 V ~ 50/60 Hz 0.8 A	الكفاءة عند التحميل المنخفض (10%)	77.01%
الإخراج	34 V=== 0.9 A	استهلاك الطاقة بدون تحميل	0.1 W
علبة بطارية ليثيوم أيون القابلة للشحن			
الطرز	V2406-8S1P-GYA	الجهد الاسمي	29.6 V===
السعة المقترنة	3100 mAh	السعة الاستيعابية الطبيعية	3200 mAh
الطاقة	91.76 Wh		
علبة بطارية ليثيوم أيون القابلة للشحن			
الطرز	V2433-8S1P-LNB	الجهد الاسمي	28.8 V===
السعة المقترنة	2300 mAh	السعة الاستيعابية الطبيعية	2500 mAh
الطاقة	66.24 Wh		

علبة البطارية، ثم التخلص منها أو إعادة تنويرها وفقاً للقوانين واللوائح المحلية للبلاد أو المنطقة التي تستخدم فيها.

למניעת תאונות לרבות מכת חשמל או שריפה הנגרמות כתוצאה משימוש לא נכון, אנא קראו מדריך זה בקפידה טרם השימוש במוצר ושמרו אותו אצלכם לעיון בעתיד.

הוראות בטיחות

- מוצר זה מותר לשימוש על ידי ילדים בני 8 ומעלה ועל ידי אנשים הסובלים מקלות גופנית, תחושתית או שכלית, או בעלי ניסיון מוגבל או ידע מצומצם במידה והם נמצאים תחת השגחת הורה או מישהו ששומר עליהם וזאת על מנת להבטיח הפעלה בטוחה ולמנוע סכנות מכל סוג שהוא. פעולות הניקיון והתחזוקה לא יבוצעו על ידי ילדים ללא השגחה.
- מכשיר זה אינו מיועד לשימוש על ידי אנשים (כולל ילדים) עם יכולות פיזיות, חושיות או נפשיות מופחתות, או חוסר ניסיון וידע, אלא אם כן הם תחת פיקוח או עברו הדרכה לגבי השימוש במכשיר על ידי אדם האחראי לבטיחותם.
- יש לפקח על ילדים כדי להבטיח שהם לא ישחקו עם המכשיר.
- שואב האבק אינו עצמאי. חל איסור על ילדים לשחק עם המוצר או להפעילו. אנא נקטו זהירות בעת השימוש בשואב האבק בקרבת ילדים. אין לאפשר לילדים לנקות או לבצע פעולות תחזוקה של שואב האבק אלא אם כן יש עליהם השגחה מצד הורה או אדם ששומר עליהם.
- אין לעשות שימוש בשואב האבק שטח פתוח או על גבי משטחים רטובים. השתמשו בשואב האבק רק על גבי משטחים יבשים במקומות סגורים. אין לגעת בתקע החשמל או בכל חלק אחר של שואב האבק בידיים רטובות.
- כדי להפחית את הסיכון לשריפה, לפיצוץ או לפציעה, יש לוודא לפני השימוש שסוללת הליתיום וכבל האספקה אינם פגומים. אין להשתמש בשואב אם סוללת הליתיום או כבל החשמל פגומים.
- המברשות, הסוללה, מוט הארכה והשואב מוליכים חשמל ואין לטבול אותם במים או בנוזל אחר. יש להקפיד לייבש את כל המסננים לאחר הניקוי.
- כדי למנוע פציעה הנגרמת על ידי חלקים נעים, יש לכבות את השואב לפני ניקויו. ראשי המברשת, תא האבק והמסנן חייבים להיות מותקנים כראוי לפני השימוש בשואב.
- אין להשתמש באביזר לטיפול חיות מחמד כאשר השואב פועל. אין להשתמש באביזר לטיפול חיות מחמד כאשר השיער רטוב.
- אזהרה: יש להשתמש רק ברכזת להסרת האבק או במטען המקוריים. לעולם אין להשתמש בסוללה לא מקורית, מכיוון שהדבר עלול לגרום לסוללת הליתיום להתלקח.
- אין לעשות שימוש בשואב האבק ל שאיבת נוזלים מתלקחים או דליקים, כגון בנזין או חומר מלבין, אמוניה, תכשירי ניקוי לניקוז תעלות או נוזלים אחרים.
- אין לעשות שימוש בשואב האבק ל שאיבת חלקיקים של קיר גבס, אפר כגון אפר של קמין או חומרים המעלים עשן או בוערים כגון פחם, בדלי סיגריות או גפרורים.
- יש לבצע סריקה של המשטח המיועד ל שאיבה, ובמקרה שמוצאים חתיכות גדולות של נייר, פלסטיק או דברים חדים (כגון זכוכית, מסמרים, ברגים או מטבעות, אשר עשויים לגרום נזק למכונה). או כל דבר שגדול מפתח השאיבה, יש לפנותו לפני השאיבה על מנת למנוע חסימה של המכשיר.
- הרחק שיער, ביגוד רופף, אצבעות ואיברי גוף אחרים מפתחי השואב ומחלקיו הנעים. אין לכוון את מוט ההארכה, השרביט או כלי עבודה לעבר העיניים או האזניים או להכניסם לפה.
- אין להכניס שום חפץ לתוך פתחי שואב האבק. אין לעשות שימוש בשואב האבק עם פתחים חסומים. הרחיקו אבק, מוך, שערות או פריטים אחרים שעשויים לצמצם את זרימת האוויר.
- אין להשעין את שואב האבק נגד כיסא, שולחן או משטח לא יציב אחר, כיוון שהדבר עשוי לגרום נזק למכונה או לפגיעה אישית. במידה ושואב האבק ניזוק בעקבות הפלה שלו או שיש בו תקלה מכל סוג אחר, אנא צרו קשר עם מחלקת השירות המוסמכת שלנו. לעולם אין לנסות ולפרק את המכשיר בעצמכם.
- יש להקפיד לנהוג בהתאם לכל ההוראות המופיעות במדריך זה המתקשרות לטעינה חוזרת של הסוללה. כשל בטעינה נכונה של הסוללה בטווח הטמפרטורה המצוין עלול לגרום נזק לסוללה.
- השתמשו רק באביזרים ובחלקי חילוף המומלצים על ידי היצרן.
- אנא נקטו זהירות יתרה בעת השימוש בשואב האבק לניקוי מדרגות.

- וודאו כי שואב האבק מנותק ממקור החשמל כאשר אינו בשימוש למשך פרקי זמן ארוכים כמו גם טרם ביצוע פעולות תחזוקה או תיקון מכל סוג שהוא.
- אין להתקין, להטעין או לעשות שימוש במוצר זהבשטחים פתוחים, בחדרי אמבטיה או סביב בריכה.
- אזהרה מפני סכנת התלקחות: אין לשים כל סוג שהוא של חומר ריחני לתוך מסנן שואב האבק. מוצרים מהסוג הזה ידועים כמכילים חומרים כימיים מתלקחים שעשויים לגרום להתלקחות של שואב האבק.
- יש להשתמש אך ורק ברכזת המקורית להסרת האבק (דגם VCB2). יש להשתמש רק במטען המקורי (דגם ZD024M340090EU/TPQ-88E340090VW01).
- אזהרה: למטרות טעינת הסוללה, יש להשתמש רק ביחידת האספקה הנשלפת, המסופקת עם מכשיר זה.
- יש להשתמש רק בסוג הסוללה המאושר (דגם V2406-8S1P-GYA/V2433-8S1P-LNB). אין להשתמש בערכת סוללות שאינה נטענת. אי-ציאת להוראה זו עלול לגרום לסוללת הליתיום-יון להתלקח.
- אם משתחרר חומר מהמזכר, הרחק את אנשי הצוות מהאזור עד שהמצברים יתקררו והאדים יתפזרו.
- דאג לאורור מרבי, כדי לפזר גזים מסוכנים ולמנוע שאיפה או מגע של האדים עם העור או העיניים.
- נקה כל נזל שנשפך באמצעות חומר סופג ושרוף את הפסולת.
- אין להשתמש ולאחסן בסביבות חמות או קרות במיוחד (מתחת ל- $0^{\circ}\text{C}/32^{\circ}$ פרנהייט ומעל $40^{\circ}\text{C}/104^{\circ}$ פרנהייט). בשימוש בסוללה המקורית יש להטעין בטמפרטורת טעינה של בין 0°C ל- 40°C .
- מוצר זה נועד לשימוש ביתי בלבד.
- אין לגרום לקצר במסופי אספקת החשמל.
- אין להשתמש במכשיר עם חיבור פגום (לדוגמה: בסיס טעינה, כבל אספקה וכו'). אם החיבור פגום, יש להחליף אותו על ידי היצרן, סוכן השירות שלו או אנשים מוסמכים דומים על מנת למנוע סכנות.

קרא את המדריך של האופרטו 

יחידת אספקה הניתנת להסרה 

לשימוש בפנים הבית בלבד 

ציוד מחלקה II 

פיגור בזמן מיניאטורי נתיך-קישור 

הוא הסמל עבור מאפיין הזמן/הזרם T3.15A כאשר

לעיון במדריך מקוון מפורט, בקר בכתובת

<https://global.dreameotech.com/pages/user-manuals-and-faqs>

רשימת אביזרים

1. רכזת להסרת אבק
2. כן אחסון אביזר
(מוט תמיכה X 1, כן אחסון X 1)
3. מתאם מתח
4. אביזר לטיפוח חיות מחמד
5. צינור הארכה
6. מברשת Omni-Brush מוארת
7. מברשת רכה לניקוי אבק
8. מברשת רכה מסתובבת לניקוי אבק
9. כלי שילוב
10. מתאם חלק תחתון
11. מברשת מיני ממונעת
12. שקית לאיסוף אבק X2
(X1 מותקנת מראש)
13. מגב התזה מסתובב
14. מוט הארכה
15. כוס מדידה
16. רפידת המגב X4
(X2 מותקנת מראש)
17. מארז סוללות חלופי

תרשים A-1

תזכורת: המפרט מיועד לעיון בלבד, על המראה בפועל להיות מבוסס על האובייקט.

שמות החלקים גוף השואב

1. מיכל האבק
2. כפתור שחרור כוסית אבק
3. מגעי טעינה
4. כפתור הסרת חבילת הסוללה
5. מסך תצוגה
6. כפתור הפעלה
7. לחצן רמת ניקה
8. מחוון מצב סוללה
9. נקודה אנטי-סטטי

תרשים A-2

מסך תצוגה

1. מחוון רמת הלכלוך
- צבע המחוון משתנה עם כמות האבק בזמן אמת
(רק במצב אוטומטי)
2. מחוון כמות חלקיקים
3. רמת ניקה
אקו
4. אוטומטי
5. טורבו
4. לחצן רמת ניקה
- לחצו לחיצה קצרה כדי לעבור בין מצב חסכוני, מצב אוטומטי ומצב טורבו.
5. סוגי חלקיקים
 $< 10\mu\text{m}$ (למשל, אבקנים)
 $< 50\mu\text{m}$ (למשל, שיער)
 $< 200\mu\text{m}$ (למשל, אבק)
 $< 500\mu\text{m}$ (למשל, קרדית)
6. אחוז רמת סוללה
כאשר מוצג "LO", רמת הסוללה נמוכה מ-10%.
7. כפתור הפעלה
- לחצו לחיצה קצרה להפעלה/כיבו

תרשים A-3

רכזת להסרת אבק

1. פתח רכזת הסרת האבק
 2. שקית לאיסוף אבק
 3. כיסוי מגנטי
 4. מסנן יציאת אוויר
 5. מגעי טעינה
 6. כפתור לאיסוף אבק
- כתום קבוע: שקית איסוף האבק הוסרה או הותקנה בצורה לא נכונה
 - כתום מהבהב: שקית איסוף האבק מלאה
 - ירוק קבוע: הרכזת להסרת האבק נמצאת במצב המתנה
 - ירוק מהבהב: רכזת הסרת האבק מוכנה לאיסוף אבק
 - לחצן ניקוי אולטרה
 - כחול קבוע: התחלת ניקוי עמוק לרכזת הסרת האבק
 - כחול מהבהב: שגיאה
 - 7. מסנן מיכל האבק
 - 8. כבל חשמל

תרשים A-4

מגב התזה מסתובב

1. לחצן שחרור ראש המגב
2. פייית ההתזה
3. מתג בקרת זרימה יוצאת

- נמוך
- גבוה
- כבוי

4. פקיק מיכל המים

תרשים A-5**טעינה עם כן אחסון האביזרים (אופציונלי)**

- זיה ייקח בערך 4 שעות. שאיבה ממושכת במצב טורבו תגרום להתחממות הסוללה, ולהארכת משך הטעינה. יש לאפשר לשואב האבק להתקרר במשך 30 דקות לפני הטעינה.
- ניתן להתאים את השקע של כבל החשמל בהתאם לצרכי המשתמש. ניתן להתאים את השקע של כבל החשמל בהתאם לצרכי המשתמש.

תרשים C-1

יש להניח את מארז הסוללות הרזרביות בחריץ

הטעינה ובאחסון של ערכת הסוללות. יש לחבר את

המטען בין כן אחסון האביזרים למקור החשמל.

1. טעינת מארז הסוללות וחריץ האחסון

תרשים C-2**צורות תצוגת מצב סוללה****מחווון מצב סוללה**

☀️ לבן מבהבה

○ לבן קבוע

● כבוי

השימוש במוצר

סוללה טעונה במלואה

השימוש במוצר:

○ מצב המתנה

תרשים C-3**מסך תצוגה**

מסך התצוגה מציג את מצב הטעינה באחוזים הדיגיטליים בעת טעינה, והטעינה תושלם כשמוצג 100%.

תרשים C-4**התקנה****התקנת כן אחסון האביזר**

יש להכניס את מוט התמיכה במאונך לתוך כן האיחסון ולוודא שהוא מותקן היטב.

תרשים B-1**התקנת האביזרים**

• הערה:

• לא מומלץ להשתמש במברשת הקטנה הממונעת יחד עם מוט הארכה.

• יש להתקין את האביזרים בבקשה, בהתאם לצרכי הניקוי בפועל.

• מומלץ להשתמש במתאם הגמיש לניקוי רהיטים נמוכים ולא מומלץ להתקינו לגוף השואב לניקוי יומיומי של הרצפות.

תרשים B-2**השימוש במוצר****טעינה עם הרכזת להסרת אב**



יש למקם את תחנת איסוף האבק ליד מקור חשמל ולחבר את כבל החשמל. יש ליישר את פתח האוורור של כוסית האבק עם רכזת הסרת האבק כדי למקם את השואב. לפני השימוש הראשון מומלץ לטעון את השואב במלואו.

הערה:

• אין אפשרות לעשות שימוש בשואב האבק בזמן טעינה.

• בטעינה מלאה, מחווון מצב הסוללה ייכבה לאחר 5 דקות ושואב האבק ייכנס למצב חיסכון באנרגיה.



הגדרות

במצב השהייה, לחצו לחיצה ממושכת על מתג רמת היניקה  במשך שניות לכניסה לממשק ההגדרה. לחץ לחיצה קצרה על  כדי לבחור אפשרות, ולחצו  במשך 3 שניות לאישור.

איפוס מסנן

לחצו לחיצה ממושכת במשך 3 שניות על  לבחירת איפוס המסנן והמסנן ישלים אוטומטית את תהליך האיפוס.

יציאה

לחזרה ישירה לממשק הראשי לוחצים על  כשאתם בממשק ההגדרות, או בחרו , ולאחר מכן לוחצים במשך 3 שניות על לחצן רמת היניקה  לחזרה לממשק הראשי.

הערה:



- אם לא מתבצעת פעולה במשך יותר מ-15 שניות, הצג ייכבה ויחזור לממשק הראשי כשיידלק בחזרה.

- בזמן שהמכשיר לא עובד שצורה שגרתית או שעל גבי המסך מופיע הודעה חריגה, יש לקרוא את המופיע על המסך ולטפל בבעייה על פי טבלת השגיאות המצורפת.

תרשים D-1

מתחילים בניקוי

שאיבה

יש ללחוץ על מתג ההפעלה  כדי להפעיל. לאחר השלמת השאיבה, לחץ על כפתור  וכמות חומרי החלקיקים השונים ששואבו תופיע על המסך.

בלחיצה על הכפתור  להחלפת רמות מאוטומטי, חסכני וטורבו, והסמל המתאים יופיע על המסך.

הערה:

- בזמן במצב ניקוי כלשהו מפסיק לפעול, שואב האבק יעבור כברירת מחדל למצב אוטומטי לאחר הפעלה מחדש. הגדרת ברירת המחדל של המפעל היא מצב אוטומטי.

- רק כאשר השואב פועל במצב אוטומטי, עוצמת היניקה וצבע מחוון רמת הלכלוך משתנים בהתאם לכמות החלקיקים בזמן אמת.

תרשים D-2

טיפהניגוב

1. יש להסיר את רפידות המגב, להרטיב אותן ולסחוט עודפי מים. יש ליישר את החור המרכזי של הרפידה עם בורג הקיבוע במרכז מחזיק רפידת המגב. יש ללחוץ בחוזקה על המגב כדי לוודא שהוא מחובר כהלכה.



תרשים D-3

2. יש להסיר את פקק מכל המים ולמלא את מכל המים במים נקיים.

תרשים D-4

3. יש להתקין את מגב ההתזה המסותבב לשואב כדי להיכנס למצב שטיפה אוטומטי כאשר השואב מופעל.

תרשים D-5



4. יש ללחוץ לחיצה קצרה על הלחצן  כדי להפעיל/לכבות את הניגוב. יש ללחוץ לחיצה קצרה על הלחצן  כדי להתיז.

תרשים D-6

הערה:

- יש להרטיב את רפידת המגב ולסחוט עודפי מים לפני התחלת השטיפה.
- בעת ניגוב, עוצמת היניקה של השואב נשארת ללא שינוי בכל הרמות.
- הקיבולת של מכל המים היא 200 מ"ל. אין להוסיף כימיקלים וזאת בכדי למנוע נזק למכל.

התחלת ניקוי האולטרה

יש ללחוץ ולהחזיק את לחצן ניקוי האולטרה  למשך 5 שניות כדי להתחיל בניקוי עמוק של רכזת הסרת האבק בזמן שאיסוף האבק פעיל. יש ללחוץ ולהחזיק את לחצן ניקוי האולטרה  למשך 5 שניות שוב כדי לכבות אותו.

מתחיל באיסוף אבק

יש ליישר את פתח האורזור של כוסית האבק עם רכזת הסרת האבק כדי למקם את השואב. רכזת הסרת האבק מתכוננת לאסוף אבק באופן אוטומטי. יש ללחוץ לחיצה קצרה על לחצן איסוף האבק  כדי לעצור או להפעיל מחדש את איסוף האבק.

הערה

מברשת רכה מסתובבת לניקוי אבק
ניתן לחיבור לצינור ההארכה. הראש המסתובב מתאים לניקוי משטחים ופינות עדינים ושברים כמו זכוכית, ארונות תצוגה ומקלדות.

תרשים D-12

מתאם חלק תחתו

בכפתור אחד מתכופך ונכנס למקומות נמוכים, מספק לצורכי ניקיון מתחת למיטות, ספות, ועוד תחתיות של רהיטים נמוכים.

הערה: מומלץ להשתמש במתאם הגמיש לניקוי רהיטים נמוכים ולא מומלץ להתקינו לגוף השואב לניקוי יומיומי של הרצפות.

תרשים D-13

כך איחסון אביזר

כאשר אינו בשימוש, ניתן למקם את אביזרי השואב על כך איחסון האביזרים כפי שמוצג בתרשים.

תרשים D-14

אביזר לטיפוח חיות מחמד

מתאימה לטיפוח ואיסוף שיער של חיות מחמד בעלות שיער ארוך ובינוני.

הערה:

- אם חלק מסתובב נתקע, הוואקום עלול להיכבות אוטומטית. הסירו את כל החפצים הזרים שנלכדו, ואז המשיכו להשתמש.
- השואב ייכבה אוטומטית אם המנוע שלו יעבור למצב הגנה מפני התחממות יתר. המתינו עד שטמפרטורת המנוע תחזור לקדמותה לפני שתמשיכו להשתמש.

• אל תשתמש במגב ספריי ספין כדי לשאוב את האבק.

• ברירת המחדל של השואב הוא איסוף אבק אוטומטי. כדי לעבור לאיסוף אבק ידני, יש להסיר את השואב מרכזת הסרת האבק ולחוץ ולהחזיק את לחצן איסוף האבק למשך 5 שניות. כפתור איסוף האבק יבהבה ירוק חמש פעמים כדי לציין מעבר מוצלח. יש לחוץ שוב על לחצן איסוף האבק למשך 5 שניות כדי לחזור לאיסוף אבק אוטומטי.

• אם שקית איסוף האבק מגיעה לקיבולת המקסימלית או שתעלת האוויר חסומה במהלך תהליך איסוף האבק, רכזת הסרת האבק תפסיק לפעול לאחר השלמת התהליך ולא תוכל לאסוף שוב אבק.

• אם יש הרבה פסולת בכוס האבק, יש לבצע את תהליך איסוף האבק מספר פעמים כדי להשיג תוצאות ניקוי טובות יותר.

תרשים D-7

שימוש באביזרים אחרים

מברשת Omni-Brush מוארת

פעולה זו מתאימה לניקוי רצפות קשים, שיש, אריחים, שטיחים עם סיבים קצרים או באורך בינוני ועוד. בעת שימוש על אריחים, רצפות עץ או משטחים קשים אחרים או לשאיבת פולי קפה, פופקורן וכדורים אחרים, דחוף את המתג לצד השני.

בעת ניקוי השטיח, יש להעביר את המתג למצב כבוי.

1. מופעל

2. כבוי

תרשים D-8

מברשת מיני ממונעת

לשאיבת לכלוך, שיער בע"ח, או לכלוך קשיח אחר מספות, מצעים ומשטחי אריג נוספים. לא מומלץ לשאוב אבק ממשטחים שבריים או עדינים כדוגמת משי.

תרשים D-9

כלי שילוב

מתאימה לשאיבת אבק מחרצים ופינות של דלתות וחלונות, מדרגות ומקומות אחרים קשים להגעה.

תרשים D-10

מברשת רכה לניקוי אבק

מתאימה לשאיבת אבק על גבי LCD, מקלדות, אהילים, וילונות, תריסים ומשטחים אחרים של חפצים שבריים.

תרשים D-11

טיפים:

- השתמשו תמיד בחלקים מקוריים על מנת למנוע ביטול של האחריות שלכם על המוצר.
- במידה והמסנן או פי צינור נחסמים, שואב האבק יפסיק לפעול פרק זמן קצר לאחר שמכבים אותו. ההחזרת תפקוד שואב האבק לקדמותו, נקו את המסנן או את פי הצינור ורק לאחר מכן המשיכו בשימוש.
- לפני ניקוי כוס האבק, יש לוודא בבקשה שהתקע מנותק והשאירו את לחצן ההפעלה של השואב במצב כבוי.
- אם השואב אינו בשימוש במשך תקופה ממושכת, יש לטעון אותו במלואו, לנתק את כבל החשמל, להסיר את הסוללה ולאחסן אותו בסביבה בעלת לחות נמוכה, קרירה הרחק מאור שמש ישיר. כדי למנוע פריקת יתר של הסוללה, יש לטעון מחדש את הסוללה לפחות אחת לשלושה חודשים.

ניקיון שואב האבק

נגבו את שואב האבק בעזרת מטלית יבשה ורכה

נקיון תא האבק, המסנן ומערכת הציקלון

1. לחץ על לחצן שחרור כוסית האבק והסר אותה מהשואב.
 2. הסר תחילה את המסנן המקדים, ולאחר מכן סובב את מערכת הציקלון כדי להרים אותה החוצה.
 3. שטוף את מכלול הציקלון, המסנן המקדים וכוסית האבק עד שהם נקיים. לאחר השטיפה, יש לייבש באוויר לפחות 24 שעות.
- תרשים E-1-תרשים E-3**
- הערה
- יש לנקות את כוס האבק, לפי הצורך.
 - מומלץ לנקות את מערכת הציקלון ואת המסנן לפחות פעם אחת ל-3 עד 4 חודשים.

נקיון מסנן ה-

1. הסירו את תא האבק כפי שנראה בציור.
 2. הסירו את סנן השואב האבק על ידי משיכתו מטה בכיוון שנראה בציור.
 3. שטוף את המסנן בעזרת סיבוב ב-360 מעלות. הקש קלות על המסנן מספר פעמים כדי להסיר כל פסולת שנתפסה בו.
 4. תנו למסנן להתייבש באוויר 24 שעות.
- תרשים E-4-תרשים E-7**
- הערה:
- השתמשו רק במים נקיים כדי לשטוף את המסנן. אל תשתמשו בחומרי ניקוי.
 - אל תנסו לנקות את ה- עם מברשת או עם אצבע
 - מומלץ לנקות את מסנן ה- לפחות פעם בארבעה עד שישה חודשים.

החלפת מסנן יציאת האוויר

1. יש להסיר את מסנן יציאת האוויר כפי שמוצג באיור.
2. נגא להתקין אחד חדש.

תרשים E-8-תרשים E-9

הערה:

- מסנן יציאת האוויר אינו ניתן לשטיפה.
- מומלץ להחליף את המסנן כל 4-6 חודשים.

יש להחליף את השקית לאיסוף האבק

1. יש להסיר את הכיסוי המגנטי מהרכזת להסרת האבק.
2. יש למשוך את שקית איסוף האבק ולהשליך אותה.
3. יש להחליף את השקית לאיסוף האבק בחדשה.
4. יש להרכיב מחדש את הכיסוי המגנטי. יש לוודא שהוא מותקן כהלכה ושרכזת הסרת האבק אטומה במלואה.

תרשים E-10-תרשים E-13

הערה:

- כאשר לחצן איסוף האבק מהבהב בכתום, זה מצוין ששקית איסוף האבק מלאה ויש להחליפה.
- מומלץ להחליף את שקית איסוף האבק כל שלושה חודשים.

ניקוי מברשת Omni-Brush מוארת

1. כפי שמוצג באיור, יש לדחוף את המנעול כלפי מטה כדי להסיר את הגלגלת מהמברשת.
2. יש להשתמש במספריים כדי לגזור את השערות והסיבים שנתקעו על רולר המברשת. יש לנגב את האבק מהחרץ ורצועות האיסום שמשני הצדדים ואת הכיסוי השקוף עם מטלית יבשה או מגבת נייר.
3. יש לשטוף גלגלת מברשת מלוכלכת במים נקיים עד שינוקה. לאחר מכן יש להעמיד אנכית את גלגלת המברשת למשך 24 שעות לפחות, עד ליבושה.

המוחלט.

4. לאחר ייבוש המברשת הגלגלית, התקינו אותה מחדש על ידי ביצוע שלבי הפירוק לאחור.

תרשים E-14-תרשים E-17

ניקוי מברשת המיניממונעת

1. יש להשתמש במטבע כפי שמוצג באיור לסיבוב המנעול נגד כיוון השעון, עד להישמע נקישת. לאחר שחרור הנעילה של מברשת המיני, יש להסיר את גלגלת המברשת.

2. שטוף ונקה את גלגלת המברשת. יש להעמיד אנכית את גלגלת המברשת למשך 24 שעות לפחות במקום מאוורר היטב עד לייבושה המוחלט.

תרשים E-18-תרשים E-19

ניקוי רפידת המגב

- יש להפוך את ראש המגב ולהסיר את רפידת המגב. יש לשטוף את רפידת המגב עד לניקוי מלא, ולייבש אותה היטב לפני ההתקנה מחדש.

E-20 מישרת

הערה:

- מומלץ להחליף את רפידת המגב כל 3-6 חודשים.
- לפני אחסנת ראש המגב לתקופה ממושכת, יש לרוקן את מיכל המים ולסובב את מתג בקרת יציאת הנוזל למצב כיבוי.

החלפת מארז הסוללות

שואב האבק מכיל מארז סוללות ליתיום-יון, שניתנת להסרה, בעל מספר מוגבל של מחזורי טעינה. לאחר שימוש ממושך, ייתכן שמארז הסוללות כבר לא יחזיק בטעינה. אם זה קורה, המשמעות היא שחבילת הסוללה הגיעה לסוף מחזור החיים שלה ויש להחליפה.

1. לחצו על הכפתור לפירוק הסוללה, והחליקו את הסוללה לאחור לשחרור.

2. התקינו סוללה חדשה.

תרשים E-21

שאלות נפוצות

במידה ושואב האבק אינו פועל בצורה תקינה, אנא עיינו בטבלת איתור התקלות ופתרון הבעיות שלהלן









שגיאות	סיבות אפשריות לשגיאות	פתרונות
שואב האבק לא עובד	שואב האבק הינו ללא סוללה או מתח עבודה נמוך.	הטעינו את שואב האבק במלואו ולאחר מכן השתמשו בו בשנית.
	מצב הגנה מפני התחממות יתר מופעל בעקבות חסימה.	המתינו עד שהשואב יתקרר ואז הפעילו אותו מחדש.
	פתיחת יניקה או מעבר דרכי מעבר האוויר חסומות.	נקו חסימות מפתחי יניקה או דרכי מעבר האוויר.
כוח יניקה חלש	תא האבק מלא ו/או מכלול מסנני סתום.	רוקנו את תא האבק ונקו את מכלול מסנן.
	האביזר סתום.	נקה חסימות באביזר.
המנוע משמיע רעש מוזר	פתח היניקה הראשי או מוט ההארכה חסומים.	נקו חסימות בפתח היניקה הראשי או במוט ההארכה.
חיווי הסוללה לא נדלק בזמן טעינה	השואב אינו ממוקם כראוי על רכזת הסרת האבק.	יש לוודא שמגעי הטעינה של השואב מיושרים לזה של רכזת הסרת האבק.
	תקע החשמל אינו מחובר כהלכה.	יש לבדוק אם תקע החשמל מחובר היטב.
	אם הבעיה נמשכת לאחר שלילת שתי האפשרויות לעיל, אנא צרו קשר עם מוקד שירות הלקוחות לצורך תחזוקה.	
נטען לאט	טמפרטורת הסוללה נמוכה מדי או גבוהה מדי.	המתינו עד שהטמפרטורה של הסוללה תחזור למצב רגיל, אז המשיכו להשתמש.
נורות ה-LED של המברשת הכללית לא פועלות.	נורות LED פגומות.	יש ליצור קשר עם מרכז השירות לשם תחזוקת המכשיר.
לחצן איסוף האבק הוא בצבע כתום קבוע.	שקית איסוף האבק הוסרה או הותקנה בצורה לא נכונה.	לפני תחילת איסוף האבק, יש לוודא ששקית איסוף האבק הותקנה במקומה.
לחצן איסוף האבק מהבהב בצבע כתום.	שקית איסוף האבק מלאה.	יש להחליף את השקית לאיסוף האבק בחדשה. לאחר מכן יש ללחוץ ולהחזיק את לחצן איסוף האבק למשך 3 שניות כדי לפתור את הבעיה.
לחצן ניקוי האולטרה מהבהב בצבע כחול.	ניקוי האולטרה תקול.	יש ליצור קשר עם מרכז השירות לשם תחזוקת המכשיר.

מחווין מצב סוללה

	פתרונות	סיבות אפשריות לשגיאות	מצב
	יש ליצור קשר עם מרכז השירות לשם תחזוקת המכשיר.	הסוללה פגומה.	המחווין בצבע אדום.
	יש ליצור קשר עם מרכז השירות לשם תחזוקת המכשיר.	שגיאת סוללה.	המחווין מהבהב בצבע אדום.
	נא להמתין עד שטמפרטורת הסוללה תחזור לרמה רגילה, ורק לאחר מכן ניתן להשתמש בשנית.	טמפרטורת הסוללה נמוכה מדי או גבוהה מדי.	המחווין מהבהב בצבע לבן.

האיגוש תלילש

בזמן שהמכשיר לא עובד שצורה שגרנית או שעל גבי המסך מופיע הודעה חריגה, יש לקרוא את המופיע על המסך ולטפל בבעייה על פי טבלת השגיאות המצורפת.

קוד שגיאה	קוד שגיאה	קוד שגיאה
יש להטעין בזמן.	סוללה חלשה	
המתינו עד שהטמפרטורה של הסוללה תחזור למצב רגיל, אז המשיכו להשתמש.	נגמרה הסוללה	
יש לבדוק אם כוס האבק, מוט ההארכה, המברשת תאורת Omni-Brush או המברשת המיני-הממונעת חסומים.	טמפרטורת הסוללה גבוהה מדי	
עיינו בסעיף [ניקוי מברשת Omni-Brush מוארת] כדי לנקות את הפסולת ואת השיער שהסתבכו על גלגלת המברשת.	תעלת האוויר חסומה	
יש לבדוק אם רפידת ההתזה המסתובבת חסומה.	גלגל המברשת תקוע	
יש להחליף את המסנן בזמן, בבקשה.	מסנן עומד לפוג	
לאחר החלפת המסנן, יש לבצע איפוס למסנן בהתאם [להגדרות].	יש להחליף את המסנן	
יש ליצור קשר עם מרכז השירות לשם תחזוקת המכשיר.	שגיאת סוללה:	

שואב אבק			
תועש 4-כ	זמן טעינה	VZV33A	דגם
29.6 V===	מתח מדורג	855 W	כוח חשמל מדורג
מברשת Omni-Brush מוארת		מברשת מיני ממונעת	
VMBB	דגם	VMMY	דגם
70 W	כוח חשמל מדורג	20 W	כוח חשמל מדורג
25 V===	מתח מדורג	24 V===	מתח מדורג
מגב התזה מסתובב			
40 W	כוח חשמל מדורג	VFBD	דגם
28.8 V===		מתח מדורג	
רכזת להסרת אבק			
VCB2			סגד
35 V=== 0.9 A	סיווג יציאת מתח	220-240 V ~ 50-60 Hz	סיווג כניסת מתח
1050 W			כוח חשמל מדורג
מתאם מתח			
87.04%	יעילות הפעילות הממוצעת	ZD024M340090EU/TPQ-88E340090VW01	דגם
77.01%	יעילות בעומס נמוך (10%)	100V-240 V ~ 50/60 Hz 0.8 A	סיווג כניסת מתח
0.1 W	צריכת מתח ללא עומס	34 V== -0.9 A	סיווג יציאת מתח
חבילת סוללת ליטיום ניטענת			
29.6 V===	מתח נומינלי	V2406-8S1P-GYA	דגם
3200 mAh	קיבולת נומינלית	3100 mAh	סוללה קיבולת
91.76 Wh			אנרגיה
חבילת סוללת ליטיום ניטענת			
28.8 V===	מתח נומינלי	V2433-8S1P-LNB	דגם
2500 mAh	קיבולת נומינלית	2300 mAh	סוללה קיבולת
66.24 Wh			אנרגיה

מארז סוללת ליטיום-יון מכיל חומרים מסוכנים לסביבה. לפני שתיפטרו משואב האבק, ראשית הסירו את מארז הסוללה, ומחזרו אותו בהתאם לחוקים ולתקנות המקומיות של המדינה או האזור שבו הוא משמש.

Veiligheidsinstructies

Om ongelukken, waaronder elektrische schokken of brand, door onjuist gebruik te voorkomen, dient u deze handleiding zorgvuldig door te lezen en deze voor toekomstig gebruik te bewaren.

Waarschuwing

- Dit product mag niet zonder toezicht van een ouder of voogd worden gebruikt door kinderen jonger dan 8 jaar of personen met fysieke, zintuigelijke of geestelijke tekortkomingen of met beperkte ervaring of kennis, om een veilige bediening te waarborgen en risico's te vermijden. Schoonmaken en onderhoud mogen niet door kinderen worden uitgevoerd zonder toezicht.
- Dit apparaat is niet bestemd voor gebruik door personen (inclusief kinderen) met beperkte fysieke, zintuigelijke of mentale capaciteiten of met beperkte ervaring of kennis, tenzij ze onder toezicht staan of instructies hebben gekregen over het gebruik van het apparaat van een persoon die verantwoordelijk is voor hun veiligheid.
- Kinderen moeten onder toezicht staan om ervoor te zorgen dat ze niet met het apparaat spelen.
- Deze stofzuiger is geen speelgoed. Kinderen mogen niet met dit product spelen en het niet gebruiken. Wees voorzichtig als u de stofzuiger in de buurt van kinderen gebruikt. Laat kinderen de stofzuiger niet schoonmaken of onderhouden zonder dat ze onder toezicht van een ouder of voogd staan.
- Gebruik de stofzuiger niet buiten of op natte oppervlakken. Gebruik de stofzuiger alleen binnen, op droge oppervlakken. Raak de stekker of onderdelen van de stofzuiger nooit met natte handen aan.
- Om het risico op brand, explosie of letsel te verminderen, dient u ervoor te zorgen dat de lithiumbatterij en het netsnoer onbeschadigd zijn vóór gebruik. Gebruik de stofzuiger niet als de lithiumbatterij of het netsnoer beschadigd is.
- De borstelkop, batterij, metalen verbindingspin en de stofzuiger zelf geleiden stroom en mogen niet in water of een andere vloeistof worden ondergedompeld. Droog na het reinigen altijd alle filters.
- Schakel de stofzuiger uit voordat u de borstelkoppen schoonmaakt om letsel door bewegende onderdelen te voorkomen. De borstelkoppen, het stofcompartiment en het filter moeten allemaal goed geïnstalleerd zijn voordat u de stofzuiger gebruikt.
- Gebruik het apparaat voor het verwijderen van huisdierenhaar niet wanneer de stofzuiger in werking is. Gebruik het apparaat niet als het haar nat is.
- **WAARSCHUWING:** Gebruik alleen de originele stofverwijderingshub of oplader. Gebruik nooit een niet-origineel exemplaar, omdat dit ertoe kan leiden dat de lithiumbatterij in brand vliegt.
- Gebruik de stofzuiger niet om ontvlambare of brandbare vloeistoffen zoals benzine, bleekmiddel, ammoniak, ontstoppers of andere vloeistoffen mee op te zuigen.
- Gebruik de stofzuiger niet om scherpe of harde voorwerpen zoals glas, spijkers, schroeven of munten mee op te zuigen, dit kan het apparaat beschadigen. Gebruik de stofzuiger niet om gipsplaatdeeltjes, as uit een open haard of brandende materialen zoals kolen, sigaretten of lucifers mee op te zuigen.

- Controleer het te reinigen oppervlak voordat u begint. Om te voorkomen dat openingen verstopt raken dient u papier, plastic, doekjes of scherpe voorwerpen (zoals glas, spijkers, schroeven, munten, etc...) of ieder voorwerp dat groter is dan de openingen, te verwijderen.
- Houd haar, losse kleding, vingers en andere lichaamsdelen uit de buurt van de openingen in de stofzuiger en bewegende onderdelen. Richt het verlengstuk, de staaf of het gereedschap niet op uw ogen of oren en stop ze niet in uw mond.
- Steek geen voorwerpen in de openingen van de stofzuiger. Gebruik de stofzuiger niet als er een opening geblokkeerd is. Houd de openingen vrij van stof, pluizen, haar of andere materialen die de luchtstroom kunnen verminderen.
- Laat de stofzuiger niet tegen een stoel, tafel of andere onstabiele voorwerpen rusten, dit kan beschadigen aan het toestel of verwondingen veroorzaken. Als de stofzuiger beschadigd raakt doordat deze is gevallen of een storing heeft, neem dan contact op met onze servicedesk. Probeer nooit zelf het apparaat te demonteren.
- Alle instructies in de handleiding t.a.v. het opladen van de batterij moeten strict gevolgd worden. Het niet opladen van de batterij binnen het aangegeven temperatuurbereik kan de batterij beschadigen.
- Gebruik alleen accessoires en vervangingsonderdelen die door de fabrikant worden aanbevolen.
- Wees extra voorzichtig bij het stofzuigen van de trap.
- Zorg dat de stekker niet in het stopcontact zit als de stofzuiger lange tijd niet gebruikt wordt, en voordat er onderhoudswerkzaamheden of reparaties aan verricht worden.
- Gebruik en installeer dit product niet buiten, in badkamers of in de buurt van een zwembad, en laad het daar ook niet op.
- Waarschuwing voor brandgevaar: doe geen geurstoffen in het filter van de stofzuiger. Dit soort producten bevatten brandbare chemicaliën die ervoor kunnen zorgen dat de stofzuiger in brand vliegt.
- Gebruik alleen de originele stofverwijderingshub (model VCB2). Gebruik alleen de originele oplader (model ZD024M340090EU/TPQ-88E340090VW01).
- **WAARSCHUWING:** Gebruik voor het opladen van de accu uitsluitend de bij dit apparaat geleverde afneembare voedingseenheid.
- Gebruik alleen het aangegeven batterijtype (Model V2406-8S1P-GYA/V2433-8S1P-LNB). Gebruik geen niet-oplaadbaar batterijpakket. Zo niet, dan kan hierdoor de lithiumbatterij in brand vliegen.
- Als er batterijmateriaal vrijkomt, verwijdert u personeel uit de omgeving totdat de batterijen zijn afgekoeld en de dampen zijn verdwenen.
- Zorg voor maximale ventilatie om gevaarlijke gassen af te voeren en vermijd contact met huid en ogen of inademing van dampen.
- Verwijder gemorste vloeistof met een absorberend middel en verbrand het afval.
- Gebruik en berg niet op in extreem hete of koude ruimtes (lager dan 0°C/32°F of hoger dan 40°C/104°F). Laad de snoerloze stofzuiger alleen op in temperaturen boven 0°C/32°F en onder 40°C/104°F.
- Dit product is alleen voor thuisgebruik bedoeld.
- De voedingsklemmen mogen niet worden kortgesloten.

- Gebruik het apparaat niet met een beschadigd hulpstuk (bijv. oplaadbasis, netsnoer, enz.). Als het hulpstuk beschadigd is, moet het worden vervangen door de fabrikant, diens onderhoudsmonteur of een vergelijkbaar gekwalificeerd persoon om gevaar te voorkomen.



Lees de gebruikershandleiding



Afneembare voedingseenheid



Alleen voor gebruik binnenshuis



Klasse II-apparatuur



tijdsvertraging miniatuur zekering-verbinding

where T3.15A is the symbol for the time/current characteristic

We Dreame Trading (Tianjin) Co., Ltd. verklaart hierbij, dat dit apparaat in overeenstemming is met de betreffende Richtlijnen en Europese Normen en herzieningen hieraan. De volledige tekst van de EU-conformiteitsverklaring is beschikbaar via het volgende internetadres: <https://global.dreametech.com>
Voor een gedetailleerde digitale handleiding zie <https://global.dreametech.com/pages/user-manuals-and-faqs>

Productoverzicht

Accessoires

1. Stofverwijderingshub
2. Opbergbeugel voor accessoires (steunstang x1, opbergbeugel x1)
3. Oplader
4. Gereedschap voor het verwijderen van huisdierenhaar
5. Verlengslang
6. Omniborstel met verlichting
7. Zachte afstofborstel
8. Roterende zachte stofborstel
9. Combinatiegereedschap
10. Flexibele adapter
11. Gemotoriseerde miniborstel
12. Stofopvangzak x2 (x1 voorgeïnstalleerd)
13. Draaisproeidweil
14. Uitschuifbuis
15. Maatbeker
16. Dweilpad x4 (x2 voorgeïnstalleerd)
17. Reserve batterijpakket

Afb. A-1

Opmerking: de afbeeldingen in deze handleiding zijn slechts ter illustratie. Het werkelijke product kan er anders uitzien.

Namen van onderdelen

Stofzuigerbehuizing

1. Stofreservoir
2. Ontgrendelingsknop voor stofreservoir
3. Oplaadcontacten
4. Ontgrendelknop voor batterij
5. Weergavescherm
6. ⏻ Aan/Uit-knop
7. ⦿ Knop voor zuigkrachtniveau
8. Batterijstatusindicator
9. Antistatisch contact

Afb. A-2

Weergavescherm

1. Vuilniveau-indicator

De kleur verandert in realtime met de hoeveelheid stof (alleen in de automatische modus).

2. Indicator voor hoeveelheid fijnstof

3. Zuigkrachtniveau

- 🌿 Eco
- 🐾 Auto
- ⦿ Turbo

4. Knop voor zuigkrachtniveau

Kort indrukken om te schakelen tussen eco-, auto- en turbomodus.

5. Soorten fijnstof

- > 10µm (bijv. pollen)
- > 50µm (bijv. haar)
- > 200µm (bijv. stof)
- > 500µm (bijv. milt)

6. Percentage batterijniveau

Wanneer het weergavescherm "LO" toont, geeft dit aan dat het batterijniveau lager is dan 10%.

7. Aan/Uit-knop

Kort indrukken om aan/uit te zetten

Afb. A-3

Stofverwijderingshub

1. Ventilatie van de stofverwijderingshub

2. Stofopvangzak

3. Magnetische afdekking

4. Filter van luchtuitlaat

5. Oplaadcontacten

6. 🗑️ Knop voor stofopvang

- Continu oranje: De stofopvangzak is niet of onjuist geplaatst
- Knipperend oranje: De stofopvangzak is vol
- Continu groen: De stofverwijderingshub staat in stand-by
- Groen knipperend: De stofverwijderingshub is gereed om stof op te vangen

🌀 Ultrareinigingsknop

- Continu blauw: Beginnen met grondige reiniging voor stofverwijderingshub
- Knippert blauw: Fout

7. Filter van stofkast

8. Netsnoer

Afb. A-4

Draaisproeidweil

1. Ontgrendelingsknop voor dweilkop
2. Sproeikop
3. Schakelaar voor uitstroomregeling
 - Laag
 - Hoog
 - Uit
4. Watertankplug

Afb. A-5

Installatie

Installatie van de opbergbeugel voor accessoires

Steek de steunstang verticaal in de opbergbeugel en zorg ervoor dat deze goed op zijn plaats zit.

Afb. B-1

De accessoires installeren

Opmerking:

- Het wordt afgeraden om de gemotoriseerde miniborstel met de verlengstang te gebruiken.
- Monteer de accessoires volgens de werkelijke reinigingsbehoeften.
- Het wordt aanbevolen om de flexibele adapter te gebruiken voor het reinigen van laaggelegen meubilair en het wordt afgeraden om deze altijd op de stofzuiger te bevestigen voor dagelijkse vloerreiniging.

Afb. B-2

Opladen

Opladen met de stofverwijderingshub

Plaats het stofopvangstation in de buurt van een stopcontact en sluit het netsnoer aan. Lijn de opening van het stofreservoir uit met

de stofverwijderingshub om de stofzuiger te positioneren. Laad de stofzuiger volledig op vóór het eerste gebruik.

Opmerking:

- De stofzuiger kan niet worden gebruikt tijdens het opladen.
- Als de accu volledig is opgeladen, gaat het indicatielampje na 5 minuten uit en schakelt de stofzuiger over op de energiebesparingsmodus.
- Dit zal ongeveer 4 uur duren. Van het langdurig gebruik van de Turbomodus wordt de batterij erg warm, dat verhoogt de oplaadtijd. Laat de stofzuiger 30 minuten afkoelen voordat u het oplaadt.
- Wanneer de stofzuiger niet wordt gebruikt, kan deze op de stofverwijderingshub worden geplaatst. De uitloop van het netsnoer kan worden aangepast aan de behoeften van de gebruiker.

Afb. C-1

Opladen met de opbergbeugel voor accessoires (optioneel)

Plaats het reservebatterijpack in de oplaad- en opbergsleuf voor het batterijpack. Sluit de oplader aan tussen de opbergbeugel voor accessoires en de voeding.

1. Opladen van batterijpack en opbergsleuf

Afb. C-2

Batterijstatusweergave

Batterijstatusindicator

- ☀ Knipperend wit
- Continu wit
- Uit

Opladen

- Volledig opgeladen
- ☀ Opladen
- Stand-by-modus

Afb. C-3

Weergavescherm

Het getal op het scherm geeft het huidige batterijniveau weer als percentage tijdens het opladen. Als het getal 100 is geeft dit aan de de batterij volledig is opgeladen.

Afb. C-4

Hoe te gebruiken



Instellingen

Houd in de stand-bystand de zuigkrachtschakelaar  3 seconden ingedrukt om de instellingsinterface te openen. Druk kort op  om een optie te selecteren en houd  3 seconden ingedrukt om dit te bevestigen.

Filter resetten

Houd de zuigkrachtschakelaar  3 seconden ingedrukt om het resetten van het filter te selecteren en het filter zal automatisch gereset worden.

Afsluiten

Druk op de aan/uit-knop  als het apparaat zich in de instellingsinterface bevindt om direct terug te keren naar de hoofdinterface, of selecteer  en houd vervolgens de zuigkrachtschakelaar  3 seconden ingedrukt om terug te keren naar de hoofdinterface.

Opmerking:

- Als er langer dan 15 seconden geen handeling wordt uitgevoerd, gaat het scherm uit en keert het terug naar de hoofdinterface als het weer oplicht.
- Als de stofzuiger niet goed werkt, dan wordt op het scherm een fout weergegeven. Raadpleeg de probleemoplossingstabel om een oplossing te vinden.

Afb. D-1

Beginnen met reinigen

Stofzuigen

Druk op de aan/uit-knop  om de bediening te starten. Nadat het stofzuigen is voltooid, drukt u op de  knop en wordt de hoeveelheid opgezogen vuildeeltjes op het scherm weergegeven.

Druk op de knop  om te schakelen tussen auto, eco en turbo en het bijbehorende pictogram verschijnt op het scherm.

Opmerking:

- Wanneer een reinigingsmodus stopt met werken, schakelt de stofzuiger terug naar de automatische modus als hij opnieuw wordt gestart. De fabrieksinstelling is de automatische modus.
- De zuigkracht en de kleur van de vuilniveau-indicator veranderen alleen tijdens het werken in de automatische modus in realtime met de hoeveelheid stofdeeltjes.

Afb. D-2

Dweilen

1. Verwijder de dweilpads, maak ze vochtig en wring overtollig water uit. Lijn het centrale gat van de dweilpad uit met de bevestigingsschroef in het midden van de dweilpadhouder. Druk de dweil stevig aan om ervoor te zorgen dat deze goed vastzit.



Afb. D-3

2. Verwijder de plug van de watertank en vul de watertank met schoon water.

Afb. D-4

3. Installeer de draaisproeidweil op de stofzuiger om automatisch naar de dweilmodus te gaan wanneer de stofzuiger is ingeschakeld.

Afb. D-5

4. Druk kort op de knop  om het dweilen te starten/stoppen. Druk kort op de knop  om te sproeien.

Afb. D-6

Opmerking:

- Maak de dweilpad vochtig en wring overtollig water uit voordat u gaat dweilen.
- Tijdens het dweilen blijft de zuigkracht van de stofzuiger onveranderd in alle niveaus.
- De capaciteit van de watertank is 200 ml. Voeg geen chemicaliën toe om schade aan de tank te voorkomen.

Beginnen met ultrareiniging

Houd de ultrareinigingsknop  5 seconden ingedrukt om een grondige reiniging van de stofverwijderingshub te starten terwijl de stofverzameling actief is. Houd de ultrareinigingsknop  opnieuw 5 seconden ingedrukt om het uit te schakelen.

Beginnen met het opvangen van stof

Lijn de opening van het stofreservoir uit met de stofverwijderingshub om de stofzuiger te positioneren. De stofverwijderingshub start automatisch met het opvangen van stof. Druk kort op de stofopvangknop  om het opvangen van stof te stoppen of opnieuw te starten.

Opmerking:

- Gebruik de draaisproeidweil niet om het stof op te zuigen.
- De stofzuiger schakelt standaard over op automatische stofopvang. Om over te schakelen naar handmatige stofopvang, verwijdert u de stofzuiger uit de stofopvanghub en houdt u de stofopvangknop 5 seconden ingedrukt. De stofopvangknop knippert vijf keer groen om aan te geven dat de omschakeling gelukt is. Houd de stofopvangknop nogmaals 5 seconden ingedrukt om terug te schakelen naar automatische stofopvang.
- Als de stofopvangzak vol is of het luchtkanaal geblokkeerd is tijdens het stofverzamelingsproces, stopt de stofverwijderingshub met werken nadat het proces is voltooid en kan deze geen stof meer verzamelen.
- Als er veel afval in de stofhouder zit, voer het stofverzamelingsproces

dan meerdere keren uit om betere reinigingsresultaten te krijgen.

Afb. D-7

Het gebruik van de diverse accessoires

Omniborstel met verlichting

Geschikt voor het reinigen van harde vloeren, marmer, tegels, laag- en middelpolig tapijt en meer.

Bij gebruik op tegels, houten vloeren of andere harde oppervlakken of voor het opzuigen van koffiebonen, popcorn en andere korrels, duwt u de schakelaar naar de andere kant.

Druk de schakelaar in de uit-stand wanneer u het tapijt reinigt.

1. aan
2. Uit

Afb. D-8

Gemotoriseerde miniborstel

Voor het opzuigen van vuil, huisdierenhaar en ander moeilijk te verwijderen vuil vanaf banken, beddegoed en andere stoffen oppervlakken. Het is niet aan te raden de stofzuiger te gebruiken op kwetsbare oppervlakken zoals zijde.

Afb. D-9

Combinatiegereedschap

Geschikt voor het stofzuigen van spleten, hoekjes rond deuren en ramen, trappen en andere moeilijk bereikbare plaatsen.

Afb. D-10

Zachte afstofborstel

Geschikt voor het stofzuigen van LCD's, toetsenborden, lampenkappen, gordijnen, rolluiken en andere oppervlakken van kwetsbare voorwerpen.

Afb. D-11

Roterende zachte stofborstel

Kan aan de verlengslang worden bevestigd. Met een draaibare kop is deze geschikt voor het reinigen van kwetsbare en fragiele oppervlakken en hoeken, zoals glas, beeldschermen en toetsenborden.

Afb. D-12

Flexibele adapter

Door de stang met één klik te buigen en uit te schuiven kunt u gemakkelijk onder laagliggende meubels, zoals bed en bank, komen.

Opmerking: Het wordt aanbevolen om de flexibele adapter te gebruiken voor het reinigen van laaggelegen meubilair en het wordt afgeraden om deze altijd op de stofzuiger te bevestigen voor dagelijkse vloerreiniging.

Afb. D-13

Opbergbeugel voor accessoires

Wanneer de accessoires niet in gebruik zijn, kunnen ze op de opbergbeugel worden geplaatst zoals aangegeven in de afbeelding.

Afb. D-14

Gereedschap voor het verwijderen van huisdierenhaar

Geschikt voor het verwijderen en absorberen van haar bij huisdieren met middellang tot lang haar.

Opmerking:

- Als een draaiend onderdeel vast komt te zitten kan de stofzuiger automatisch uitschakelen. Verwijder vastzittende vreemde voorwerpen en begin opnieuw.
- Als de batterij oververhit raakt, schakelt de stofzuiger zich automatisch uit. Wacht totdat de batterij is afgekoeld en begin opnieuw.

Zorg en onderhoud

Tips:

- Gebruik altijd originele onderdelen zodat uw garantie niet verloopt.
- Als het filter of de mond verstopt raakt gaat de stofzuiger uit, kort nadat deze is aangezet. Haal de rommel uit de buis en begin opnieuw.
- Voordat u het stofreservoir schoonmaakt, moet u controleren of de stekker uit het stopcontact is getrokken en de aan/uit-knop van de stofzuiger in de uit-stand houden.

- Als u de stofzuiger langere tijd niet gebruikt, laadt u deze volledig op, haalt u de stekker uit het stopcontact, verwijdert u de accu en bewaart u deze in een koele omgeving met een lage luchtvochtigheid en uit de buurt van direct zonlicht. Om overmatige ontlading van de accu te voorkomen, laadt u de accu ten minste eenmaal per drie maanden op.

De stofzuiger schoonmaken

Veeg de stofzuiger af met een zachte, droge doek.

Het stofreservoir, het voorfilter en de cycloonbehuizing schoonmaken

1. Druk op de ontgrendelingsknop van het stofreservoir en verwijder deze van de stofzuiger.
2. Verwijder eerst het voorfilter en draai vervolgens het cycloonsysteem om deze eruit te halen.
3. **Spoel de cyclooneenheid, het voorfilter en het stofreservoir schoon. Na het wassen minimaal 24 uur aan de lucht laten drogen.**

Afb. E-1-Afb. E-3

Opmerking:

- Maak het stofreservoir indien nodig schoon.
- Het wordt aanbevolen het cycloonsysteem en het voorfilter ten minste om de 3 à 4 maanden te reinigen.

Het filter schoonmaken

1. Verwijder het stofreservoir zoals aangegeven in de afbeelding.
2. Verwijder het filter uit de stofzuiger door deze omlaag te trekken in de richting zoals aangegeven in de afbeelding.
3. Spoel het filter door het 360° te draaien. Tik een paar keer lichtjes op het filter om eventueel vastzittend vuil te verwijderen.
4. **Laat het filter 24 uur drogen.**

Afb. E-4-Afb. E-7

Opmerking:

- Only use clean water to wash the filter.
- Gebruik alleen schoon water om het filter te wassen. Gebruik geen schoonmaakmiddel.
- Probeer het filter niet met een borstel of met uw vingers te reinigen.
- 3. Het wordt aangeraden om het filter eenmaal per 4 à 6 maanden schoon te maken.

Het luchtuitlaatfilter vervangen

1. Verwijder het luchtuitlaatfilter zoals aangegeven in de afbeelding.
2. Installeer een nieuw filter.

Afb. E-8-Afb. E-9

Opmerking:

- Het luchtuitlaatfilter kan niet gewassen worden.
- Het wordt aanbevolen om het filter elke 4 tot 6 maanden te vervangen.

De stofopvangzak vervangen

1. Verwijder de magnetische afdekking van de stofverwijderingshub.
2. Trek de stofopvangzak eruit en gooi deze weg.
3. Plaats een nieuwe stofopvangzak. Steek de hendel van de tas in de kaartsleuf om er zeker van te zijn dat deze goed op zijn plaats zit.
4. Plaats de magnetische afdekking terug. Zorg ervoor dat het goed geïnstalleerd is en dat de stofverwijderingshub volledig afgedicht is.

Afb. E-10-Afb. E-13

Opmerking:

- Wanneer de stofopvangknop oranje knippert, geeft dit aan dat de stofopvangzak vol is en vervangen moet worden.
- Het is aan te bevelen om de stofzak om de drie maanden te vervangen.

Het reinigen van de Omniborstel met verlichting

1. Zoals op de afbeelding te zien is, duw je de vergrendeling naar beneden om de borstelrol uit de houder te verwijderen.
2. Gebruik een schaar om de haren en vezels af te knippen die aan de borstelrol vastzitten. Veeg het stof met een droge doek of keukenpapier uit de inkeping en de doorzichtige behuizing.
3. Als het vuil is, spoel de borstelroldan met schoon water totdat deze schoon is. Zet de borstelrol 24 uur rechtop totdat deze volledig droog is.
4. Zodra de borstelrol droog is, plaats deze dan weer terug door de demontage-instructies in omgekeerde volgorde uit te voeren.

Afb. E-14-Afb. E-17

De gemotoriseerde miniborstel reinigen

1. Gebruik, zoals afgebeeld, een munt om de vergrendeling linksom te draaien tot u een klik hoort. Verwijder de borstelrol na het ontgrendelen van de gemotoriseerde miniborstel.
2. Spoel en reinig de borstelrol. Zet de borstelrol tenminste 24 uur rechtop in een goed geventileerde ruimte totdat deze volledig droog is.

Afb. E-18-Afb. E-19

De dweilpad schoonmaken

Draai de dweilkop om en verwijder de dweilpad. Spoel de dweilpad af totdat deze schoon is en droog hem grondig voordat u deze opnieuw installeert.

Afb. E-20

Opmerking:

- Het wordt aanbevolen om de dweilpad elke 3 tot 6 maanden te vervangen.
- Voordat u de dweilkop voor langere tijd opbergt, maakt u de watertank leeg en zet u de schakelaar voor uitstroomregeling op UIT.

De batterij vervangen

De stofzuiger bevat een uitneembaar oplaadbaar lithium-ion batterijpakket die een beperkt aantal malen kan worden opgeladen. Na veelvuldig gebruik kan het zijn dat het batterijpakket geen lading meer vasthoudt. Als dit gebeurt heeft het batterijpakket het einde van zijn levensduur bereikt en dient het vervangen te worden.

1. Druk op de ontgrendelknop van het batterijpakket en schuif het batterijpakket naar rechts om het te verwijderen, zoals aangegeven.
2. Plaats het nieuwe batterijpakket

Afb. E-21

Als de stofzuiger niet goed werkt, raadpleeg dan de tabel hieronder.

Fouten	Mogelijke oorzaken	Oplossingen
De stofzuiger werkt niet.	De batterij is leeg of bijna leeg.	Laad de stofzuiger volledig op, hervat vervolgens het gebruik.
	Oververhittingsbescherming ingeschakeld door een verstopping.	Reinig de zuigopeningen of de luchtinlaat. Wacht totdat de stofzuiger is afgekoeld, activeer het dan opnieuw.
	Zuigopening of luchtinlaat is verstopt.	Verwijder de verstopping uit de zuigopening of de luchtinlaat.
Zuigkracht is laag.	Stofreservoir is vol en/of filterbehuizing is verstopt.	Ledig het stofreservoir en reinig de filterbehuizing.
	Accessoire zit verstopt.	Verwijder verstoppingen uit het accessoire.
Motor maakt een raar geluid.	Hoofd-zuigopening of uitschuifbuis is verstopt.	Verwijder verstoppingen uit de hoofd-zuigopening of de uitschuifbuis.
Het batterij-indicatielampje licht niet op tijdens het opladen.	De stofzuiger is niet goed op de stofverwijderingshub geplaatst.	Zorg ervoor dat de oplaadcontacten van de stofzuiger uitgelijnd zijn met die van de stofverwijderingshub.
	De stekker is niet goed aangesloten.	Controleer of de stekker goed is aangesloten.
	Als het probleem blijft terugkeren na het uitsluiten van de twee bovenstaande mogelijkheden, neem met de klantenservice contact op voor een onderhoudsafspraak.	
Het opladen gaat te langzaam.	Batterijtemperatuur is te laag of te hoog.	Wacht totdat de batterij is afgekoeld en probeer het opnieuw.
De LED-lampjes van de omni-borstel met verlichting werken niet.	LED-lampjes zijn beschadigd.	Neem contact op met de klantenservice voor onderhoud.
De stofopvangknop brandt continu oranje.	De stofzak is niet geplaatst of onjuist geplaatst.	Controleer voor u gaat stof zuigen of de stofzak is geplaatst of goed op zijn plaats zit.
De stofopvangknop knippert oranje.	De stofopvangzak is vol.	Plaats een nieuwe stofopvangzak. Houd vervolgens de stofopvangknop 3 seconden ingedrukt om het probleem op te lossen.
De ultrareinigingsknop knippert blauw.	De ultrareiniging is defect.	Neem contact op met de klantenservice voor onderhoud.

Batterijstatusindicator

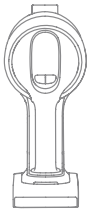
Status	Mogelijke oorzaken	Oplossingen	
De indicator brandt rood.	Batterijpakket is beschadigd.	Neem contact op met de klantenservice voor onderhoud.	
De indicator knippert rood.	Fout	Neem contact op met de klantenservice voor onderhoud.	
De indicator knippert wit.	Batterijtemperatuur is te laag of te hoog.	Wacht tot de batterijtemperatuur weer normaal is en gebruik de batterij dan opnieuw.	

Probleemoplossing

Als de stofzuiger niet goed werkt, dan wordt op het scherm een fout weergegeven. Raadpleeg de probleemoplossingstabel om een oplossing te vinden.

Foutsymbool	Foutbericht	Oplossingen
	Batterij bijna leeg	Laad tijdig op.
	Accu leeg	Laad tijdig op.
	De temperatuur van de accu is te hoog	Wacht totdat de batterij is afgekoeld en probeer het opnieuw.
	Luchtinlaat verstopt	Controleer of het stofreservoir, de verlengstang, de Omniborstel met verlichting of de gemotoriseerde miniborstel verstopt is.
	Borstelroller zit vast	Raadpleeg het gedeelte [Het reinigen van de Omniborstel met verlichting] voor het reinigen van vuil en haren die op de borstelrol vastzitten. Controleer of de draaisproeidwiel verstopt is.
	Filter is uitgewerkt	Vervang het filter tijdig.
	Vervang het filter	Raadpleeg na het vervangen van het filter [Instellingen] om het filter te resetten.
	Fout	Neem contact op met de klantenservice voor onderhoud.

Vervang het filter tijdig.

Stofzuiger			
Model	VZV33A	Oplaadtijd	Ong. 4 uur
Gemeten vermogen	855 W	Gemeten spanning	29,6 V ===
Omniborstel met verlichting			
Model	VMBB		
Gemeten vermogen	70 W	Gemeten spanning	25 V ===
Gemotoriseerde miniborstel			
Model	VMMY		
Gemeten vermogen	20 W	Gemeten spanning	24 V ===
Draaisproeidweil			
Model	VFBD		
Gemeten vermogen	40 W	Gemeten spanning	28,8 V ===
Stofverwijderingshub			
Model	VCB2		
Ingang	220-240 V ~ 50-60 Hz	Uitgang	35 V === 0,9 A
Gemeten vermogen	1050 W		
Oplader			
Model	ZD024M340090EU/ TPQ-88E340090VW01	Gemiddelde actieve efficiëntie	87,04%
Ingang	100V-240 V ~ 50/60 Hz 0,8 A	Efficiëntiebijlagebelasting (10%)	77,01%
Uitgang	34 V === 0,9 A	Stroomverbruik zonder belasting	0,1 W
Oplaadbaar Lithium-ion batterijpakket			
Model	V2406-8S1P-GYA	Nominale spanning	29,6 V ===
Gemeten capaciteit	3100 mAh	Nominale capaciteit	3200 mAh
Energie	91,76 Wh		
Oplaadbaar Lithium-ion batterijpakket			
Model	V2433-8S1P-LNB	Nominale spanning	28,8 V ===
Gemeten capaciteit	2300 mAh	Nominale capaciteit	2500 mAh
Energie	66,24 Wh		

Het lithium-ion batterijpakket bevat materialen die schadelijk zijn voor het milieu. Voordat u de stofzuiger weggooit dient u eerst het batterijpakket te verwijderen en het vervolgens weg te gooien of te recycleren in overeenstemming met de plaatselijke wet- en regelgeving van het land of de regio waar het wordt gebruikt.

AEEA-informatie



Alle producten met dit symbool zijn afgedankte elektrische en elektronische apparatuur (AEEA zoals in Richtlijn 2012/19/EU) die niet samengevoegd mogen worden met ongesorteerd huishoudelijk afval. In plaats daarvan moet u de volksgezondheid en het milieu beschermen door uw afgedankte apparatuur in te leveren bij een door de overheid of de plaatselijke autoriteiten aangewezen inzamelpunt voor het recycleren van afgedankte elektrische en elektronische apparatuur. Een correcte verwijdering en recycling zal mogelijke negatieve gevolgen voor het milieu en de volksgezondheid helpen voorkomen. Neem contact op met de installateur of de plaatselijke autoriteiten voor meer informatie over de locatie en de voorwaarden van dergelijke inzamelpunten.

Säkerhetsinformationer

Läs den här bruksanvisningen noggrant före användning och spara den för framtida referens för att förhindra olyckor, elektriska stötar eller brand på grund av felaktig användning.

VARNING

- Den här produkten kan användas av barn från 8 år och uppåt och av personer med fysiska, sensoriska och intellektuella funktionsnedsättningar eller begränsad erfarenhet eller kunskap under överinseende av en förälder eller vårdnadshavare för att säkerställa säker användning och för att undvika risker för faror. Rengöring och underhåll får inte utföras av barn utan tillsyn.
- Apparaten är inte avsedd att användas av personer (inklusive barn) med nedsatt fysisk, sensorisk eller mental förmåga, eller brist på erfarenhet och kunskap, såvida de inte har fått övervakning eller instruktioner angående användning av apparaten av en person som ansvarar för deras säkerhet.
- Barn ska övervakas för att säkerställa att de inte leker med apparaten.
- Dammsugaren är ingen leksak. Barn får inte leka med eller använda denna produkt. Var försiktig när du använder dammsugaren nära barn. Låt inte barn rengöra eller underhålla dammsugaren om de inte övervakas av en förälder eller vårdnadshavare.
- Använd inte dammsugaren utomhus eller på våta ytor. Använd endast dammsugaren på torra ytor inomhus. Rör inte vid kontakten eller någon del av dammsugaren med våta händer.
- För att minska risken för brand, explosion eller personskada, säkerställ att litiumbatteriet och nätsladd är oskadade före användning. Dammsugaren ska inte användas om litiumbatteriet eller nätsladden är skadad.
- Borsthuvudena, batteriet, kontaktstiften i metall och dammsugare är elektriskt ledande och ska inte nedsänkas i vatten eller annan vätska. Se till att torka alla filter efter rengöring.
- För att förhindra skador som orsakats av rörliga delar, ska dammsugaren stängas av innan du rengör borsthuvudena. Borsthuvudena, dammfacket och filtret måste alla vara korrekt monterade innan dammsugaren används.
- Använd inte deshedding-verktyg för husdjur när dammsugaren är påslagen. När håret är blött ska verktyget inte användas.
- **VARNING:** Använd endast det ursprungliga dammupptagningsnavet eller laddaren. Använd alltid en originaldel, annars kan det leda till att litiumbatteriet fattar eld.
- Använd inte dammsugaren för att suga upp brandfarliga eller brännbara vätskor, såsom bensin eller blekmedel, ammoniak, avloppsrens eller andra vätskor.
- Använd inte dammsugaren för att plocka upp vassa eller hårda föremål, t.ex. glas, spikar, skruvar eller mynt, eftersom de kan skada maskinen. Använd inte dammsugaren för att plocka upp gipsskiva, aska från eldstad eller rökning, eller bränt material som kol, cigarettfimpar eller tändstickor.
- Kontrollera området som ska rengöras före användning. Förhindra att öppningarna blockeras, rensa bort pappersbitar, skräpbollar, plast eller vassa föremål (som glas, spikar, skruvar, mynt, etc.) och alla föremål som är större än öppningarna.

- Håll undan hår, löst sittande kläder, fingrar och andra kroppsdelar från dammsugarens öppningar och delar. Rikta inte förlängningsstången, skaftet eller verktygen mot ögon eller öron och stoppa dem inte i munnen.
- Placera inga föremål i dammsugarens öppningar. Använd inte dammsugaren när någon av dess öppningar är blockerade. Håll fri från damm, ludd, hår eller andra föremål som kan minska luftflödet.
- Låt inte dammsugaren vila mot en stol, ett bord eller annan instabil yta, eftersom detta kan orsaka skador på maskinen eller personskada. Kontakta vår auktoriserade serviceavdelning om dammsugaren blir skadad av att den välts eller på annat sätt inte fungerar. Försök aldrig att ta isär enheten på egen hand.
- Alla manualens instruktioner om att ladda batteriet måste följas strikt. Om batteriet inte laddas ordentligt inom det angivna temperaturintervallet kan det skada batteriet.
- Använd endast tillbehör och reservdelar som rekommenderas av tillverkaren.
- Var extra försiktig när du använder dammsugaren för att rengöra trappor.
- Säkerställ att dammsugaren är avstängd och urkopplad när den inte används under längre perioder samt innan du utför något underhåll eller reparationer.
- Installera, ladda eller använd inte denna produkt utomhus, i badrum eller runt en pool.
- Varning för brandrisk: Applicera inte någon typ av doft på dammsugarens filter. Dessa typer av produkter är kända för att innehålla brandfarliga kemikalier som kan få dammsugaren att fatta eld.
- Använd endast det ursprungliga dammupptagningsnavet (modell VCB2). Använd endast originalladdaren (modell ZD024M340090EU/TPQ-88E340090VW01).
- **WARNING:** För att ladda batteriet, använd endast den löstagbara försörjningsenheten som medföljer apparaten.
- Använd endast godkänd batterityp (modell V2406-8S1P-GYA/V2433-8S1P-LNB). Använd inget icke-uppladdningsbart batteri. Om detta inte görs kan litiumjonbatteriet börja brinna.
- Om batterimaterialet frigörs bör personal tas bort från området tills batterierna svalnat och ångorna försvinner.
- Sörj för maximal ventilation så att farliga gaser rensas ut och undvik hud- och ögonkontakt eller inandning av ångor.
- Torka bort spilld vätska och släng avfall.
- Använd och förvara inte apparaten i extremt varma eller kalla miljöer (under 0 °C/32 °F eller över 40 °C/104 °F). Ladda den trådlösa dammsugaren i temperaturer över 0 °C/32 °F och under 40 °C /104 °F.
- Den här produkten är endast avsedd för hemmabruk.
- Elförsörjningsterminalerna får inte kortslutas.
- Om strömkabeln skadas eller går sönder, sluta omedelbart använda den och kontakta after sales-tjänst.



Läs bruksanvisningen



Löstagbar vakuumenhet



Endast för inomhusbruk



Klass II utrustning



tidsfördröjning miniatyrsäkring där T3.15A är symbolen för tid/ström

We Dreame Trading (Tianjin) Co., Ltd., förklarar härmed att denna utrustning är i överensstämmelse med tillämpliga direktiv och europeiska normer och tillägg. Den fullständiga texten till EU-försäkran om överensstämmelse finns på följande webbadress: <https://global.dreametech.com>

Om du vill läsa en utförlig e-användarhandbok, gå till <https://global.dreametech.com/pages/user-manuals-and-faqs>

Produktöversikt

Tillbehör

1. Nav för dammupptagning
2. Förvaringsfäste för tillbehör
(stödstång x1, förvaringsfäste x1)
3. Laddare
4. Deshedding-verktyg
5. Förlängningsslang
6. Omni-borste med belysning
7. Mjuk dammborste
8. Roterande mjuk dammborste
9. Kombinationsverktyg
10. Flexibel adapter
11. Motoriserad miniborste
12. Dammsugarpåse x2
(x1 förinstallerad)
13. Snurrande spraymopp
14. Förlängningsstång
15. Mätkopp
16. Moppdyna x4
(x2 förinstallerad)
17. Extrabatteripaket

Fig. A-1

Obs: Illustrationerna i denna handbok är endast vägledande. Den faktiska produkten kan skilja sig åt.

Namn på komponenter

Vakuumkropp

1. Dammkopp
2. Knapp för frigöring av dammkopp
3. Laddningskontakter
4. Knapp för frigöring av batteripaket
5. Displayskärm
6. ⏻ Strömbrytare
7. ⏻ Strömbrytare för sugnivå
8. Batterinivåindikator
9. Antistatisk kontakt

Fig. A-2

Displayskärm

1. Indikator för smutsnivå
Färgen ändras i realtid med mängden damm (endast i auto-läge).
2. Indikator för mängden partiklar
3. Sugkraftsnivå
 - 🌿 Ekologisk
 - 🚗 Auto
 - 🌀 Turbo
4. Strömbrytare för sugnivå
Tryck kort för att växla mellan eko-, auto- och turboläge.
5. Typer av partiklar
 - > 10µm (eg. pollen)
 - > 50µm (eg. hair)
 - > 200µm (eg. dust)
 - > 500µm (eg. mite)
6. Batterinivå i procent
När displayen visar "LO", indikerar det att batterinivån är lägre än 10%.
7. Strömbrytare
Tryck kort för att slå på/av

Fig. A-3

Nav för dammupptagning

1. Ventiler för dammupptagningsnav
2. Dammsugarpåse
3. Magnetskydd
4. Luftutloppsfilter
5. Laddningskontakter
6. 🗑️ Knapp för dammsugarpåse
 - Fast orange: Dammsugarpåsen är installerad eller olämpligt installerad
 - Blinkande orange: Dammsugarpåsen är full
 - Fast grön: Dammupptagningsnavet är i viloläge
 - Blinkar grönt: Dammupptagningsnavet är förberett för att samla damm
 - 🌀 Ultrarengöringsknapp
 - Helt blå: Startar djuprengöring för dammupptagningsnav
 - Blinkande blå: Fel

7. Dammskåpsfilter

8. Strömkabel

Fig. A-4

Snurrande spraymopp

1. Frigöringsknapp för mopphuvud
2. Spraymunstycke
3. Omkopplare för utflödesstyrning
 - Låg
 - Hög
 - Av
4. Vattentankplugg

Fig. A-5

Installation

Installation av fästet för förvaring av tillbehör

Sätt i stödsvan vertikalt i förvaringsfästet och säkerställ att den har installerats korrekt.

Fig. B-1

Installation av tillbehör

Obs:

- Det rekommenderas inte att använda den motoriserade miniborsten med förlängningsstången.
- Installera de tillbehör som behövs för de aktuella rengöringsbehoven.
- Det rekommenderas att den flexibla adaptern används vid rengöring av lågt liggande möbler och ska inte vara ansluten till dammsugaren hela tiden för daglig golvrengöring.

Fig. B-2

Laddning

Laddning med dammutagningsnav

Placera dammuppsamlingsstationen nära ett eluttag och anslut nätkabeln. Rikta in ventilen på dammkoppen med dammutagningsnavet för att positionera dammsugaren. Ladda dammsugaren helt innan den används första gången.

Obs:

- Dammsugaren kan inte användas under laddning.
- När fullt laddat stängs batteristatusindikatorn av efter 5 minuter och dammsugaren går in i energisparläge.
- Detta kommer att ta ca 4 timmar. Om du dammsuger i Turbo-läge under en längre tid kommer batteriet att värmas upp, vilket ökar laddningstiden. Låt dammsugaren svalna i 30 minuter innan du laddar det.
- När dammsugaren inte används kan den placeras på dammutagningsnavet. Nätsladdens uttag kan justeras efter användarnas behov.

Fig. C-1

Laddning med tillbehörshållare (valfritt)

Placera reservbatteriet i batteriladdnings- och förvaringsfacket. Anslut laddaren mellan tillbehörshållaren och eluttaget.

1. Batteriladdnings- och förvaringsfack

Fig. C-2

Visning av batteristatus

Batterinivåindikator

 Blinkande vit

- Helt vit
- Avstängd

Laddning

Fullt laddad

 Laddning

- Viloläge

Fig. C-3



Displayskärm

Siffran på displayen anger den aktuella batterinivån i procent under laddning. När siffran blir 100 är batteriet fulladdat.

Fig. C-4

Bruksanvisning



Inställningar

I standby-läge, tryck och håll ned omkopplaren för nivån på sugkraften  i 3 sekunder för att ange inställningsgränssnittet. Tryck kort på  för att välja ett alternativ och håll i  i 3 sekunder för att bekräfta.

Återställa filter

Tryck och håll in omkopplaren för nivån på sugkraften  i 3 sekunder för att välja återställa filtret och filtret slutför automatiskt återställningen.

Avsluta

Tryck på strömbrytaren  när den är i inställningsgränssnittet för att direkt återgå till huvudgränssnittet, eller välj , tryck sedan och håll ned omkopplaren för nivån på sugkraften  i 3 sekunder för att återgå till huvudgränssnittet.

Obs:



- Om ingen åtgärd görs under mer än 15 sekunder, stängs skärmen av och återgår till huvudgränssnittet när den tänds igen.

- Om dammsugaren inte fungerar som den ska visas ett felmeddelande på skärmen. Se felsökningstabellen för att hitta din lösning.

Fig. D-1

Påbörja rengöring

Dammsuga

Tryck på strömknappen  för att starta driften. Efter att ha dammsugit klart, tryck på  knappen och mängden av olika partikelämnen som dammsugits visas på skärmen.

Tryck på knappen  för att växla nivåer mellan auto, eco och turbo och motsvarande ikon visas på skärmen.

Obs:

- När något rengöringsläge slutar att köra, går dammsugaren in i automatiskt läge när den startas igen. Fabriksinställningen är autoläget.
- Endast vid körning i auto-läge ändras sugeffekten och färgen på smutsnivåindikatorn i realtid med mängden partiklar.

Fig. D-2

Moppa

1. Ta bort moppdynorna, fukta dem och vrid ur överflödigt vatten. Rikta in mitthålet på dynan med fästskruven i mitten på moppdynans hållare. Tryck moppen ordentligt på plats för att säkerställa att den sitter fast.

Fig. D-3

2. Öppna vattentankpluggen och fyll vattentanken med rent vatten.

Fig. D-4

3. Installera den snurrande spraymoppen på dammsugaren för att påbörja mopplingsläget automatiskt när dammsugaren är igång.

Fig. D-5



4. Tryck på knappen  kortvarigt för att starta/stoppa mopningen. Tryck på knappen  kortvarigt för att börja spraya.

Fig. D-6

Obs:

- Fukta moppdynan och vrid ut överflödigt vatten före mopning.
- Under mopning blir dammsugarens sugkraft oförändrad på alla nivåer.
- Vattentanken har en kapacitet på 200 ml. Tillsätt inte kemikalier då det kan skada tanken.

Starta ultrarengöring

Håll ultrarengöringsknappen  intryckt i 5 sekunder för att starta djuprengöring av dammborttagningsnavet medan dammuppsamling är aktiv. Håll ultrarengöringsknappen  intryckt i 5 sekunder igen för att stänga av den.

Starta dammuppsamling

Rikta in ventilen på dammkoppen med dammupptagningsnavet för att positionera dammsugaren. Dammupptagningsnavet startar dammupptagningen automatiskt. Tryck kortvarigt på dammuppsamlingsknappen  för att stoppa eller starta om dammuppsamlingen.

Obs:

- Använd inte den snurrande spraymoppen för att suga upp dammet.
- Dammsugaren är inställd på automatisk dammuppsamling som standard. För att byta till manuell dammuppsamling lyfter du bort dammsugaren från dammupptagningsnavet och trycker på och håller inne dammupptagningsknappen i fem sekunder. Dammuppsamlingsknappen blinkar grönt fem gånger för att indikera att omkopplingen har genomförts. Tryck på dammuppsamlingsknappen i fem sekunder igen för att byta tillbaka till automatisk dammuppsamling.
- Om påsen för uppsamling av damm når max. kapacitet eller om luftkanalen är blockerad under processen för

dammuppsamling, slutar hubben för borttagning av damm att fungera efter att processen är klar och kan inte samla upp damm igen.

- Om det finns mycket skräp i dammkoppen, utför dammuppsamlingsprocessen flera gånger för att uppnå bättre rengöringsresultat.

Fig. D-7

Använda olika tillbehör

Omni-borste med belysning

Lämplig för rengöring av hårda golv, marmor, kakel, matta med låg och medelhög lugg mm.

Tryck reglaget till den andra sidan när den används på klinkers, trägolv eller andra hårda ytor, samt för att dammsuga upp kaffebönor, popcorn och andra små föremål.

Vid mattrengöringen trycker du omkopplaren till avstängt läge.

1. På
2. Av

Fig. D-8

Motoriserad miniborste

För dammsugning av smuts, djurhår och annat hårt sittande skräp från soffor, sängkläder och andra tygytor. Det rekommenderas inte att dammsuga på ömtåliga ytor, t.ex. siden.

Fig. D-9

Kombinationsverktyg

Lämplig för dammsugning av sprickor, hörn på dörrar och fönster, trappor och andra svåråtkomliga ställen.

Fig. D-10

Mjuk dammborste

Lämplig för dammsugning på LCD-skärmar, tangentbord, lampskärmar, gardiner, fönsterluckor och andra ytor på ömtåliga föremål.

Fig. D-11

Roterande mjuk dammborste

Den kan anslutas till förlängningssslagen. Med ett vridbart huvud är den lämpligt för rengöring av ömtåliga och bräckliga ytor och hörn som glas, displayer och tangentbord.

Fig. D-12

Flexibel adapter

Att böja och förlänga stången med ett klick kan lätt nås under lågt liggande möbler, som säng och soffa.

Obs: Användning av den flexibla adaptern rekommenderas vid rengöring av lågt liggande möbler och ska inte vara ansluten till dammsugaren hela tiden för daglig golvrengöring.

Fig. D-13

Tillbehörshållare

När tillbehören inte används kan de placeras på hållaren enligt bilden.

Fig. D-14

Deshedding-verktyg

Lämplig för att ta bort och absorbera hår från medel till långhåriga husdjur.

Obs:

- Om någon roterande del fastnar kan dammsugaren stängas av automatiskt. Avlägsna eventuella främmande föremål som fastnat och återuppta sedan användningen.
- När batteriet blir överhettat stängs dammsugaren av automatiskt. Vänta tills batteritemperaturen återgår till det normala och återuppta sedan användningen.

Skötsel & Underhåll

Tips:

- Använd alltid originaldelar för att förhindra att din garanti blir ogiltig.
- Om filtret eller munstycket blir igentäppt kommer dammsugaren att sluta fungera kort efter att den slagits på. Rensa röret så att funktionaliteten återställs.
- Innan du rengör dammkoppen bör du kontrollera att kontakten är urkopplad och håll dammsugarens strömknapp i avstängt läge.
- Om dammsugaren inte används under en längre tid bör man ladda den helt, dra ur elkabeln, ta bort batteriet och förvara det i en sval miljö med låg luftfuktighet borta från direkt solljus. Undvik överurladdning av batteriet, ladda om batteriet minst en gång var tredje månad.

Rengör dammsugaren

Torka av dammsugaren med en mjuk torr trasa.

Rengöring av dammkoppen, förfiltret och cyklonenheten

1. Tryck på frigöringsknappen för dammkoppen och ta bort den från dammsugaren.
2. Ta först bort förfiltret och vrid sedan cyklonsystemet för att lyfta ut det.
3. **Skölj cyklonenheten, förfiltret och dammkoppen tills de är rena. Efter tvätt, lufttorka i minst 24 timmar.**

Fig. E-1-Fig. E-3

Obs:

- Rengör dammkoppen vid behov.
- Det rekommenderas att rengöra cyklonsystemet och förfiltret minst en gång var 3:e till var 4:e månad.

Rengöra filtret

1. Ta bort dammkoppen enligt bilden.
2. Ta bort filtret från dammsugaren genom att dra det nedåt i den riktning som visas på bilden.
3. Skölj filtret genom att vrida det 360° .
Knacka lätt på filtret flera gånger för att ta bort skräp som fastnat i det.
4. **Låt filtret lufttorka i 24 timmar.**

Fig. E-4-Fig. E-7

Obs:

- Använd endast rent vatten för att tvätta filtret. Använd inte rengöringsmedel.
- Försök inte att rengöra filtret med en borste eller ett finger.
- Det rekommenderas att rengöra filtret en gång var 4:e till 6:e månad.

Byte av luftutloppsfiltert

1. Ta bort luftutloppsfiltert enligt bilden.
2. Installera ett nytt.

Fig. E-8-Fig. E-9

Obs:

- Luftutloppsfiltert går inte att tvätta.
- Det rekommenderas att byta filtret en gång var 4:e till 6:e månad.

Byt ut dammsugarpåsen

1. Ta bort magnetkåpan från dammupptagningsnavet.
2. Dra ut dammsugarpåsen och kassera den.
3. Ersätt med en ny dammsugarpåse. Sätt i påshandtaget i kortfacket och säkerställ att det har installerats korrekt.
4. Sätt tillbaka magnetkåpan. Se till att den är korrekt installerad och att dammupptagningsnavet är helt förseglat.

Fig. E-10-Fig. E-13

Obs:

- När dammuppsamlingsknappen blinkar orange innebär det att dammuppsamlingspåsen är full och måste bytas.

- Det rekommenderas att dammuppsamlingspåsen byts ut var tredje månad.

Rengöring av Omni-Brush med belysning

1. Som figuren visar, tryck ner spärren för att ta bort borstvalsens från rullborsten.
2. Använd en sax för att klippa av hårstrån och fibrer som fastnat på borstvalsens. Torka bort damm från skåran och det transparenta locket med en torr trasa eller pappershandduk.
3. Om borstvalsens är smutsig kan du skölja den med rent vatten tills den är ren. Ställ borstvalsens upprätt i minst 24 timmar tills den är helt torr.
4. När borstvalsens är torr, sätt tillbaka den genom att följa demonteringsstegen i omvänd ordning.

Fig. E-14-Fig. E-17

Rengöring av den motoriserade miniborsten

1. Använd ett mynt enligt bilden för att vrida låset moturs tills du hör ett klick. Efter att ha låst upp den motordrivna miniborsten, ta bort borstvalsens.
2. Skölj och rengör borstvalsens. Ställ borstvalsens upprätt i ett välventilerat utrymme i minst 24 timmar tills den är helt torr.

Fig. E-18-Fig. E-19

Rengöra moppydyan

Vänd på mopphuvudet och ta bort moppydyan. Skölj moppydyan tills det är rent och torka noggrant före återmontering.

Fig. E-20

Obs:

- Det rekommenderas att moppdynan byts ut var 3:e till 6:e månad.
- Om mopphuvudet ska förvaras under en längre period ska vattentanken tömmas och omkopplare för utflödesstyrning växlas till OFF.

Byte av batteripaket

Dammsugaren innehåller ett löstagbart laddningsbart litiumjonbatteri som har ett begränsat antal laddningscykler. Efter långvarig användning kan det hända att batteripaketet inte längre håller för en laddning. Om detta händer betyder det att batteripaketet har nått slutet av sin livscykel och måste bytas ut.

1. Tryck ned batteripaketets frigöringsknapp och skjut batteripaketet åt höger, som bilden visar, för att ta bort det.
2. Installera det nya batteripaketet.

Fig. E-21

Vanliga frågor

Om dammsugaren inte fungerar korrekt, se tabellen nedan.

Fel	Möjliga orsaker	Lösningar
Dammsugaren fungerar inte.	Apparatens batteri är slut eller batterinivån är låg.	Ladda dammsugaren helt och återuppta sedan användningen.
	Överhettningsskyddsläge utlöstes av en blockering.	Rengör sugöppningen eller luftkanalen. Vänta tills dammsugaren har svalnat och aktivera det sedan igen.
	Sugöppningen eller luftkanalen är blockerad.	Rensa eventuella blockeringar från sugöppningen eller luftkanalen.
Svag sugkraft.	Dammkoppen är full och/eller filterrenheten är igensatt.	Töm dammkoppen och/eller rengör filterrenheten.
	Tillbehöret är blockerat.	Rensa eventuella blockeringar i tillbehöret.
Motorn gör ett konstigt ljud.	Huvudsugöppningen eller förlängningsstången är blockerad.	Rensa eventuella blockeringar i huvudsugöppningen eller förlängningsstången.
Batteriindikatorn tänds inte vid laddning.	Dammsugaren är inte korrekt placerad på dammborttagningsnavet.	Säkerställ att dammsugarens laddningskontakter är i linje med dammborttagningsnavet.
	Strömkontakten är inte korrekt ansluten.	Kontrollera att strömkontakten är korrekt inkopplad.
	Om problemet kvarstår efter att du har uteslutit ovanstående två möjligheter, kontakta serviceavdelningen för underhåll.	
Laddar för långsamt.	Batteritemperaturen är för låg eller för hög.	Vänta tills batteritemperaturen återgår till det normala och återuppta sedan användningen.
LED-lampor på den upplysta omni-borsten fungerar inte.	LED-lampor är skadade.	Kontakta avdelningen för eftermarknaden för underhåll.
Dammuppsamlingsknappen lyser orange.	Dammuppsamlingspåsen är fränkopplad eller felaktigt installerad.	Innan uppsamling av damm påbörjas, ska kontrollera att påsen för dammuppsamling har installerats och på rätt plats.
Dammuppsamlingsknappen blinkar orange.	Dammsugarpåsen är full	Ersätt med en ny dammsugarpåse. Tryck sedan och håll knappen för dammuppsamling intryckt i tre sekunder för att felsöka problemet.
Ultrarengöringsknappen blinkar blått.	Det har uppstått fel med ultrarengöringen.	Kontakta kundservicen för underhåll.

Batterinivåindikator

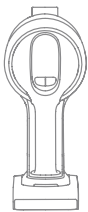
Status	Möjliga orsaker	Lösningar	
Indikatorn är röd.	Batteripaketet är skadat.	Kontakta kundservicen för underhåll.	
Indikatorn blinkar rött.	Fel	Kontakta kundservicen för underhåll.	
Indikatorn blinkar vitt.	Batteritemperaturen är för låg eller för hög.	Vänta tills batteritemperaturen återgår till det normala och återuppta sedan användningen.	

Felsökning

Om dammsugaren inte fungerar som den ska visas ett felmeddelande på skärmen. Se felsökningstabellen för att hitta din lösning.

Felikon	Felmeddelande	Lösningar
	Låg batterinivå	Ladda i tid.
	Batteriet är slut	Ladda i tid.
	Batteritemperaturen är för hög	Vänta tills batteriets temperatur återgår till normal och återuppta sedan användningen.
	Luftkanalen är blockerad	Kontrollera om dammkoppen, förlängningsstången, Omni-borsten med belysning eller den motordrivna mini-borsten är blockerad.
	Borstvalsen har fastnat	Se avsnittet [Rengöra Omni-borsten med belysning] för att rengöra skräp och hår som trasslat till borstvalsen. Kontrollera om den snurrande spraymoppen är blockerad.
	Filtret har löpt ut	Byt ut filtret i tid.
	Byt ut filtret	När du har bytt filtret, se [Inställningar] för att återställa filtret.
	Fel	Kontakta kundservicen för underhåll.

Specifikationer

Dammsugare			
Modell	VZV33A	Laddningstid	cirka 4 timmar
Nominell effekt	855 W	Nominell spänning	29,6 V ===
Omni-borste med belysning			
Modell	VMBB		
Nominell effekt	70 W	Nominell spänning	25 V ===
Motoriserad miniborste			
Modell	VMMY		
Nominell effekt	20 W	Nominell spänning	24 V ===
Snurrande spraymopp			
Modell	VFBD		
Nominell effekt	40 W	Nominell spänning	28,8 V ===
Nav för dammupptagning			
Modell	VCB2		
Inmatning	220-240 V ~ 50-60 Hz	Uteffekt	35 V === 0,9 A
Nominell effekt	1050 W		
Laddare			
Modell	ZD024M340090EU/ TPQ-88E340090VW01	Genomsnittlig aktiv effektivitet	87,04%
Inmatning	100V-240 V ~ 50/60 Hz 0,8 A	Effektivitet vid låg belastning (10%)	77,01%
Uteffekt	34 V === 0,9 A	Strömförbrukning utan belastning	0,1 W
Uppladdningsbart litiumjonbatteri			
Modell	V2406-8S1P-GYA	Nominell spänning	29,6 V ===
Kapacitet	3100 mAh	Nominell kapacitet	3200 mAh
Energi	91,76 Wh		
Uppladdningsbart litiumjonbatteri			
Modell	V2433-8S1P-LNB	Nominell spänning	28,8 V ===
Kapacitet	2300 mAh	Nominell kapacitet	2500 mAh
Energi	66,24 Wh		

Litiumjonbatteripaketet innehåller ämnen som är skadliga för miljön. Innan du kasserar vakuummoppen bör du först ta bort batteripaketet, sedan kassera eller återvinna det i enlighet med lokala lagar och förordningar i det land eller den region det används i.

WEEE Information



Alla produkter som bär denna symbol räknas som elektrisk/elektronisk utrustning (WEEE enligt direktiv 2012/19/EU) och får inte slängas med osorterat hushållsavfall. Istället bör du skydda människors hälsa och miljön genom att överlämna din uttjänta utrustning till en lämplig återvinningscentral, en plats som har utsetts av berörda myndigheter att hantera avfall från elektrisk och elektronisk utrustning. Korrekt avfallshantering och återvinning hjälper till att förhindra potentiella negativa konsekvenser för miljön och människors hälsa. Kontakta installatören eller lokala myndigheter om du vill ha mer information om platsen samt villkoren för sådana insamlingsställen.

For å forhindre ulykker inkludert elektrisk støt eller brann forårsaket av feil bruk, bes du lese denne håndboken nøye før bruk og ta vare på den for fremtidig referanse.

ADVARSEL

- Dette produktet kan brukes av barn fra 8 år eller eldre, og av personer med fysiske, sensoriske, intellektuelle mangler, eller med begrenset erfaring eller kunnskap dersom det skjer uten tilsyn av en forelder eller foresatt for å sikre sikker bruk og for å unngå risiko for farer. Rengjøring og vedlikehold skal ikke utføres av barn uten tilsyn.
- Dette apparatet er ikke ment for bruk av personer (inkludert barn) med reduserte fysiske, sensoriske eller mentale evner, eller mangel på erfaring og kunnskap, med mindre de har fått tilsyn eller instruksjoner om bruk av apparatet av en person som er ansvarlig for deres sikkerhet.
- Barn må holdes under oppsyn for å forhindre at de leker med utstyret.
- Støvsugeren er ikke en leke. Barn skal ikke leke eller betjene dette produktet. Vær forsiktig når du bruker støvsugeren i nærheten av barn. Ikke la barn rengjøre eller vedlikeholde støvsugeren med mindre de er under tilsyn av en forelder eller foresatt.
- Ikke bruk støvsugeren utendørs eller på våte overflater. Bruk kun støvsugeren på tørre innendørs overflater. Ikke berør kontakten eller noen deler av støvsugeren med våte hender.
- For å redusere risikoen for brann, eksplosjon eller skade, må du sørge for at litiumbatteriet og strømledningen er uskadet før bruk. Ikke bruk støvsugeren hvis enten litiumbatteriet eller strømledningen er skadet.
- Børstehodene, batteriet, metallkontaktpinnen og støvsugeren er elektrisk ledende og skal ikke senkes i vann eller annen væske. Sørg for å tørke alle filterne etter rengjøring.
- Slå av støvsugeren før du rengjør børstehodene, for å unngå skader forårsaket av bevegelige deler. Børstehodene, støvbeholderen og filteret må alle være riktig installert før du bruker støvsugeren.
- Ikke bruk kjæledyrpelsverktøy når støvsugeren er i drift. Ikke bruk verktøyet når håret er vått.
- ADVARSEL: Bruk kun det originale støvfjerningsnavet eller laderen. Bruk aldri en ikke-original, siden dette kan føre til at litiumbatteriet tar fyr.
- Ikke bruk støvsugeren til å suge opp brennbare eller brennbare væsker, som bensin eller blekemiddel, ammoniakk, avløpsrensere eller andre væsker.
- Ikke bruk støvsugeren til å suge opp skarpe eller harde gjenstander, som glass, spiker, skruer eller mynter, som kan skade maskinen. Ikke bruk støvsugeren til å suge opp gipspartikler, aske som peisaske, eller røyking eller brenning materialer som kull, sigarettneiper eller fyrstikker.
- Kontroller området som skal rengjøres før bruk. For å forhindre at åpningene blokkeres, fjerner du større papir, spyttekuler, plastklut eller skarpe gjenstander (som glass, spiker, skruer, mynter osv.) og alle gjenstander som er større enn åpningene.
- Hold hår, løse klær, fingre og andre deler av kroppen unna støvsugerens åpninger og bevegelige deler. Ikke rett forlengelsesstangen, staven eller verktøyene mot øynene eller ørene eller legg dem i munnen.

- Ikke stikk gjenstander inn i støvsugerens åpninger. Ikke bruk støvsugeren med blokkert åpning. Hold deg fri for støv, lo, hår eller andre gjenstander som kan redusere luftstrømmen.
- Ikke la støvsugeren hvile mot en stol, bord eller annen ustabil overflate, siden dette kan føre til skade på maskinen eller personskaade. Hvis støvsugeren blir skadet etter å ha blitt veltet eller på annen måte ikke fungerer, bes du kontakte vår autoriserte serviceavdeling. Forsøk aldri å demontere enheten på egen hånd.
- Alle instruksjoner i håndboken for å lade batteriet må følges nøye. Unnlatelse av å lade batteriet riktig innenfor det angitte temperaturområdet kan skade batteriet.
- Bruk kun tilbehør og reservedeler som anbefales av produsenten.
- Vær ekstra forsiktig når du bruker støvsugeren til å rengjøre trapper.
- Sørg for at støvsugeren er av og koblet fra når den ikke brukes i lengre perioder, samt før du utfører vedlikehold eller reparasjoner.
- Ikke installer, lad eller bruk dette produktet utendørs, på bad eller rundt et basseng.
- Advarsel om brannfare: Ikke bruk noen form for duft på støvsugerens filter. Disse typer produkter er kjent for å inneholde brennbare kjemikalier som kan føre til at støvsugeren tar fyr.
- Bruk kun det originale støvfjerningsnavet (modell VCB2). Bruk kun den originale laderen (modell ZD024M340090EU/TPQ-88E340090VW01).
- ADVARSEL: Bruk bare den avtakbare tilførselsenheten som fulgte med dette apparatet for å lade opp batteriet.
- Bruk kun godkjent batteritype (modell V2406-8S1P-GYA/V2433-8S1P-LNB). Ikke bruk en ikke-oppladbar batteripakke. Unnlatelse av å gjøre det kan føre til at litium-ion-batteriet tar fyr.
- Hvis batterimaterialet frigjøres, fjern personell fra området til batteriene avkjøles og røyken forsvinner.
- Sørg for maksimal ventilasjon for å fjerne farlige gasser og unngå hud- og øyekontakt eller innånding av damper.
- Fjern sølt væske med absorberende middel og brent avfall.
- Ikke bruk og oppbevar i ekstremt varme eller kalde omgivelser (under 0 °C / 32 °F eller over 40 °C / 104 °C). Lad den trådløse støvsugeren i temperaturer over 0 °C / 32 °F og under 40 °C / 104 °F.
- Dette produktet er kun beregnet for hjemmebruk.
- Forsyningsterminalene skal ikke kortsluttes.
- Hvis strømledningen blir skadet eller ødelagt, må du slutte å bruke den umiddelbart og kontakte ettersalgsservice.



Les bruksanvisningen



Avtakbar forsyningsenhet



Kun for innendørs bruk



Klasse II-utstyr



tidsforsinkelse miniatyr sikringskobling

hvor T3.15A er symbolet for angivelse av tid/strøm

Vi, Dreame Trading (Tianjin) Co., Ltd. erklærer herved at dette utstyret er i samsvar med gjeldende direktiver og europeiske normer og tillegg. EU-overensstemmelseserklæringens fulle tekst kan man finne på følgende internettadresse: <https://global.dreamotech.com>

For en detaljert elektronisk bruksanvisning kan du besøke <https://global.dreamotech.com/pages/user-manuals-and-faqs>

Produktoversikt

Tilbehør

1. Støvfjerningsnav
2. Oppbevaringsfeste for tilbehør (støttestang x1, oppbevaringsfeste x1)
3. Lader
4. Kjæledyrpelsverktøy
5. Forlengelsessslange
6. Belysnings-omni-børste
7. Myk støvbørste
8. Roterende myk støvbørste
9. Kombinasjonsverktøy
10. Fleksibel adapter
11. Motorisert minibørste
12. Støvpopsamlingspose x2 (1x forhåndsmontert)
13. Roterende spraymopp
14. Forlengelsesstang
15. Målebeger
16. Moppepute x4 (x2 forhåndsmontert)
17. Reservebatteripakke

Bild. A-1

Merk: Illustrasjonene i denne bruksanvisningen er kun for referanse. Det faktiske produktet kan avvike.

Komponentnavn

Vakuumchassis

1. Støvkopp
2. Utløserknapp for støvkoppen
3. Ladekontakter
4. Utløserknapp for batteripakke
5. Skjerm
6. ⏻ Strømknapp
7. ○ Sugeniåbryter
8. Batteristatusindikator
9. Antistatisk kontakt

Bild. A-2

Skjerm

1. Indikator for skittent nivå
Fargen endres med mengden støv i sanntid (kun i Auto-modus).
2. Indikator for partikkelmengde
3. Sugeniåbryter
 - ✂ Øko
 - ⚙ Auto
 - ⚙ Turbo
4. Sugeniåbryter
Trykk kort for å bytte mellom øko-, auto- og turbomodus.
5. Particulate Matter Types
 - > 10 µm (f.eks. pollen)
 - > 50 µm (f.eks. hår)
 - > 200 µm (f.eks. støv)
 - > 500 µm (f.eks. midd)
6. Batterinivåets prosent
Når displayet viser «LO», indikerer det at batterinivået er lavere enn 10 %.
7. Strømknapp
Trykk kort for å slå på/av

Bild. A-3

Nav for dammupptagning

1. Støvfjerningsnavventil
2. Støvpopsamlingspose
3. Magnetdeksel
4. Luftutløpsfilter
5. Ladekontakter
6. 🗑 Støvpopsamlingsknapp
 - Fast oransje: Støvpopsamlingsposen er avinstallert eller ikke ordentlig installert
 - Blinker oransje: Støvpopsamlingsposen er full
 - Fast grønn: Støvfjerningsnavet er i standby-modus
 - Blinker grønt: Støvfjerningsnavet er klargjort for å samle støv
 - 🌀 Ultra-Cleaning Button
 - Fast blå: Starter dyprensing for støvfjerningsnavet
 - Blinker blått: Feil

7. Støvkabinettfilter

8. Strømledning

Bild. A-4

Roterende spraymopp

1. Utløserknapp for moppehode
2. Spraydyse
3. Kontrollbryter for utflyt
 - Lav
 - Høy
 - Av
4. Plugg for vannbeholder

Bild. A-5

Installasjon

Installere lagringsfestet for tilbehør

Sett støttestangen vertikalt inn i lagringsfestet og sørg for at den er installert på plass.

Bild. B-1

Installere tilbehør

Merk:

- Det anbefales ikke å bruke den motoriserte minibørsten med forlengelsesstangen.
- Installer tilbehøret i henhold til det faktiske rengjøringsbehovet.
- Det anbefales å bruke den fleksible adapteren ved rengjøring av lave møbler og anbefales ikke å være koplet til støvsugeren hele tiden for daglig gulvrenngjøring.

Bild. B-2

Lading

Lading med støvfjerningsnav

Plasser støvoppsamlingsstasjonen i nærheten av en strømforsyning og koble til strømledningen. Juster ventilen på støvkoppen med støvfjerningsnavet for å posisjonere støvsugeren. Lad støvsugeren helt opp før første gangs bruk.

Merk:

- Støvsugeren kan ikke brukes under lading.
- Når den er fulladet, vil batteristatusindikatoren slå seg av etter 5 minutter og støvsugeren går inn i strømsparingsmodus.
- Dette tar omtrent 4 timer. Støvsuging i turbomodus over en lengre periode vil føre til at batteriet varmes opp, noe som øker ladetiden. La støvsugeren avkjøles i 30 minutter før du lader den.
- Når støvsugeren ikke er i bruk, kan den plasseres på støvfjerningsnavet. Uttaket på strømledningen kan justeres etter brukernes behov.

Bild. C-1

Lading med lagringsfeste for tilbehør (valgfritt)

Plasser reservebatteripakken i batteripakkens lade- og oppbevaringsspor. Koble laderen mellom tilbehørslagringsfestet og strømforsyningen.

Bild. C-2

1. Batteripakke for lading og lagring

Batteristatusskjerm

Batteristatusindikator

 Blinkende hvit

- Fast hvit
- Av

Lading

Fulladet

 Lading

- Standby-modus

Bild. C-3



Skjerm

Tallet på skjermen representerer gjeldende batterinivå i prosent under lading. Når tallet blir 100 er batteriet fulladet.

Bild. C-4

Bruk



Innstillinger

I standby-tilstand, trykker og holder du inne sugenivåbryteren  i 3 sekunder for å gå inn i innstillingsgrensesnittet. Trykk kort på  for å velge et alternativ, og trykk og hold  i 3 sekunder for å bekrefte.

Tilbakestill filter

Trykk og hold inne sugenivåbryteren  i 3 sekunder for å velge tilbakestillingsfilter og filteret vil automatisk fullføre tilbakestillingen.

Avslutt

Trykk på strømknappen  når den er i innstillingsgrensesnittet for å gå direkte tilbake til hovedgrensesnittet, eller velg . Deretter, og trykk og hold inne sugenivåbryteren  i 3 sekunder for å gå tilbake til hovedgrensesnittet.

Merker:



- Hvis det ikke er noen operasjon på mer enn 15 sekunder, vil skjermen slå seg av, og den vil gå tilbake til hovedgrensesnittet når den lyser opp igjen.

- Hvis støvsugeren ikke fungerer som den skal, viser skjermen en feilmelding. Se feilsøkingstabellen for å finne løsningen.

Bild. D-1

Starte rengjøring

Støvsuging

Trykk på strømknappen  for å starte drift. Når støvsugingen er fullført trykker du på -knappen, og mengden med forskjellige partikkelmaterialer som er støvsugd vises på skjermen.

Trykk på knappen  for å bytte nivåer mellom auto, øko og turbo og det tilsvarende ikonet vil vises på skjermen.

Merker:

- Når en rengjøringsmodus slutter å gå, går støvsugeren til automatisk modus når den startes igjen. Fabrikkinnstillingen er automodus.
- Bare når du kjører i automodus, endres sugekraften og fargen på skittennivåindikatoren med mengden partikler i sanntid.

Bild. D-2

Mopper

1. Fjern moppeputene, fukt dem og vri ut overflødig vann. Sentrer det sentrale hullet på puten med festeskruen i midten av moppeputeholderen. Trykk godt på moppen for å sikre at den er ordentlig festet.

Bild. D-3

2. Fjern vanntankpluggen og fyll vanntanken med rent vann.

Bild. D-4

3. Installer den roterende spraymoppen på støvsugeren for å gå automatisk inn i moppemodus når støvsugeren er på.

Bild. D-5





4. Trykk kort på knappen  for å starte/stoppe mopping. Trykk kort på knappen  for å spraye.

Bild. D-6

Merk:

- Fukt moppeputen og vri ut overflødig vann før mopping.
- Ved mopping forblir sugekraften til støvsugeren uendret på alle nivåer.
- Kapasiteten til vanntanken er 200 ml. Ikke tilsett kjemikalier for å unngå skade på tanken.

Starter ultra-selvrensing

Trykk og hold inne ultrarensknappen  i 5 sekunder for å starte dyprensing av støvfjerningsnavet samtidig som støvoppsamlingen er aktiv. Trykk og hold inne ultrarensknappen  på nytt i 5 sekunder for å slå den av.

Starter støvoppsamling

Juster ventilen på støvkoppen med støvfjerningsnavet for å posisjonere støvsugeren. Støvfjerningsnavet starter støvoppsamlingen automatisk. Trykk kort på støvoppsamlingsknappen  for å stoppe eller starte støvoppsamlingen på nytt.

Obs:

- Ikke bruk den roterende spraymoppen til å støvsuge støv.
- Støvsugeren er standard til automatisk støvoppsamling. For å bytte til manuell støvoppsamling, fjerner du støvsugeren fra støvfjerningsnavet og trykker og holder inne støvoppsamlingsknappen i 5 sekunder. Støvoppsamlingsknappen blinker grønt fem ganger for å indikere et vellykket bytte. Trykk på støvoppsamlingsknappen i 5 sekunder igjen for å bytte tilbake til automatisk støvoppsamling.
- Hvis støvoppsamlingsposen når kapasitet eller luftkanalen er blokkert under støvoppsamlingsprosessen, slutter støvfjerningsnavet å fungere etter at prosessen er fullført og den kan ikke

lenger samle opp støv.

- Hvis det er mye rusk i støvkoppen, må du utføre støvoppsamlingsprosessen flere ganger for å oppnå bedre rengjøringsresultater.

Bild. D-7

Bruke forskjellig tilbehør

Belysnings-omni-børste

Egnet for rengjøring av harde gulv, marmor, fliser, lave og middels høye tepper og mer. Skyv bryteren til den andre siden ved bruk på fliser, tregulv eller andre harde overflater eller ved støvsuging av kaffebønner, popcorn og andre pellets. Skyv bryteren til av-posisjon når du rengjør tepper.

1. på
2. Av

Bild. D-8

Motorisert minibørste

For støvsuging av smuss, kjæledyrhår og annet gjenstridig rusk fra sofaer, sengetøy og andre stoffoverflater. Det anbefales ikke å støvsuge på skjøre overflater, som silke.

Bild. D-9

Kombinasjonsverktøy

Egnet for støvsuging av sprekker, hjørner av dører og vinduer, trapper og andre vanskelig tilgjengelige steder.

Bild. D-10

Myk støvbørste

Egnet for støvsuging på LCD-skjermer, tastaturer, lampeskjermer, gardiner, skodder og andre overflater på skjøre gjenstander.

Bild. D-11

Roterende myk støvbørste

Den kan koples til forlengelseslangen. Med roterbart hode er det egnet for rengjøring av sarte og skjøre overflater og hjørner som glass, skjermer og tastaturer.

Bild. D-12

Fleksibel adapter

Bøying og forlenging av stangen med ett klikk, for å lett nå under lavtliggende møbler, som seng og sofa.

Notat: Det anbefales å bruke den fleksible adapteren ved rengjøring av de lavtliggende møblene og anbefales ikke å være koplet til støvsugeren hele tiden for daglig gulvrenngjøring.

Bild. D-13

Oppbevaringsfeste for tilbehør

Når det ikke er i bruk, kan tilbehøret plasseres på oppbevaringsfestet som vist i diagrammet.

Bild. D-14

Kjæledyrpelsverktøy

Egnet for pelsfjerning og absorbering av hår for middels til langhårede kjæledyr.

Merk:

- Hvis en roterende del setter seg fast, kan støvsugeren slå seg av automatisk. Fjern eventuelle fastklemt fremmedlegemer, og gjenoppta bruken.
- Når batteriet blir overopphetet, slår støvsugeren seg automatisk av. Vent til batteritemperaturen går tilbake til normalen, og gjenoppta bruken.

Pleie og vedlikehold

Tips:

- Bruk alltid originale deler for å forhindre at garantien din blir ugyldig.
- Hvis filteret eller munnstykket blir tilstoppet, vil støvsugeren slutte å virke kort tid etter at det er slått på. Tøm røret for å gjenopprette funksjonaliteten.
- Før du rengjør støvkoppen, må du bekrefte at støpselet er koblet fra og hold støvsugerens strømknapp i avspisjon.
- Hvis støvsugeren ikke skal brukes over en lengre periode, lader du den helt opp, trekker ut strømedningen, fjerner

batteriet og oppbevarer den i et kjølig miljø med lav luftfuktighet unna direkte sollys. For å unngå overutlading av batteriet, lader du opp batteriet minst én gang hver tredje måned.

Rengjøre støvsugeren

Tørk av støvsugeren med en tørr klut.

Rengjøring av støvkoppen, forfilteret og sykklonenheten

1. Trykk på utløserknappen for støvkoppen og fjern den fra støvsugeren.
2. Fjern først forfilteret, og roter deretter sykklonsystemet for å løfte det ut.
3. Skyll sykklonenheten, forfilteret og støvkoppen til de er rene. Etter vask, lufttørkes den i minst 24 timer.

Bild. E-1-Bild. E-3

Merk:

- Rengjør støvkoppen etter behov.
- Det anbefales å rengjøre sykklonsystemet og forfilteret minst en gang hver 3. til 4. måned.

Rengjøring av filteret

1. Fjern støvkoppen som vist på figuren.
2. Fjern filteret fra støvsugeren ved å trekke det ned i retningen som vist på figuren.
3. Skyll filteret ved å rotere det 360°. Bank lett på filteret flere ganger for å fjerne rusk som sitter fast i det.
4. La filteret lufttørke i 24 timer.

Bild. E-4-Bild. E-7

Merk:

- Bruk kun rent vann til å vaske filteret. Ikke bruk vaskemiddel.
- Ikke forsøk å rengjøre filteret med en børste eller en finger.
- Det anbefales å rengjøre filteret en gang var 4:e till 6:e måned.

Bytte av luftutløpsfilteret

1. Fjern luftutløpsfilteret som vist på figuren.
2. Installer et nytt.

Bild. E-8-Bild. E-9

Merk:

- Luftutløpsfilteret kan ikke vaskes.
- Det anbefales å bytte filteret hver 4. til 6. måned.

Bytt ut støvoppsamlingsposen

1. Fjern det magnetiske dekselet fra støvfjerningsnavet.
2. Trekk ut støvoppsamlingsposen og kast den.
3. Bytt ut med en ny støvoppsamlingspose. Sett posehåndtaket inn i kortsporet for å sikre at det er installert på plass.
4. Sett på plass magnetdekselet igjen. Sørg for at det er riktig installert og at støvfjerningsnavet er helt forseglet.

Bild. E-10-Bild. E-13

Merk:

- Når støvoppsamlingsknappen blinker oransje, indikerer det at støvoppsamlingsposen er full og må skiftes.
- Det anbefales å skifte støvoppsamlingsposen hver tredje måned.

Rengjøring av belynings-omni-børsten

1. Som vist i figuren, skyves låsen ned for å fjerne børstevalsen fra rullebørsten.
2. Bruk en saks til å klippe av hårene og fibre som setter seg fast på børsterullen. Tørk av støvet fra hakket og det gjennomsluktige dekselet med en tørr klut eller papirhåndkle.
3. Når den er skitten, skyller du børstevalsen med rent vann til den er ren. La børstevalsen stå oppreist i minst 24 timer til den er helt tørr.
4. Når børstevalsen er tørr, setter du den på plass igjen ved å følge demonteringstrinnene i motsatt rekkefølge.

Bild. E-14-Bild. E-17

Rengjøring av den motoriserte minibørsten

1. Bruk en mynt som illustrert for å rotere låsen mot klokken til du hører et klikk. Etter å ha låst opp den motoriserte minibørsten, fjern børstevalsen.
2. Skyll og rengjør børstevalsen. La børstevalsen stå oppreist i et godt ventilert område i minst 24 timer til den er helt tørr.

Bild. E-18-Bild. E-19

Rengjør moppeputen

Snu moppehodet og fjern moppeputen. Skyll moppeputen til den er ren, og tørk den grundig før den settes på plass igjen.

Bild. E-20

Merk:

- Det anbefales å bytte ut moppeputen hver 3. til 6. måned.
- Før du lagrer moppehodet for en lengre periode, tømmer du vanntanken og sett utstrømningskontrollbryteren til AV.

Bytte batteripakken

Støvsugeren inneholder en avtakbar oppladbar litium-ion batteripakke som har et begrenset antall oppladingscykluser. Etter lang tids bruk kan det hende at batteripakken ikke lenger holder en lading. Hvis det skjer, betyr det at batteripakken har nådd slutten av livssyklusen og må byttes.

1. Trykk ned batteripakkens utløserknapp og skyv batteripakken til høyre – som vist – for å fjerne den.
2. Installer den nye batteripakken.

Bild. E-21

Vanlige spørsmål

Hvis støvsugeren ikke fungerer som den skal, kan du se tabellen nedenfor.

Feil	Mulige årsaker	Løsninger
Støvsugeren fungerer ikke.	Apparatet er tomt for batteri eller lavt batterinivå.	Lad støvsugeren helt, og gjenoppta bruken.
	Overopphetingsbeskyttelsesmodus utløst av en blokkering.	Rengjør sugeåpningen eller luftkanalen. Vent til støvsugeren er avkjølt, og aktiver det deretter på nytt.
	Sugeåpningen eller luftkanalen er blokkert.	Fjern eventuelle blokkeringer fra sugeåpningen eller luftkanalen.
Svak sugekraft.	Støvkoppen er full og/eller filterenheten er tilstoppet.	Tøm støvkoppen og/eller rengjør filterenheten.
	Et vedlegg er blokkert.	Fjern eventuelle blokkeringer i vedlegget.
Motoren lager en merkelig lyd.	Hovedsugeåpning eller forlengelsesstangen er blokkert.	Fjern eventuelle blokkeringer i hovedsugeåpningen eller forlengelsesstangen.
Batteriindikatoren lyser ikke under lading.	Støvsugeren er ikke riktig plassert på støvfjerningsnavet.	Sørg for at ladekontaktene til støvsugeren er på linje med kontaktene til støvfjerningsnavet.
	Støpselet er ikke riktig tilkoblet.	Kontroller om støpselet er riktig tilkoblet.
	Hvis problemet vedvarer etter å ha utelukket de to ovennevnte mulighetene, vennligst kontakt ettersalgsserviceavdelingen for vedlikehold.	
Ladingen går for sakte.	Batteritemperaturen er for lav eller for høy.	Vent til batteritemperaturen går tilbake til normalen, og lade den på nytt.
LED-lysene på belynings-omni-børsten fungerer ikke.	LED-lysene er skadet.	Kontakt ettersalgsserviceavdelingen for vedlikehold.
Støvoppsamlingsknappen lyser oransje.	Støvoppsamlingsposen er avinstallert eller ikke ordentlig installert.	Før støvoppsamlingen starter, må du kontrollere at støvoppsamlingsposen er installert.
Støvoppsamlingsknappen blinker oransje.	Støvoppsamlingsposen er full	Bytt ut med en ny støvoppsamlingspose. Trykk og hold inne støvoppsamlingsknappen i 3 sekunder for å feilsøke problemet.
Ultrarens-knappen blinker blått.	Ultrarens fungerer ikke.	Kontakt ettersalgsserviceavdelingen for vedlikehold.

Batteristatusindikator

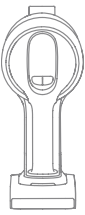
Status	Mulige årsaker	Løsninger	
Indikatoren er rød.	Batteripakken er skadet.	Kontakt ettersalgsavdelingen for vedlikehold.	
Indikatoren blinker rødt.	Feil	Kontakt ettersalgsavdelingen for vedlikehold.	
Indikatoren blinker hvitt.	Batteritemperaturen er for lav eller for høy.	Vent til batteritemperaturen går tilbake til normalen, og bruk den på nytt.	

Feilsøking

Hvis støvsugeren ikke fungerer som den skal, viser skjermen en feilmelding. Se feilsøkingstabellen for å finne løsningen.

Feilikon	Feilmelding	Løsninger
	Lavt batterinivå	Lad i tide.
	Tomt for batteri	Lad i tide.
	Batteritemperaturen er for høy	Vent til batteritemperaturen vender tilbake til normalen, og gjenoppta bruken.
	Blokkert luftkanal	Kontroller om støvkoppen, skjøtestangen, belsnings-omni-børste, den myke rullebørsten eller den motoriserte minibørsten er blokkert.
	Børsterullen sitter fast	Se delen med [Rengjøre belsnings-omni-børste] for å rense rusk og hår som er filtret på børstevalsen. Kontroller om den roterende spraymoppen er blokkert.
	Filteret utløper	Bytt filteret i tide.
	Bytt ut filteret	Etter at du har skiftet filteret, kan du se [Innstillinger] for å tilbake stille filteret.
	Feil	Kontakt ettersalgsavdelingen for vedlikehold.

Spesifikasjoner

Støvsuger			
Modell	VZV33A	Ladetid	omtrent 4 timer
Nominell effekt	855 W	Nominell spenning	29,6 V ===
Belysnings-omni-børste			
Modell	VMBB		
Nominell effekt	70 W	Nominell spenning	25 V ===
Motorisert minibørste			
Modell	VMMY		
Nominell effekt	20 W	Nominell spenning	24 V ===
Roterende spraymopp			
Modell	VFBD		
Nominell effekt	40 W	Nominell spenning	28,8 V ===
Nav for dammupptagning			
Modell	VCB2		
Inngang	220-240 V ~ 50-60 Hz	Utgang	35 V === 0,9 A
Nominell effekt	1050 W		
Lader			
Modell	ZD024M340090EU/ TPQ-88E340090VW01	Gjennomsnittlig aktiv effektivitet	87,04%
Inngang	100V-240 V ~ 50/60 Hz 0,8 A	Effektivitetvedlavbelastning (10%)	77,01%
Utgang	34 V === 0,9 A	Strømforbruk i ubelastet tilstand	0,1 W
Oppladbar litium-ion-batteripakke			
Modell	V2406-8S1P-GYA	Nominell spenning	29,6 V ===
Anma Kapasitesi	3100 mAh	Nominal Kapasite	3200 mAh
Energi	91,76 Wh		
Oppladbar litium-ion-batteripakke			
Modell	V2433-8S1P-LNB	Nominell spenning	28,8 V ===
Anma Kapasitesi	2300 mAh	Nominal Kapasite	2500 mAh
Energi	66,24 Wh		

Litium-ion-batteripakken inneholder stoffer som er skadelige for miljøet. Før støvsugeren avhendes, må du først fjerne batteripakken og deretter avhende eller resirkulere den i samsvar med lokale lover og forskrifter i landet eller regionen den brukes i.

EE-informasjon



Alle produktene utstyrt med symbolet er elektrisk og elektronisk avfall (EE-avfall som i direktiv 2012/19/EU) som ikke skal blandes med usortert husholdningsavfall. Du bør heller beskytte menneskers helse og miljøet ved å overlevere kassert utstyr til et utpekt innsamlingspunkt for resirkulering av elektrisk og elektronisk utstyr, utpekt av myndighetene eller lokale myndigheter. Riktig avhending og resirkulering bidrar til å forhindre mulige negative konsekvenser for miljøet og menneskers helse. Kontakt installatøren eller lokale myndigheter for mer informasjon om plasseringen, samt vilkår og betingelser for slike innsamlingssteder.

Sikkerhedsinstruktioner

For at forhindre ulykker, herunder elektrisk stød eller brand forårsaget af forkert brug, bedes du læse denne vejledning omhyggeligt før brug og gemme den til fremtidig reference.

Advarsel

- Dette produkt kan bruges af børn fra 8 år og derover og personer med fysiske, sensoriske, intellektuelle mangler eller begrænset erfaring eller viden under opsyn af en forælder eller værge for at sikre sikker drift og for at undgå enhver risiko for farer. Rengøring og vedligeholdelse må ikke udføres af børn uden opsyn.
- Dette apparat er ikke beregnet til at blive brugt af personer (inklusive børn) med nedsatte fysiske, sensoriske eller mentale evner eller manglende erfaring og viden, medmindre de er under opsyn eller har fået instruktion i brugen af apparatet af en person, der er ansvarlig for deres sikkerhed.
- Børn skal være under opsyn for at sikre, at de ikke leger med apparatet.
- Støvsugeren er ikke et legetøj. Børn må ikke lege med eller betjene dette produkt. Vær forsigtig, når du bruger støvsugeren i nærheden af børn. Lad ikke børn rengøre eller vedligeholde støvsugeren, medmindre de er under opsyn af en forælder eller værge.
- Brug ikke støvsugeren udendørs eller på våde overflader. Brug kun støvsugeren på tørre indendørs overflader. Rør ikke ved stikket eller nogen del af støvsugeren med våde hænder.
- For at reducere risikoen for brand, eksplosion eller personskade skal du sikre dig, at lithiumbatteriet og forsyningsledningen er ubeskadiget før brug. Brug ikke støvsugeren, hvis enten lithiumbatteriet eller ledningen er beskadiget.
- Børstehovederne, batteriet, metalstikbenet og støvsugeren er elektrisk ledende og må ikke nedsænkes i vand eller anden væske. Sørg for at tørre alle filtre efter rengøring.
- For at forhindre skader forårsaget af bevægelige dele skal du slukke støvsugeren, før du rengør børstehovederne. Børstehovederne, støvbeholderen og filteret skal alle være korrekt installeret, før støvsugeren tages i brug.
- Brug ikke redskaber til at fjerne hår fra kæledyr, når støvsugeren er i drift. Brug ikke værktøjet, når håret er vådt.
- **ADVARSEL:** Brug kun det originale støvfjernende hub eller oplader. Brug aldrig en uoriginal en, da dette kan få lithiumbatteriet til at antænde.
- Brug ikke støvsugeren til at opsuge brændbare væsker, såsom benzin eller blegemiddel, ammoniak, afløbsrens eller andre væsker.
- Brug ikke støvsugeren til at opsamle skarpe eller hårde genstande, såsom glas, søm, skruer eller mønter, som kan beskadige maskinen. Brug ikke støvsugeren til at opsamle gipsplader, aske som pejseaske eller rygende eller brændende materialer som kul, cigaretskod eller tændstikker.
- Kontroller området, der skal rengøres, før brug. For at forhindre, at åbningerne blokeres, skal du rydde større papirstykker, papirkugler, plastikklude eller skarpe genstande (såsom glas, søm, skruer, mønter osv.) og enhver genstand, der er større end åbningerne.
- Hold hår, løstsiddende tøj, fingre og andre dele af kroppen væk fra støvsugerens åbninger og bevægelige dele. Ret ikke forlængerstangen, staven eller værktøjet mod dine øjne eller ører, og læg dem ikke i munden.

- Stik ikke genstande ind i støvsugerens åbninger. Brug ikke støvsugeren med blokerede åbninger. Hold den fri for støv, fnug, hår eller andre genstande, som kan reducere luftstrømmen.
- Lad ikke støvsugeren hvile mod en stol, et bord eller en anden ustabil overflade, da dette kan forårsage skade på maskinen eller personskade. Hvis støvsugeren bliver beskadiget ved at blive væltet eller på anden måde ikke fungerer korrekt, bedes du kontakte vores autoriserede serviceafdeling. Forsøg aldrig at skille enheden ad på egen hånd.
- Alle instruktioner i manualen til genopladning af batteriet skal følges nøje. Hvis batteriet ikke oplades korrekt inden for det angivne temperaturområde, kan det beskadige batteriet.
- Brug kun tilbehør og reservedele anbefalet af producenten.
- Vær ekstra forsigtig, når du bruger støvsugeren til at rengøre trapper.
- Sørg for, at støvsugeren er afbrudt, når den ikke bruges i længere perioder, såvel som før der udføres vedligeholdelse eller reparationer.
- Undlad at installere, oplade eller bruge dette produkt udendørs, på badeværelser eller omkring en pool.
- Advarsel om brandfare: Påfør ikke nogen form for duft på støvsugerens filter. Disse typer produkter er kendt for at indeholde brandfarlige kemikalier, som kan få støvsugeren til at antænde.
- Brug kun det originale støvfjernende hub (Model VCB2). Brug kun den originale oplader (Model ZD024M340090EU/TPQ-88E340090VW01).
- ADVARSEL: Med henblik på genopladning af batteriet må du kun bruge den aftagelige forsyningsenhed, der følger med dette apparat.
- Brug kun den godkendte batteritype (Model V2406-8S1P-GYA/V2433-8S1P-LNB). Brug ikke en batteripakke, som ikke er genopladelig. Hvis du ikke gør det, kan lithium-ion-batteriet antændes.
- Hvis batterimaterialet lækker, skal alle personer forlade området, indtil batterierne er afkølet og dampene forsvinder.
- Sørg for maksimal ventilation for at fjerne farlige gasser og undgå hud- og øjenkontakt eller indånding af dampe.
- Fjern spildt væske med et absorberende materiale, og afbrænd affaldet.
- Må ikke bruges og opbevares i ekstremt varme eller kolde omgivelser (under 0°C /32°F eller over 40°C /104°F). Oplad den trådløse støvsuger ved temperaturer over 0°C /32°F og under 40°C /104°F.
- Dette produkt er kun designet til hjemmebrug.
- Forsyningsterminalerne må ikke kortsluttes.
- Hvis ledningen er beskadiget, skal den udskiftes af producenten, dennes serviceagent eller tilsvarende kvalificerede personer for at undgå fare.



Læs betjeningsvejledningen



Aftagelig forsyningsenhed



Kun til indendørs brug



Klasse II-udstyr



tidsforsinket miniaturesikring
hvor T3.15A er symbolet for tid/strøm-karakteristikken

Vi, Dreame Trading (Tianjin) Co., Ltd., erklærer hermed, at dette udstyr er i overensstemmelse med gældende direktiver og europæiske normer og tillæg. Hele EU-overensstemmelseserklæringen kan findes på følgende internetadresse:
<https://global.dreamotech.com>

Hele e-vejledningen kan findes på
<https://global.dreamotech.com/pages/user-manuals-and-faqs>

Produktoversigt

Tilbehør

1. Støvfjernende hub
2. Opbevaringsbeslag til tilbehør (støttestang x1, opbevaringsbeslag x1)
3. Oplader
4. Værktøj til fjernelse af hår fra kæledyr
5. Forlængerslange
6. Omni-børste med lys
7. Blød støvbørste
8. Roterende blød støvbørste
9. Kombinationsværktøj
10. Fleksibel adapter
11. Motoriseret minibørste
12. Støvopsamlingspose x2 (x1 forudinstalleret)
13. Roterende sprøjtemoppe
14. Forlængerstang
15. Målebæger
16. Moppepude x4 (x2 forudinstalleret)
17. Ekstra batteripakke

Fig. A-1

Bemærk: Illustrationerne i denne vejledning er kun vejledende. Det faktiske produkt kan afvige.

Komponentnavne

Støvsuger krop

1. Støvkop
2. Udløserknop til støvkop
3. Opladningskontakter
4. Udløserknop til batteripakke
5. Display skærm
6. ⏻ Tænd/sluk-knap
7. ⦿ Sugenniveaukontakt
8. Batteristatusindikator
9. Antistatisk kontakt

Fig. A-2

Display skærm

1. Indikator for niveau af snavs
Farven ændres med mængden af støv i realtid (kun i automatisk tilstand).
2. Indikator for partikelmængde
3. Sugenniveau
 - ☙ Øko
 - ⚡ Auto
 - ⦿ Turbo
4. Sugenniveaukontakt
Tryk kort for at skifte mellem øko-, auto- og turbotilstand.
5. Partikeltyper
 - > 10µm (f.eks. pollen)
 - > 50µm (f.eks. hår)
 - > 200µm (f.eks. støv)
 - > 500µm (f.eks. pollen)
6. Batteriniveau i procent
Når displayet viser "LO", angiver det, at batteriniveauet er lavere end 10 %.
7. Tænd/sluk-knap
Tryk kort for at tænde/slukke

Fig. A-3

Støvfjernende hub

1. Udluftning til støvfjernende hub
2. Støvopsamlingspose
3. Magnetisk dæksel
4. Luftudtagsfilter
5. Opladningskontakter
6. 🗑️ Støvopsamlingsknop
 - Konstant orange: Støvopsamlingsposen er ikke installeret eller installeret forkert
 - Blinkende orange: Støvopsamlingsposen er fuld
 - Konstant grøn: Det støvfjernende hub er i standbytilstand
 - Blinker grønt: Det støvfjernende hub er klar til at opsamle støv
 - ⚙️ Ultra-rengøringsknop
 - Konstant blå: Starter dybderengøring for støvfjernende hub
 - Blinker blå: Fejl
7. Filter til støvkabinet
8. Strømkabel

Fig. A-4

Roterende sprøjtemoppe

1. Moppehovedets udløserknapp
2. Sprøjtedyse
3. Kontakt til kontrol af udstrømning
 - Lav
 - Høj
 - Slukket
4. Vandtankprop

Fig. A-5

Installation

Installation af tilbehørsopbevaring

Sæt støttestangen lodret ind i opbevaringsbeslaget, og sørg for, at den er sat på plads.

Fig. B-1

Installation af tilbehør

Bemærk:

- Det anbefales ikke at bruge den motoriserede minibørste med forlængerstangen.
- Installer venligst tilbehøret i overensstemmelse med de faktiske rengøringsbehov.
- Det anbefales at bruge den fleksible adapter ved rengøring af de lavtliggende møbler, og det anbefales ikke hele tiden at være tilsluttet støvsugeren til daglig gulvrengøring.

Fig. B-2

Opladning

Opladning med det støvfjernende hub

Placer støvopsamlingsstationen i nærheden af en strømforsyning, og tilslut netledningen. Ret støvbeholderens udluftning ind efter det støvfjernende hub for at placere støvsugeren. Oplad støvsugeren helt før første brug.

Bemærk:

- Støvsugeren kan ikke bruges under opladning.
- Når den er fuldt opladet, slukker batteristatusindikatoren efter 5 minutter, og støvsugeren går i strømsparetilstand.
- Dette vil tage omkring 4 timer. Støvsugning i Turbo-tilstand i en længere periode vil få batteriet til at varme op, hvilket øger opladningstiden. Lad støvsugeren køle af i 30 minutter, før den oplades.
- Når støvsugeren ikke er i brug, kan den placeres på støvfjerner. Stikkontakten for netledningen kan justeres efter brugerens behov.

Fig. C-1

Opladning med holder til opbevaring af tilbehør (ekstraudstyr)

Sæt reservebatteriet i batteriopladnings- og opbevaringsåbningen. Tilslut opladeren mellem tilbehørsholderen og strømforsyningen.

1. Slot til opladning og opbevaring af batteripakke

Fig. C-2

Batteristatusdisplay

Batteristatusindikator

- ☀ Blinker hvidt
- Konstant hvid
- Slukket

Opladning

- Fuldt opladet
- ☀ Opladning
- Standby-tilstand

Fig. C-3

Display skærm

Tallet på displayet repræsenterer det aktuelle batteriniveau i procent under opladning. Når tallet viser 100, er batteriet fuldt opladet.

Fig. C-4

Hvordan man bruger

Indstillinger

I standbytilstand skal du trykke på og holde sugeniveauekontakten ○ nede i 3 sekunder for at åbne indstillingsgrænsefladen. Tryk kort på ○ for at vælge en mulighed, og tryk og hold ○ nede i 3 sekunder for at bekræfte.

Nulstil filter

Tryk og hold sugeniveauekontakten ○ nede i 3 sekunder for at vælge nulstilling af filter, og filteret vil automatisk udføre nulstillingen.

Afslut

Tryk på tænd/sluk-knappen ⏻, når den er i indstillingsgrænsefladen for at vende direkte tilbage til hovedgrænsefladen, eller vælg , og tryk derefter på og hold sugeniveauekontakten ○ nede i 3 sekunder for at vende tilbage til hovedgrænsefladen.

Bemærk:

- Hvis der ikke forekommer nogen betjening i mere end 15 sekunder,

slukkes skærmen, og den vender tilbage til hovedgrænsefladen, når den lyser op igen.

- Hvis støvsugeren ikke fungerer korrekt, vil skærmen vise en fejlmeddelelse. Se venligst fejlfindingstabellen for at finde din løsning.

Fig. D-1

Start rengøring

Støvsugning

Tryk på tænd/sluk-knappen ⏻ for at starte brugen. Når støvsugningen er afsluttet, skal du trykke på knappen ⏻, og mængden af forskellige støvsugede partikler vises på skærmen.

Tryk på knappen ○ for at skifte niveau mellem auto, øko og turbo, og det tilsvarende ikon vises på skærmen.

Bemærk:

- Når en rengøringstilstand holder op med at køre, vil støvsugeren som standard gå til automatisk tilstand, når den startes igen. Fabriksindstillingen er den automatiske tilstand.
- Kun når den kører i automatisk tilstand, ændres sugekraften og farven på snavsniveauindikatoren med mængden af partikler i realtid.

Fig. D-2

Mopping

1. Fjern moppepuderne, fugt dem og vrid overskydende vand ud. Ret det centrale hul på moppepuden ind efter fastgørelsesskruen i midten af moppepudeholderen. Tryk godt på moppen for at sikre, at den sidder ordentligt fast.

Fig. D-3

2. Fjern vandtankens stik, og fyld vandtanken med rent vand.

Fig. D-4

3. Monter den roterende sprøjtemoppe på støvsugeren, så den automatisk går i moppefunktion, når støvsugeren er tændt.

Fig. D-5





4. Tryk på knappen  kortvarigt for at starte/stoppe mopningen. Tryk kortvarigt på knappen  for at sprøjte.

Fig. D-6

Bemærk:

- Fugt moppepuden og vrid overskydende vand ud, før du mopper.
- Når du mopper, forbliver støvsugerens sugeevne uændret på alle niveauer.
- Vandtankens kapacitet er 200 ml. Tilsæt ikke kemikalier for at undgå skader på tanken.

Start ultra-rengøring

Tryk og hold ultrarengøringsknappen  nede i 5 sekunder for at starte dybderengøring af støvfjernelsesnavet, mens støvsugningen er aktiv. Tryk og hold ultrarengøringsknappen  nede i 5 sekunder igen for at slukke den.

Start af støvsugning

Ret støvbeholderens udluftning ind efter det støvfjernende hub for at placere støvsugeren. Det støvfjernende hub starter automatisk opsugning af støv. Tryk kortvarigt på støvsamlingsknappen  for at stoppe eller genstarte støvsugningen.

Bemærk:

- Brug ikke den roterende sprøjtemoppe til at støvsuge med.
- Støvsugeren er som standard indstillet til automatisk støvsugning. For at skifte til manuel støvsugning skal du fjerne støvsugeren fra det støvfjernende hub og trykke på støvsamlingsknappen og hold den nede i 5 sekunder. Støvsamlingsknappen blinker grønt fem gange for at angive, at skiftet er vellykket. Tryk på støvsamlingsknappen i 5 sekunder igen for at skifte tilbage til automatisk støvsugning.
- Hvis støvsamlingsposen når sin kapacitet, eller luftkanalen blokeres under støvsamlingsprocessen, stopper det støvfjernende hub med at fungere, når processen er afsluttet, og kan ikke opsamle støv igen.

- Hvis der er meget affald i støvbeholderen, skal du udføre støvsamlingsprocessen flere gange for at opnå bedre rengøringsresultater.

Fig. D-7

Brug af forskelligt tilbehør Omni-børste med lys

Velegnet til rengøring af hårdt gulv, marmor, fliser, lav- og mellemluvet tæpper og mere.

Ved brug på fliser, trægulve eller andre hårde overflader eller til støvsugning af kaffebønner, popcorn og andre piller, skubbes kontakten til den anden side. Når du renser tæppet, skal du skubbe kontakten til slukket position.

1. tændt
2. Slukket

Fig. D-8

Motoriseret minibørste

Til støvsugning af snavs, dyrehår og andet genstridigt affald fra sofaer, sengetøj og andre stofoverflader. Det anbefales ikke at støvsuge på skrøbelige overflader, såsom silke.

Fig. D-9

Kombinationsværktøj

Velegnet til støvsugning af revner, hjørner af døre og vinduer, trapper og andre svært tilgængelige steder.

Fig. D-10

Blød støvbørste

Velegnet til støvsugning på LCD'er, tastaturer, lampeskærme, gardiner, skodder og andre overflader af skrøbelige genstande.

Fig. D-11

Roterende blød støvbørste

Den kan tilsluttes forlængerslangen. Med et drejeligt hoved er den velegnet til rengøring af sarte og skrøbelige overflader og hjørner som glas, skærme og tastaturer.

Fig. D-12

Fleksibel adapter

Bøjning og forlængelse af stangen med et enkelt klik så den nemt kan nå under lavtliggende møbler, såsom senge og sofaer.

Bemærk: Det anbefales at bruge den fleksible adapter ved rengøring af de lavtliggende møbler, og det anbefales ikke hele tiden at være tilsluttet støvsugeren til daglig gulvrengøring.

Fig. D-13

Holder til opbevaring af tilbehør

Når tilbehøret ikke er i brug, kan det placeres på opbevaringsbeslaget som vist i diagrammet.

Fig. D-14

Værktøj til fjernelse af hår fra kæledyr

Velegnet til at fjerne og absorbere hår til mellem- til langhårede kæledyr.

Bemærk:

- Hvis en roterende del sætter sig fast, kan støvsugeren automatisk slukke. Fjern eventuelle fastklemte fremmedlegemer, og genoptag derefter brugen.
- Når batteriet bliver overophedet, slukker støvsugeren automatisk. Vent, indtil batteritemperaturen vender tilbage til normal, og genoptag derefter brugen.

Pleje og vedligeholdelse

Tips:

- Brug altid originale dele for at forhindre, at din garanti bortfalder.
- Hvis filteret eller dysen bliver tilstoppet, stopper støvsugeren med at virke kort efter at være blevet tændt. Ryd røret for at genoprette funktionaliteten.
- Før du rengør støvkoppen, skal du kontrollere, at stikket er taget ud, og holde støvsugerens tænd/sluk-knap i slukket position.
- Hvis støvsugeren ikke bruges i en længere periode, skal du oplade den helt, tage netledningen ud, fjerne

batteriet og opbevare det i et køligt miljø med lav luftfugtighed væk fra direkte sollys. For at undgå overafloadning af batteriet skal du genoplade batteriet mindst en gang hver tredje måned.

Rengøring af støvsugeren

Tør støvsugeren af med en blød, tør klud.

Rengøring af støvkoppen, forfilteret og cyklonenheden

1. Tryk på udløserknappen til støvkoppen, og fjern den fra støvsugeren.
2. Fjern først forfilteret, og drej derefter cyklonsystemet for at løfte det ud.
3. Skyl cyklonenheden, forfilteret og støvkoppen, indtil de er rene. Efter vask lufttørres de i mindst 24 timer.

Fig. E-1-Fig. E-3

Bemærk:

- Rengør støvkoppen efter behov.
- Det anbefales at rengøre cyklonsystemet og forfilteret mindst en gang hver 3. til 4. måned.

Rengøring af filteret

1. Fjern støvkoppen som vist på figuren.
2. Fjern filteret fra støvsugeren ved at trække det ned i retningen vist på figuren.
3. Skyl filteret ved at dreje det 360°. Bank let på filteret flere gange for at fjerne snavs, der er fanget i det.
4. Lad filteret lufttørre i 24 timer.

Fig. E-4-Fig. E-7

Bemærk:

- Brug kun rent vand til at vaske filteret. Brug ikke vaskemiddel.
- Forsøg ikke at rengøre filteret med en børste eller finger.
- Det anbefales at rengøre filteret hver 4. til 6. måned.

Udskiftning af luftudgangsfilteret

1. Fjern luftudløbsfilteret som vist på figuren.
2. Installer en ny.

Fig. E-8-Fig. E-9

Bemærk:

- Luftudgangsfilteret kan ikke vaskes.
- Det anbefales at udskifte filteret hver 4. til 6. måned.

Udskift støvopsamlingsposen

1. Fjern det magnetiske dæksel fra det støvfjernende hub.
2. Tag støvopsamlingsposen ud, og smid den ud.
3. Installer en ny støvopsamlingspose. Sæt posens håndtag ind i åbningen for at sikre, at det er sat på plads.
4. Sæt det magnetiske dæksel på igen. Sørg for, at den er korrekt installeret, og at det støvfjernende hub er helt forseglet.

Fig. E-10-Fig. E-13

Bemærk:

- Når støvopsamlingsknappen blinker orange, betyder det, at støvopsamlingsposen er fuld og skal udskiftes.
- Det anbefales at udskifte støvopsamlingsposen hver tredje måned.

Rengøring af Omni-børsten med lys

1. Som vist på figuren skal du skubbe låsen ned for at fjerne børsten fra rullen.
2. Brug en saks til at klippe de hår og fibre af, der sætter sig fast på børsterullen. Tør støvet af indhakkede, tætningsstrimlerne på begge sider og det gennemsigtige låg med en tør klud eller køkkenrulle.
3. Når børsterullen er snavset, skal du skylle den med rent vand, indtil den er ren. Stil derefter børsterullen oprejst i mindst 24 timer, indtil den er helt tør.
4. Når børsterullen er tør, geninstallerer du den ved at følge demonteringsstrinene i omvendt rækkefølge.

Fig. E-14-Fig. E-17

Rengøring af den motoriserede minibørste

1. Brug en mønt som vist til at dreje låsen mod uret, indtil du hører et klik. Når du har låst den motoriserede minibørste op, skal du fjerne børsterullen.
2. Skyl og rengør børsterullen. Stil børsterullen oprejst i et godt ventileret område i mindst 24 timer, indtil den er helt tør.

Fig. E-18-Fig. E-19

Rengør moppepuden

Vend moppehovedet, og fjern moppepuden. Skyl moppepuden, indtil den er ren, og tør den grundigt, før du sætter den på igen.

Fig. E-20

Bemærk:

- Det anbefales at udskifte moppepuden hver 3. til 6. måned.
- Før du opbevarer moppehovedet i længere tid, skal du tømme vandtanken og dreje kontakten til udstrømningskontrol til SLUKKET.

Udskiftning af batteripakken

Støvsugerens indeholder en aftagelig genopladelig lithium-ion batteripakke, som har et begrænset antal genopladningscykluser. Efter længere tids brug kan batteripakken muligvis ikke længere holde en opladning. Hvis dette sker, betyder det, at batteripakken har nået slutningen af sin livscyklus og skal udskiftes.

1. Tryk på batteripakkens udløserknop, og skub batteripakken til højre som vist for at fjerne den.
2. Installer den nye batteripakke.

Fig. E-21

Se nedenstående tabel, hvis støvsugeren ikke fungerer korrekt.

Fejl	Mulige årsager	Løsninger
Støvsugeren virker ikke.	Apparatet er løbet tør for batteri, eller dets batteriniveau er lavt.	Oplad støvsugeren helt, og genoptag derefter brugen.
	Beskyttelsestilstand for overophedning udløst af en blokering.	Rengør sugeåbningen eller luftkanalen. Vent, indtil støvsugeren er afkølet, og genaktiver den derefter.
	Sugeåbningen eller luftkanalen er blokeret.	Fjern enhver blokering fra sugeåbningen eller luftkanalen.
Svag sugekraft.	Støvkoppen er fuld, og/eller filterenheden er tilstoppet.	Tøm støvkoppen, og/eller rengør filterenheden.
	En vedhæftet fil er blokeret.	Fjern enhver blokering i tilbehøret.
Motoren laver en mærkelig lyd.	Hovedsugeåbning eller forlængerstang er blokeret.	Fjern enhver blokering i hovedsugeåbningen eller forlængerstangen.
Batteriindikatoren lyser ikke under opladning.	Støvsugeren er ikke placeret korrekt på det støvfjernende hub.	Sørg for, at støvsugerens opladningskontakter er på linje med det støvfjernende hub.
	Strømskikket er ikke korrekt tilsluttet.	Kontroller, om strømskikket er korrekt tilsluttet.
	Hvis problemet fortsætter efter at have udelukket ovenstående to muligheder, bedes du kontakte eftersalgsserviceafdelingen for vedligeholdelse.	
Oplader for langsomt.	Batteritemperaturen er for lav eller for høj.	Vent, indtil batteritemperaturen vender tilbage til normal, og genoplad derefter.
LED-lysene på omni-børsten med lys virker ikke.	LED-lysene er beskadiget.	Kontakt eftersalgsserviceafdelingen for vedligeholdelse.
Støvopsamlingsknappen er konstant orange.	Støvopsamlingsposen er ikke installeret eller ikke installeret korrekt.	Før støvopsamlingen starter, skal du kontrollere, at støvopsamlingsposen er installeret eller sat på plads.
Støvopsamlingsknappen blinker orange.	Støvopsamlingsposen er fuld	Installer en ny støvopsamlingspose. Tryk derefter på og hold støvopsamlingsknappen nede i 3 sekunder for at fejlfinde problemet.
Ultra-rengøringsknappen blinker blåt.	Ultra-rengøringen fungerer ikke korrekt.	Kontakt eftersalgsserviceafdelingen for vedligeholdelse.

Batteristatusindikator

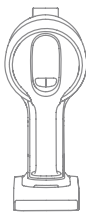
Status	Mulige årsager	Løsninger	
Indikatoren er rød.	Batteripakken er beskadiget.	Kontakt eftersalgsafdelingen for vedligeholdelse.	
Indikatoren blinker rødt.	Fejl	Kontakt eftersalgsafdelingen for vedligeholdelse.	
Indikatoren blinker hvidt.	Batteritemperaturen er for lav eller for høj.	Vent, indtil batteritemperaturen vender tilbage til normal, og genbrug derefter.	

Fejlfinding

Hvis støvsugeren ikke fungerer korrekt, vil skærmen vise en fejlmeddelelse. Se venligst fejlfindingstabellen for at finde din løsning.

Fejlikon	Fejlmeddelelse	Løsninger
	Lavt batteriniveau	Oplad i god tid.
	Batteriet er fladt	Oplad i god tid.
	Batteritemperaturen er for høj	Vent, indtil batteritemperaturen vender tilbage til normal, og genoptag derefter brugen.
	Luftkanal blokeret	Kontroller, om støvkoppen, forlængerstangen, omni-børsten med lys eller den motoriserede minibørste er blokeret.
	Børsterulle sidder fast	Se afsnittet [Rengøring af omni-børsten med lys] for at rengøre snavs og hår, der er filtret sammen på børsterullen. Kontrollér, om den roterende sprøjtemoppe er blokeret.
	Filteret skal udskiftes	Udskift filteret i god tid.
	Udskift filteret	Efter udskiftning af filteret, se [Indstillinger] for at nulstille filteret.
	Fejl	Kontakt eftersalgsafdelingen for vedligeholdelse.

Specifikationer

Støvsuger			
Model	VZV33A	Opladningstid	cirka 4 timer
Nominel effekt	855 W	Nominel spænding	29,6 V ===
Omni-børste med lys			
Model	VMBB		
Nominel effekt	70 W	Nominel spænding	25 V ===
Motoriseret minibørste			
Model	VMMY		
Nominel effekt	20 W	Nominel spænding	24 V ===
Roterende sprøjtemoppe			
Model	VFBD		
Nominel effekt	40 W	Nominel spænding	28,8 V ===
Toz Uzaklaştırma Göbeği			
Model	VCB2		
Input	220-240 V ~ 50-60 Hz	Udgang	35 V === 0,9 A
Nominel effekt	1050 W		
Oplader			
Model	ZD024M340090EU/ TPQ-88E340090VW01	Gennemsnitlig aktiv effektivitet	87,04%
Input	100V-240 V ~ 50/60 Hz 0,8 A	Effektivitetvedlavbelastning (10%)	77,01%
Udgang	34 V === 0,9 A	Strømforgbrug uden belastning	0,1 W
Genopladelig Lithium-Ion batteripakke			
Model	V2406-8S1P-GYA	Nominel spænding	29,6 V ===
Mærkekapacitet	3100 mAh	Nominel kapacitet	3200 mAh
Energi	91,76 Wh		
Genopladelig Lithium-Ion batteripakke			
Model	V2433-8S1P-LNB	Nominel spænding	28,8 V ===
Mærkekapacitet	2300 mAh	Nominel kapacitet	2500 mAh
Energi	66,24 Wh		

Lithium-ion batteripakken indeholder stoffer, der er skadelige for miljøet. Før du bortskaffer støvsugeren, skal du fjerne batteripakken, derefter kassere den eller genbruge den i overensstemmelse med lokale love og regler i det land eller område, den bruges i.

WEEE-oplysninger



Alle produkter, der bærer dette symbol, er affald af elektrisk og elektronisk udstyr (WEEE som i direktiv 2012/19/EU), som ikke må blandes med usorteret husholdningsaffald. I stedet bør du beskytte menneskers sundhed og miljøet ved at aflevere dit brugte udstyr til et udpeget indsamlingssted til genbrug af affald af elektrisk og elektronisk udstyr, udpeget af regeringen eller lokale myndigheder. Korrekt bortskaffelse og genbrug vil hjælpe med at forhindre potentielle negative konsekvenser for miljøet og menneskers sundhed. Kontakt installatøren eller de lokale myndigheder for mere information om placeringen samt vilkår og betingelser for sådanne indsamlingssteder.

Turvallisuusohjeet

Virheellisestä käytöstä johtuvien onnettomuuksien, kuten sähköiskut tai tulipalo, välttämiseksi lue tämä ohjekirja huolellisesti ennen käyttöä ja säilytä ne myöhempää käyttöä varten.

Varoitus

- Tätä tuotetta eivät saa käyttää alle 8-vuotiaat lapset tai henkilöt, joiden fyysinen, aisteihin liittyvä tai älyllinen toimintakyky on rajoittunut tai joilla on vähän kokemusta tai tietoa laitteiden käytöstä, ilman vanhemman tai huoltajan valvontaa. Näin varmistetaan laitteen turvallinen käyttö ja vältetään mahdolliset riskit. Lapset eivät saa puhdistaa tai huoltaa tuotetta ilman valvontaa.
- Tätä laitetta ei ole tarkoitettu henkilöiden (mukaan lukien lapset), joiden fyysinen, aisteihin liittyvä tai älyllinen toimintakyky on rajoittunut tai joilla on vähän kokemusta tai tietoa laitteiden käytöstä, ellei heidän turvallisuudestaan vastuussa oleva henkilö valvo heitä tai opasta heitä laitteen käytössä.
- Lapsia tulee valvoa, jotta varmistetaan, etteivät he leiki laitteella.
- Imuri ei ole lelu. Lapset eivät saa leikkiä laitteella tai käyttää sitä. Ole varovainen, kun käytät imuria lasten lähellä. Älä anna lasten siivot tai huoltaa imuria, ellei heitä valvota vanhempansa tai huoltajansa toimesta.
- Älä käytä imuria ulkona tai märillä pinnoilla. Käytä imuria ainoastaan sisätiloissa kuivilla pinnoilla. Älä koske pistotulppaan tai mihinkään imurin osaan märillä käsillä.
- Tulipalo-, räjähdys- tai loukkaantumisriskin pienentämiseksi varmista ennen käyttöä, että litiumakku ja virtajohto eivät ole vaurioituneet. Älä käytä imuria, jos litiumakku tai virtajohto on vaurioitunut.
- Harjaspäät, akku, metalliliittimen tappi ja tyhjiö ovat sähköä johtavia, eikä niitä saa upottaa veteen tai muuhun nesteeseen. Varmista, että kuivaat kaikki suodattimet puhdistuksen jälkeen.
- Liikkuvien osien aiheuttamien vammojen välttämiseksi sammuta imuri ennen harjaspäiden puhdistamista. Harjaspäät, pölysäiliö ja suodatin on asennettava oikein ennen imurin käyttöä.
- Älä käytä pohjavillaharjaa imurin ollessa käytössä. Älä käytä harjaa märkiin karvoihin.
- VAROITUS: Käytä vain alkuperäistä pölynpoistokeskusta tai laturia. Älä koskaan käytä muuta kuin alkuperäistä osaa, koska tämä voi johtaa litiumakun syttymiseen.
- Älä käytä imuria syttyvien tai palavien nesteiden, kuten bensiini, valkaisuaine, ammoniakki, viemärinpuhdistusaineet tai muut nesteet, keräämiseen.
- Älä käytä imuria terävien tai kovien esineiden, kuten lasi, naulat, ruuvit tai kolikot, keräämiseen koska ne voivat vaurioittaa laitetta. Älä käytä imuria kipsilevyn palojen, tuhkan, kuten tulisijan tuhkan tai savukkeiden tai palavien materiaalien, kuten hiilten, savuketumppien tai tulitikkujen, keräämiseen.
- Tarkasta siivottava alue ennen käyttöä. Vältä aukkojen tukkeutuminen siivoamalla isommat paperit, sylkipallot, muoviset liinat tai terävät esineet (kuten lasi, naulat, ruuvit, kolikot jne.) ja muut aukkoja suuremmat esineet.
- Pidä hiukset, löysät vaatteet, sormet ja muut kehon osat poissa imurin aukoista ja liikkuvista osista. Älä osoita jatkovarrella, sauvalla tai lisävarusteilla silmiisi tai korviisi

tai laita niitä suuhusi.

- Älä laita mitään esineitä imurin aukkoihin. Älä käytä imuria, kun jokin sen aukoista on tukossa. Pidä puhtaana pölystä, nukasta, karvoista ja muista mahdollisesti ilmavirtaa rajoittavista esineistä.
- Älä lepuuta imuria tuolia, pöytää tai muuta epävakaa pintaa vasten, koska tämä voi aiheuttaa vaurioita laitteelle tai henkilövahinkoja. Mikäli imuri vaurioituu kaatumisesta tai on muuten viallinen, ota yhteyttä valtuutettuun huoltoon. Älä koskaan yritä purkaa laitetta itse.
- Kaikkia ohjekirjan ohjeita akun lataamiseen täytyy noudattaa tiukasti. Virheellinen akun lataaminen määritetyllä lämpötila-alueella voi vaurioittaa akkua.
- Käytä ainoastaan valmistajan suosittelemia lisävarusteita ja korvaavia osia.
- Ole erityisen varovainen, kun käytät imuria portaiden siivoamiseen.
- Varmista, että imurin pistotulppa on irrotettu pistorasiasta, kun sitä ei käytetä pidempään aikaan sekä ennen huoltoja ja korjauksia.
- Älä asenna, lataa tai käytä laitetta ulkona, kylpyhuoneessa tai uima-altaan lähellä.
- Tulipalovaroitus: Älä levitä minkäänlaisia hajusteita imurin suodattimeen. Tämän tyyppisten tuotteiden tiedetään sisältävän syttyviä kemikaaleja, jotka voivat aiheuttaa imurin syttymisen.
- Käytä vain alkuperäistä pölynpoistokeskusta (malli VCB2). Käytä vain alkuperäistä laturia (malli ZD024M340090EU/TPQ-88E340090VW01).
- VAROITUS: Käytä akun lataamiseen ainoastaan laitteen mukana toimitettua irrotettavaa syöttöyksikköä.
- Käytä vain hyväksytyä akkutyyppejä (malli V2406-8S1P-GYA/V2433-8S1P-LNB). Älä käytä ei-ladattavaa akkua. Tämän noudattamatta jättäminen voi aiheuttaa litiumioniakun syttymisen.
- Jos akun materiaalia on päässyt vuotamaan, poista henkilöt alueelta, kunnes akku on jäähtynyt ja höyryt haihtuneet.
- Poista vaaralliset kaasut järjestämällä mahdollisimman tehokas ilmanvaihto ja vältä iho- ja silmäkosketuksia tai höyryjen hengittämistä.
- Poista roiskunut neste imeytysaineella ja hävitä jäte.
- Älä käytä ja varastoi äärimmäisen kuumissa tai kylmissä ympäristöissä (alle 0 °C tai yli 40 °C). Lataa johdoton imuri yli 0 °C ja alle 40 °C lämpötilassa.
- Tämä tuote on suunniteltu ainoastaan kotikäyttöön.
- Syöttöliittimiä ei saa oikosulkea.
- Jos virtajohto on vaurioitunut, valmistajan, sen huoltoedustajan tai vastaavan pätevyyden omaavan henkilön on vaihdettava se vaaratilanteiden välttämiseksi.



Lue käyttöohjeet



Irrotettava syöttöyksikkö



Ainoastaan sisäkäyttöön



Luokan II varusteet



aikaviive miniatyyri sulake-linkki,
jossa T3.15A on aika/virta-ominaisuuden symboli

Dreame Trading (Tianjin) Co., Ltd vakuuttaa, että laite noudattaa sovellettavia eurooppalaisia direktiivejä, standardeja ja niiden lisäyksiä tai muutoksia. Koko seloste EU-vaatimustenmukaisuudesta on saatavilla osoitteessa <https://global.dreametech.com>
Sähköinen käyttöohje on saatavilla sivustolla <https://global.dreametech.com/pages/user-manuals-and-faqs>

Tuotteen yleiskuvaus

Lisätarvikkeet



1. Pölynpoistokeskus
2. Lisävarusteiden säilytysteline
(tukitanko x1 säilytysteline x1)
3. Laturi
4. Lemmikin pohjavillaharja
5. Jatkoletku
6. Valaistu monitoimisuu lake
7. Pehmeä suulake
8. Pehmeä pyörivä pölyharja
9. Yhdistelmäsuulake
10. Taipuisa sovitin
11. Moottoroitu minisuulake
12. Pölypussi x 2
(x1 valmiiksi asennettu)
13. Pyörivä spraymoppi
14. Jatkovarsi
15. Mitta-astia
16. Moppityyny x 4
(x2 valmiiksi asennettu)
17. Vara-akkupaketti

Kuva A-1

Huomio: Käyttöohjeen kuvat ovat vain viitteellisiä. Todellinen tuote voi olla erilainen.



Osien nimitykset

Imurirunko

1. Pölysäiliö
2. Pölysäiliön vapautuspainike
3. Latauskoskettimet
4. Akun vapautuspainike
5. Näyttö
6.  Virtapainike
7.  Imutehon kytkin
8. Akun varaustason ilmaisin
9. Antistaattinen kahva



Kuva A-2

Näyttö

1. Likaisuustason ilmaisin
Väri vaihtuu pölyn määrän mukaan reaaliajassa (ainoastaan automaattitilassa).
2. Hiukkasmäärän ilmaisin
3. Imuteho
 Eko
 Automaattinen
 Turbo
4. Imutehon kytkin
Paina lyhyesti vaihtaaksesi eko-, automaatti- ja turbotilan välillä.
5. Hiukkastyypit
> 10 µm (esim. siitepöly)
> 50 µm (esim. karvat)
> 200 µm (esim. pöly)
> 500 µm (esim. hituset)
6. Akun varaustaso prosentteina
Kun näytössä on " LO" , osoittaa tämä akun tason olevan alle 10 %.
7. Virtapainike
Käynnistä/sammuta painamalla lyhyesti.

Kuva A-3

Pölynpoistokeskus

1. Pölynpoistokeskuksen tuuletusaukko
2. Pölypussi
3. Magneettikansi
4. Tuuletusaukon suodatin
5. Latauskoskettimet
6.  Pölynkeräyspainike
 - Kiinteä oranssi valo: Pölypussia ei ole asennettu tai se on asennettu väärin
 - Vilkkuva oranssi valo: Pölypussi on täynnä
 - Kiinteä vihreä valo: Pölynpoistokeskus on valmiustilassa
 - Vilkkuva vihreä valo: Pölynpoistokeskus on valmis keräämään pölyä
7.  Ultraäämpainike
 - Kiinteä sininen valo: Aloitetaan pölynpoistokeskuksen syväpuhdistus
 - Vilkkuva sininen valo: virhe

7. Pölysäiliön suodatin

8. Virtajohto

Kuva A-4

Pyörivä spraymoppi

1. Moppipään vapautuspainike
2. Spraysuutin
3. Ulosvirtauksen ohjauskytkin
 - Alhainen
 - Korkea
 - Pois päältä
4. Vesisäiliön tulppa

Kuva A-5

Asennus

Lisävarusteiden säilytystelineen asentaminen

Aseta tukitanko pystysuoraan säilytystelineeseen ja varmista, että se on asennettu paikoilleen.

Kuva B-1

Lisävarusteiden asentaminen

Huomio:

- Moottoroidun minisuulakkeen käyttöä ei suositella jatkovarren kanssa.
- Asenna lisävarusteet todellisten siivoustarpeiden mukaisessa järjestyksessä.
- Taipuisan sovittimen käyttöä suositellaan matalien huonekalujen siivouksessa, mutta ei pidettäväksi liitettynä imurirunkoon kaiken aikaa päivittäiseen lattian siivoukseen.

Kuva B-2

Lataaminen

Lataus pölynpoistokeskuksella

Aseta pölynkeräysasema lähelle virtalähdettä ja kytke virtajohto. Kohdistaa pölysäiliön tuuletusaukko pölynpoistokeskuksen kanssa sijoittaaksesi imurin paikalleen. Lataa imurin akku täyteen ennen ensimmäistä käyttöä.

Huomio:

- Imuria ei voi käyttää sen ollessa latauksessa.
- Kun imuri on ladattu täyteen, akun varaustason ilmaisin sammuu viiden minuutin kuluttua ja imuri siirtyy virransäätötilaan.
- Tähän menee noin neljä tuntia. Imurointi turbotilassa pidemmän aikaa aiheuttaa akun lämpenemistä, mikä pidentää latausaikaa. Anna imurin jäähtyä 30 minuuttia ennen sen lataamista.
- Kun imuria ei käytetä, se voidaan sijoittaa pölynpoistokeskukseen. Virtajohdon ulostuloa voidaan säätää käyttäjien tarpeiden mukaan.

Kuva C-1

Lataus lisävarusteiden säilytystelineellä (lisävaruste)

Aseta vara-akku akun lataus- ja säilytyspaikkaan. Liitä laturi lisävarusteen säilytystelineen ja virtalähteen väliin.

1. Akun lataus- ja säilytyspaikka

Kuva C-2

Akun varaustasonäyttö

Akun varaustason ilmaisim

-  Vilkkuva valkoinen valo
- Jatkuva valkoinen valo
- Pois päältä

Lataa

- Ladattu täyteen
-  Lataa
- Valmiustila

Kuva C-3



Näyttö

Luku näytössä vastaa tämän hetkistä akun varaustasoa prosentteina latauksen aikana. Kun luku on 100, on akku ladattu täyteen.

Kuva C-4

Käyttö



Asetukset

Paina imutehon kytkintä  ja pidä se painettuna kolmen sekunnin ajan valmiustilassa ollessa päästäksesi asetuksiin. Paina  lyhyesti valitaksesi vaihtoehdon ja vahvasta painamalla  ja pitämällä painettuna kolmen sekunnin ajan.

Suodattimen nollaus

Paina imutehon kytkintä  ja pidä se painettuna kolmen sekunnin ajan nollataksesi suodattimen ja suodatn viimeistelee nollauksen automaattisesti.

Poistu

Palaa asetusnäytöstä päänäyttöön painamalla virtapainiketta  tai valitse , sitten palaa päänäyttöön painamalla imutehon kytkintä  kolmen sekunnin ajan.

Huomio:



- Mikäli yli 15 sekuntiin ei ole toimintoja, näyttö sammuu ja palaa aloitusnäyttöön taas käynnistyessään.

- Jos imuri ei toimi oikein, tulee näyttöön virheilmoitus. Katso ratkaisu vianhakutaulukosta.

Kuva D-1

Siivouksen käynnistäminen

Imuroi

Käynnistä toiminto painamalla virtapainiketta . Kun imurointi on suoritettu, paina painiketta  ja imuroitujen eri hiukkasten määrä tulee näyttöön.

Vaihda tehoja automaattisen, ekon ja turbon välillä painamalla painiketta  ja vastaava kuvake näkyy näytössä.

Huomio:

- Kun minkä tahansa siivoustilan käyttö lopetetaan, imuri menee jälleen käynnistettäessä automaattisesti automaattitilaan. Tehdasoletusasetus on automaattitila
- Ainoastaan automaattitilassa imuteho ja likaisuustason ilmaisimen hiukkasmäärän mukainen väri vaihtuvat reaaliajassa.

Kuva D-2

Moppaa

1. Poista moppityyny, kostuta ne ja purista ylimääräinen vesi pois. Kohdist moppityynyn keskellä oleva reikä moppityynyn pidikkeen keskellä olevan kiinnitysruuvin kanssa. Paina moppia lujasti varmistaaksesi, että se on kunnolla kiinni.



Kuva D-3

2. Irrota vesisäiliön tulppa ja täytä vesisäiliö puhtaalla vedellä.

Kuva D-4

3. Asenna pyörivä spraymoppi imuriin siirtyäksesi automaattisesti moppaustilaan, kun imuri on päällä.

Kuva D-5



4. Paina -painiketta  lyhyesti käynnistääksesi/lopettaaksesi moppauksen. Paina painiketta  lyhyesti ruiskuttaaksesi.

Kuva D-6

Huomio:

- Kostuta moppityyny ja purista ylimääräinen vesi pois ennen moppausta.
- Moppauksen aikana imurin imuteho pysyy ennallaan kaikilla tasoilla.
- Vesisäiliön tilavuus on 200 ml. Älä lisää kemikaaleja, jotta säiliö ei vahingoittuisi.

Käynnistä ultrasiivous

Paina ultrasiivouspainiketta  ja pidä sitä painettuna viisi sekuntia aloittaaksesi pölynkeskuksen syväpuhdistuksen pölynkeräyksen ollessa aktiivinen. Katkaise virta painamalla ultrasiivouspainiketta  uudelleen viiden sekunnin ajan.

Pölynkeräyksen aloitus

Kohdista pölysäiliön tuuletusaukko pölynpoistokeskuksen kanssa sijoittaaksesi imurin paikalleen. Pölynpoistokeskus aloittaa pölynkeräyksen automaattisesti. Paina lyhyesti pölynkeräyspainiketta  pysäyttääksesi tai käynnistääksesi pölynkeruun uudelleen.

Huomio:

- Älä käytä pyörivää sumutusmoppia pölyn imurointiin.
- Imurissa on oletusasetuksena on automaattinen pölynkeräys. Voit vaihtaa manuaaliseen pölynkeräykseen poistamalla imurin pölynpoistokeskuksesta ja pitämällä pölynkeräyspainiketta painettuna viiden sekunnin ajan. Pölynpoistopainike vilkkuu vihreänä viisi kertaa osoituksena onnistuneesta vaihdosta. Paina pölynkeräyspainiketta uudelleen viiden sekunnin ajan vaihtaaksesi takaisin automaattiseen pölynkeräykseen.
- Jos pölypussi on täynnä tai ilmanvaihtokanava tukkeutuu pölynkeräyksen aikana, pölynpoistokeskus lakkaa toimimasta prosessin päätyttyä eikä voi enää kerätä pölyä.

- Jos pölysäiliössä on paljon roskaa, suorita pölynkeräys useita kertoja saadaksesi paremman puhdistustuloksen.

Kuva D-7

Eri lisävarusteiden käyttäminen

Valaistu monitoimisulake

Soveltuu kovien lattioiden, marmorin, laattojen sekä ei-pitkänukkaisten mattojen puhdistukseen.

Työnnä kytkin toiselle puolelle, kun laitetta käytetään laatta- tai puulattialla tai muulla kovalla pinnalla tai kun imuroidaan kahvipapuja, maissijyviä ja muita vastaavia esineitä.

Kun puhdistat mattoa, paina kytkin off-asentoon.

1. päällä
2. Pois päältä

Kuva D-8

Moottoroitu minisulake

Lian, eläinten karvojen ja muun tiukassa olevien roskien imurointiin sohvalta, vuodevaatteista ja muilta kangaspinnoilta. Herkkien pintojen, kuten silkin, imurointia ei suositella.

Kuva D-9

Yhdistelmäsuulake

Sopii rakojen, ovien ja ikkunoiden kulmien, portaiden sekä muiden vaikeasti saavutettavien paikkojen imurointiin.

Kuva D-10

Pehmeä suulake

Sopii LCD-näyttöjen, näppäimistöjen, lampunvarjostinten, verhojen, sälekaihdinten ja muiden helposti särkyvien esineiden pintojen imurointiin.

Kuva D-11

Pehmeä pyörivä pölyharja

Voidaan yhdistää jatkoletkuun. Pyörivän päänsä ansiosta se sopii arkojen ja helposti särkyvien pintojen ja nurkkien, kuten lasin, näyttöjen ja näppäimistöjen, imurointiin.

Kuva D-12

Taipuisa sovitin

Napsautuksella taivutettavan ja jatkettavan varren avulla saavutetaan helposti matalien huonekalujen, kuten vuoteet ja sohvat, alla olevat alueet. Huomio: käyttöä suositellaan matalien huonekalujen siivouksessa, mutta ei pidettäväksi liitettynä imurirunkoon kaiken aikaa päivittäiseen lattian siivoukseen.

Kuva D-13

Lisävarusteiden säilytysteline

Kun lisävarusteita ei käytetä, ne voidaan sijoittaa säilytystelineeseen kuvan osoittamalla tavalla.

Kuva D-14

Lemmikin pohjavillaharja

Sopii keskipitkä- ja pitkäkarvaisten lemmikkien pohjavillan siistimiseen ja karvojen keräämiseen.

Huomio:

- Imuri sammuu automaattisesti, jos mikä tahansa pyörivä osa jumittuu. Irrota tarttuneet vierasesineet ja jatka käyttöä.
- Imuri sammuu automaattisesti akun ylikuumentumisen vuoksi. Odota, kunnes akun lämpötila palaa normaaliksi ja jatka käyttöä.

Hoito ja ylläpito

Vihjeitä:

- Käytä aina alkuperäisiä varaosia, jotta takuu säilyy voimassa.
- Jos suodatin tai suulake tukkeutuu, imuri sammuu pian käynnistyksen jälkeen. Palauta toimintaan puhdistamalla letku/putki.
- Varmista ennen pölysäiliön puhdistamista, että pistoke on irrotettu ja pidä imurin virtapainike pois-asennossa.
- Jos imuria ei käytetä pitempään aikaan, lataa se täyteen, irrota virtajohto, irrota akku ja säilytä se viileässä,

kuivassa paikassa poissa suorasta auringonvalosta. Akun ylipurkautumisen välttämiseksi lataa akku uudelleen vähintään kolmen kuukauden välein.

Imurin puhdistus

Pyyhi imuri pehmeällä kuivalla liinalla.

Pölysäiliön, esisuodattimen ja sykloniasetelman puhdistaminen

1. Paina pölysäiliön vapautuspainiketta ja irrota se imurista.
2. Irrota ensin esisuodatin ja sitten kierrä sykloniasetelmaa nostaaksesi sen ulos.
3. **Huuhtelee sykloniasetelmaa, esisuodatinta ja pölysäiliötä, kunnes ne ovat puhtaat. Anna niiden kuivua pesun jälkeen vähintään 24 tuntia.**

Kuva E-1-Kuva E-3

Huomio:

- Puhdista pölysäiliö tarvittaessa.
- Sykloniasetelman ja esisuodattimen puhdistaminen 3-4 kuukauden välein on suositeltavaa.

Suodattimen puhdistus

1. Irrota pölysäiliö kuvassa osoitetulla tavalla.
2. Irrota suodatin imurista vetämällä sitä alas kuvassa osoitettuun suuntaan.
3. Huuhtelee suodatin pyörittämällä sitä samalla 360°. Napauta suodatinta kevyesti useita kertoja, jotta siihen tarttuneet roskat irtoavat.
4. **Anna suodattimen kuivua 24 tuntia.**

Kuva E-4-Kuva E-7

Huomio:

- Käytä ainoastaan puhdasta vettä suodattimen pesuun. Älä käytä puhdistusaineita.
- Älä yritä puhdistaa suodatinta harjalla tai sormin.
- Suodattimen puhdistaminen 4-6 kuukauden välein on suositeltavaa.

Tuuletusaukon suodattimen vaihtaminen

1. Irrota tuuletusaukon suodatin kuvassa osoitetulla tavalla.
2. Asenna uusi.

Kuva E-8-Kuva E-9

Huomio:

- Tuuletusaukon suodatin ei ole pestävä.
- Suodattimen vaihtaminen 4–6 kuukauden välein on suositeltavaa.

Pölypussin vaihtaminen

1. Irrota magneettisuojaus pölynpoistokeskuksesta.
2. Vedä pölypussi ulos ja heitä se roskiin.
3. Vaihda uusi pölypussi. Aseta pussin kahva sille varattuun loveen varmistaaksesi, että se on asennettu kunnolla paikoilleen.
4. Asenna magneettisuojaus takaisin paikalleen. Varmista, että se on asennettu oikein ja pölynpoistokeskus on täysin tiivis.

Kuva E-10-Kuva E-13

Huomio:

- Kun pölynpoistopainike vilkkuu oranssina, se tarkoittaa, että pölypussi on täynnä ja se on vaihdettava.
- Pölypussi on hyvä vaihtaa kolmen kuukauden välein.

Valaistun monitoimisuuslaken puhdistus

1. Paina lukkoa alaspäin irrottaaksesi harjatelan telaharjasta kuvan osoittamalla tavalla.
2. Leikkaa rullaharjaan tarttuneet karvat ja kuidut saksilla. Pyyhi pöly kolosta, tiivisteliuskat molemmilla puolilla ja kirkas suojuus kuivalla liinalla tai paperilla.
3. Huuhtelee likaista rullaharjaa vedellä, kunnes se on puhdas. Aseta sen jälkeen rullaharja kuivumaan pystyasentoon 24 tunnin ajaksi, kunnes se on täysin kuiva.
4. Kun rullaharja on kuivunut, asenna se takaisin purkamisvaiheiden päinvastaisessa järjestyksessä.

Kuva E-14-Kuva E-17

Moottoroidun minisuulakkeen puhdistus

1. Käytä kolikkoa kuvan mukaisesti kiertämään lukitusta vastapäivään, kunnes kuulet naksahduksen. Kun moottoroidun minisuulakkeen lukitus on avattu, irrota rullaharja.
2. Huuhtelee ja puhdistaa rullaharja. Aseta jälkeen rullaharja kuivumaan pystyasentoon 24 tunnin ajaksi paikkaan, jossa on hyvä ilmanvaihto, kunnes se on täysin kuiva.

Kuva E-18-Kuva E-19

Moppityynyn puhdistus

Käännä mopin pää ja poista moppityyny. Huuhtelee moppityynyä, kunnes se on puhdas ja kuivaa se huolellisesti ennen sen asentamista takaisin.

Kuva E-20

Huomio:

- On suositeltavaa vaihtaa moppityyny 3–6 kuukauden välein.
- Ennen kuin säilytät moppipäätä käyttämättömänä pidempiä aikoja, tyhjennä vesisäiliö ja käännä ulosvirtauksen ohjauskytkin off-asentoon.

Akun vaihtaminen

Imuri sisältää irrotettavan, uudelleen ladattavan litiumioniakun, jossa on rajallinen määrä latausyklejä. Käytön jatkuttua pidemmän aikaa akku ei välttämättä pysty pitämään latausta. Jos näin käy, se tarkoittaa, että akun elinkaari on lopussa ja se täytyy vaihtaa.

1. Paina akun vapautuspainiketta ja liu'uta akku oikealle kuvan mukaisesti irrottaaksesi sen.
2. Asenna uusi akku.

Kuva E-21

Jos imuri ei toimi oikein, katso alla olevaa taulukkoa.

Virheet	Mahdolliset syyt	Ratkaisut
Imuri ei toimi.	Laitteen akku on loppunut tai akun varaus on alhainen.	Lataa imuri täyteen ja jatka käyttöä.
	Ylilämpösuoja on lauennut tukoksen vuoksi.	Puhdista imuaukko tai ilmanakava. Odota, kunnes imuri jäähtyy ja käynnistä se sitten uudelleen.
	Imuaukko tai ilmanakava on tukossa.	Poista esteet imuaukolta tai ilmanakavasta.
Heikko imuteho.	Pölysäiliö on täynnä ja/tai suodatinasetelma on tukossa.	Tyhjennä pölysäiliö ja/tai puhdista suodatinasetelma.
	Lisävaruste on tukossa.	Puhdista kaikki tukokset lisävarusteessa.
Moottori pitää outoa ääntä.	Pääimuaukko tai jatkovarsi on tukossa.	Poista esteet pääimuaukolta tai jatkovarresta.
Akun merkkivalo ei syty, kun laite on latauksessa.	Imuria ei ole asetettu oikein pölynpoistokeskukseen.	Varmista, että imurin latauskoskettimet ovat kohdakkain pölynpoistokeskuksen kanssa.
	Virtapistoketta ei ole kytketty kunnolla.	Tarkista, että virtapistoke on kytketty kunnolla.
	Mikäli ongelma ei poistu edellä kerrotuilla kahdella mahdollisuudella, ota yhteyttä huoltopalveluun huoltoa varten.	
Lataa liian hitaasti.	Akun lämpötila on liian matala tai korkea.	Odota, kunnes akun lämpötila palaa normaaliksi ja lataa sitten.
Valaistun omni-harjan LED-valot eivät toimi.	LED-valot ovat vaurioituneet.	Ota yhteyttä huoltopalveluun huoltoa varten.
Pölynpoistopainike palaa oranssina.	Pölypussia ei ole asennettu tai se on asennettu väärin.	Varmista ennen pölynkeräyksen aloittamista, että pölypussi on asennettu
Pölynpoistopainike vilkkuu oranssina.	Pölypussi on täynnä	Vaihda uusi pölypussi. Paina sitten pölynkeräyspainiketta ja pidä sitä painettuna kolme sekuntia suorittaaksesi ongelman vianmäärityksen.
Ultrasiivouspainike vilkkuu sinisenä.	Ultrasiivoustoiminnossa on toimintahäiriö.	Ota yhteyttä huoltopalveluun huoltoa varten.

Akun varaustason ilmaisin

Tila	Mahdolliset syyt	Ratkaisut
Merkkivalo palaa punaisena.	Akku on vaurioitunut.	Ota yhteyttä huoltopalveluun huoltoa varten.
Merkkivalo vilkkuu punaisena.	Virhe	Ota yhteyttä huoltopalveluun huoltoa varten.
Merkkivalo vilkkuu valkoisena.	Akun lämpötila on liian matala tai korkea.	Odota, kunnes akun lämpötila palaa normaaliksi ja jatka käyttöä sen jälkeen.

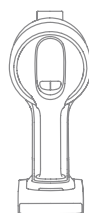

Vianetsintä

Jos imuri ei toimi oikein, tulee näyttöön virheilmoitus. Katso ratkaisu vianhakutaulukosta.

Virhesymboli	Virheilmoitus	Ratkaisut
	Alhainen akun varaus	Lataa ajoissa.
	Akku on loppu	Lataa ajoissa.
	Akun lämpötila on liian korkea	Odota, kunnes akun lämpötila palaa normaaliksi ja jatka sitten käyttöä.
	Ilmakanava on tukossa	Tarkasta pölysäiliö, jatkovarsi, valaistu monitoimisuulake tai moottoroitu minisuulake tukoksen varalta.
	Rullaharja on jumissa	Katso osiosta [Valaistun monitoimisuulakeen puhdistus] rullaharjaan takertuneiden roskien ja karvojen puhdistus. Tarkista, onko pyörivä spraymoppi tukossa.
	Suodatin on vanhenemassa	Vaihda suodatin ajoissa.
	Vaihda suodatin	Kun suodatin on vaihdettu, katso kohdasta [Asetukset] suodattimen nollaus.
	Virhe	Ota yhteyttä huoltopalveluun huoltoa varten.

Imuri			
Malli	VZV33A	Latausaika	noin 4 tuntia
Määritetty teho	855 W	Määritetty jännite	29,6 V ===
Valaistu monitoimisuu lake			
Malli	VMBB		
Määritetty teho	70 W	Määritetty jännite	25 V ===
Moottoroitu minisuu lake			
Malli	VMMY		
Määritetty teho	20 W	Määritetty jännite	24 V ===
Pyörivä spraymoppi			
Malli	VFBD		
Määritetty teho	40 W	Määritetty jännite	28,8 V ===
Pölynpoistokeskus			
Malli	VCB2		
Syöttö	220-240 V ~ 50-60 Hz	Ulostulo	35 V === 0,9 A
Määritetty teho	1050 W		
Laturi			
Malli	ZD024M340090EU/ TPQ-88E340090VW01	Keskimääräinen tehokkuus	87,04%
Syöttö	100V-240 V ~ 50/60 Hz 0,8 A	Tehokkuusalhaisellakuormalla (10%)	77,01%
Ulostulo	34 V === 0,9 A	Tehonkulutus ilman kuormaa	0,1 W
Ladattava litiumioni akku			
Malli	V2406-8S1P-GYA	Nimellisjännite	29,6 V ===
Määritetty kapasiteetti	3100 mAh	Nimelliskapasiteetti	3200 mAh
Energia	91,76 Wh		
Ladattava litiumioni akku			
Malli	V2433-8S1P-LNB	Nimellisjännite	28,8 V ===
Määritetty kapasiteetti	2300 mAh	Nimelliskapasiteetti	2500 mAh
Energia	66,24 Wh		

Litiumioniakku sisältää ympäristölle haitallisia aineita. Ennen imurin hävittämistä irrota akku ja hävitä tai kierrätä se käyttömaan tai -alueen paikallisten lakien ja määräysten mukaisesti.

WEEE-tiedot



Kaikki tällä symbolilla merkityt tuotteet ovat sähkö- ja elektroniikkalaiteromua (WEEE, direktiivin 2012/19/EU mukaisesti), eikä niitä saa hävittää kotitalouden sekajätteen mukana. Terveyden ja ympäristön suojelemiseksi vie hävitettävät laitteet sähkö- ja elektroniikkalaitteille tarkoitettuun, paikallisten viranomaisten määräämään keräys- ja kierrätyspisteeseen. Oikeaoppinen hävitys ja kierrätys ehkäisee haitallisia ympäristö- ja terveysvaikutuksia. Jos tarvitset lisätietoja keräyspisteiden sijainnista ja toiminnasta, ota yhteyttä asentajaan tai paikallisiin viranomaisiin.

The word "dreame" is the abbreviation of Dreame Technology Co., Ltd. and its subsidiaries in China. It is the transliteration of the company's Chinese name "追觅", which means striving for excellence in every endeavor and reflects the company's vision of continuous pursuit, exploration and search in technology.



For more information & after-sales support, contact us via
aftersales@dreame.tech or <https://global.dreametech.com>
Dreame Trading (Tianjin) Co., Ltd.
Made in China

VZV33A -EU-A01 06/2024

