

xiaomi Electric Scooter 4 Ultra User Manual

Xiaomi Elektroroller 4 Ultra Benutzerhandbuch

Manuel d'utilisation de Xiaomi Electric Scooter 4 Ultra

Manual de usuario de Xiaomi Electric Scooter 4 Ultra

Руководство пользователя для Электросамоката Xiaomi Electric Scooter 4 Ultra

Посібник користувача для Електричного самоката Xiaomi Electric Scooter 4 Ultra

Manual do utilizador de Trotinete eléctrica Xiaomi 4 Ultra



- EN Read this manual carefully before use, and retain it for future reference.
- DE Lesen Sie dieses Handbuch vor der Verwendung sorgfältig durch und bewahren Sie es auf, um zukünftig die Informationen nachlesen zu können.
- FR Lisez attentivement ce manuel avant toute utilisation et conservez-le pour pouvoir le consulter ultérieurement.
- ES Lea detenidamente este manual antes de usar el producto y consérvelo para futuras consultas.
- RU Перед использованием внимательно прочтите это руководство. Сохраните его - оно может понадобиться вам в дальнейшем.
- UA Уважно прочитайте цю інструкцію й збережіть її для подальшого використання.
- PT Leia este manual com atenção antes de utilizar o produto e guarde-o para referência futura.

Safety Reminder/Sicherheitshinweis/Rappel des règles de sécurité/Recordatorio de seguridad/Рекомендации по технике/Нагадування про техніку безпеки/Aviso de segurança

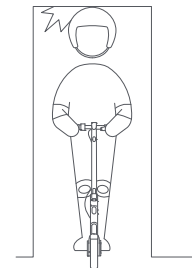

- EN Avoid hitting your head on door frames, elevators, and other overhead obstacles.
- DE Achten Sie darauf, sich nicht den Kopf an Türrahmen, Aufzügen und anderen Hindernissen über ihrem Kopf zu stoßen.
- FR Attention à ne pas vous cogner la tête contre les encadrements de portes, les ascenseurs et autres obstacles en hauteur.
- ES Tenga cuidado de no golpearse la cabeza con los marcos de las puertas, ascensores y otros obstáculos elevados.
- RU Будьте осторожны, чтобы не удариться головой о дверную коробку в помещении, лифте или о другие объекты.
- UA Будьте обережні, щоб не вдаритися головою об одвірок у приміщенні чи ліфті, а також об інші предмети над головою.
- PT Evite bater com a cabeça em umbrais de portas, elevadores e outros obstáculos suspensos.

Watch out for Safety Risk/Achten Sie auf Sicherheitsrisiken/Attention aux risques pour la sécurité/Tenga en cuenta los riesgos de seguridad/Избегайте опасных ситуаций/Уникайте небезпечних ситуацій/Tenha em atenção os riscos de segurança

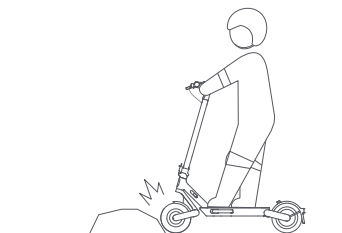

- EN Always steer clear of obstacles.
- DE Halten Sie stets Abstand zu Hindernissen.
- FR Évitez systématiquement les obstacles.
- ES Manténgase siempre alejado de posibles obstáculos.
- RU Всегда объезжайте различные препятствия на дороге.
- UA Завжди об'їжджайте перешкоди.
- PT Mantenha a distância de obstáculos.

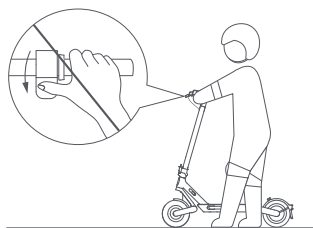

- EN Do not press the accelerator when you are walking alongside the scooter.
- DE Betätigen Sie niemals den Gashebel, während Sie neben dem Roller her laufen.
- FR N'appuyez pas sur l'accélérateur lorsque vous marchez à côté de la trottinette.
- ES No presione el acelerador cuando camine al lado del patinete.
- RU Во время прогулки с самокатом не нажимайте на рычаг газа.
- UA Не натискайте кнопку акселератора, коли йдете пішки із самокатом.
- PT Não pressione o acelerador enquanto caminha ao lado da trottinete.

Do not Try Dangerous Actions/Führen Sie keine gefährlichen Manöver durch/Ne tentez pas de réaliser des actions dangereuses/No intente realizar maniobras peligrosas/Избегайте опасного вождения/Не виконуйте небезпечних дій/Não tente efetuar ações perigosas

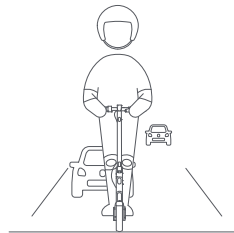

- EN Unless otherwise authorized by the local laws, it is forbidden and illegal to ride on public roads, motorways, and expressways.
- DE Sofern durch die lokale Gesetzgebung nicht anders festgelegt, ist das Befahren von öffentlichen Straßen, Autobahnen und Schnellstraßen untersagt und illegal.
- FR Sauf autorisation contraire par la législation locale, il est interdit et illégal de circuler sur les voies publiques, les autoroutes et les voies rapides.
- ES A menos que las leyes locales autoricen lo contrario, está prohibido y es ilegal circular por vías públicas, autopistas y autovías.
- RU Если в местных законах не допускается иное, ездить по дорогам общего пользования, автомагистралям и скоростным автомагистралям запрещено.
- UA Якщо місцевими законами не передбачено інше, заборонено їздити по дорогах загального користування, автострадах та швидкісних автомагістралях.
- PT Exceto nos casos permitidos pela lei local, é proibido circular em estradas públicas, autoestradas e vias rápidas.

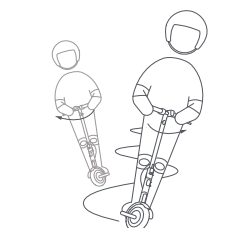

- EN Do not abruptly change the steering direction at high speed.
- DE Ändern Sie bei hoher Geschwindigkeit nicht plötzlich die Fahrtrichtung.
- FR Ne changez pas brusquement de direction à vitesse élevée.
- ES No cambie de dirección de forma abrupta a altas velocidades.
- RU Не поворачивайте резко руль самоката на большой скорости.
- UA Не повертайте кермо надто різко на високій швидкості.
- PT Quando circular a alta velocidade, não mude de direção de forma repentina.

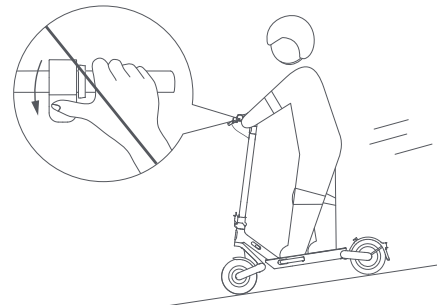
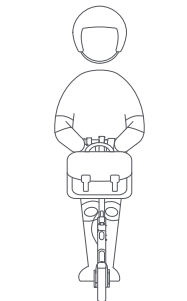

EN Do not hang bags or other heavy stuff on the handlebar.

DE Hängen Sie keine Taschen oder andere schwere Gegenstände an den Lenker.

FR N'accrochez pas de sacs ou autres objets lourds sur le guidon.

ES No cuelgue bolsas ni nada pesado en el manillar.

RU Не вешайте рюкзаки и другие тяжелые предметы на руль.

UA Не вішайте сумки чи інші важкі предмети на кермо.

PT Não pendure sacos ou outros objetos pesados no guiador.



EN Do not ride on one foot.

DE Fahren Sie nicht mit einem Fuß.

FR Ne roulez pas sur un pied.

ES No conduzca con un solo pie.

RU Во время движения не стойте на одной ноге.

UA Під час їзди не стійте на одній нозі.

PT Não circule apoiado apenas num pé.



EN Do not accelerate when going downhill, and brake in time to slow down. When on a steep slope, you need to step off the scooter and push.

DE Beschleunigen Sie nicht beim Bergabfahren und bremsen Sie rechtzeitig ab, um Ihr Tempo zu drosseln. Steigen Sie vor steilen Steigungen ab und schieben Sie den Roller.

FR N'accélérez pas en descente, et freinez à temps pour ralentir. Sur une pente raide, vous devez descendre de la trottinette et pousser.

ES No acelere cuando vaya cuesta abajo y frene a tiempo para reducir la velocidad. Cuando se encuentre en una pendiente pronunciada, deberá bajarse del patinete y empujarlo.

RU Не ускоряйтесь при спуске с горки и вовремя тормозите, чтобы замедлить ход. На крутом уклоне сойдите с самоката и катите его.

UA Не прискорюйтеся під час спуску з гірки та вчасно пригальмовуйте, щоб уповільнити рух. Перед крутим схилом зійдіть із самоката й пройдіть пішки.

PT Não acelere durante as descidas e efetue travagens atempadas. Sempre que se deparar com uma subida íngreme, é necessário sair da trottinette para a empurrar.

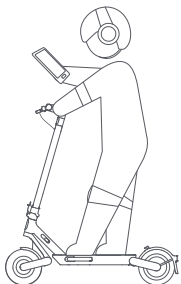

- EN Do not use mobile phone or wear earphones when operating the scooter.
- DE Benutzen Sie während der Fahrt kein Mobiltelefon und tragen Sie keine Kopfhörer.
- FR N'utilisez pas votre téléphone et ne portez pas d'écouteurs lorsque vous utilisez la trottinette.
- ES No use el móvil ni auriculares cuando esté usando el patinete.
- RU Не используйте мобильный телефон и не надевайте наушники во время езды на самокате.
- UA Не користуйтеся мобільним телефоном або навушниками за кермом самоката.
- PT Não utilize telemóveis nem auriculares durante a utilização da trotinete.



- EN Do not ride in the rain. Do not ride through puddles or any other (water) obstacles.
- DE Fahren Sie nicht bei Regen. Fahren Sie nicht durch Pfützen oder sonstige (Wasser-)Hindernisse.
- FR Ne roulez pas sous la pluie. Ne traversez pas les flaques d'eau ou tout autre obstacle (aquatique).
- ES No conduzca bajo la lluvia. No pase por charcos ni por otros obstáculos líquidos.
- RU Не ездите в дождливую погоду. Не проезжайте через лужи и другие (водные) препятствия.
- UA Не катайте в дощову погоду. Не їдьте через калюжі чи будь-які інші водні перешкоди.
- PT Não circule com tempo de chuva. Não circule por cima de poças ou outros obstáculos (com água).

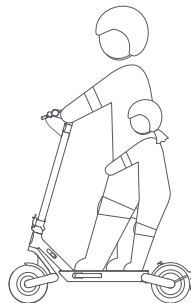

- EN Do not ride with anyone else, including children.
- DE Nehmen Sie keine Mitfahrer mit, insbesondere keine Kinder.
- FR Ne roulez pas avec une autre personne, notamment des enfants.
- ES No conduzca con nadie más, incluidos los niños.
- RU Не ездите на самокате с пассажиром, в том числе с ребенком.
- UA Не катайте на самокаті з пасажиром, зокрема дітьми.
- PT Circule sozinho e sem companhia, incluindo crianças.

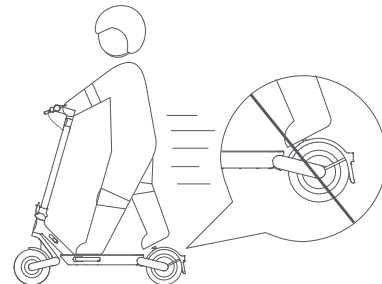

- EN Do not keep your feet on the rear mudguard.
- DE Stellen Sie Ihre Füße nicht auf dem hinteren Schutzblech ab.
- FR Ne laissez pas vos pieds sur le garde-boue arrière.
- ES No coloque el pie sobre el guardabarros trasero.
- RU Не наступайте на задний брызговик.
- UA Не наступайте на заднє крило.
- PT Não coloque os pés no para-lamas traseiro.



- EN Do not let go of the handlebar while riding.
DE Lassen Sie beim Fahren nicht den Lenker los.
FR Ne lâchez pas le guidon lorsque vous conduisez.
ES No suelte el manillar mientras conduce.
RU Не отпускайте руль во время езды.
UA Не відпускайте кермо під час їзди.
PT Não largue o guiador durante a circulação.

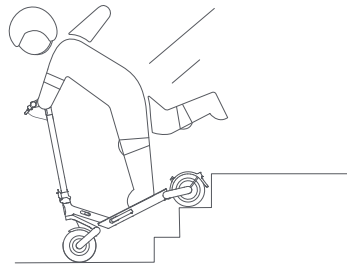

- EN Do not try riding up or down stairs, nor try jumping over obstacles.
DE Fahren Sie keinesfalls Treppen hoch oder runter und versuchen Sie nicht, Hindernisse zu überspringen.
FR Ne tentez pas de monter ou de descendre les escaliers avec votre trottinette ni de sauter par-dessus des obstacles.
ES No intente subir ni bajar escaleras, ni saltar obstáculos.
RU Не ездите на самокате по лестницам и не пытайтесь перепрыгивать через препятствия.
UA Не катайте на самокаті сходами та не намагайтеся перестрибувати перешкоди.
PT Não tente subir ou descer escadas com a trottineta nem saltar sobre obstáculos.



- EN Do not directly ride through puddles. If there is a puddle, avoid it at a low speed.
DE Fahren Sie nicht direkt durch Pfützen. Wenn es eine Pfütze gibt, vermeiden Sie sie bei niedriger Geschwindigkeit.
FR Ne conduisez pas directement dans des flaques d'eau. S'il y a une flaque d'eau, évitez-la à basse vitesse.
ES No pase directamente por los charcos. Si hay un charco, evítelo a baja velocidad.
RU Не катайтесь непосредственно по лужам. Если есть лужа, объезжайте ее на малой скорости.
UA Не їздіть безпосередньо через калюжі. Якщо є калюжа, уникайте її на низькій швидкості.
PT Não ande diretamente através nas poças. Se houver uma poça, evite-a em baixa velocidade.

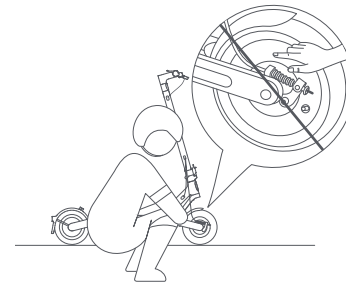

- EN Do not touch the mechanical brake.
DE Berühren Sie keinesfalls die mechanische Bremse.
FR Ne touchez pas au frein mécanique.
ES No toque el freno mecánico.
RU Не касайтесь тормозного механизма.
UA Не торкайтеся механічного гальма.
PT Não toque no travão mecânico.

Product Overview/Produktübersicht/Présentation du produit/Descripción del producto/Описание изделия/
 Опис продукту/Visão geral do produto

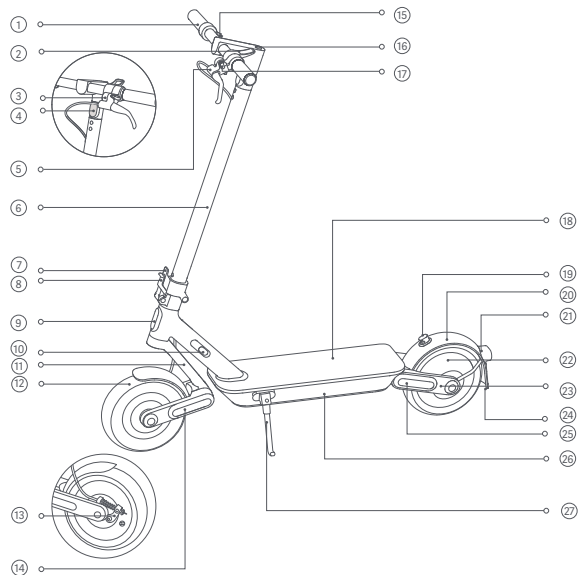

- ① EN Handlebar
 DE Lenker
 FR Guidon
 ES Manillar
 RU Руль
 UA Кермо
 PT Guiador

- ② EN Buckle
 DE Schließvorrichtung
 FR Système d'attache
 ES Hebilla
 RU Скоба
 UA Кільце
 PT Fivela

- ③ EN Scooter Bell
 DE Klingel
 FR Sonnette de la trottinette
 ES Timbre del patinete
 RU Сигнальный звонок
 UA Дзвоник самоката
 PT Campainha da trotinete

- ④ EN Headlight
 DE Scheinwerfer
 FR Phare
 ES Luz delantera
 RU Передняя фара
 UA Передня фара
 PT Farol

- ⑤ EN Brake Lever
 DE Bremshebel
 FR Levier de frein
 ES Palanca de freno
 RU Тормозная ручка
 UA Важіль гальма
 PT Alavanca do travão

- ⑥ EN Stem
 DE Vorbau
 FR Potence
 ES Eje
 RU Рулевая стойка
 UA Стілка
 PT Haste

- ⑦ EN Quick Release Lever
 DE Schnelllösehebel
 FR Levier de libération rapide
 ES Palanca de liberación rápida
 RU Рычаг фиксатора
 UA Важіль фіксатора
 PT Alavanca de remoção rápida

- ⑧ EN Quick Release Lever Lock
 DE Schnelllösehebel-Sperre
 FR Verrou du levier de libération rapide
 ES Cierre de la palanca de liberación rápida
 RU Замок рычага фиксатора
 UA Замок важеля фіксатора
 PT Bloqueio da alavanca de remoção rápida

- ⑨ EN Front Reflector
 DE Reflektor vorne
 FR Réflecteur avant
 ES Reflector delantero
 RU Передний отражатель
 UA Передній відбивач
 PT Refletor dianteiro

- ⑩ EN Charging Port
 DE Ladeanschluss
 FR Port de charge
 ES Puerto de carga
 RU Разъем для зарядки
 UA Порт для заряджання
 PT Porta de carregamento

- ⑪ EN Front Fork
 DE Vordergabel
 FR Fourche avant
 ES Horquilla delantera
 RU Вилка передней оси
 UA Передня вилка
 PT Suspensão dianteira

- ⑫ EN Front Mudguard
 DE Vorderer Kotflügel
 FR Garde-boue avant
 ES Guardabarros delantero
 RU Передний щиток от грязи
 UA Передній бризковик
 PT Guarda-lamas dianteiro

- ⑬ EN Mechanical Brake
 DE Mechanische Bremse
 FR Frein mécanique
 ES Freno mecánico
 RU Тормозной механизм
 UA Механічне гальмо
 PT Travão mecânico

- ⑭ EN Front Rocker Arm (Built-in)
 DE Vorderer Kipphebel (eingebaut)
 FR Culbuteur avant (intégré)
 ES Balancín delantero (incorporado)
 RU Передний балансир (встроенный)
 UA Переднє коромисло (вбудоване)
 PT Balancim dianteiro (incorporado)

- ⑮ EN Accelerator
 DE Gashebel
 FR Accélérateur
 ES Acelerador
 RU Рычаг газа
 UA Кнопка акселератора
 PT Acelerador

16	EN	Control Panel & Power Button	17	EN	Bell Lever	18	EN	Deck
	DE	Bedienfeld und Startknopf		DE	Klingelhebel		DE	Trittbrett
	FR	Tableau de bord et bouton d'alimentation		FR	Levier de sonnette		FR	Repose-pied
	ES	Panel de control y botón de encendido		ES	Palanca del timbre		ES	Plataforma
	RU	Панель управления и кнопка питания		RU	Ручка звонка		RU	Платформа
	UA	Панель керування та кнопка живлення		UA	Важіль дзвоника		UA	Платформа
	PT	Painel de controlo e botão de alimentação		PT	Alavanca da campainha		PT	Plataforma

19	EN	Hook	20	EN	Rear Mudguard	21	EN	Tail Light & Rear Reflector
	DE	Haken		DE	Hinterer Kotflügel		DE	Rückleuchte und rückwärtiger Reflektor
	FR	Crochet		FR	Garde-boue arrière		FR	Feu et réflecteur arrière
	ES	Gancho		ES	Guardabarros trasero		ES	Luz trasera y reflector trasero
	RU	Крючок		RU	Задний щиток от грязи		RU	Фонарь заднего хода и задний отражатель
	UA	Гачок		UA	Задній бризковик		UA	Задня фара та задній відбивач
	PT	Gancho		PT	Guarda-lamas traseiro		PT	Farol e refletor traseiros

22	EN	Wheel Motor	23	EN	Rear Rocker Arm (Built-in)	24	EN	Number Plate
	DE	Radmotor		DE	Hinterer Kipphebel (eingebaut)		DE	Nummernschild
	FR	Moteur-roue		FR	Culbuteur arrière (intégré)		FR	Plaque d'immatriculation
	ES	Motor de la rueda		ES	Balancín trasero (incorporado)		ES	Placa de matrícula
	RU	Двигатель колеса		RU	Задний балансир (встроенный)		RU	Номерной знак
	UA	Колісний двигун		UA	Заднє коромисло (вбудоване)		UA	Номерний знак
	PT	Motor da roda		PT	Balancim traseiro (incorporado)		PT	Número da placa

25	EN	Side Reflector	26	EN	Battery Compartment	27	EN	Kickstand
	DE	Seitenreflektor		DE	Akkufach		DE	Ständer
	FR	Réflecteur latéral		FR	Compartment de batterie		FR	Béquille
	ES	Reflector lateral		ES	Compartimento de la batería		ES	Patilla
	RU	Боковой отражатель		RU	Отсек аккумулятора		RU	Подножка
	UA	Боковий відбивач		UA	Відсік батареї		UA	Підніжка
	PT	Refletor lateral		PT	Compartimento da bateria		PT	Descanso

Control Panel & Power Button/Bedienfeld und Startknopf/Tableau de bord et bouton d'alimentation/Panel de control y botón de encendido/Панель управления и кнопка питания/Панель керування та кнопка живлення/Painel de controlo e botão de alimentação

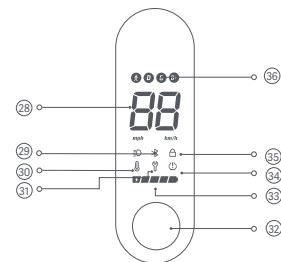







28	EN	Speedometer: It displays the current speed when the scooter is working. When the scooter has an issue, it displays an error code. When the scooter is charging, it displays the current battery level.
	DE	Tachometer: Zeigt die aktuelle Geschwindigkeit des Rollers an. Wenn am Roller eine Störung vorliegt, zeigt das Tachometer einen Fehlercode an. Wird der Roller geladen, so zeigt er den aktuellen Akkustand an.
	FR	Compteur de vitesse : il affiche la vitesse à laquelle vous roulez lorsque la trottinette fonctionne. Lorsque la trottinette présente un problème, un code d'erreur s'affiche. Lorsque la trottinette charge, le niveau de batterie s'affiche.
	ES	Velocímetro: Muestra la velocidad actual cuando el patinete está en funcionamiento. Cuando el patinete tiene un problema, muestra un código de error. Cuando el patinete se está cargando, muestra el nivel de batería actual.
	RU	Спидометр. Здесь отображается текущая скорость во время работы самоката. Во время зарядки самоката на нем отображается текущий уровень заряда.
	UA	Спідометр. Відображає поточну швидкість, коли самокат перебуває в робочому режимі. Відображає код помилки, коли виникає проблема під час роботи самоката. Відображає поточний рівень заряду батареї під час заряджання самоката.
	PT	Velocímetro: Apresenta a velocidade atual sempre que a trottinete estiver em funcionamento. Sempre que ocorrer um problema com a trottinete, apresenta um código de erro. Sempre que a trottinete estiver a carregar, apresenta o nível de bateria atual.

- 29 EN Bluetooth: When the icon lights up, it indicates that the scooter has been successfully connected to the mobile device.
DE Bluetooth: Wenn das Symbol aufleuchtet, bedeutet dies, dass der Roller erfolgreich mit dem mobilen Gerät verbunden wurde.
FR Bluetooth : Lorsque l'icône s'allume, cela indique que la trottinette s'est connectée avec succès au dispositif mobile.
ES Bluetooth: Cuando el icono se ilumina, indica que el scooter se ha conectado con éxito al dispositivo móvil.
RU Bluetooth: Когда значок загорается, это означает, что самокат успешно подключен к мобильному устройству.
UA Bluetooth: Коли піктограма світиться, це означає, що самокат успішно під'єднано до мобільного пристрою.
PT Bluetooth: Quando o ícone acende, indica que a trottinete foi ligada com sucesso ao dispositivo móvel.
- 30 EN Temperature Warning: If the battery temperature is too high or too low, the thermometer icon will be on. This will result in reduced acceleration and possibly charging issues. Use or charge the scooter after its battery temperature returns to the normal operating range.
DE Temperatur-Warnung: Wenn die Akkutemperatur zu hoch oder zu niedrig ist, leuchtet das Thermometersymbol auf. Dies führt zu einer verminderten Beschleunigung und möglicherweise zu Ladeproblemen. Benutzen oder laden Sie den Roller, nachdem die Akkutemperatur wieder in den normalen Betriebsbereich zurückgekehrt ist.
FR Avertissement relative à la température: Si lka température de la batterie est trop élevée ou trop basse, l'icône du thermomètre sera allumée. Ceci entraînera une réduction de l'accélération et éventuellement des problèmes de charge. Utilisez ou chargez la trottinette après que la température de sa batterie est revenue à une plage de fonctionnement normale.
ES Aviso de temperatura: Si la temperatura de la batería es demasiado alta o demasiado baja, el icono del termómetro estará encendido. Esto provocará una menor aceleración y posiblemente problemas de carga. Utilice o cargue el scooter una vez que la temperatura de la batería vuelva al rango de funcionamiento normal.
RU Предупреждение о температуре: Если температура аккумулятора слишком высока или слишком низка, значок термометра будет гореть. Это приведет к снижению ускорения и, возможно, к проблемам с зарядкой. Используйте или заряжайте самокат после того, как температура аккумулятора вернется в нормальный рабочий диапазон.
UA Попередження про температуру: якщо температура батареї занадто висока або занадто низька, піктограма термометра світиться. Це призведе до зниження прискорення та, можливо, проблем із зарядкою. Використовуйте або зарядіть скутер після того, як температура акумулятора повернеться до нормального робочого діапазону.
PT Aviso de temperatura: Se a bateria da temperatura for muito alta ou muito baixa, o ícone do termómetro irá estar ligado. Isto irá resultar numa aceleração reduzida e possivelmente em problemas de carregamento. Utilize ou carregue a trottinete após a temperatura da bateria voltar ao alcance operacional normal.
- 31 EN Error Notification: When the wrench icon displays red, it indicates that the scooter has an error.
DE Fehlerbenachrichtigung: Leuchtet das Schraubenschlüssel-Symbol rot, ist dies ein Hinweis auf eine Störung des Rollers.
FR Notification d'erreur : la trottinette rencontre une erreur si l'icône de clé à molette clignote en rouge.
ES Notificación de error: Cuando el icono de la llave inglesa aparece en color rojo, significará que el patinete tiene algún error.
RU Уведомление об ошибке. Красный значок гаечного ключа указывает на возникновение ошибки в самокате.
UA Сповіщення про помилку. Якщо значок гайкового ключа світиться червоним, у роботі самоката виникла помилка.
PT Notificação de erros: Quando o ícone da chave inglesa aparece a vermelho, significa que a trottinete tem um erro.
- 32 EN Power Button: Press the button to turn the scooter on, and hold the button for 2 to 3 seconds to turn the scooter off. When the scooter is on, press the button to turn on/off the headlight and tail light, and press twice to cycle through the modes. Note: The scooter will turn off automatically when it enters standby mode for more than 10 minutes. The standby mode means that the scooter is being charged or not locked when it is on and not running.
DE Ein-/Ausschaltknopf: Drücken Sie den Knopf, um den Roller einzuschalten, und halten Sie den Knopf für zwei bis drei Sekunden gedrückt, um den Roller auszuschalten. Wenn der Roller eingeschaltet ist, drücken Sie den Knopf, um den Scheinwerfer und die Rückleuchte ein-/auszuschalten. Drücken Sie ihn zweimal nacheinander, um zwischen den Betriebsmodi zu wechseln. Hinweis: Der Roller schaltet sich automatisch aus, wenn er für mehr als 10 Minuten in den Standby-Modus geht. Der Standby-Modus bedeutet, dass der Roller aufgeladen wird oder nicht verriegelt ist, wenn er eingeschaltet ist und nicht läuft.
FR Bouton d'alimentation : appuyez sur le bouton pour démarrer la trottinette, et maintenez-le enfoncé pendant 2 à 3 secondes pour l'éteindre. Quand la trottinette est sous tension, appuyez sur le bouton pour allumer ou éteindre les phares avant et arrière et appuyez deux fois pour changer de mode. Remarque : La trottinette s'éteindra automatiquement lorsqu'il entre en mode veille pendant plus de 10 minutes. Le mode veille signifie que la trottinette est en cours de charge ou qu'il n'est pas verrouillé lorsqu'il est allumé et pas en fonctionnement.
ES Botón de encendido: Pulse el botón para encender el patinete y manténgalo pulsado de 2 a 3 segundos para apagarlo. Cuando el patinete esté encendido, pulse el botón para apagar/encender la luz delantera y trasera. Púlselo dos veces para cambiar entre los modos de conducción. Nota: El patinete eléctrico se apagará automáticamente cuando entre en modo de espera durante más de 10 minutos. El modo de espera significa que el patinete eléctrico se está cargando o no está bloqueado cuando está encendido y no está en marcha.
RU Кнопка питания. Нажмите кнопку один раз, чтобы включить самокат, и удерживайте ее в течение 2-3 секунд, чтобы выключить его. Когда самокат включен, нажмите кнопку для включения/выключения передней фары и фонаря заднего хода или нажмите ее дважды для переключения между режимами. Примечание: Самокат автоматически выключается, если находится в режиме ожидания более 10 минут. Режим ожидания означает, что самокат заряжается или не блокируется, когда он включен и не работает.
UA Кнопка живлення. Натисніть її, щоб увімкнути самокат, і утримуйте протягом 2-3 секунд, щоб вимкнути його. Коли самокат увімкнено, натисніть цю кнопку, щоб увімкнути чи вимкнути передню та задню фари. Натискайте її двічі, щоб перемикатися між режимами. Примітка: Самокат автоматично вимкнеться, коли перейде в режим очікування більше ніж на 10 хвилин. Режим очікування означає, що самокат заряджається або не заблокований, коли він увімкнений і не працює.
PT Botão de alimentação: Prima o botão para ligar a trottinete e mantenha-o premido durante 2 a 3 segundos para desligá-la. Quando a trottinete estiver ligada, prima o botão para ligar/desligar o farol dianteiro e traseiro, e prima duas vezes para percorrer os modos. Nota: A trottinete vai desligar automaticamente quando entrar no modo de espera por mais de 10 minutos. O modo de espera significa que a trottinete está a ser carregada ou não trancada quando está ligada e a não andar.
- 33 EN Battery Level: The battery power is indicated by 5 bars, each representing approximately 20% of a full battery.
DE Batteriestand: Die Batterieladung wird mit 5 Balken angezeigt, wobei jeder Balken für ca. 20% der vollen Akkulation steht.
FR Niveau de batterie : l'énergie de la batterie est indiquée avec 5 barres, chacune représentant environ 20% d'une batterie entièrement chargée.
ES Nivel de batería: Nivel de la batería viene indicada por 5 barras, cada una representa aproximadamente el 20% de la batería completa.
RU Уровень заряда. Мощность аккумулятора представлена 5 индикаторами, каждый из которых составляет примерно 20% от полного заряда аккумулятора.
UA Рівень заряду батареї. Позначається 5 смугами, кожна з яких відповідає приблизно 20% повного заряду.
PT Nivel da bateria: A carga da bateria é apresentada através de cinco barras, cada uma representando aproximadamente 20% da capacidade total da bateria.

- 34 EN Inflation: When the inflation icon is on, it means that it is time to maintain the tires. Check the tire pressure and inflate the tires immediately to avoid tire damage caused by inadequate tire pressure. The recommended tire pressure is 40–45 psi. Note: After performing maintenance, follow the instructions in the app to disable the inflation reminder.
- DE Aufpumpen: Wenn das Symbol für den Luftdruck aufleuchtet, bedeutet dies, dass es an der Zeit ist, die Reifen zu warten. Prüfen Sie den Reifendruck und pumpen Sie die Reifen sofort auf, um eine Reifenpanne aufgrund von unzureichendem Reifendruck zu vermeiden. Der empfohlene Reifendruck beträgt 40–45 psi. Hinweis: Befolgen Sie nach der Durchführung der Wartung die Anweisungen in der App, um die Aufpump-Erinnerung zu deaktivieren.
- FR Gonflement : Lorsque l'icône de gonflement est allumée, cela signifie qu'il est temps d'entretenir les pneus. Vérifier la pression des pneus et les regonfler immédiatement afin d'éviter toute défaillance de pneu liée à une pression des pneus inadéquate. La pression recommandée pour les pneus est de 40–45 psi. Remarque : Après avoir effectué l'entretien, suivez les instructions dans l'application pour désactiver le rappel de gonflement.
- ES Inflado: Cuando el icono de inflado está encendido, significa que es el momento de hacer el mantenimiento de los neumáticos. Compruebe la presión de los neumáticos e inflelos inmediatamente para evitar daños en los neumáticos causados por una presión inadecuada. La presión recomendada de los neumáticos es de 40–45 psi. Nota: Después de realizar el mantenimiento, siga las instrucciones de la aplicación para desactivar el recordatorio de inflado.
- RU Внутреннее давление: Когда горит значок внутреннего давления, это означает, что пора провести техническое обслуживание шин. Проверьте давление в шинах и незамедлительно подкачайте их, во избежание повреждения шин из-за недостаточного в них давления. Рекомендуемое давление в шинах составляет 40–45 фунтов/кв. дюйм. Примечание: После выполнения технического обслуживания, следуйте инструкциям в приложении, чтобы отключить напоминание о накачке воздуха.
- UA Накачування: Коли піктограма накачування світиться, це означає, що настав час обслуговувати шини. Перевірте тиск в шинах і негайно накачайте шини, щоб уникнути пошкодження шин через недостатній тиск. Рекомендований тиск у шинах складає 40–45 фунтів на квадратний дюйм. Примітка: Після виконання технічного обслуговування дотримуйтесь інструкцій у програмі, щоб вимкнути нагадування про інфляцію.
- PT Inflação: Quando o ícone de inflação está aceso, significa que é hora de fazer a manutenção dos pneus. Verifique a pressão dos pneus e encha os pneus imediatamente para evitar danos aos pneus causados por pressão inadequada dos mesmos. A pressão dos pneus recomendada é de 40–45 psi. Nota: Depois de fazer a manutenção, siga as instruções na aplicação para desativar o lembrete de inflação.

- 35 EN Lock: When the icon lights up, it indicates that the scooter is locked. You can lock/unlock the scooter via the Mi Home/Xiaomi Home app.
- DE Verriegelung: Wenn das Symbol aufleuchtet, bedeutet dies, dass der Roller gesperrt ist. Sie können den Roller über die Mi Home/Xiaomi Home- App verriegeln/entriegeln.
- FR Verrouillage : Lorsque l'icône s'allume, cela indique que la trottinette est verrouillée. Vous pouvez verrouiller/déverrouiller la trottinette via l'application Mi Home/Xiaomi Home.
- ES Bloqueo: Cuando el icono se ilumina, indica que el scooter está bloqueado. Puedes bloquear/desbloquear el scooter a través de la app Mi Home/Xiaomi Home.
- RU Заблокировать: Когда значок загорается, это означает, что самокат заблокирован. Вы можете заблокировать/разблокировать самокат с помощью приложения Mi Home/Xiaomi Home.
- UA Замок: Коли піктограма світиться, це означає, що самокат заблокований. Ви можете заблокувати/розблокувати самокат за допомогою додатка Mi Home/Xiaomi Home.
- PT Bloquear: Quando o ícone acende, indica que a trotinete está bloqueada. Pode bloquear/desbloquear a trotinete através da aplicação Mi Home/Xiaomi Home.

- 36 EN Modes:  is for walking mode, and its maximum speed is 6 km/h; the taillight will blink red when this mode is enabled. D is for standard mode. S is for sport mode. S+ is for sport plus mode, which has the same maximum speed as the sport mode and greater acceleration.
- DE Modi:  steht für Gehen-Modus; die Höchstgeschwindigkeit beträgt 6 km/h. Ist dieser Modus aktiviert, so blinkt die Rückleuchte rot. D steht für Standard-Modus. S steht für den Sportmodus. S+ steht für den Sport-Plus-Modus, der die gleiche Höchstgeschwindigkeit wie der Sport-Modus und eine höhere Beschleunigung bietet.
- FR Modes :  est destiné au mode piéton et sa vitesse maximale est de 6 km/h et le feu arrière clignote en rouge lorsque le mode est activé. D est pour le mode standard. S est pour le mode sport. S+ est destiné au mode Sport Plus qui dispose de la même vitesse maximale que le mode Sport et une plus grande accélération.
- ES Modos:  es para el modo de marcha, y su velocidad máxima es de 6 km/h; la luz trasera parpadeará en rojo cuando este modo esté activado. D es para el modo estándar. S es para el modo deportivo. S+ es para el modo sport plus, que tiene la misma velocidad máxima que el modo sport y una mayor aceleración.
- RU Режимы.  обозначает режим пешей прогулки, во время которого максимальная скорость составляет 6 км/ч. Задняя фара будет мигать красным, когда этот режим включен. D обозначает стандартный режим. S обозначает спортивный режим. S+ предназначен для спортивного режима плюс, который имеет ту же максимальную скорость, что и спортивный режим, но большее ускорение.
- UA Режими:  означає режим ходьби (максимальна швидкість 6 км/год); коли ввімкнуто цей режим, задній ліхтар блимає червоним. D означає стандартний режим. S означає спортивний режим. S+ призначений для режиму «Спорт плюс», який має таку ж максимальну швидкість, як і спортивний режим, і більше прискорення.
- PT Modos:  destina-se ao modo pedestre, com uma velocidade máxima de 6 km/h; o farol traseiro irá piscar uma luz vermelha sempre que este modo estiver ativado. D destina-se ao modo padrão. S é para o modo desportivo. S+ é para o modo desportivo mais, que tem a mesma velocidade máxima que o modo desportivo e maior aceleração.

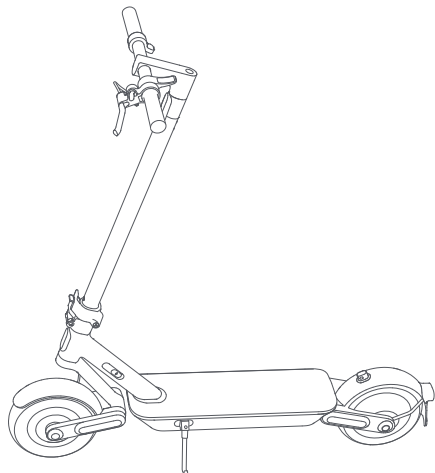

- EN Electric Scooter
- DE Elektroroller
- FR Trotinette électrique
- ES Patinete eléctrico
- RU Электросамокат
- UA Електричний самокат
- PT Trotinete elétrica



- EN User Manual
- DE Benutzerhandbuch
- FR Manuel d'utilisation
- ES Manual de usuario
- RU Руководство пользователя
- UA Посібник користувача
- PT Manual do utilizador



- EN Important Information
- DE Wichtige Informationen
- FR Informations importantes
- ES Información importante
- RU Важная информация
- UA Важлива інформація
- PT Informações importantes



- EN Specifications
- DE Spezifikationen
- FR Caractéristiques
- ES Especificaciones
- RU Технические характеристики
- UA Характеристики
- PT Especificações



- EN Extension Nozzle
(Connect the pump to the valve for easy pumping)
- DE Ventilaufsatzverlängerung
(Schließen Sie die Pumpe für einfaches Pumpen an das Ventil an.)
- FR Embout prolongé
(Connectez la pompe à la valve pour faciliter le pompage.)
- ES Boquilla de extensión
(Conecte la bomba a la válvula para facilitar el bombeo)
- RU Шланг для подкачки колес
(подключите насос к клапану для удобства накачивания)
- UA Шланг для насоса
(Під'єднайте насос до вентиля, щоб легко накачати шину.)
- PT Bocal de extensão
(Ligar a bomba à válvula para bombear facilmente)

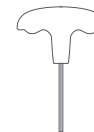

- EN Allen Key
- DE Innensechskantschlüssel
- FR Clé Allen
- ES Llave Allen
- RU Шестигранный ключ
- UA Торцевий ключ
- PT Chave Allen



- EN Screw * 5
- DE 5 Schrauben
- FR Vis * 5
- ES Tornillo * 5
- RU Винты (5 шт.)
- UA Гвинти (5 шт.)
- PT 5 * Parafusos



- EN Battery Charger
- DE Akkuladegerät
- FR Adaptateur secteur
- ES Adaptador de corriente
- RU Адаптер питания
- UA Адаптер живлення
- PT Transformador

Assembly and Set-up/Montage und Einrichtung/Assemblage et configuration/Montaje e instalación/Сборка и установка/Складання та налаштування/Montagem e configuração

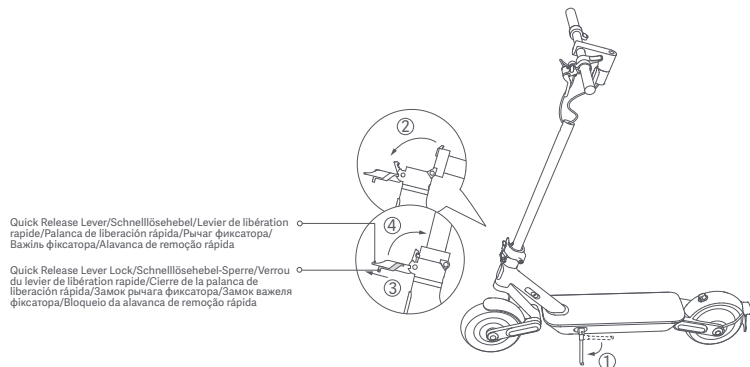

Quick Release Lever/Schnellösehebel/Levier de libération rapide/Palanca de liberación rápida/Рычаг фиксатора/Важіль фиксатора/Alavanca de remoção rápida

Quick Release Lever Lock/Schnellösehebel-Sperre/Verrou du levier de libération rapide/Cierre de la palanca de liberación rápida/Замок рычага фиксатора/Замок важеля фиксатора/Bloqueio da alavanca de remoção rápida

- 1 EN Put down the kickstand, and hold up the stem until it is completely in an upright position. Then lift the quick release lever lock, and push the quick release lever inward to the end.
- DE Klappen Sie den Ständer herunter und halten Sie den Vorbau hoch, bis er vollständig aufrecht steht. Heben Sie dann die Sperre des Schnellösehebels an und drücken Sie den Schnellösehebel nach innen bis zum Ende.
- FR Faites descendre la béquille et soutenez la potence jusqu'à ce qu'elle se retrouve entièrement à une position droite. Puis soulevez le verrou du levier de libération rapide et poussez le levier de libération rapide vers l'intérieur jusqu'à l'extrémité.
- ES Baje el caballete y sostenga la potencia hasta que esté completamente en posición vertical. A continuación, levante el bloqueo de la palanca de liberación rápida, y empuje la palanca de liberación rápida hacia dentro hasta el final.
- RU Опустите подножку и удерживайте стойку до тех пор, пока она полностью не окажется в вертикальном положении. Затем поднимите фиксатор рычага быстрого разблокирования и нажмите на него, вдавливая до конца.

- UA Опустіть підставку і утримуйте шток, поки він повністю не стане у вертикальному положенні. Потім підніміть фіксатор важеля швидкого зняття та натисніть важіль швидкого зняття всередину до кінця.
- PT Baixe o suporte e segure o avanço até que esteja completamente na posição vertical. Depois levante o bloqueio da alavanca de remoção rápida e faça pressão na alavanca para dentro até à extremidade.

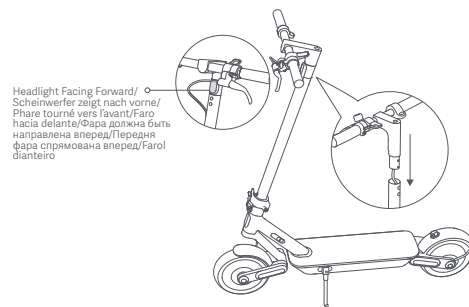

Headlight Facing Forward/
Scheinwerfer zeigt nach vorne/
Phare tournée vers l'avant/Faro
hacia delante/Фара должна быть
направлена вперед/Передняя
фара спрямована вперед/Faro/
dianteiro

- 2 EN Install the handlebar onto the stem, and make sure to install the handlebar in the correct direction.
- DE Befestigen Sie den Lenker am Vorbau. Achten Sie darauf, dass Sie den Lenker richtig herum anbringen.
- FR Installez le guidon sur la tige dans le bon sens.
- ES Instale el manillar en el eje y asegúrese de instalarlo en la dirección correcta.
- RU Установите руль на рулевую стойку и убедитесь, что он установлен в правильном направлении.
- UA Установіть кермо на стійці. Переконайтеся, що кермо встановлено в правильному напрямку.
- PT Insira o guiador na haste e certifique-se de que o insere na direção correta.

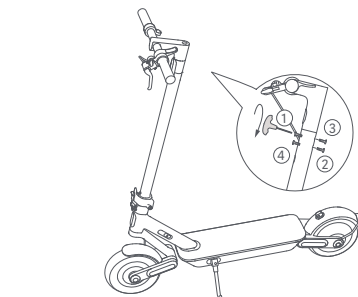

- 3 EN Follow the number order as illustrated to pre-tighten the four screws with the included Allen key. Make sure the handlebar is correctly installed and then tighten the screws thoroughly.
- DE Ziehen Sie die vier Schrauben in der dargestellten Reihenfolge leicht mit dem Innensechskantschlüssel an. Stellen Sie sicher, dass der Lenker korrekt angebracht ist, und ziehen Sie die Schrauben dann fest.
- FR Pré-serrez les quatre vis à l'aide de la clé Allen fournie en suivant l'ordre de l'illustration ci-dessus. Assurez-vous que le guidon est correctement installé, puis serrez les vis au maximum.
- ES Siga el orden numérico de la imagen para preapretar los cuatro tornillos con la llave Allen incluida. Asegúrese de que el manillar está correctamente instalado y apriete bien los tornillos.
- RU Соблюдайте порядок номеров, как показано на рисунке, чтобы закрутить четыре винта с помощью прилагаемого шестигранного ключа. Убедитесь, что руль установлен правильно, а затем плотно закрутите винты.
- UA Тепер потрібно затягнути чотири гвинти в порядку, указаному на малюнку за допомогою торцевого ключа, що входить у комплект. Перед цим переконайтеся, що кермо встановлено правильно.
- PT Siga a ordem dos números conforme a figura para apertar previamente os quatro parafusos com a chave Allen fornecida. Certifique-se de que o guiador está corretamente instalado e, de seguida, aperte bem os parafusos.

Charge Your Scooter/Aufladen/Chargement de votre trottinette/Cargar el patinete/Зарядка самоката/
Заряджання самоката/Carregar a trotinete

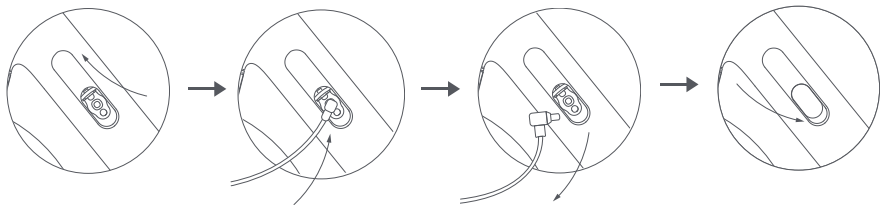

- 1 EN Lift up the rubber flap.
DE Öffnen Sie den Gummiverschluss.
FR Soulevez le rabat en caoutchouc.
ES Levante la tapa de goma.
RU Откройте резиновую заглушку.
UA Відкрийте каучуковий клапан.
PT Levante a aba de borracha.
- 2 EN Connect the battery charger to the charging port.
DE Stecken Sie das Akkuladegerät in den Ladeanschluss.
FR Branchez le chargeur de batterie dans le port de charge.
ES Conecte el cargador de batería en el puerto de carga.
RU Подключите зарядное устройство к разъему для зарядки.
UA Підключіть зарядний пристрій до порту для заряджання.
PT Ligue o carregador de bateria à porta de carregamento.
- 3 EN Disconnect the battery charger from the charging port when charging is completed.
DE Stecken Sie es aus, wenn der Ladevorgang abgeschlossen ist.
FR Déconnecter le chargeur de batterie du port de charge lorsque la charge est terminée.
ES Desconecte el cargador de la batería del puerto de carga cuando la carga se haya completado.
RU Отсоедините зарядное устройство от разъема для зарядки, когда зарядка будет завершена.
UA Від'єднайте зарядний пристрій батареї від порту для заряджання, коли заряджання буде завершено.
PT Desconecte o carregador da bateria da porta de carregamento quando o carregamento estiver concluído.
- 4 EN Put back the rubber flap.
DE Schließen Sie den Gummiverschluss wieder.
FR Remettez le rabat en caoutchouc.
ES Vuelva a colocar la solapa de goma.
RU Поставьте на место резиновую заглушку.
UA Закрийте каучуковий клапан.
PT Volte a colocar a aba de borracha.

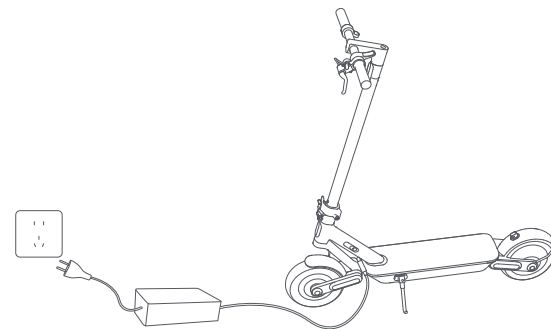

- EN The scooter is fully charged when the LED on the battery charger changes from red (charging) to green (fully charged).
DE Der Roller ist vollständig geladen, wenn die LED am Akkuladegerät von Rot (Laden) auf Grün (Volles Laden) wechselt.
FR Votre trottinette a fini de charger lorsque le voyant à LED du chargeur de batterie passe du rouge (chargement en cours) au vert (charge pleine).
ES El scooter está completamente cargado cuando el LED del cargador de baterías cambia de rojo (cargando) a verde (completamente cargado).
RU Когда самокат полностью заряжен, светодиодный индикатор на зарядном устройстве меняет цвет с красного (зарядка) на зеленый (полностью заряжен).
UA Самокат повністю заряджений, коли світлодіод на зарядному пристрої змінюється з червоного (зарядка) на зелений (повністю заряджений).
PT A trotinete está totalmente carregada quando o LED do carregador de bateria mudar da cor vermelha (a carregar) para a verde (totalmente carregado).



- EN When the scooter is turned off for about a month with the battery level of the scooter being lower than 30%, the scooter will enter sleep mode. In this case, the scooter cannot be turned on. To exit the sleep mode, charge the scooter for about three seconds to activate the battery.
- DE Wenn der Roller etwa einen Monat lang ausgeschaltet ist und die Ladung des Akkus weniger als 30 % beträgt, geht der Roller in den Schlafmodus über. Wenn dies geschieht, kann der Roller nicht eingeschaltet werden. Um den Schlafmodus zu beenden, laden Sie den Roller für etwa drei Sekunden auf, um den Akku zu aktivieren.
- FR Lorsque la trottinette est éteinte pendant environ un mois ayant le niveau de batterie étant inférieur à 30 %, la trottinette entrera en mode veille. Dans ce cas, la trottinette ne peut pas être démarrée. Pour quitter le mode veille, chargez la trottinette pendant environ trois secondes pour activer la batterie.
- ES Si el patinete eléctrico está apagado durante aproximadamente un mes y el nivel de batería del patinete eléctrico es inferior al 30 %, el patinete eléctrico entrará en modo de reposo. En este caso, el patinete eléctrico no puede ser encendido. Para salir del modo de reposo, cargue el patinete eléctrico durante unos tres segundos para activar la batería.
- RU Если самокат выключен примерно на месяц, а уровень заряда аккумулятора самоката ниже 30 %, он перейдет в спящий режим. В этом случае, самокат не может быть включен. Чтобы выйти из спящего режима, зарядите самокат в течение примерно трех секунд, чтобы активировать аккумулятор.
- UA Якщо самокат буде вимкнено приблизно на місяць із рівнем заряду батареї самоката нижче 30 %, самокат перейде в сплячий режим. У цьому випадку самокат не можна включити. Щоб вийти зі сплячого режиму, зарядіть самокат протягом приблизно трьох секунд, щоб активувати акумулятор.
- PT Quando a trottinete estiver desligada por cerca de um mês sendo o nível de bateria da trottinete menor que 30%, a trottinete irá entrar no modo dormir. Neste caso, não será possível ligar a trottinete. Para sair do modo dormir, carregue a trottinete por cerca de três segundos para ativar a bateria.

Connect with Mi Home/Xiaomi Home App/Verbinden mit der Mi Home/Xiaomi Home-App/Connexion avec l'application Mi Home/Xiaomi Home/Conectando con la aplicación Mi Home/Xiaomi Home/Подключитесь к приложению Mi Home/Xiaomi Home/Підключення за допомогою додатка Mi Home або Xiaomi Home/ Ligar à Aplicação Mi Home/Xiaomi Home

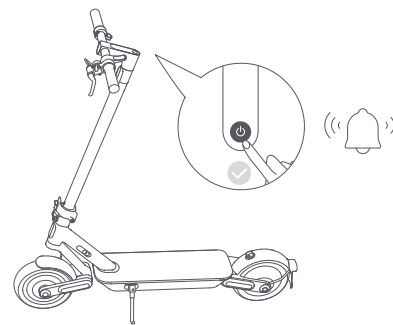

- 1 EN Before being activated, the scooter will keep beeping when turned on and is limited to 10 km/h. When the scooter is used for the first time, it must be activated via the Mi Home/Xiaomi Home app.
- DE Bis zur Aktivierung piept der Roller nach dem Einschalten fortwährend und die Geschwindigkeit ist auf 10 km/h begrenzt. Vor der ersten Verwendung muss der Roller über die Mi Home-App/Xiaomi Home-App aktiviert werden.
- FR Avant d'être activée, la trottinette émet un signal sonore lorsque vous l'allumez, et sa vitesse est limitée à 10 km/h. Lors de la première utilisation de la trottinette, elle doit être activée depuis l'application Mi Home/Xiaomi Home.
- ES Antes de activar el patinete, emitirá un pitido cuando lo encienda y su velocidad estará limitada a 10 km/h. Cuando use el patinete por primera vez, deberá activarlo a través de la aplicación Mi Home/Xiaomi Home.
- RU До активации самокат издает звуковой сигнал при включении, а максимальная скорость снижается до 10 км/ч. При первом использовании самоката его необходимо активировать с помощью приложения Mi Home / Xiaomi Home.
- UA До активації самокат подаватиме постійний звуковий сигнал, коли його ввімкнено, а швидкість його руху буде обмежено до 10 км/год. Під час першого використання самокат потрібно активувати за допомогою додатка Mi Home або Xiaomi Home.
- PT Antes de ser ativada, a trottinete continuará a apitar enquanto estiver ligada e estará limitada a 10 km/h. Quando a trottinete for utilizada pela primeira vez, deve ser ativada através da aplicação Mi Home/Xiaomi Home.

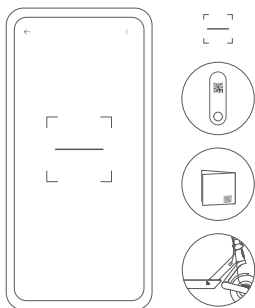

2 EN Scan the QR code on the label attached to the control panel, on the right side of the deck, or on the back cover of the user manual to download the Mi Home/Xiaomi Home app.

DE Scannen Sie den QR-Code auf dem Etikett am Bedienfeld, auf der rechten Seite des Decks oder auf der Rückseite des Benutzerhandbuchs, um die Mi Home/Xiaomi Home-App herunterzuladen.

FR Scannez le code QR sur l'étiquette apposée sur le tableau de bord, sur le côté droit de la plate-forme, ou sur le couvercle arrière du manuel d'utilisation pour télécharger l'application Mi Home/Xiaomi Home.

ES Escanee el código QR que aparece en la etiqueta adherida al panel de control, en el lado derecho de la cubierta o en la contraportada del manual de usuario para descargar la app Mi Home/Xiaomi Home.

RU Отсканируйте QR-код на этикетке, прикрепленной к панели управления на правой стороне деки или на задней обложке руководства пользователя, чтобы загрузить приложение Mi Home/Xiaomi Home.

UA Щоб завантажити додаток Mi Home/Xiaomi Home, відскануйте QR-код на етикетці, прикріпленій до панелі керування, на правій стороні деки або на задній обкладинці посібника користувача.

PT Leia o código QR apresentado na identificação fixa ao painel de controlo no lado direito do convés, ou na contracapa do manual do utilizador para descarregar a aplicação Mi Home/Xiaomi Home.

EN Note: The QR code is unique to your scooter, please keep it safe.

DE Hinweis: Der QR-Code ist eindeutig Ihrem Roller zugeordnet. Bitte schützen Sie ihn vor dem Zugriff durch Dritte.

FR Remarque : Le code QR est propre à votre trottinette. Veuillez le garder en sécurité.

ES Nota: El código QR es único para su patinete, guárdelo.

RU Примечание. QR-код для вашего самоката уникален, сохраните его.

UA Примітка. QR-код є унікальним для вашого самоката, тому не втрачайте його.

PT Nota: o código QR é exclusivo da sua trottineta, mantenha-o em segurança.

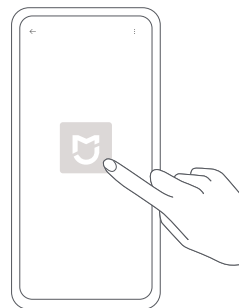

3 EN Open the Mi Home/Xiaomi Home app.
DE Öffnen Sie die Mi Home-App/Xiaomi Home-App.
FR Ouvrez l'application Mi Home/Xiaomi Home.
ES Abra la aplicación Mi Home/Xiaomi Home.
RU Откройте приложение Mi Home / Xiaomi Home.
UA Відкрийте додаток Mi Home або Xiaomi Home.
PT Abra a aplicação Mi Home/Xiaomi Home.

4 EN Tap "+" on the top right corner and open "Scan" to scan the QR code on the label attached to the control panel, on the right side of the deck, or on the back cover of the user manual again. Then follow the instructions in the app to add the scooter.

DE Tippen Sie auf „+“ in der oberen rechten Ecke und öffnen Sie „Scannen“, um den QR-Code auf dem Etikett am Bedienfeld, auf der rechten Seite des Decks oder auf der Rückseite des Benutzerhandbuchs erneut zu scannen. Befolgen Sie dann die Anweisungen in der App, um den Roller hinzuzufügen.

FR Appuyez sur le symbole « + » dans le coin supérieur droit et ouvrez « Scan » pour scanner à nouveau le code QR sur l'étiquette apposée sur le tableau de bord ou sur le couvercle arrière du manuel d'utilisation. Ensuite, suivez les instructions dans l'application pour ajouter la trottinette.

ES Pulse «+» en la esquina superior derecha y abra «Escanear» para volver a escanear el código QR de la etiqueta adherida al panel de control, en el lado derecho de la cubierta o en la contraportada del manual de usuario. Siga las instrucciones de la aplicación para añadir el scooter.

RU Нажмите «+» в правом верхнем углу и выберите «Сканировать», чтобы снова сканировать QR-код на этикетке, прикрепленной к панели управления или расположенной на задней стороне обложки руководства пользователя. Затем следуйте инструкциям в приложении, чтобы добавить самокат.

UA Торкніться «+» у верхньому правому куті та відкрийте «Сканувати», щоб знову відсканувати QR-код на етикетці, прикріпленій до панелі керування, на правій стороні деки або на задній обкладинці посібника користувача. Після цього дотримуйтесь інструкцій у програмі, щоб додати самокат.

PT Toque em "+" no canto superior direito e abra a opção "Ler" para ler novamente o código QR apresentado na identificação fixa ao painel de controlo no lado direito do convés ou na contracapa do manual do utilizador. De seguida, siga as instruções da aplicação para adicionar a trottineta.

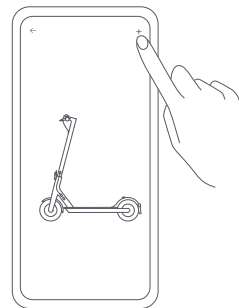

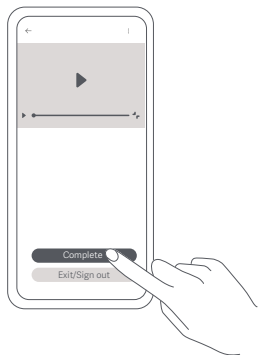

- 5
- EN Watch the riding guide video. Do not exit the video before finishing it. Otherwise, the activation will fail.
- DE Sehen Sie sich die Videoanleitung für das Fahren an. Sie müssen das Video bis zum Ende ansehen. Ansonsten schlägt die Aktivierung fehl.
- FR Regardez la vidéo de conduite explicative. Ne quittez pas la vidéo avant la fin. Autrement, l'activation ne pourra pas aboutir.
- ES Veá el vídeo de la guía de conducción. No salga del vídeo antes de terminarlo. De lo contrario, la activación fallará.
- RU Посмотрите видео с инструкциями по вождению самоката. Не закрывайте видео до завершения просмотра. Иначе активация не удастся.
- UA Перегляньте відеоінструкцію про те, як їздити. Не вимикайте відео, доки воно не дійде кінця. Інакше активація не відбудеться.
- PT Veja o vídeo de orientação sobre como circular de trotinete. Veja o vídeo até ao fim. Caso contrário, a ativação irá falhar.

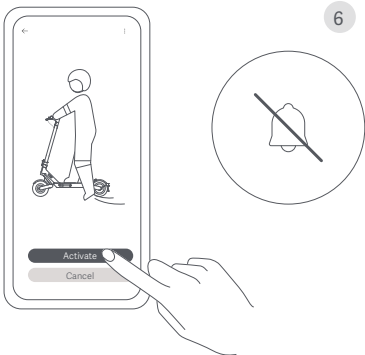

- 6
- EN Tap "Activate" to activate the scooter. Once the scooter is activated, the beeping will stop and the speed restriction will be lifted.
- DE Tippen Sie auf „Activate“ (Aktivieren), um den Roller zu aktivieren. Sobald der Roller aktiviert wurde, hört das Piepen auf und die Geschwindigkeitsbeschränkung wird aufgehoben.
- FR Appuyez sur « Activate » (Activer) pour activer la trottinette. Une fois qu'elle est activée, le signal sonore s'arrête et la limitation de vitesse est levée.
- ES Pulse «Activar» para activar el patinete. Una vez activado el patinete, dejará de emitir el pitido y desaparecerá el límite de velocidad.
- RU Нажмите кнопку "Активировать", чтобы активировать самокат. После активации самоката звуковые сигналы прекратятся, а ограничение скорости будет снято.
- UA оркнітьте кнопки "Активувати", щоб активувати самокат. Після активації самоката він більше не подаватиме звуковий сигнал, а обмеження швидкості буде знято.
- PT Toque em "Ativar" para ativar a trotinete. Assim que a trotinete for ativada, esta deixará de apitar e os limites de velocidade serão eliminados.

- EN Notes:
- The app is referred to as Xiaomi Home app in Europe (except for Russia). The name of the app displayed on your device should be taken as the default.
 - The version of the app might have been updated, please follow the instructions based on the current app version.

- DE Hinweise:
- Die App wird in Europa (ausgenommen Russland) als Xiaomi Home-App bezeichnet. Der auf Ihrem Gerät angezeigte Name der App sollte standardmäßig verwendet werden.
 - Die Version der App wurde möglicherweise aktualisiert, befolgen Sie bitte die Anweisungen zur aktuellen App-Version.

- FR Remarques :
- Cette application est appelée l'application Xiaomi Home en Europe (sauf en Russie). Le nom de l'application qui s'affiche sur votre appareil devrait être utilisé comme nom par défaut.
 - La version de l'application a été mise à jour. Suivez les instructions basées sur la version actuelle de l'application.

- ES Notas:
- La aplicación se conoce como Xiaomi Home en Europa (excepto en Rusia). El nombre de la aplicación que aparece en su dispositivo debe ser tomado como el predeterminado.
 - La versión de la aplicación puede haber sido actualizada, siga las instrucciones basadas en la versión actual de la aplicación.

- RU Примечания:
- В Европе приложение называется "Xiaomi Home" (кроме России). Название приложения, которое отображается на вашем устройстве, должно быть принято по умолчанию.
 - Версия приложения могла обновиться. Следуйте инструкциям для текущей версии приложения.

- UA Примітки:
- У Європі (крім Росії) цей додаток називається Xiaomi Home. Потрібно вибрати назву додатка за замовчуванням, що відображається на пристрої.
 - Версію додатка може бути оновлено. Дотримуйтесь інструкцій для поточної його версії.

- PT Notas:
- Na Europa, a aplicação é denominada Xiaomi Home (exceto na Rússia). O nome da aplicação apresentado no seu dispositivo deve ser utilizado como nome predefinido.
 - A versão da aplicação pode ter sido atualizada. Siga as instruções com base na versão atual da aplicação

Reset Bluetooth/Bluetooth zurücksetzen/Réinitialiser le Bluetooth/Restablecer el Bluetooth/Сбросить Bluetooth/Скидання Bluetooth/Reiniciar Bluetooth

- EN Make sure the scooter is turned on. Press the accelerator and simultaneously press the power button 5 times to reset. When the scooter beeps, it has been reset successfully.
- DE Zum Zurücksetzen drücken Sie den Gashebel und gleichzeitig die Einschalttaste fünf Mal. Wenn Sie einen Piepton hören, wurde der Roller erfolgreich zurückgesetzt.
- FR Assurez-vous que la trottinette est sous tension. Appuyez simultanément sur l'accélérateur et le bouton d'alimentation 5 fois pour réinitialiser. La réinitialisation sera terminée lorsque la trottinette émettra un signal sonore.
- ES Asegúrese de que el patinete está encendido. Presione el acelerador y al mismo tiempo pulse el botón de encendido cinco veces para reiniciar. Cuando el patinete emita un pitido, se habrá restablecido correctamente.
- RU Убедитесь, что самокат включен. Чтобы перезагрузить самокат, 5 раз нажмите кнопку питания, удерживая рычаг газа в нажатом состоянии. После успешной перезагрузки самоката раздастся звуковой сигнал.
- UA Переконайтеся, що самокат увімкнено. Одночасно натисніть кнопку акселератора та кнопку живлення 5 разів, щоб скинути налаштування. Після успішного скидання самокат подасть звуковий сигнал.
- PT Certifique-se de que a trotinete está ligada. Carregue no acelerador e prima ao mesmo tempo o botão de alimentação 5 vezes para reiniciar. Assim que a trotinete apitar significa que foi reiniciada com sucesso.

Restore Factory Settings/Werkseinstellungen wiederherstellen/Rétablissement de la configuration d'usine/ Restaurar ajustes de fábrica/Восстановление заводских настроек/Відновлення заводських налаштувань/ Restaure as definições de fábrica

- EN Make sure the scooter is turned on. Squeeze the brake lever, and simultaneously press and hold the accelerator and the power button for 7 seconds. When you hear a beep, the scooter has been restored to factory settings. This operation will completely delete the data stored in the scooter, please proceed with caution.
- DE Stellen Sie sicher, dass der Roller eingeschaltet ist. Betätigen Sie den Bremshebel, und halten Sie gleichzeitig den Gashebel und den Ein-/Ausschaltknopf sieben Sekunden lang gedrückt. Wenn Sie einen Piepton hören, wurde der Roller auf die Werkseinstellungen zurückgesetzt. Durch diesen Vorgang werden die im Roller gespeicherten Daten vollständig gelöscht. Bitte vergewissern Sie sich, dass Sie dies wollen.
- FR Assurez-vous que la trottinette est sous tension. Serrez le levier de frein, et appuyez simultanément sur l'accélérateur et le bouton d'alimentation pendant 7 secondes. La configuration d'usine de la trottinette sera rétablie lorsque vous entendrez un signal sonore. Veuillez effectuer cette opération avec prudence, car elle entraînera la suppression de l'ensemble des données enregistrées dans la trottinette.
- ES Asegúrese de que el patinete está encendido. Apriete la palanca de freno y mantenga presionados el acelerador y el botón de encendido durante 7 segundos. Cuando oiga un pitido, el patinete habrá restablecido los ajustes de fábrica. Esta operación elimina todos los datos almacenados en el patinete. Proceda con precaución.
- RU Убедитесь, что самокат включен. Сожмите тормозную ручку и в то же время нажмите и удерживайте рычаг газа и кнопку питания в течение 7 секунд. После восстановления заводских настроек самоката раздастся звуковой сигнал. Будьте осторожны: при этом будут удалены все данные, сохраненные на самокате.
- UA Переконайтеся, що самокат увімкнено. Стисніть важіль гальма й одночасно натисніть і утримуйте кнопку акселератора та кнопку живлення протягом 7 секунд. Коли на самокаті буде відновлено заводські налаштування, ви почуєте звуковий сигнал. Ця дія призведе до повного видалення даних, збережених на самокаті, тому будьте обережні.
- PT Certifique-se de que a trotinete está ligada. Aperte a alavanca do travão e, simultaneamente, carregue no acelerador e mantenha o botão de alimentação premido durante 7 segundos. Assim que a trotinete apitar significa que as definições de fábrica foram restauradas. Esta operação irá eliminar por completo os dados armazenados na trotinete. Avance com cuidado.

- EN Note: The scooter cannot be restored to factory settings during riding or when locked.
- DE Hinweis: Der Roller kann nicht während des Fahrens oder in verriegeltem Zustand auf die Werkseinstellungen zurückgesetzt werden.
- FR Remarque : vous ne pouvez pas procéder au rétablissement de la configuration d'usine de la trottinette lorsque vous roulez ou lorsqu'elle est verrouillée.
- ES Nota: No es posible restablecer los ajustes de fábrica del patinete durante su uso o cuando esté bloqueado.
- RU Примечание: восстановить заводские настройки самоката во время езды или в заблокированном состоянии невозможно.
- UA Примітка. Відновити заводські налаштування не можна тоді, коли ви їдете або самокат заблоковано.
- PT Nota: A trotinete não pode ser restaurada de acordo com as definições de fábrica enquanto estiver a ser utilizada ou se estiver bloqueada.

How to Ride/Fahrleitung/Comment la conduire/Cómo conducir/Обучение езде/Вказівки з їзди/Como conducir

1 Before Riding/Vor dem Fahren/ Avant de conduire/Antes de montar/Перед поездкой/Перед поїздкою/Antes de Conduzir

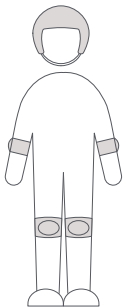

- EN Wear a helmet, elbow pads and knee pads before riding.
Note: Check the tire pressure before riding. The recommended tire pressure is 40–45 psi.
- DE Ziehen Sie vor dem Fahren einen Helm, Ellbogenschützer und Knieschoner an.
Hinweis: Prüfen Sie vor der Fahrt den Reifendruck. Der empfohlene Reifendruck beträgt 40–45 psi.
- FR Portez un casque, des coudières et des genouillères. Lisez attentivement la notice avant utilisation. Pour plus de précision sur ces consignes : se référer à la notice.
Remarque : Vérifiez la pression des pneus avant toute utilisation. La pression recommandée pour les pneus est de 40–45 psi.
- ES Use casco, coderas y rodilleras mientras usa el patinete.
Nota: Compruebe la presión de las ruedas antes de conducir. La presión recomendada de las ruedas es de 40–45 psi.
- RU Перед началом езды наденьте шлем, налокотники и наколенники.
Примечание. Перед поездкой проверьте давление в шинах. Рекомендуемое давление в шинах составляет 40–45 psi.
- UA Перед поїздкою надівайте шолом, налокітники та наколінники.
Примітка. Перед поїздкою перевіряйте тиск у шинах. Рекомендований тиск у шинах складає 40–45 фунтів на квадратний дюйм.
- PT Utilize capacete, cotoveleiras e joelheiras antes de conduzir a trotinete.
Nota: verifique a pressão do ar nos pneus antes de conduzir a trotinete. A pressão dos pneus recomendada é de 40–45 psi.

2 Starting & Accelerating/Starten und Beschleunigen/Démarrage et accélération/Arranque & aceleración/Запуск и ускорение/Запуск і прискорення/Começar e Acelerar



- EN Step on the deck with one foot, and slowly kicks off the other on the ground.
- DE Steigen Sie mit einem Fuß auf die Fußplatte, und stoßen Sie sich mit dem anderen Fuß vorsichtig ab.
- FR Placez un pied sur le repose-pied et prenez appui avec l'autre au sol pour avancer lentement.
- ES Mantenga un pie en la cubierta, y baje lentamente el otro al suelo.
- RU Поместите одну ногу на платформу, а второй медленно оттолкнитесь от земли.
- UA Станьте однією ногою на платформу та повільно відштовхніться іншою від землі.
- PT Coloque um pé na plataforma e, lentamente, levante o outro pé do chão.

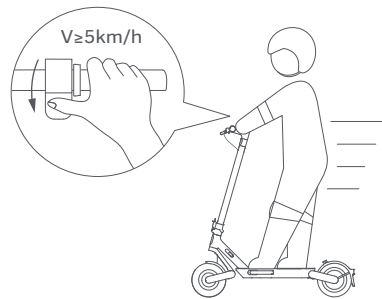

3 Steering/Lenkung/Guidage/Manejo/Рульовое управление/Рульове управління/Direção

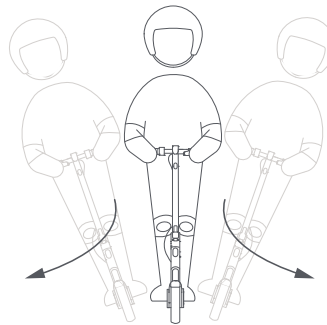

- EN When the scooter starts to coast, put both feet on the deck and gently press the accelerator. The accelerator can be used once the scooter is going over 5 km/h.
- DE Sobald der Roller auszurollen beginnt, stellen Sie beide Füße auf das Trittbrett und betätigen Sie vorsichtig den Gashebel. Der Gashebel kann verwendet werden, sobald der Roller schneller als 5 km/h fährt.
- FR Lorsque la trotinette commence à avancer en roue libre, placez les deux pieds sur le repose-pied et appuyez doucement sur l'accélérateur. L'accélérateur peut être utilisé lorsque la trotinette dépasse les 5 km/h.
- ES Cuando el patinete comienza a avanzar, coloque ambos pies en la plataforma y pulse suavemente el acelerador. El acelerador se puede usar cuando el patinete supere los 5 km/h.
- RU Когда самокат начнет двигаться по инерции, поставьте вторую ногу на платформу и слегка нажмите на рычаг газа. Рычаг газа можно использовать после того, как самокат разгонится до 5 км/ч.
- UA Коли самокат почне рухатися, поставте обидві ноги на платформу й обережно натисніть кнопку акселератора. Акселератор можна використовувати, коли самокат рухається зі швидкістю понад 5 км/год.
- PT Quando a trotinete começar a andar, coloque ambos os pés na plataforma e carregue suavemente no acelerador. Poderá utilizar o acelerador assim que a trotinete ultrapassar os 5 km/h.

- EN Tilt your body to the steering direction as you turn, and slowly turn the handlebar.
- DE Lehnen Sie sich bei einer Kurve in Lenkrichtung, und drehen Sie den Lenker leicht in die gewünschte Richtung.
- FR Penchez-vous dans la direction vers laquelle vous souhaitez tourner, puis tournez doucement le guidon.
- ES Incline el cuerpo en la dirección de conducción a medida que gira y gire lentamente el manillar.
- RU При выполнении поворотов наклоняйте корпус в нужную сторону и медленно поворачивайте руль.
- UA Під час поворотів нахилийте тіло в потрібному напрямку та повільно повертайте кермо.
- PT Incline o corpo para a direção pretendida e rode lentamente o guidador.

4 Decelerating & Braking & Parking/Abbremsen und Bremsen und Parken/Décélération et freinage et stationnement/Desaceleración, frenado y aparcamiento/Замедление, торможение и парковка/Уповільнення, гальмування та паркування/Desacelerar e Travagem e Estacionamento

- EN Release the accelerator to slow down, and you can enable the energy recovery function to help reduce the speed. Squeeze the brake firmly to make an emergency stop.
- DE Lassen Sie das Gaspedal los, um langsamer zu fahren. Sie können die Energierückgewinnungsfunktion aktivieren, um die Geschwindigkeit zu verringern. Drücken Sie fest auf die Bremse, um eine Notbremsung zu machen.
- FR Relâchez l'accélérateur pour ralentir. Vous pouvez active la fonction de récupération d'énergie pour permettre la réduction de la vitesse. Pressez fermement le frein pour effectuer un arrêt d'urgence.
- ES Suelte el acelerador para reducir la velocidad, y puede activar la función de recuperación de energía para ayudar a reducir la velocidad. Apriete el freno con firmeza para realizar una parada de emergencia.
- RU Отпустите педаль акселератора, чтобы замедлиться, и вы можете включить функцию рекуперации энергии, чтобы помочь снизить скорость. Сильно нажмите на тормоз, чтобы произвести аварийную остановку.
- UA Відпустіть акселератор, щоб уповільнити швидкість, і ви зможете ввімкнути функцію відновлення енергії, щоб зменшити швидкість. Міцно стисніть гальмо, щоб зробити аварійну зупинку.
- PT Solte o acelerador para abrandar, e pode ativar a função de recuperação de energia para ajudar a reduzir a velocidade. Aperte o travão firmemente para fazer uma paragem de emergência.

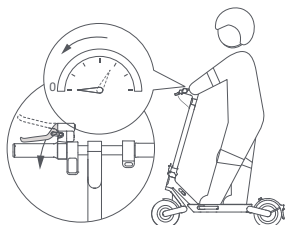

- EN When the scooter slows down or stops, put one foot on the ground to get off the scooter. Put down the kickstand when parking the scooter. To avoid others using the scooter without your permission, you can lock the scooter when it is parked.
- DE Wenn der Roller langsamer wird oder anhält, stellen Sie einen Fuß auf den Boden, um den Roller zu verlassen. Klappen Sie beim Parken des Rollers den Ständer aus. Um eine Nutzung des Rollers durch Unbefugte zu vermeiden, können Sie den Roller beim Parken verriegeln.
- FR Lorsque la trottinette ralentit ou s'arrête, mettez un pied au sol pour descendre de la trottinette. Baissez la béquille lorsque vous gardez la trottinette. Pour éviter qu'une autre personne utilise votre trottinette sans votre autorisation, vous pouvez la verrouiller lorsqu'elle est garée.
- ES Cuando el patinete eléctrico reduzca la velocidad o se detenga, ponga un pie en el suelo para bajarse del patinete eléctrico. Baje el caballete cuando estacione el patinete eléctrico. Para evitar que otras personas usen el patinete sin su permiso, puede bloquearlo cuando lo aparque.
- RU Когда электросамокат замедлит ход или остановится, поставьте одну ногу на землю, чтобы слезть с электросамоката. Опускайте подножку при парковке электросамоката. Вы можете блокировать самокат при парковке, чтобы посторонние не смогли использовать его без вашего разрешения.
- UA Коли самокат уповільнюється або зупиняється, поставте одну ногу на землю, щоб зійти з самоката. Опустайте підніжку, коли паркуєте самокат. Щоб інші люди не використовували самокат без вашого дозволу, ви можете заблокувати його після паркування.
- PT Quando a trottinete abranda ou para, coloque um pé no chão para sair da trottinete. Coloque para baixo o apoio quando estacionar a trottinete. Para evitar que outras pessoas utilizem a trottinete sem a sua permissão, pode bloqueá-la quando estiver estacionada.

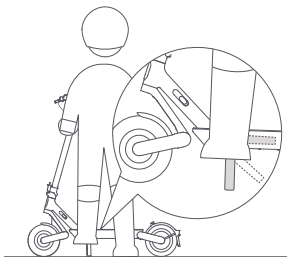

Lock & Unlock Your Scooter/Verriegeln & Entriegeln des Rollers/Verrouillez & déverrouillez votre trottinette/Bloquee & Desbloquee de su scooter/Блокировка & разблокировка самоката/Блокування & розблокування вашого самоката/Bloqueie & desbloquee a sua trottinete

- EN Slide to Lock
- DE Schieben zum Verriegeln
- FR Glissez pour verrouiller
- ES Deslizar para bloquear
- RU Сдвиньте, чтобы заблокировать
- UA Проведіть пальцем, щоб заблокувати
- PT Deslize para bloquear

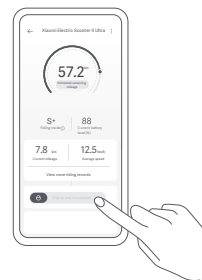

- EN Tap to Unlock
- DE Tippen zum Entriegeln
- FR Appuyez pour déverrouiller
- ES Pulse para desbloquear
- RU Нажмите, чтобы разблокировать
- UA Торкніться, щоб розблокувати
- PT Clique para desbloquear

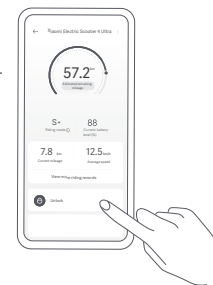

- EN
- When the scooter is locked, the motor is locked and all the icons on the control panel will automatically go out except the Bluetooth icon and the lock icon. If the scooter goes beyond the Bluetooth connection range, the Bluetooth will be disconnected and its icon will go out.
 - After the scooter is locked in the app, the motor will be locked and the power button will not function. If the scooter is moved forcibly, its real wheel cannot move normally, and it will have a rolling resistance accompanied by the buzzer alarm and a vibrating alert on the phone. This function cannot prevent the scooter from being stolen, please keep your scooter safe. The scooter will automatically turn off after 24 hours of being locked, and it will remain locked when turned on again. To unlock the scooter, tap "Unlock" in the app. Locking the scooter will consume the scooter's power, please use this function wisely.
Note: The phone will vibrate only if the page of the scooter in the Mi Home/Xiaomi Home app is open.
- DE
- Wenn der Roller verriegelt ist, ist der Motor gesperrt und die Symbole auf dem Bedienfeld erlöschen, mit Ausnahme des Bluetooth-Symbols und des Verriegelungssymbols. Wenn der Roller den Bluetooth-Bereich verlässt, wird die Bluetooth-Verbindung getrennt und das Symbol erlischt.
 - Nachdem der Roller in der App verriegelt wurde, wird der Motor verriegelt und der Netzschalter funktioniert nicht. Wenn der Roller gewaltsam bewegt wird, lässt sich sein Vorderrad nicht mehr normal bewegen, und es entsteht ein Rollwiderstand, der von einem Summen und einem Vibrationsalarm auf dem Telefon begleitet wird. Diese Funktion kann den Roller jedoch nicht vor Diebstahl schützen, bitte bewahren Sie den Roller daher an einem sicheren Ort auf. Der Roller schaltet sich automatisch aus, wenn er 24 Stunden lang verriegelt war, und bleibt verriegelt, wenn er wieder eingeschaltet wird. Um den Roller zu entriegeln, tippen Sie in der App auf „Entriegeln“. Das Verriegeln des Rollers verbraucht den Strom des Rollers, nutzen Sie diese Funktion also wohlüberlegt.
Hinweis: Das Telefon vibriert nur, wenn die Seite des Rollers in der Mi Home/Xiaomi Home-App geöffnet ist.

- FR
- Lorsque la trottinette est verrouillée, le moteur l'est aussi et toutes les icônes du tableau de bord s'éteignent automatiquement, à l'exception de l'icône Bluetooth et de l'icône de verrouillage. Si la trottinette se trouve hors de portée de la connexion Bluetooth, celui-ci sera déconnecté et son icône disparaîtra.
 - Après que la trottinette a été verrouillée dans l'application, le moteur sera verrouillé et le bouton d'alimentation ne fonctionnera pas. Si la trottinette est déplacée de force, sa roue avant ne peut bouger normalement. Il n'aura pas de résistance au roulement accompagné d'une alarme sonore et une alerte de vibration sur votre téléphone. Cette fonction ne peut empêcher le vol de la trottinette, mais elle la maintient en sécurité. La trottinette s'éteindra automatiquement après 24 heures en état de verrouillage. Elle restera verrouillée lorsqu'elle est rallumée. Pour déverrouiller la trottinette, tapotez « Déverrouiller » dans l'application. Le verrouillage de la trottinette consomme l'énergie de l'appareil, veuillez donc à utiliser cette fonction à bon escient.
Remarque : Le téléphone vibrera uniquement si la page de la trottinette dans l'application Mi Home/Xiaomi Home est ouverte.

- PT
- Sempre que a trottinete estiver bloqueada, o motor também fica bloqueado e todos os ícones do painel de controlo irão desligar-se automaticamente, exceto o ícone de Bluetooth e o ícone de bloqueio. Caso a trottinete ultrapasse o alcance da ligação Bluetooth, o Bluetooth será desligado bem como o respetivo ícone.
 - Depois da trottinete ser bloqueada na aplicação, o motor vai trancar e o botão de poder não vai funcionar. Se a trottinete for movida forçadamente, a sua roda traseira não pode mover-se normalmente, e terá resistência a rolar acompanhado por um alarme e um alerta vibratório no telemóvel. Esta função não consegue prevenir a trottinete de ser roubada, por favor mantenha a sua trottinete segura. A trottinete irá desligar automaticamente após estar bloqueada por 24 horas, e irá manter-se bloqueada quando ligada novamente. Para desbloquear a trottinete, toque "Desbloquear" na aplicação. Bloquear a trottinete irá consumir a energia da trottinete. Utilize esta função de forma sensata.
Nota: O telemóvel irá vibrar apenas se a página da trottinete na aplicação Mi Home/Xiaomi Home estiver aberta.

- ES
- Cuando el patinete esté bloqueado, también se bloqueará el motor y se apagarán todos los iconos del panel de control, excepto el icono de Bluetooth y el de bloqueo. Si el patinete sale del rango de la conexión Bluetooth, se desconectará del Bluetooth y se apagará dicho icono.
 - Después de bloquear el patinete eléctrico en la aplicación, el motor se bloqueará y el botón de encendido no funcionará. Si el patinete eléctrico se mueve a la fuerza, su rueda delantera no podrá moverse con normalidad, y tendrá una resistencia a la rodadura acompañada de la alarma del zumbador y una alerta vibratoria en el teléfono. Mantenga su patinete eléctrico seguro. Esta función no puede evitar que sea robado. El patinete eléctrico se apagará automáticamente después de 24 horas de estar bloqueado, y permanecerá bloqueado cuando se vuelva a encender. Para desbloquear el patinete eléctrico, pulse "Desbloquear" en la aplicación. El bloqueo del patinete eléctrico consume energía, utilice esta función con prudencia.
Nota: El teléfono vibrará sólo si la página del patinete eléctrico en la aplicación Mi Home/Xiaomi Home está abierta.

- RU
- В заблокированном состоянии отключается двигатель самоката и гаснут все значки на панели управления, кроме значков Bluetooth и блокировки. Если самокат окажется за пределами зоны действия Bluetooth, то Bluetooth отключится и соответствующий значок погаснет.
 - После того, как самокат заблокирован в приложении, двигатель будет заблокирован, а кнопка питания не будет работать. При принудительном перемещении самоката, его переднее колесо не может двигаться нормально, и у него будет сопротивление качению, сопровождаемое звуковым сигналом и предупреждением вибрацией на телефоне. Эта функция не предотвратит кражу самоката. Оставляйте его в безопасном месте. Самокат автоматически выключится через 24 часа после блокировки и останется заблокированным при повторном включении. Чтобы разблокировать самокат, нажмите «Разблокировать» в приложении. Блокировка самоката потребляет его мощность, используйте эту функцию рационально.
Примечание: Телефон будет вибрировать только в том случае, если страница самоката в приложении Mi Home/Xiaomi Home открыта.

- UA
- Після блокування самоката двигун буде заблоковано, а всі значки на панелі керування, крім значка Bluetooth і значка блокування, автоматично згаснуть. Якщо самокат розташований за межами діапазону з'єднання Bluetooth, функцію Bluetooth буде відключено, а її значок згасне.
 - Після того, як самокат буде заблокований в додатку, двигун буде заблокований, а кнопка живлення не працюватиме. Якщо самокат рухатиметься примусом, його переднє колесо не зможе рухатися нормально, і він чинитиме опір коченню, що супроводжується звуковим сигналом та вібросигналом на телефоні. Ця функція не може запобігти крадіжці самоката, будь ласка, бережіть свій самокат. Самокат автоматично вимкнеться через 24 години після блокування і залишиться заблокованим при повторному включенні. Щоб розблокувати самокат, торкніться «Розблокувати» у додатку. Блокування самоката споживає потужність самоката, тому використовуйте цю функцію лише за потреби.
Примітка: Телефон буде вібрувати, лише якщо відкрита сторінка самоката в додатку Mi Home/Xiaomi Home.

Fold/Unfold & Carry/Zusammenklappen/Aufklappen & Tragen/Plier/dépliez et portez/Plegar/Desplegar y transportar/Сложить/разложить для переноски/Складання/розкладання та перенесення/Dobrar/Desdobrar e transportar

Quick Release Lever Lock/Schnelllösehebel-Sperre/Verrou du levier de libération rapide/Cierre de la palanca de liberación rápida/Замок рычага фиксатора/Замок важеля фиксатора/Bloqueio da alavanca de remoção rápida

Quick Release Lever/Schnelllösehebel/Levier de libération rapide/Palanca de liberación rápida/Рычаг фиксатора/Важіль фиксатора/Alavanca de remoção rápida

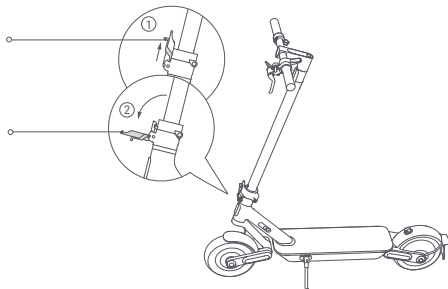

- 1 EN Make sure the scooter is turned off and not being charged before folding. Hold the stem, lift the quick release lever lock, and pull the quick release lever outward.
- DE Stellen Sie sicher, dass der Roller ausgeschaltet ist und nicht aufgeladen wird, bevor Sie ihn klappen. Halten Sie den Vorbau fest, heben Sie die Verriegelung des Schnellspannhebels an, und ziehen Sie den Schnellspannhebel nach außen.
- FR Assurez-vous que la trottinette est éteinte et qu'elle n'est pas en cours de charge avant de plier. Tenez la potence, soulevez le verrou du levier de libération rapide, et tirez le levier de libération rapide vers l'extérieur.
- ES Asegúrese de que el scooter está apagado y no se está cargando antes de plegarlo. Sujete el caballete, levante el bloqueo de la palanca de liberación rápida y tire de la palanca de liberación rápida hacia afuera.
- RU Перед складыванием убедитесь, что самокат выключен и не заряжается. Удерживая стойку, поднимите фиксатор рычага быстрого разблокирования и поднимите этот рычаг наружу.
- UA Переконайтесь, що самокат вимкнений та не заряджається перед складанням. Утримуйте шток, підніміть фіксатор важеля швидкого звільнення та потягніть важіль швидкого звільнення назовні.
- PT Certifique-se que a trottineta está desligada e que não está a ser carregada, antes de a dobrar. Segure o avanço, levante o bloqueio da alavanca de remoção rápida e abra a alavanca de remoção rápida.

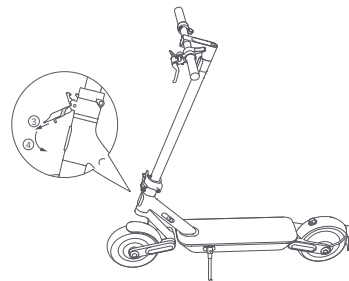

- 2 EN Lift the quick release lever lock again, and pull the quick release lever outwards to pop the bottom folding hook out. Then fold the stem.
- DE Heben Sie die Verriegelung des Schnellspannhebels wieder an, und ziehen Sie den Schnellspannhebel nach außen, um den unteren Klapphaken herauszuziehen. Klappen Sie dann den Vorbau zusammen.
- FR Levez le verrou du levier de libération rapide à nouveau, et tirez le levier de libération rapide vers l'extérieur pour faire jaillir le crochet pliant inférieur. Puis pliez la potence.
- ES Vuelva a levantar el bloqueo de la palanca de liberación rápida y tire de ella hacia fuera para sacar el gancho plegable inferior. A continuación, pliegue el caballete.
- RU Знову підніміть фіксатор рычага быстрого разблокирования и потяните рычаг наружу, чтобы выдвинуть нижний складной крючок. Затем сложите стойку.
- UA Знову підніміть фіксатор важеля швидкого звільнення та потягніть важіль швидкого звільнення назовні, щоб витягнути нижній відкидний гачок. Потім відкиньте ніжку.
- PT Levante a alavanca de remoção rápida novamente e puxe a alavanca de remoção rápida para fora para soltar o gancho dobrável inferior. Depois dobre o avanço.

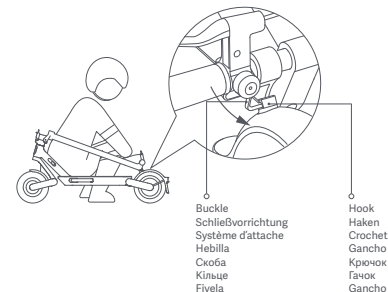

- 3 EN Align the buckle with the hook and secure them together.
- DE Bringen Sie die Schließvorrichtung und den Haken zusammen und verbinden Sie diese.
- FR Alignez le système d'attache avec le crochet et fixez-les ensemble.
- ES Alinee la hebilla con el gancho y fíjelos.
- RU Совместите скобу с крючком и соедините их.
- UA Вирівняйте кільце відносно гачка та скріпіть їх.
- PT Alinhe a fivela com o gancho e prenda-os juntos.

Buckle
Schließvorrichtung
Système d'attache
Hebilla
Скоба
Кільце
Fivela

Hook
Haken
Crochet
Gancho
Крючок
Гачок
Gancho

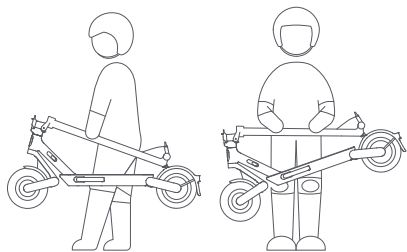

- 4 EN Hold the stem with either one hand or both hands to carry.
- DE Halten Sie den Lenkervorbau zum Tragen mit einer oder beiden Händen.
- FR Pour le transport, tenez la potence d'une seule main ou des deux mains.
- ES Sujete el manillar con una mano o con ambas.
- RU Для транспортировки удерживайте рулевую стойку одной или обеими руками.
- UA Під час транспортування тримайте кермову стійку однією чи обома руками.
- PT Para transportar, segure na haste do guiador com uma mão ou com as duas.

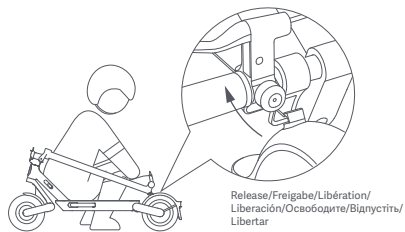

- 5 EN When unfolding the scooter, pull the buckle upwards to release it from the hook.
- DE Wenn Sie den Roller aufklappen möchten, ziehen Sie die Schließvorrichtung nach oben, um sie vom Haken zu lösen.
- FR Lorsque vous dépliez la trottinette, tirez la boucle vers le haut pour la libérer du crochet.
- ES Al desplegar el patinete, tire de la hebilla hacia arriba para soltarla del gancho.
- RU Разложите самокат, потянув пряжку вверх, чтобы освободить ее от крючка.
- UA Розкладаючи самокат, потягніть кільце вгору, щоб зняти його з гачка.
- PT Ao dobrar a trottinete, puxe a fivela para cima para removê-la do gancho.

Release/Freigabe/Libération/
Liberación/Osvobodite/Vідпустіть/
Libertar

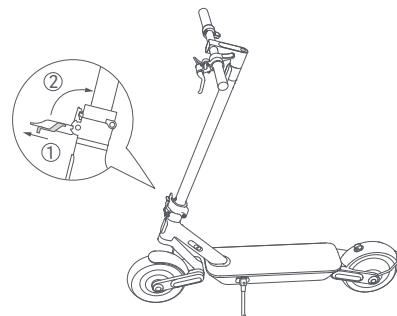

- 6 EN Hold up the stem in an upright position, and make sure the folding hook is attached to the stem. Lift the quick release lever lock as indicated by ①, and then push the quick release lever inward to the end as indicated by ②.
- DE Halten Sie den Vorbau in aufrechter Position und vergewissern Sie sich, dass der Klapphaken am Vorbau befestigt ist. Heben Sie die Verriegelung des Schnellspannhebels an, wie mit ① gekennzeichnet, und drücken Sie dann den Schnellspannhebel bis zum Ende nach innen, wie mit ② gekennzeichnet.
- FR Soutenez la potence à une position droite et assurez-vous que le crochet pliant est apposé à la potence. Soulevez le verrou du levier de libération rapide comme indiqué par ①, puis poussez le levier de libération rapide vers l'intérieur jusqu'à l'extrémité comme indiqué par ②.
- ES Sujete el caballete en posición vertical y asegúrese de que el gancho plegable está unido al caballete. Levante el bloque de la palanca de liberación rápida como se indica en ①, y luego empuje la palanca de liberación rápida hacia adentro hasta el final como se indica en ②.
- RU Держите стойку в вертикальном положении и убедитесь, что складной крюк прикреплен к стойке. Поднимите фиксатор рычага быстрого разблокирования как указано ① и нажмите на него, вдавливая до упора как указано ②.
- UA Тримайте штюк в вертикальному положенні та переконайтеся, що відкидний гачок прикріплений до штюка. Підніміть фіксатор важеля швидкого звільнення, як показано ①, а потім натисніть важіль швидкого звільнення всередину до кінця, як показано ②.
- PT Segure o avanço na posição vertical e certifique-se de que o gancho dobrável está preso ao avanço. Levante o bloqueio da alavanca de remoção rápida como em ① e faça pressão na alavanca para dentro como em ②.

Adjust the Mechanical Brake/Mechanische Bremse einstellen/Ajustement du frein mécanique/Ajustar el freno mecánico/Регулировка тормозного механизма/Регулювання механічного гальма/Ajustar o travão mecânico

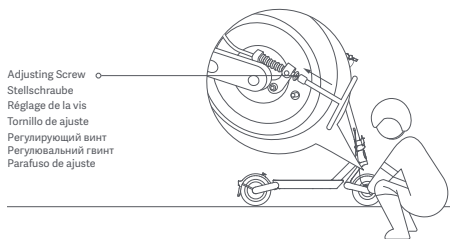

EN Tool: 14 mm T-handle socket wrench (the tool needs to be prepared by the user).

DE Werkzeug: 14-mm-Steckschlüssel mit T-Griff (Werkzeug muss vom Nutzer bereitgehalten werden).

FR Outil : Clé à douille en T de 14 mm (outil à préparer par l'utilisateur).

ES Herramienta: Llave de tubo con mango en T de 14 mm (la herramienta debe ser preparada por el usuario).

RU Инструмент: Торцевой ключ с T-образной рукояткой на 14 мм (инструмент должен быть подготовлен пользователем).

UA Інструмент: Торцевий ключ на 14 мм з T-подібною рукояткою (інструмент збирається користувачем).

PT Ferramenta: chave de caixa em T de 14 mm (a ferramenta terá de ser preparada pelo utilizador).

EN Before adjustment, make sure the scooter is powered off and not charging. When the brake is too tight, use the tool to turn the nut on the screw rod counterclockwise, so as to slightly shorten the brake cable's exposed bottom part. When the brake is too loose, use the tool to turn the nut on the screw rod clockwise, so as to slightly lengthen the brake cable's exposed bottom part.

DE Wenn die Bremse zu fest angezogen ist, drehen Sie mit dem Werkzeug die Mutter am Gewindestift gegen den Uhrzeigersinn, um den freiliegenden unteren Teil des Bremskabels leicht zu verkürzen. Wenn die Bremse zu locker ist, drehen Sie mit dem Werkzeug die Mutter am Gewindestift im Uhrzeigersinn, um den freiliegenden unteren Teil des Bremskabels leicht zu verlängern.

FR Avant tout réglage, assurez-vous que la trottinette est éteinte et qu'elle n'est pas en charge. Lorsque le frein est trop serré, à l'aide de l'outil, tournez l'écrou sur la tige filetée dans le sens inverse des aiguilles d'une montre pour raccourcir légèrement la partie inférieure exposée du câble de frein. Lorsque le frein est trop lâche, à l'aide de l'outil, tournez l'écrou sur la tige filetée dans le sens des aiguilles d'une montre pour allonger légèrement la partie inférieure exposée du câble de frein.

ES Antes de realizar ajustes, asegúrese de que el patinete está apagado y que no está en carga. Si el freno está demasiado apretado, utilice la herramienta para girar la tuerca del tornillo roscado en sentido antihorario, para acortar ligeramente la parte inferior expuesta del cable de freno. Si el freno está demasiado flojo, utilice la herramienta para girar la tuerca del tornillo roscado en sentido horario, de modo que se alargue ligeramente la parte inferior expuesta del cable de freno.

RU Перед регулировкой убедитесь, что самокат выключен и не находится на зарядке. Если тормоз затянут слишком сильно, используйте инструмент, чтобы повернуть гайку на стержне винта против часовой стрелки, чтобы немного укоротить открытую нижнюю часть тормозного троса. Если тормоз затянут слишком слабо, используйте инструмент, чтобы повернуть гайку на стержне винта по часовой стрелке, чтобы немного удлинить открытую нижнюю часть тормозного троса.

UA Перед регулюванням переконайтеся, що самокат вимкнений і не заряджається. Якщо гальмо працює занадто туго, скористайтеся інструментом і поверніть гайку на різьбовому стрижні проти годинникової стрілки, щоб відрегулювати гальмівний трос, трохи вкоротивши його видиму нижню частину. Якщо гальмо працює занадто слабо, поверніть гайку на різьбовому стрижні за годинниковою стрілкою, щоб відрегулювати гальмівний трос, трохи подовживши його видиму нижню частину.

PT Antes de ajustar, certifique-se de que a trotinete está desligada e não está a carregar. Sempre que o travão estiver demasiado apertado, utilize a ferramenta para rodar a porca da haste roscada no sentido contrário ao dos ponteiros do relógio, de modo a reduzir ligeiramente a parte inferior exposta do cabo do travão. Sempre que o travão estiver demasiado solto, utilize a ferramenta para rodar a porca da haste roscada no sentido dos ponteiros do relógio, de modo a aumentar ligeiramente a parte inferior exposta do cabo do travão.

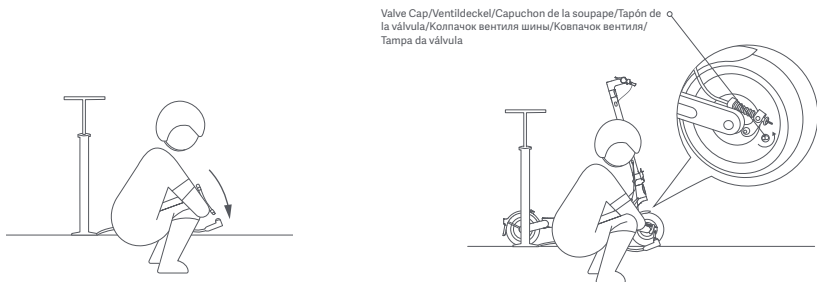

Valve Cap/Ventildeckel/Capuchon de la soupape/Tapón de la válvula/Колпачок вентиля шины/Колпачок вентиля/Tampa da válvula

- 1 EN Connect the pump to the extension nozzle.
 DE Verbinden Sie die Luftpumpe mit der Ventilaufsatzverlängerung.
 FR Reliez la pompe à l'embout prolongé.
 ES Conecte la bomba para inflar la boquilla de extensión.
 RU Подсоедините насос к насадке-удлинителю.
 UA Під'єднайте насос до шланга для насоса
 PT Ligue a bomba ao bocal de extensão.

- 2 EN Remove the tire valve cap, and connect the extension nozzle and the valve securely together.
 DE Entfernen Sie den Ventildeckel und verbinden Sie die Ventilaufsatzverlängerung sorgfältig mit dem Ventil.
 FR Retirez le capuchon de la soupape du pneu, et reliez solidement l'embout prolongé à la soupape.
 ES Retire el tapón de la válvula de la rueda, y conecte de forma segura la boquilla de extensión y la válvula.
 RU Снимите колпачок клапана шины и плотно подсоедините насадку удлинителя к клапану.
 UA Зніміть колпачок вентиля шини й щільно з'єднайте шланг для насоса з вентиляем.
 PT Retire a tampa da válvula do pneu e ligue o bocal de extensão e a válvula firmemente juntos.

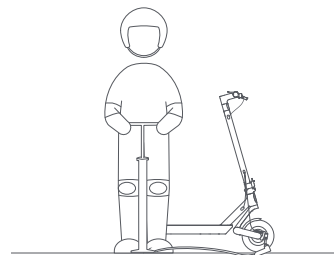

- 3 EN Inflate the tire.
 DE Reifen aufpumpen.
 FR Gonfler le pneu.
 ES Inflar la rueda.
 RU Подкачка колес.
 UA Накачайте шину.
 PT Encha o pneu.

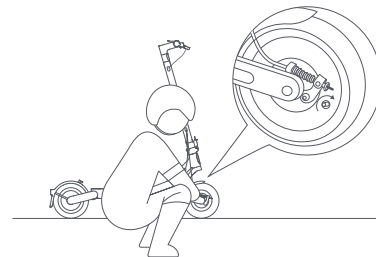

- 4 EN Remove the extension nozzle, and install the valve cap.
 DE Entfernen Sie die Verlängerungsdüse und bauen Sie die Ventilkappe ein.
 FR Retirer la buse d'extension et installer la cape de la valve.
 ES Retire la boquilla de extensión, e instale la tapa de la válvula.
 RU Снимите удлинительную насадку и установите колпачок клапана.
 UA Зніміть подовжувальну насадку та встановіть накидку клапана.
 PT Remova o bocal de extensão, e instale a capa da válvula.



- EN Check the tire pressure every month, and inflate the tires if the pressure is too low. The recommended tire pressure is 40–45 psi.
 DE Prüfen Sie einmal im Monat den Reifendruck und pumpen Sie die Reifen bei zu niedrigem Druck auf. Der empfohlene Reifendruck beträgt 40–45 psi.
 FR Vérifiez la pression des pneus tous les mois, et gonflez les pneus si la pression est trop basse. La pression recommandée pour les pneus est de 40–45 psi.
 ES Compruebe la presión de las ruedas cada mes, e infle las ruedas si es demasiado baja. La presión recomendada de las ruedas es de 40–45 psi.
 RU Проверяйте давление в шинах каждый месяц. Если давление слишком низкое, накачайте шины. Рекомендуемое давление в шинах составляет 40–45 psi.
 UA Перевіряйте тиск у шинах щомісяця. Якщо тиск занадто низький, накачайте шини. Рекомендований тиск у шинах складає 40–45 фунтів на квадратний дюйм.
 PT Verifique a pressão do ar nos pneus uma vez por mês e encha-os caso a pressão esteja demasiado baixa. A pressão dos pneus recomendada é de 40–45 psi.

- EN Illustrations of product, accessories, and user interface in the user manual are for reference purposes only. Actual product and functions may vary due to product enhancements.
For further information, please go to www.mi.com
For detailed e-manual, please go to www.mi.com/global/service/userguide
- DE Abbildungen des Produkts, des Zubehörs und der Benutzeroberfläche in der Benutzerhandbuch dienen nur als Referenz. Die tatsächlichen Produkte und Funktionen können aufgrund von Produktverbesserungen variieren.
Weitere Informationen finden Sie auf www.mi.com
Ein detailliertes elektronisches Handbuch finden Sie unter www.mi.com/global/service/userguide
- FR Les illustrations du produit, les accessoires et l'interface utilisateur présents dans le manuel d'utilisation sont uniquement fournis à titre indicatif. Le produit actuel et les fonctions effectives peuvent varier en raison des améliorations apportées au produit.
Pour plus d'informations, rendez-vous sur www.mi.com
Pour obtenir un manuel électronique détaillé, rendez-vous sur le site www.mi.com/global/service/userguide
- ES Las ilustraciones del producto, los accesorios y la interfaz de usuario del manual de usuario del usuario son solo para fines de referencia. El producto y las funciones actuales pueden variar debido a mejoras del producto.
Para obtener más información, visite www.mi.com
Para un manual electrónico detallado, vaya a www.mi.com/global/service/userguide
- RU Иллюстрации изделия, комплектующих и пользовательского интерфейса в руководстве пользователя представлены исключительно в ознакомительных целях. Фактические характеристики изделия и его функции могут отличаться в связи с улучшениями продукта.
Чтобы получить дополнительную информацию, посетите сайт www.mi.com
Подробное электронное руководство см. по адресу www.mi.com/global/service/userguide
- UA Ілюстрації виробу, приладдя та користувацького інтерфейсу, наведені в цьому посібнику користувача, призначено виключно для довідки.
Фактичні характеристики виробу та його функції можуть відрізнятися через подальше вдосконалення.
Щоб дізнатися більше, відвідайте сайт www.mi.com
Докладний електронний посібник можна знайти за адресою www.mi.com/global/service/userguide
- PT As ilustrações do produto, os acessórios e a interface de utilizador no manual do utilizador são apenas para referência. O verdadeiro produto e respectivas funções podem variar consoante os melhoramentos.
Para mais informações, consulte o site www.mi.com
Para consultar o manual detalhado online, visite www.mi.com/global/service/userguide

- EN This QR code is unique to your scooter and can also be found on the labels attached to the control panel and to the right side of the deck. It is used to connect the scooter with the Mi Home/Xiaomi Home app and contains important information about activating your scooter. Please keep this code safe.
- DE Dieser QR-Code ist eindeutig Ihrem Roller zugeordnet. Sie finden ihn auch auf den Schildern am Bedienfeld und rechts am Trittbrett. Er dient zur Verbindung Ihres Rollers mit der Mi Home-App / Xiaomi Home-App und enthält wichtige Informationen zur Aktivierung Ihres Rollers. Bitte schützen Sie den Code vor dem Zugriff durch Dritte.
- FR Le code QR est propre à votre trottinette et se trouve également sur les étiquettes apposées sur le tableau de bord et sur le côté droit du plateau. Il sert à connecter la trottinette à l'application Mi Home/Xiaomi Home et contient des informations importantes sur l'activation de votre trottinette. Veuillez garder ce code en sécurité.
- ES Este código QR es único para su patinete, también se puede encontrar en las etiquetas adheridas al panel de control y al lado derecho de la cubierta. Se utiliza para conectar el patinete con la aplicación Mi Home/Xiaomi Home y contiene información importante sobre la activación de su patinete. Guarde este código.
- RU Этот QR-код для вашего самоката уникален, его также можно найти на этикетках, прикреплённых к блоку управления и к правой стороне деки. Он необходим для подключения самоката к приложению Mi Home/Xiaomi Home и содержит важную информацию об активации вашего самоката. Сохраните этот код.
- UA Цей QR-код є унікальним для вашого самоката. Його також можна знайти на етикетках, прикріплених до панелі керування та на правому боці платформи. Він потрібен, щоб підключити самокат до додатку Mi Home/Xiaomi Home, і містить важливу інформацію про активацію самоката. Не втрачайте цей код.
- PT Este código QR é exclusivo da sua trottinete. Poderá também encontrá-lo nas identificações fixas ao painel de controlo e no lado direito da plataforma. O código é utilizado para ligar a trottinete à aplicação Mi Home/Xiaomi Home e contém informações importantes sobre a ativação da trottinete. Mantenha o código em segurança.

Do Not Remove



Made in China
Original instructions