

# INFINITON

## MICROONDAS



**IMW-GBK25**

**ean: 8436546194217**



**IMW-WGL52**

**ean: 8436546195047**

Antes de utilizar su nuevo producto Infiton, lea atentamente este manual de usuario, a fin de aprender a usar de manera segura y eficiente las funciones que le ofrece este dispositivo.

<b>Instalación</b>	<b>3</b>
<b>Información de seguridad</b>	<b>6</b>
<b>Funcionamiento</b>	<b>11</b>
<b>Limpieza y mantenimiento</b>	<b>18</b>
<b>Solución de problemas</b>	<b>19</b>

Un microondas es esencial en nuestra cocina y no hablamos solo del espacio físico en casa, también en nuestro recetario. Un horno fomenta la creatividad, el comer más sano y más variado.

Si aprendemos a usarlo de verdad, los platos quedarán sabrosos y nutritivos y dejaremos de comer lo de siempre. Volveremos a reunir a la familia en torno a la mesa y, oye, pocas cosas tan bonitas como el comer en familia.

Un microondas Infiniton ofrece muchísimas ventajas y disponemos de un amplio y variado catálogo para que encuentres el que realmente se ajusta a tu nuevo estilo de vida.

## **Recetas divertidas y sencillas**

Si te apasiona la cocina y eres un *foodie*, estás de enhorabuena. Solo necesitarás imaginación y buenos ingredientes para hacer de la cocina en tu casa un verdadero placer. La cocina no debe ser exigente, sí flexible y divertida, nada de horas y horas con el delantal. Eso se acabó. Nuestros microondas ofrecen libertad y eso se traduce en resultados extrajugosos en la mitad de tiempo

La tecnología Infiniton se pone al servicio de tu paladar y del buen gusto por la cocina sana y versátil.

Desde aperitivos para abrir boca, a primeros y segundos platos, postres caseros y meriendas saludables y por qué no, cenas en la mejor compañía.

## **Cocina en tiempo record para que dediques ese tiempo a lo que te gusta**

Todo sabe mejor en una cocina Infiniton, por eso ponemos a vuestra entera disposición nuestra tecnología y diseño. Y, claro, nuestra amplia gama de hornos de diferentes capacidades y acabados. El microondas ideal te espera.

La clave para pasarse a la buena vida es aceptar el cambio. En esencia, los cambios nos mejoran la vida y si la salud está en esa ecuación la respuesta siempre es sí.

Un microondas te ofrece planificar bien las comidas, que siempre te encuentres algo hecho y disponible y, sobre todo, que aprendas a usar los ingredientes que se adaptan a tu estilo de vida, necesidad y bolsillo. Un microondas Infiniton supone ahorro, nada de desperdiciar alimentos.

La cocina no debe ser una obligación, debe ser algo que nos motive a comer mejor y llevar un estilo de vida saludable. Únete al reto Infiniton.

Retire todo el material de embalaje y los accesorios. Examine el microondas para detectar cualquier daño, como abolladuras o una puerta rota. No instale el microondas si está dañado.

Cubierta: Retire cualquier película protectora de la superficie de la cubierta del microondas. No retire la cubierta de Mica de color marrón claro que está adherida a la cavidad del horno para proteger el magnetrón.

Lea el contenido correspondiente a cada apartado en el manual de instrucciones para conocer detalladamente todos los pasos a seguir para que funcione correctamente su nuevo microondas.

1. Este electrodoméstico está destinado exclusivamente al uso doméstico.
2. Este microondas está diseñado para ser encastrado. No está diseñado para ser utilizado sobre una encimera o dentro de un armario o mueble.
3. Tenga en cuenta las instrucciones de instalación.
4. El electrodoméstico puede instalarse en un mueble alto de cocina de 60 cm de ancho (al menos 55 cm de profundidad y 85 cm desde el suelo).
5. La unidad está equipada con un enchufe y sólo debe conectarse a una toma de corriente con una conexión a tierra adecuada.
6. El voltaje de la fuente de alimentación debe coincidir con el especificado en la placa de características.
7. La instalación de la toma de corriente y la sustitución del cable de conexión sólo deben ser realizadas por un electricista cualificado. Si el enchufe no es lo suficientemente largo para acceder a la instalación, el lado de la instalación debe estar provisto de un dispositivo de desconexión bipolar con una distancia de contacto de al menos 3 mm.
8. No utilice adaptadores, regletas multienchufe ni alargaderas. La sobrecarga puede provocar riesgo de incendio.



**Las superficies pueden estar calientes durante el funcionamiento.**

Lea atentamente el manual antes de proceder a la instalación.

## Conexión eléctrica

El microondas se suministra con un enchufe macho que debe conectarse a bases con toma de tierra. En cumplimiento de la normativa vigente, tanto la conexión eléctrica como la sustitución del cable sólo pueden ser realizadas por un técnico especializado.

## Zona de instalación

La zona de instalación no debe tener ninguna pared detrás. La altura mínima de instalación es de 85cm. No obstruya las salidas de ventilación del aparato ni otros puntos de entrada de aire.

Nota: No pellizque ni retuerza el cable.

Nota: No apriete ni retuerza el cable de alimentación.

Material suministrado:

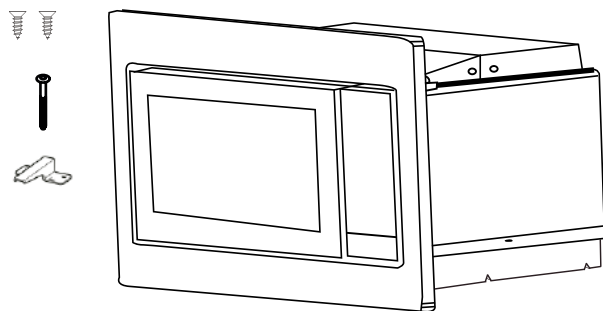

## Instalación

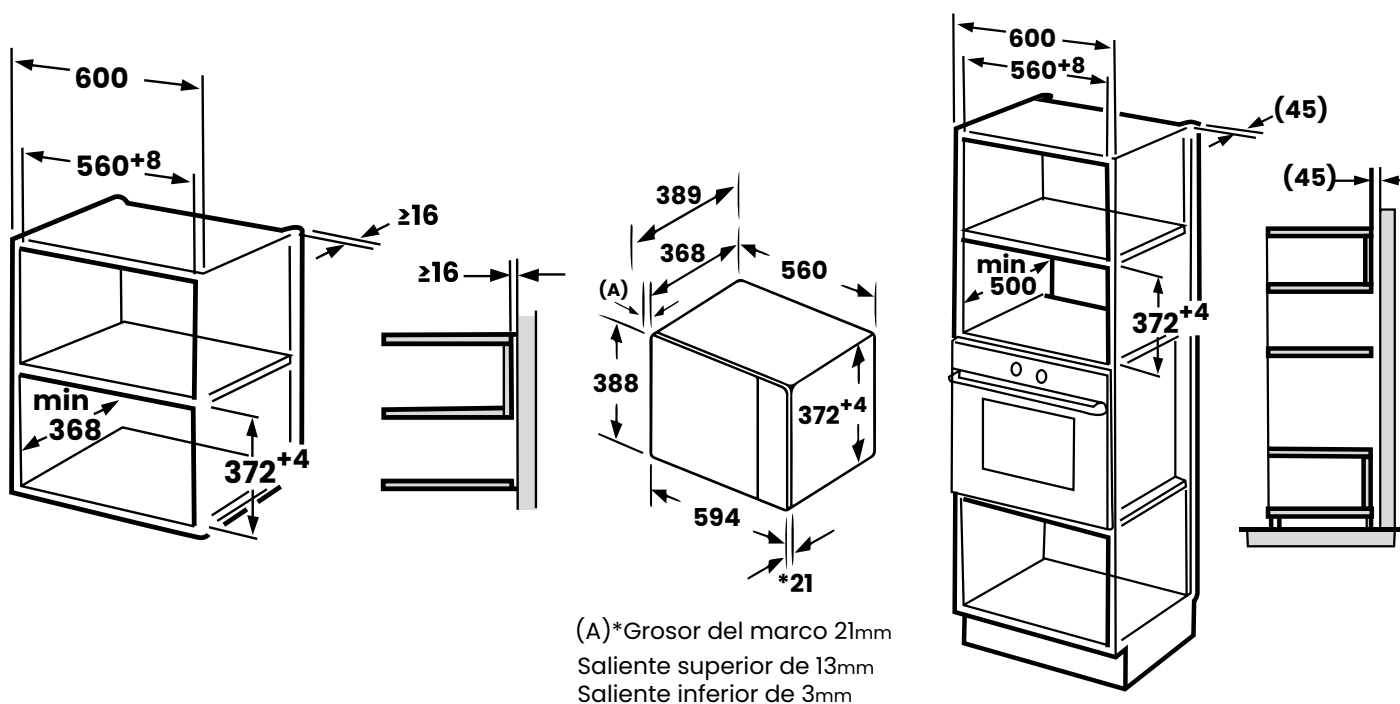

**Nota:** El soporte y la guía inferior del mueble son necesarios en ambas instalaciones.

**Preparación para su instalación**

1. Lea las instrucciones de la PLANTILLA del MUEBLE INFERIOR, coloque la plantilla en el plano inferior del mueble.

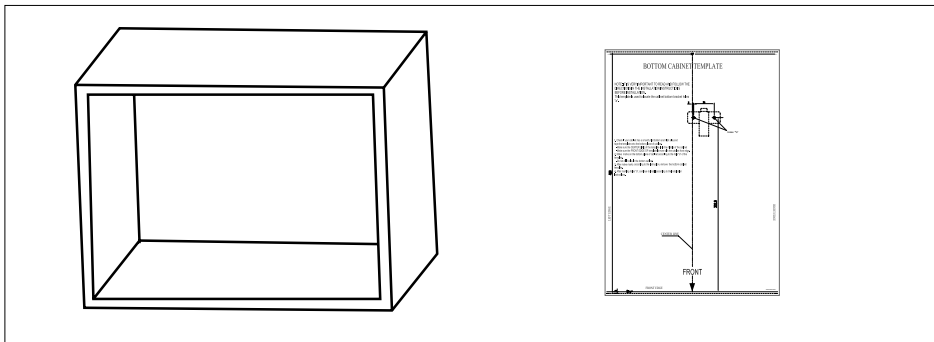

2. Haga las marcas en el plano inferior del mueble según las marcas "a" de la plantilla.

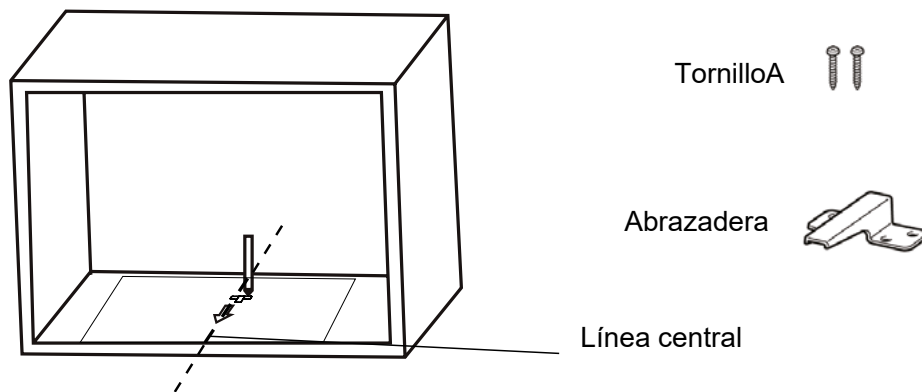

3. Retire la plantilla del mueble inferior y fije la placa de montaje con el tornillo A.

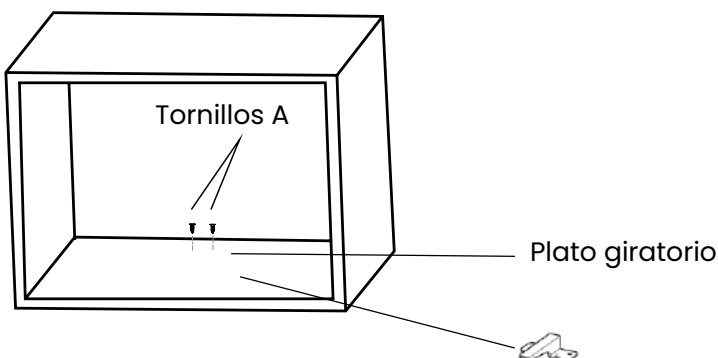

**Instalar el microondas**

4. Instale el microondas en el mueble

- Asegúrese de que la parte trasera del horno está bloqueada por el soporte de fijación.
- No aprisione ni retuerza el cable de alimentación.

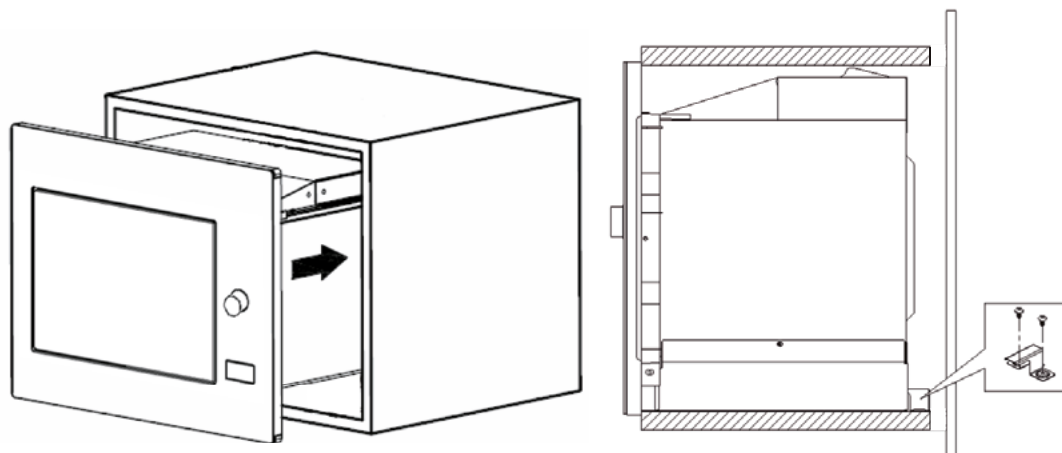

5. Abra la puerta, fije el horno al mueble con el tornillo B, en el orificio de instalación. A continuación, fije la cubierta de plástico del Kit de recorte en el orificio de instalación.

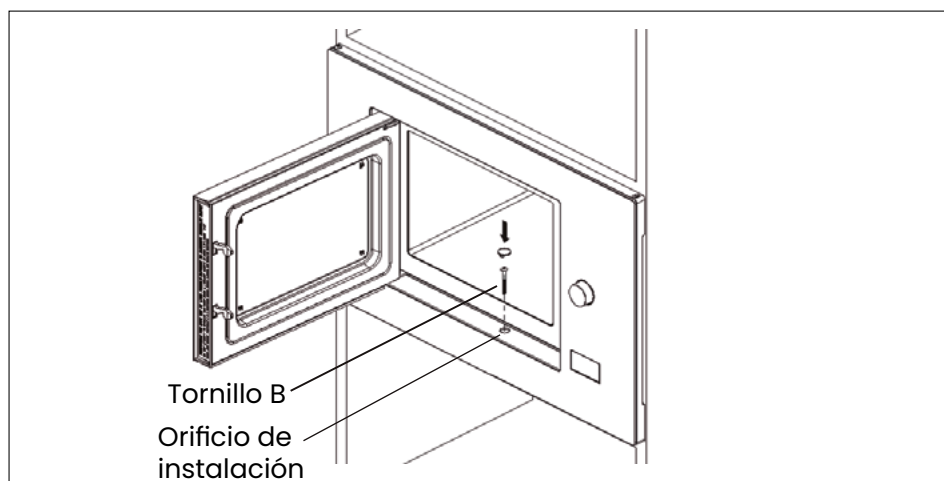

## Seguridad general

Por su seguridad y para garantizar el uso correcto, antes de instalar y utilizar el dispositivo por primera vez, lea atentamente este manual del usuario, incluidos sus consejos y advertencias. Para evitar errores y accidentes innecesarios, es importante asegurarse de que todas las personas que usan el aparato estén completamente familiarizadas con su funcionamiento y características de seguridad. Guarde estas instrucciones y asegúrese de que permanezcan con el dispositivo si se mueve o se vende, para que todos los que lo usen durante toda su vida útil estén informados adecuadamente sobre el uso y la seguridad del dispositivo.

Para la seguridad de la vida y la propiedad, mantenga las precauciones de estas instrucciones del usuario, ya que el fabricante no es responsable de los daños causados por la omisión.

## Seguridad de niños y personas vulnerables

- Este dispositivo puede ser utilizado por niños a partir de 8 años y personas con capacidades físicas, sensoriales o mentales reducidas o por falta de experiencia y conocimiento si se les ha dado supervisión o instrucciones sobre el uso del dispositivo de manera segura y entienden el peligro involucrado.
- Los niños de a 8 años de edad pueden cargar y descargar este aparato.
- Los niños deben ser supervisados para asegurarse de que no jueguen con el aparato.
- Los niños no deben realizar la limpieza y el mantenimiento del usuario a menos que tengan una edad de 8 años o más y estén supervisados.
- Mantenga todos los envases lejos de los niños. Existe riesgo de asfixia.
- Si está desechando el aparato, saque el enchufe de la toma de corriente, corte el cable de conexión (lo más cerca que pueda del aparato) y retire la puerta para evitar que los niños sufran una descarga eléctrica se caigan o se cierren.

## Conexiones eléctricas

- Asegúrese de que el cable de alimentación no quede atrapado por el electrodoméstico, ya que podría dañarse.
- Conecte el equipo a una toma de corriente con conexión a tierra protegida por un fusible que cumpla con los valores de la tabla "Especificaciones técnicas".
- La instalación de la toma de tierra debe ser realizada por un electricista cualificado.
- Asegúrese de que la máquina está instalada de acuerdo con la normativa local.
- Las conexiones de agua y eléctricas deben ser realizadas por un técnico cualificado de acuerdo con las instrucciones del fabricante y las normas de seguridad locales.

**! ¡ADVERTENCIA!** No utilice varios enchufes o alargadores.

**! ¡ADVERTENCIA!** El producto no debe tener un dispositivo de conmutación externo, como un temporizador o conectado a un circuito que se encienda y apague regularmente.

**! ¡ADVERTENCIA!** No desconecte el enchufe de la toma de corriente si hay gases inflamables cerca.

**! ¡ADVERTENCIA!** No extraiga nunca el enchufe con las manos mojadas.

**! ¡ADVERTENCIA!** Tire siempre del enchufe, no del cable.

**! ¡ADVERTENCIA!** Desenchufe siempre el producto si no se está utilizando.

Si se es portador de un dispositivo médico implantado que esté activo (p. ej. un marcapasos o un desfibrilador), comprobar con el médico que este cumple la directiva 90/385/ CEE del Consejo de la CE del 20 de junio de 1990 así como la EN 45502-2-1 y la EN 45502-2-2 y que fue seleccionado, implantado y programado conforme a la VDE-AR-E 2750-10. Si se cumplen estos requisitos y se utilizan tanto utensilios de cocina no metálicos como recipientes con mangos no metálicos, el uso de esta placa de cocción es inofensivo en condiciones de utilización habituales.

**¡ADVERTENCIA! Riesgo de descarga eléctrica**

Desconecte la red eléctrica antes de instalar la placa de cocción. No hacerlo puede provocar la muerte o una descarga eléctrica. La instalación eléctrica debe realizarse por personal profesional y cualificado.

- Si el cable de conexión de red de este aparato resulta dañado, deberá sustituirse por un cable de conexión especial que puede adquirirse ya sea a través del Servicio de Asistencia Técnica o directamente del fabricante.
- No cocine sobre una placa de cocción rota o agrietada. Si la superficie de la placa de cocción se rompe o agrieta, apague inmediatamente el aparato en la red eléctrica (interruptor de pared) y póngase en contacto con un técnico cualificado.
- El incumplimiento de este consejo puede provocar una descarga eléctrica o la muerte.
- La instalación y reparación deben ser realizadas siempre por el "SERVICIO AUTORIZADO". El fabricante no se hace responsable de las operaciones realizadas por personas no autorizadas.
- Lea atentamente este manual de instrucciones. Sólo así podrá utilizar el producto de forma segura y correcta.
- El horno debe utilizarse de acuerdo con las instrucciones de funcionamiento.
- Las piezas accesibles pueden calentarse durante el uso. Mantenga alejados a los niños.
- ADVERTENCIA: Peligro de incendio - no deposite objetos sobre las superficies de cocción.
- ADVERTENCIA: El producto se calienta durante su uso. Tenga cuidado de no tocar los elementos calefactores del interior del horno.
- Las condiciones de ajuste de este producto se especifican en la etiqueta (o en la placa de datos).
- Las partes accesibles pueden estar calientes cuando el grill está en uso. Mantenga alejados a los niños pequeños.
- ADVERTENCIA: Este producto está diseñado para cocinar. No debe utilizarse para otros fines, como la calefacción.
- No utilice limpiadores de vapor para limpiar el producto.
- Asegúrese de que la puerta del horno está completamente cerrada después de introducir alimentos en su interior.
- NUNCA intente apagar el fuego con agua. Solamente apague el circuito del producto y luego cubra la llama con una manta ignífuga o una manta contra incendios.
- Evite tocar los elementos calientes.
- PRECAUCIÓN: Asegúrese de que el proceso de cocción esté siempre supervisado.
- Este producto puede ser utilizado por niños a partir de 8 años y por personas con capacidades físicas, sensoriales o mentales reducidas o con falta de experiencia y conocimientos, si han recibido supervisión o instrucciones sobre el uso del producto de forma segura y comprenden los peligros que conlleva.
- Los niños no deben jugar con el producto. La limpieza y el mantenimiento no deben ser realizados por niños sin la supervisión de un adulto.
- Este producto está destinado exclusivamente al uso doméstico.
- Para evitar el sobrecalentamiento, el producto no debe instalarse detrás de una cubierta decorativa.
- Apague el producto antes de retirar las protecciones.
- Después de la limpieza, instale las protecciones de acuerdo con las instrucciones.
- El punto de fijación del cable debe estar protegido.
- No cocine alimentos directamente sobre la bandeja/rejilla. Coloque los alimentos en los utensilios adecuados antes de introducirlos en el horno.

ADVERTENCIA: Los líquidos y otros alimentos no deben calentarse en recipientes cerrados, ya que pueden explotar.

- Cuando caliente alimentos en recipientes de plástico o papel, vigile el microondas por la posibilidad de que se incendien.
- Utilice sólo utensilios adecuados para su uso en hornos microondas.
- En caso de emisión de humo, apague o desenchufe el aparato y mantenga la puerta cerrada para sofocar cualquier llama.
- El calentamiento de bebidas en el microondas puede retardar la ebullición, por lo que se debe tener cuidado al manipular el recipiente.
- El contenido de biberones y potitos debe removerse o agitarse y debe comprobarse la temperatura antes de su consumo para evitar quemaduras.
- Los huevos con cáscara y los huevos duros enteros no deben calentarse en microondas, ya que pueden explotar, incluso después de haber finalizado el calentamiento en microondas.
- El horno debe limpiarse regularmente y deben eliminarse los depósitos de alimentos.
- Si no se mantiene el horno en condiciones de limpieza, podría producirse un deterioro de la superficie que podría afectar negativamente a la vida útil del aparato y, posiblemente, provocar una situación peligrosa.
- El aparato no debe instalarse detrás de una puerta decorativa para evitar el sobrecalentamiento (Esto no se aplica a los aparatos con puerta decorativa).
- Utilice únicamente la sonda de temperatura recomendada para este horno (para hornos equipados con la posibilidad de utilizar una sonda de temperatura).
- El horno microondas no debe colocarse en un armario a menos que haya sido probado en un armario.
- Este aparato está diseñado para su uso en aplicaciones domésticas y similares tales como:
  - áreas de cocina del personal en tiendas, oficinas y otros entornos de trabajo;
  - por huéspedes en hoteles, moteles y otros entornos de tipo residencial;
  - casas de campo;
  - habitaciones de alojamiento y desayuno.
- El horno microondas está diseñado para calentar alimentos y bebidas. El secado de alimentos o ropa y el calentamiento de almohadillas térmicas, zapatillas, esponjas, paños húmedos y similares puede provocar riesgo de lesiones, ignición o incendio.
- No se permite el uso de recipientes metálicos para alimentos y bebidas durante la cocción con microondas.
- El aparato no debe limpiarse con un limpiador de vapor.
- El aparato está destinado a ser utilizado como aparato autónomo.
- La superficie posterior del aparato debe colocarse contra la pared.
- Los aparatos no están diseñados para funcionar mediante un temporizador externo o un sistema de control remoto independiente.
- La temperatura de las superficies accesibles puede elevarse cuando el aparato está en funcionamiento.

ADVERTENCIA: Cuando el aparato funciona en modo combinado, los niños sólo deben utilizar el horno bajo la supervisión de un adulto debido a las temperaturas generadas.

**⚠ ¡ADVERTENCIA! Riesgo de lesiones**

- Las ollas pueden saltar hacia arriba de forma repentina por la presencia de líquido entre la base del recipiente y la zona de cocción.
- Mantener siempre secas la zona de cocción y la base del recipiente.
- No colocar nunca recipientes congelados sobre la zona de cocción.
- Al cocer al baño María, el cristal y el recipiente para cocinar podrían fragmentarse debido al sobrecalentamiento.
- El recipiente para cocer al baño María no debe tocar directamente la base del cazo que contiene agua.
- Utilizar exclusivamente recipientes para cocinar resistentes al calor.
- Un aparato con una superficie rota o rasgada puede causar lesiones y cortes.
- No utilizar el aparato si presenta una superficie rota o rasgada.

**⚠ ¡ADVERTENCIA! Riesgo de asfixia**

Los niños pueden ponerse el material de embalaje por encima de la cabeza, o bien enrollarse en él, y asfixiarse.

- Mantener el material de embalaje fuera del alcance de los niños.
- No permita que los niños jueguen con el embalaje.
- Si los niños encuentran piezas de tamaño reducido, pueden aspirarlas o tragarlas y asfixiarse.
- Mantener las piezas pequeñas fuera del alcance de los niños.
- No permita que los niños jueguen con piezas pequeñas.

**Uso previsto**

- Este producto está destinado al uso doméstico. No está permitido el uso comercial del producto.
- Este producto sólo puede utilizarse para cocinar. No debe utilizarse para otros fines, como calentar una habitación.
- Este producto no debe utilizarse para calentar platos bajo el grill, para secar ropa o toallas colgándolas del asa ni para calentar.
- El fabricante no asume ninguna responsabilidad por daños debidos a un mal uso o manipulación.
- La parte del horno puede utilizarse para descongelar, asar, freír y asar alimentos.
- La vida útil del producto que ha adquirido es de 10 años. Este es el periodo durante el cual el fabricante suministra las piezas de repuesto necesarias para el funcionamiento de este producto tal y como se ha definido.

- No repare ni sustituya ninguna pieza del aparato a menos que se recomiende específicamente en el manual.
- Cualquier otra reparación debe ser realizada por un técnico cualificado.
- No coloque ni deje caer objetos pesados sobre su placa de cocción.
- No se ponga de pie sobre su placa de cocción.
- No utilice sartenes con bordes dentados ni arrastre sartenes por la superficie.
- No utilice estropajos ni otros productos de limpieza abrasivos para limpiar la placa de cocción, ya que pueden rayar la superficie de la placa de cocción.
- Este aparato está destinado a ser utilizado en aplicaciones domésticas y similares como: -zonas de cocina de personal en tiendas, oficinas y otros entornos de trabajo; -casas de campo; -por clientes en hoteles, moteles y otros entornos de tipo residencial; -entornos de tipo cama y desayuno.

## Servicio

- Cualquier trabajo eléctrico que se requiera para realizar el servicio técnico del aparato debe ser realizado por un electricista calificado o una persona competente.
- Este producto debe ser reparado por un Centro de Servicio autorizado, y solo deben usarse repuestos originales.

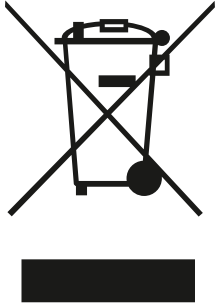

Este símbolo en el producto o en su embalaje indica que este producto no puede ser tratado como basura doméstica. En su lugar, debe llevarse al punto de recogida apropiado para el reciclaje de equipos eléctricos y electrónicos.

Al asegurarse de que este producto se elimine correctamente, ayudará a prevenir posibles consecuencias negativas para el medio ambiente y la salud humana, que de otro modo podrían ser causadas por el manejo inadecuado de los desechos de este producto.

Para obtener información más detallada sobre el reciclaje de este producto, comuníquese con las autoridades locales, el servicio de eliminación de desechos domésticos o la tienda donde adquirió el producto.

## Materiales de embalaje

Los materiales con el símbolo  son reciclables. Deseche el embalaje en un contenedor de recogida adecuado para reciclarlo.

## Eliminación del aparato

1. Desconecte el enchufe de la toma de corriente.
2. Cortar el cable de alimentación y desecharlo.

Partes del producto

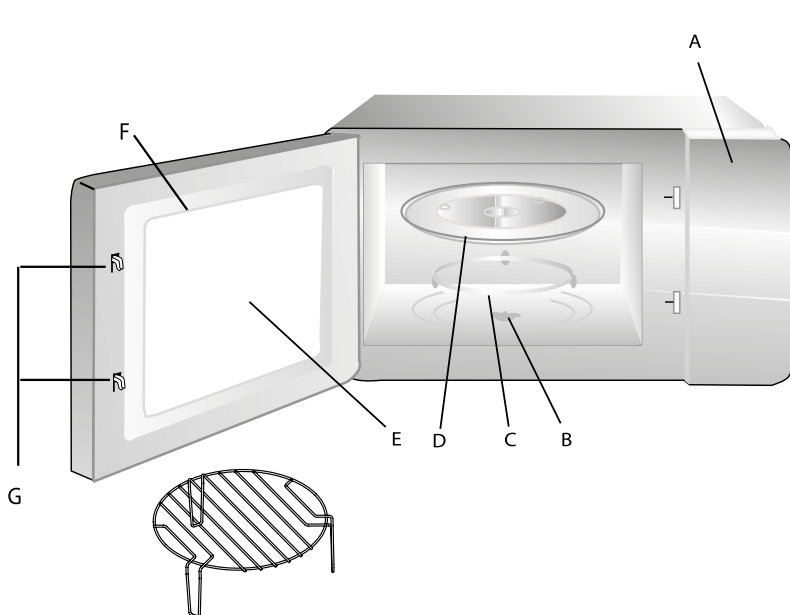

<b>A</b>	Panel de control
<b>B</b>	Eje giratorio
<b>C</b>	Conjunto del anillo giratorio
<b>D</b>	Bandeja de cristal
<b>E</b>	Ventana de observación
<b>F</b>	Conjunto de la puerta
<b>G</b>	Sistema de bloqueo de seguridad

GRILL (Exclusivamente para la serie de microondas con grill)

El microondas se para si se abre la puerta estando en funcionamiento.

Características

<b>Dimensiones del producto</b>	388x594x389mm
<b>Peso neto</b>	19.5Kg
<b>Capacidad (L)</b>	25
<b>Voltaje</b>	230V~50Hz
<b>Potencia de entrada (Microondas)</b>	1450W
<b>Potencia de salida (Microondas)</b>	900W
<b>Potencia de salida (Grill)</b>	1000W
<b>Diámetro del plato</b>	315mm

Instalación del plato giratorio

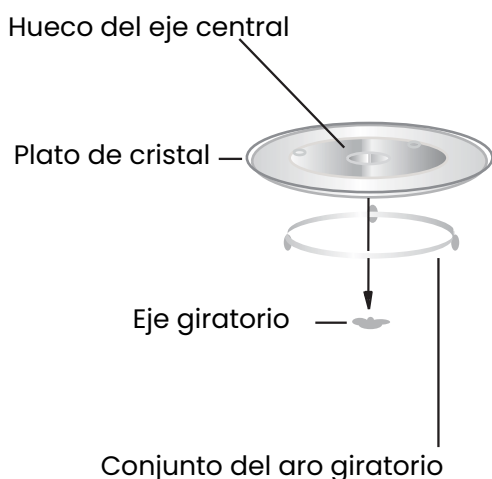

No coloque nunca la bandeja de cristal boca abajo. La bandeja de cristal debe estar siempre en movimiento.

La bandeja de cristal y el conjunto del anillo giratorio deben utilizarse siempre para cocinar.

Todos los alimentos y sus recipientes deben colocarse siempre en la bandeja de cristal para cocinar.

Si la bandeja de cristal o el conjunto del aro giratorio están rotos o agrietados póngase en contacto con el centro de servicio autorizado más cercano.

**Panel de control**

El panel de control que se muestra a continuación sólo tiene carácter orientativo.

Tenga en cuenta cómo es el panel de control de su dispositivo.

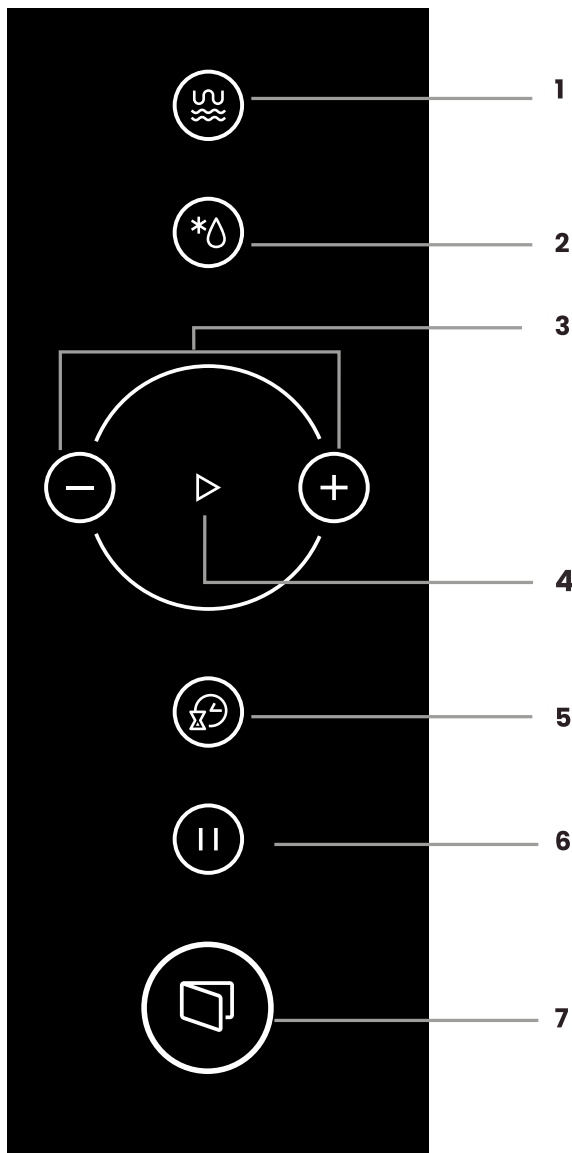

1	Micro/Grill/Combi
2	Defrost
3	Aumentar/Disminuir
4	Iniciar
5	Temporizador/Reloj
6	Pausa/Stop
7	Botón para abrir la puerta

**1. Ajustar el reloj**

Cuando el electrodoméstico esté conectado a la red eléctrica, la pantalla digital mostrará 0:00 y sonará un pitido.

1. Pulse "temporizador / reloj" una vez para seleccionar la función de reloj. Los iconos de la hora parpadearán.
2. Presione + / - para ajustar la hora. La hora introducida debe estar comprendida entre 0 y 23.
3. Pulse dos veces "temporizador / reloj" y los dígitos de los minutos parpadearán.
4. Presione +/- para ajustar los dígitos de los minutos. Los minutos a introducir deben estar comprendidos entre 0 y 59.
5. Pulse "temporizador / reloj" para finalizar la programación del reloj. ":" parpadeará y el reloj comenzará a funcionar.

Nota:

Si el reloj no ha sido programado, no funcionará cuando se active.

En el proceso de ajuste del reloj, si pulsa Stop, el microondas volverá a su estado anterior automáticamente.

**2. Empezar a cocinar**

1. Pulse una vez el botón "Micro./Grill/Combi" y se mostrará "P100".
2. Pulse varias veces el botón "Micro./Grill/Combi" o presione +/- para seleccionar la potencia del microondas entre 100% y 10%. Aparecerán sucesivamente "P100", "P80", "P50", "P30" y "P10".
3. Pulse el botón "Inicio" para confirmar la selección.
4. Presione +/- para ajustar el tiempo de cocción (el tiempo está comprendido entre 0:05 y 95:00).
5. Pulse la tecla "Inicio" para iniciar la cocción.

Nota:

Las cantidades de pasos para el tiempo de ajuste del selector de programación son las siguientes:

0---1 min: 5 segundos

1---5 min: 10 segundos

5---10 min: 30 segundos

10---30 min: 1 minuto

30---95 min: 5 minutos

**Potencia del microondas en el display:**

Orden	Display	Potencia de microondas	Potencia de GRILL
1	P100	100%	
2	P80	80%	
3	P50	50%	
4	P30	30%	
5	P10	10%	
6	G	0%	100%
7	C-1	55%	45%
8	C-2	36%	64%

**2. Función GRILL / COMBI**

Pulse "MICRO / GRILL / COMBI" una vez que el LED muestre "P100", "MICRO / GRILL / COMBI". Aparecerá "C-1" o "C-2". A continuación, pulse "Inicio" para confirmar y ajuste el tiempo de cocción de 0:05 a 95:00.

Pulse de nuevo "Inicio" para iniciar la cocción.

Ejemplo: si desea utilizar un 55% de potencia de microondas y un 45% de potencia de grill (C-1) para cocinar durante 10 minutos, puede utilizar el microondas siguiendo los siguientes pasos:

- 1) Pulse "MICRO / GRILL / COMBI" una vez, y la pantalla mostrará "P100".
- 2) Continúe pulsando "MICRO / GRILL / COMBI" hasta que la pantalla muestre "C-1".
- 3) Pulse "Inicio" para confirmar.
- 4) Pulse "+ o -" para ajustar el tiempo de cocción hasta que el microondas muestre "10:00".
- 5) Pulse "Inicio" para iniciar la cocción.

Nota: Si transcurre la mitad del tiempo de gratinado, el horno emite dos pitidos, lo cual es normal. Para conseguir un mejor efecto de gratinado, deberá dar la vuelta a los alimentos, cerrar la puerta y pulsar "INICIO" para continuar la cocción. Si no lo consigue, el microondas seguirá funcionando.

### 3. Descongelación por peso

- 1) Pulse «DEFROST» una vez, el display mostrará dEF1.
- 2) Pulse «+/-» para seleccionar el peso del alimento. El rango de peso es de 100-2000g.
- 3) Pulse la tecla «START» para iniciar la descongelación.

### 5. Descongelación por tiempo

- 1) Pulse «DEFROST» dos veces, el display mostrará dEF2.
- 2) Pulse «+/-» para seleccionar el tiempo de descongelación. El tiempo máximo es de 95 minutos.
- 3) Pulse la tecla «START» para iniciar la descongelación.

### 6. Cocción a varios niveles

Se puede seleccionar un máximo de dos niveles. Si uno de los niveles es descongelación, debe ajustarse primero. Sonará un pitido después de cada nivel y, a continuación, se iniciará el siguiente.

Nota: No se puede seleccionar un menú automático para uno de los niveles.

Ejemplo: Suponga que desea descongelar un alimento durante cinco minutos y, a continuación, cocinarlo a una potencia de microondas del 80% durante siete minutos.

Los pasos a seguir son los siguientes:

- 1) Pulse «DEFROST» dos veces, la pantalla LED mostrará dEF2.
- 2) Pulse «+/-» para ajustar el tiempo de descongelación durante 5 minutos.
- 3) Pulse «MICRO / GRILL / COMBI» una vez, la pantalla LED mostrará P100.
- 4) Pulse «+/-» para elegir la potencia del microondas hasta que aparezca «P80».
- 5) Pulse «START» para confirmar, el LED mostrará «P80».
- 6) Pulse «+/-» para ajustar el tiempo de cocción de 7 minutos;
- 7) Pulse «START» para iniciar la cocción.

### 7. Temporizador

1. Pulse "Temporizador/Reloj" una vez y la pantalla mostrará 0:00.
2. Presione "+/-" para introducir el tiempo correcto (el tiempo máximo de cocción es 95:00).
3. Pulse "Inicio" para confirmar la selección, el indicador de tiempo parpadeará.
4. Cuando se alcance el tiempo ajustado, el indicador del reloj se apagará. Oirá 5 pitidos. Si se ha ajustado el reloj (24h), la pantalla mostrará la hora actual.

Nota: El temporizador no es un reloj que sigue el sistema horario de 24 horas, es una alarma que se utiliza en la cocina.

**8. Modos automáticos**

- 1) En standby, pulse «+» para elegir el menú de «A1» a «A8».
- 2) Pulse «START» para confirmar el menú elegido.
- 3) Pulse «+/-» para elegir el peso de los alimentos.
- 4) Pulse «START» para iniciar la cocción.
- 5) Una vez finalizada la cocción, el microondas emitirá 5 pitidos.

**Tabla de menús automáticos**

<b>Menú</b>	<b>Peso</b>	<b>Display</b>
<b>A-1</b> <b>Pizza - Dulces</b>	200gr	200
	400gr	400
<b>A-2</b> <b>Carne</b>	250gr	250
	350gr	350
	450gr	450
<b>A-3</b> <b>Verduras</b>	200gr	200
	300gr	300
	400gr	400
<b>A-4</b> <b>Pasta</b>	50gr (con 450ml de agua fría)	50
	100gr (con 800ml de agua fría)	100
<b>A-5</b> <b>Patatas</b>	200gr	200
	400gr	400
	600gr	600
<b>A-6</b> <b>Pescado</b>	250gr	250
	350gr	350
	450gr	450
<b>A-7</b> <b>Bebidas calientes</b>	1 Taza (120ml)	1
	2 Tazas (240ml)	2
	3 Tazas (360ml)	3
<b>A-8</b> <b>Palomitas de maíz</b>	50gr	50
	100gr	100

### 9. Cocinado rápido +30segundos

1. Pulse "INICIAR" para empezar a cocinar durante 30 segundos al 100% de potencia. Cada pulsación aumentará el tiempo de cocinado 30 segundos hasta un máximo de 95 minutos.
2. En los modos microondas, grill, combi o descongelación por tiempo, cada pulsación del botón "INICIAR" aumentará el tiempo de cocción en 30 segundos.
3. En el modo de espera, gire la rueda selectora para ajustar el tiempo de cocción a la potencia de microondas.

En el modo de espera, gire la rueda selectora para ajustar el tiempo de cocción al 100% de potencia de microondas y, a continuación, pulse "INICIAR" para iniciar la cocción.

### 10. Bloqueo para niños

**Bloqueo:** Estando en el modo de espera, pulse "Stop/Limpiar" durante 3 segundos; se oirá un pitido largo para indicar que se ha iniciado el bloqueo para niños y se mostrará la hora actual si se ha ajustado la hora. De lo contrario, la pantalla mostrará "[=]" y el icono del bloqueo se iluminará.

**Desbloqueo:** Mientras está en modo de espera, pulse "Stop/Limpiar" durante 3 segundos; se oirá un pitido largo para indicar que se ha completado el bloqueo para niños.

### 11. Visualización de la potencia / tiempo de cocción actual.

1. En los modos microondas, grill y combi, pulse el botón "Microondas/Grill/Combi" y se mostrará la potencia actual del microondas durante 3 segundos. Después de 3 segundos, el microondas volverá a su estado anterior.
2. Durante el proceso de cocción, pulse "Temporizador/Reloj" para visualizar el tiempo de cocción y éste parpadeará en el display durante 3 segundos.

### 12. Notas importantes

- (1) Debe pulsarse «INICIO» para continuar la cocción si se abre la puerta durante la misma;
- (2) Una vez configurado el programa de cocción, si no se pulsa «INICIO» durante 5 minutos se mostrará la hora actual, el ajuste se cancelará.
- (3) Cuando se pulsa eficientemente, suena una vez una señal acústica, cuando no se pulsa de manera eficiente no responde.

### 13. Abrir la puerta del microondas

Pulse el botón «ABRIR PUERTA», para abrir la puerta del microondas.

Si el botón no funciona, abra la puerta con la ayuda de una ventosa. Consulte las siguientes imágenes:

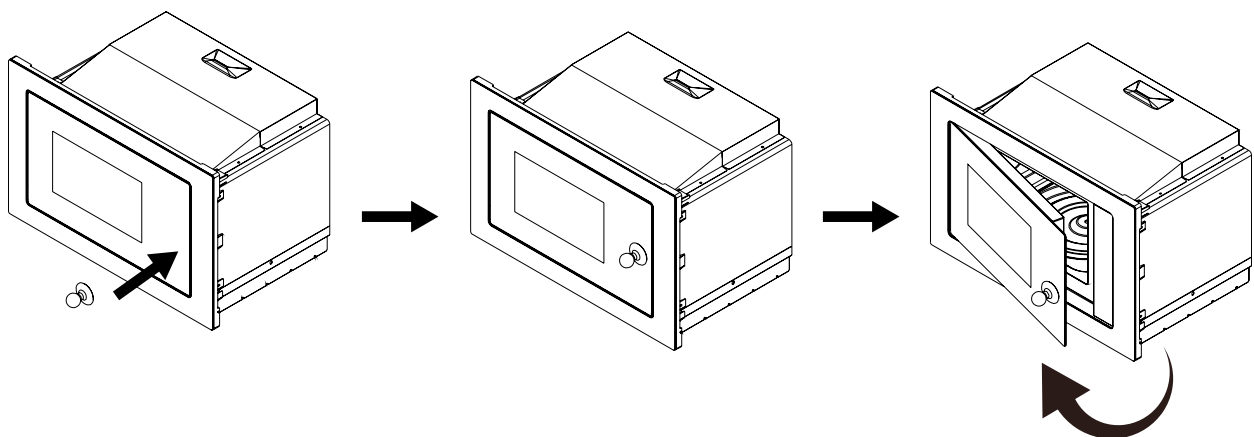

## Materiales que se pueden utilizar en el microondas

Utensilios	Observaciones
<b>Papel de aluminio</b>	Para protección solamente. Pueden usarse piezas pequeñas y lisas para cubrir piezas delgadas de carne de vacuno o ave para evitar la sobrecoCCIÓN. Si el papel de aluminio estuviera muy cerca de las paredes del horno podría formarse un arco eléctrico. El papel debe colocarse a una distancia de al menos 2,5 cm (1 pulgada) de las paredes del horno.
<b>Plato Tostador</b>	Seguir las instrucciones del fabricante. El fondo del plato tostador debe estar al menos a 3/16 pulgadas (5mm) por encima del plato giratorio. El uso incorrecto puede dar lugar a que se rompa dicho plato.
<b>Menaje</b>	Use sólo menaje apto para hornos microondas. Siga las instrucciones del fabricante. No utilice platos rotos o dañados.
<b>Frascos de vidrio</b>	Retire siempre la tapa. Utilícelos solo para calentar los alimentos hasta que estén templados. La mayoría de los frascos de vidrio no son resistentes al calor y pueden romperse.
<b>Vajilla de vidrio</b>	Utilice solo vajilla de vidrio resistente al calor del horno. Asegúrese de que no tenga adornos metálicos. No utilice platos rotos o dañados.
<b>Bolsas de cocinar</b>	Sigas las instrucciones del fabricante. No las cierre con tiras metálicas. Haga unos cortes para dejar salir el vapor.
<b>Platos y vasos de papel</b>	Utilícelos solamente para un calentamiento o cocción cortos. No desatienda el horno mientras cocina.
<b>Papel de cocina</b>	Utilícelo para cubrir los alimentos y para recalentar y absorber la grasa. Utilícelo bajo supervisión y durante períodos de cocción cortos.
<b>Plástico</b>	Utilice solo plástico apto para hornos microondas. Siga las instrucciones del fabricante. Debe llevar una etiqueta de "Apto para microondas". Algunos recipientes de plástico se ablandan a medida que se calienta el alimento en su interior. Las "bolsas para hervir" y las bolsas de plástico totalmente cerradas deben rasgarse, pincharse o ventilarse según se indica en el envoltorio.
<b>Plástico Transparente</b>	Utilice solo plástico transparente apto para horno microondas. Se usa para tapar los alimentos.
<b>Termómetros</b>	Utilice solo termómetros aptos para hornos microondas (termómetros para carne y dulces).
<b>Papel vegetal</b>	Utilícelo como tapa para evitar salpicaduras, retener la humedad ó como envoltura para cocinar al vapor.

## Materiales que NO se pueden utilizar en el microondas

Utensilios	Observaciones
<b>Bandejas de aluminio</b>	Pueden formar arco eléctrico. Pase los alimentos a un plato apto para horno microondas.
<b>Envase de cartón para alimentos con mango de metal</b>	Pueden formar arco eléctrico. Pase los alimentos a un plato apto para horno microondas.
<b>Utensilios metálicos o con adornos metálicos</b>	El metal impide el paso de la energía de microondas hacia los alimentos. Los adornos metálicos pueden formar arco eléctrico.
<b>Tiras de atar metálicas</b>	Pueden formar arco eléctrico e incendiarse dentro del horno
<b>Bolsas de papel</b>	Pueden incendiarse dentro del horno
<b>Poliespán</b>	El poliespán puede fundirse o contaminar los líquidos cuando se exponen a altas temperaturas.
<b>Madera</b>	La madera se secará si se introduce en el horno microondas y puede partirse o agrietarse.

Asegúrese de desenchufar el electrodoméstico de la red eléctrica.

1. Limpie la cavidad del horno después de usarlo con un paño ligeramente húmedo.

2. Limpie los accesorios de la forma habitual con agua jabonosa.

3. El marco y la junta de la puerta y las partes vecinas deben limpiarse cuidadosamente con un paño húmedo cuando estén sucios.

4. No utilice limpiadores abrasivos fuertes o raspadores metálicos afilados para limpiar el cristal de la puerta del horno, ya que pueden rayar la superficie, lo que puede provocar la rotura del cristal.

### Consejo de limpieza

Para facilitar la limpieza de las paredes de la cavidad que los alimentos cocinados pueden tocar: Coloque medio limón en un bol, añada 300ml de agua y caliéntelo al 100% de potencia en el microondas durante 10 minutos. Limpie el horno con un paño suave y seco.

### Utensilios

Consulte las instrucciones sobre "Materiales que puede utilizar en el horno de microondas o que debe evitar en el horno de microondas". Puede haber ciertos utensilios no metálicos que no son seguros para usar en el microondas. En caso de duda, puede probar el utensilio en cuestión siguiendo el procedimiento siguiente.

#### Test de utensilios:

1. Llena un recipiente apto para microondas con 1 taza de agua fría (250 ml) junto con el utensilio en cuestión.

2. Cocinar a máxima potencia durante 1 minuto.

3. Toca con cuidado el utensilio. Si el utensilio está caliente, no lo utilice para cocinar en el microondas.

4. No exceda el tiempo de cocción de 1 minuto.

### Riesgo de daños personales

Es peligroso para cualquier persona que no sea especialista realizar cualquier operación de mantenimiento o reparación que implique la retirada de una cubierta que proteja de la exposición a la energía de microondas.

Puede resolver los problemas que puede encontrar con su producto al verificar los siguientes puntos antes de llamar al servicio técnico.

<b>PROBLEMA</b>	<b>CAUSA POSIBLE</b>	<b>SOLUCIÓN</b>
El microondas no enciende	<ul style="list-style-type: none"> <li>• El cable de alimentación no está bien enchufado</li> <li>• El fusible se ha fundido o ha actuado el interruptor</li> <li>• Problema con la alimentación eléctrica</li> </ul>	<ul style="list-style-type: none"> <li>• Desenchúfelo. Vuélvalo a enchufar transcurridos 10 segundos.</li> <li>• Sustituya el fusible o resetee sólo el interruptor (reparar personal profesional de nuestra compañía).</li> <li>• Pruebe la alimentación eléctrica con otros electrodomésticos.</li> </ul>
El microondas no calienta	La puerta no está bien cerrada.	Cierre bien la puerta.

Las siguientes situaciones que se detallan a continuación no son defectos de fabricación y son tratados como fenómenos normales:

**El microondas interfiere con la recepción de la TV**

Las emisiones de radio y televisión pueden verse interferidas cuando el horno microondas esté en funcionamiento. Es similar a las interferencias de los pequeños electrodomésticos, como batidoras, aspiradoras y ventiladores.

**La luz interior es tenue**

Al cocinar a baja potencia, la luz del horno puede atenuarse. Es normal

**Se acumula vapor en la puerta. Sale aire caliente por las salidas de aire**

Al cocinar, puede salir vapor de los alimentos. La mayor parte de éste sale por las salidas de aire, pero algo puede quedarse acumulado en un lugar más fresco como la puerta del horno. Es normal.

**El microondas se enciende accidentalmente sin alimentos dentro**

No se producen daños en el horno si éste funciona vacío un corto período de tiempo. Sin embargo, debe evitarse.

# INFINITON

## MICROWAVE OVEN



**IMW-GBK25**

**ean: 8436546194217**



**IMW-WGL52**

**ean: 8436546195047**

Before using your new Infiniton product, please read this user manual carefully to learn how to safely and efficiently use the features offered by this device.

<b>Installation</b>	<b>23</b>
<b>Safety instructions</b>	<b>26</b>
<b>Operation</b>	<b>31</b>
<b>Maintenance &amp; cleaning</b>	<b>38</b>
<b>Troubleshooting</b>	<b>39</b>

An oven is essential in our kitchen and we are not just talking about the physical space in our home, but also in our recipe book. An oven encourages creativity, healthier and more varied eating.

If we learn to really use it, our dishes will be tasty and nutritious and we will stop eating the same old food. It will bring the family back together around the table and, hey, there are few things as nice as eating together as a family.

An Infiniton oven offers so many benefits and we have a wide and varied range to help you find the one that really fits your new lifestyle.

### Fun and easy recipes

If you're passionate about cooking and you're a foodie, you're in luck. All you need is imagination and good ingredients to make cooking at home a real pleasure. Cooking should not be demanding, but flexible and fun, not hours and hours with an apron. No more of that. Our ovens offer freedom and that means extra-smooth results in half the time.

Infiniton technology is at the service of your palate and your taste for healthy and versatile cooking.

From appetizers to open your mouth, to first and second courses, homemade desserts and healthy snacks and why not, dinners in the best company.

Cooking in record time so that you can spend that time doing what you love.

Everything tastes better in an Infiniton kitchen, that's why we put at your entire disposal our technology and design. And, of course, our wide range of ovens with different capacities and finishes. The ideal oven is waiting for you.

The key to moving to the good life is to embrace change. In essence, change makes life better and if health is in that equation the answer is always yes.

An oven allows you to plan your meals well, to always find something ready and available and, above all, to learn how to use the oven to cook your meals, above all, you learn to use ingredients that suit your lifestyle, needs and pocket. your wallet. An Infiniton oven means savings, no food waste.

Cooking should not be an obligation, it should be something that motivates us to eat better and lead a healthy lifestyle. Join the Infiniton challenge.

Retire todo el material de embalaje y los accesorios. Examine el microondas para detectar cualquier daño, como abolladuras o una puerta rota. No instale el microondas si está dañado.

Cubierta: Retire cualquier película protectora de la superficie de la cubierta del microondas. No retire la cubierta de Mica de color marrón claro que está adherida a la cavidad del horno para proteger el magnetrón.

Lea el contenido correspondiente a cada apartado en el manual de instrucciones para conocer detalladamente todos los pasos a seguir para que funcione correctamente su nuevo microondas.

1. Este electrodoméstico está destinado exclusivamente al uso doméstico.
2. Este microondas está diseñado para ser encastrado. No está diseñado para ser utilizado sobre una encimera o dentro de un armario o mueble.
3. Tenga en cuenta las instrucciones de instalación.
4. El electrodoméstico puede instalarse en un mueble alto de cocina de 60 cm de ancho (al menos 55 cm de profundidad y 85 cm desde el suelo).
5. La unidad está equipada con un enchufe y sólo debe conectarse a una toma de corriente con una conexión a tierra adecuada.
6. El voltaje de la fuente de alimentación debe coincidir con el especificado en la placa de características.
7. La instalación de la toma de corriente y la sustitución del cable de conexión sólo deben ser realizadas por un electricista cualificado. Si el enchufe no es lo suficientemente largo para acceder a la instalación, el lado de la instalación debe estar provisto de un dispositivo de desconexión bipolar con una distancia de contacto de al menos 3 mm.
8. No utilice adaptadores, regletas multienchufe ni alargaderas. La sobrecarga puede provocar riesgo de incendio.



**Surfaces may be hot during operation.**

Read the manual carefully before proceeding with the installation.

## Electrical connection

The microwave oven is supplied with a male plug which must be connected to grounded sockets. In compliance with the regulations in force, both the electrical connection and the replacement of the cable may only be carried out by a specialized technician.

## Installation area

The installation area must not have any walls behind it. The minimum installation height is 85 cm.

Do not obstruct the ventilation outlets of the unit or other air inlet points.

Note: Do not pinch or twist the cable.

Note: Do not pinch or twist the power cord.

Material supplied:

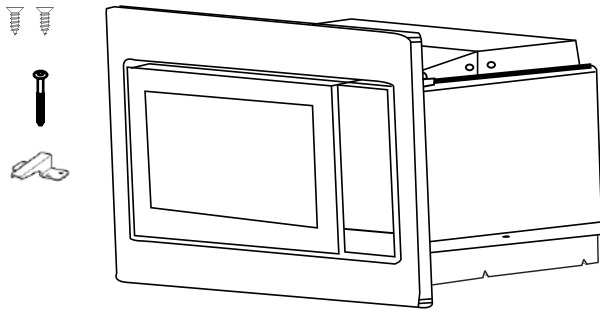

## Installation

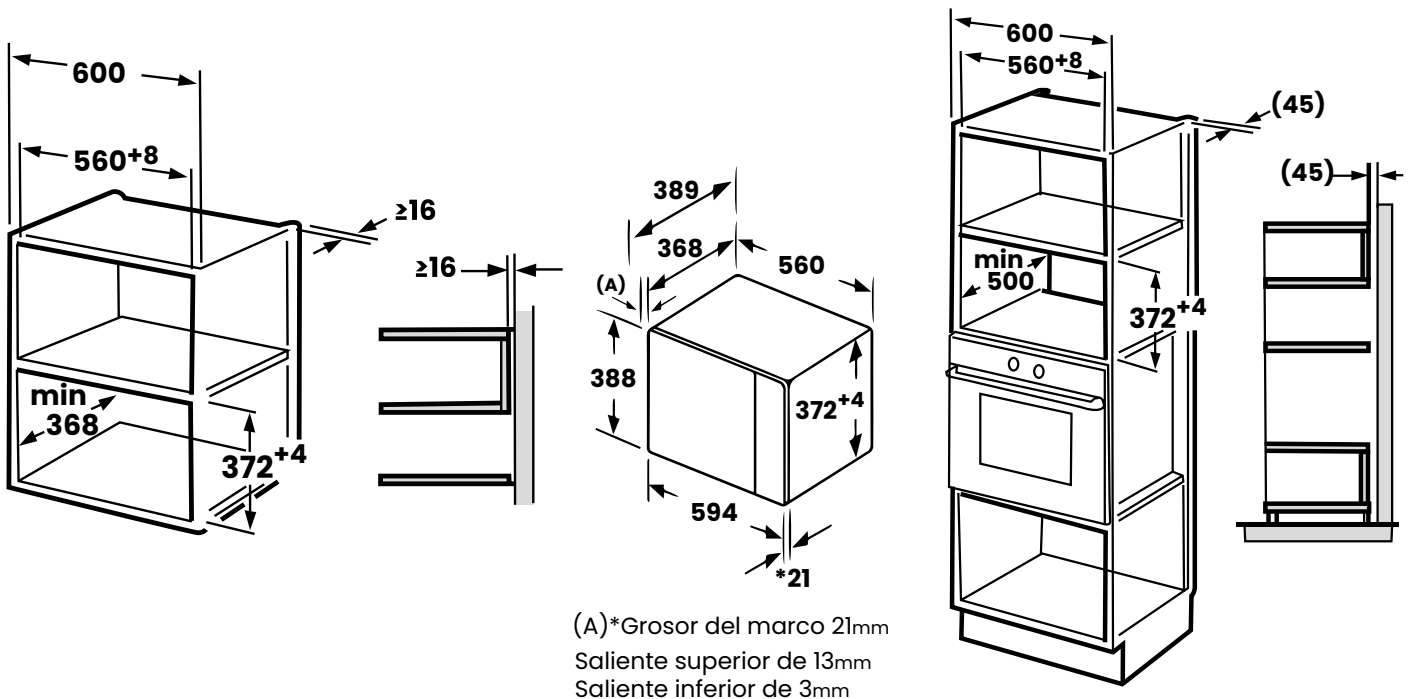

**Note: The bracket and bottom cabinet slide are required for both installations.**

**Before installation**

1. Read the instructions on the BOTTOM FURNITURE TEMPLATE, place the template on the bottom plane of the cabinet.

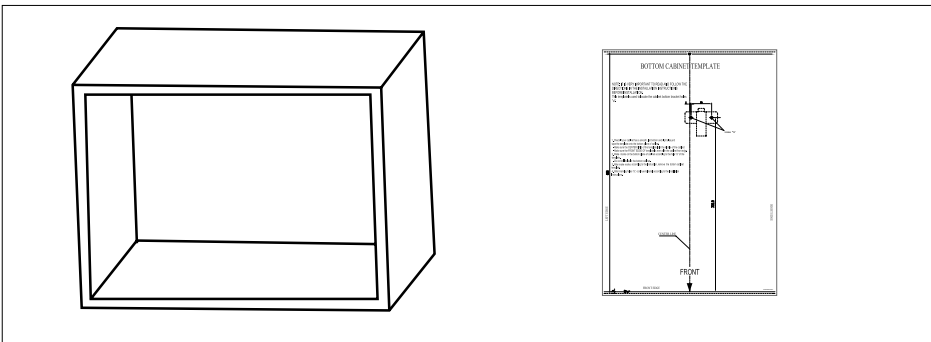

2. Make marks on the bottom plane of the cabinet according to the "a" marks on the template.

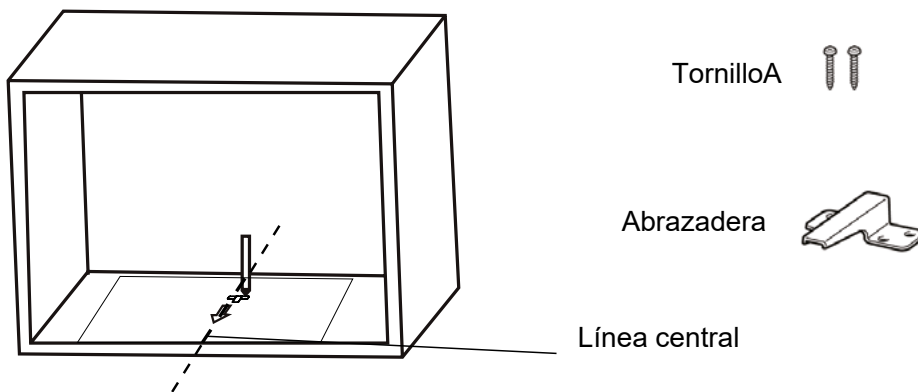

3. Remove the template from the bottom cabinet and secure the mounting plate with screw A.

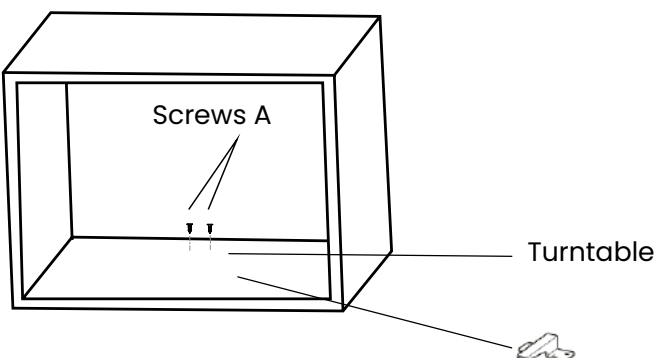

**Installing the microwave**

4. Install the microwave in the cabinet

- Make sure that the back of the oven is blocked by the fixing bracket.
- Do not pinch or twist the power cord.

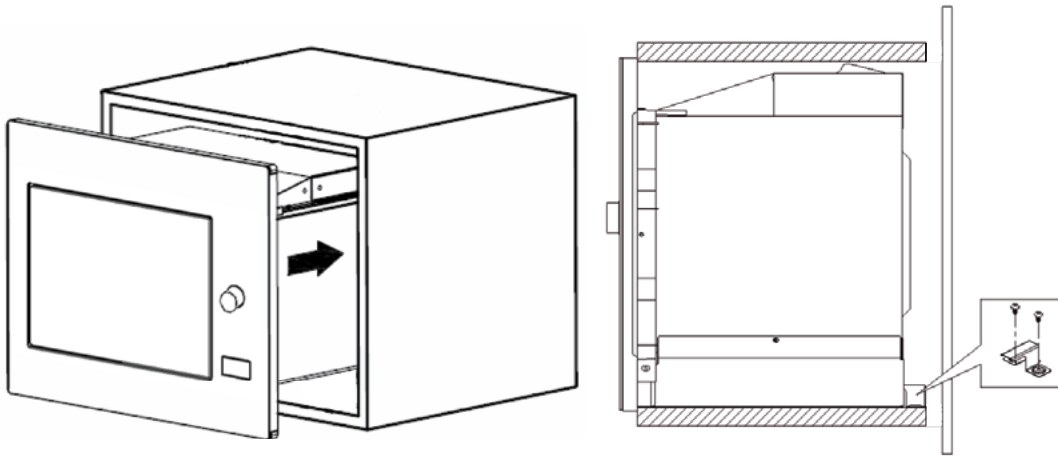

5. Open the door, fix the oven to the cabinet with screw B in the installation hole. Then fasten the plastic cover of the trim kit in the installation hole.

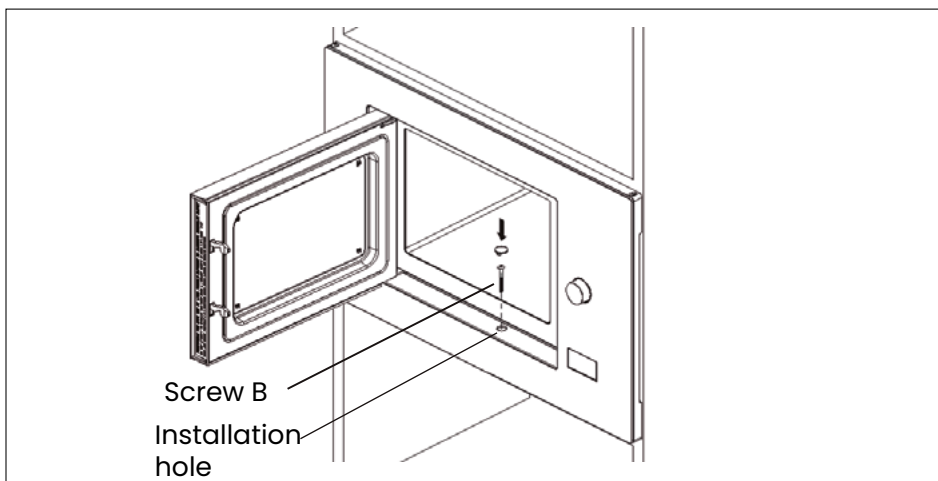

## General security

For your safety and to ensure correct use, before installing and using the device for the first time, please read this user manual carefully, including its tips and warnings. To avoid unnecessary errors and accidents, it is important to ensure that all persons using the device are thoroughly familiar with its operation and safety features. Keep these instructions and ensure that they remain with the device if it is moved or sold, so that all those who use it throughout its lifetime are adequately informed about the use and safety of the device.

For the safety of life and property, observe the precautions in these user instructions, as the manufacturer is not liable for damage caused by omission.

## Safety of children and vulnerable persons

- This appliance can be used by children aged from 8 years and above and persons with reduced physical, sensory or mental capabilities or lack of experience and knowledge if they have been given supervision or instruction concerning use of the appliance in a safe way and understand the hazards involved.
- Children up to 8 years of age can charge and discharge this appliance.
- Children should be supervised to ensure that they do not play with the appliance.
- Cleaning and user maintenance shall not be made by children unless they are 8 years of age or older and supervised.
- Keep all containers away from children. There is a risk of suffocation.
- If you are discarding the appliance, pull the plug out of the socket, cut the power cord (as close to the appliance as possible) and remove the door to prevent children from getting an electric shock if it falls or closes.

## Electrical connections

- Make sure that the power cord is not trapped by the appliance, as this could damage it.
- Connect the appliance to a grounded socket outlet protected by a fuse that complies with the values in the "Technical specifications" table.
- The installation of the earth connection must be carried out by a qualified electrician.
- Ensure that the machine is installed in accordance with local regulations.
- Water and electrical connections must be carried out by a qualified technician in accordance with the manufacturer's instructions and local safety regulations..

**⚠ WARNING!** Do not use multiple plugs or extension cords.

**⚠ WARNING!** The product must not have an external switching device, such as a timer or connected to a circuit that switches on and off regularly.

**⚠ WARNING!** Do not disconnect the plug from the socket outlet if flammable gases are nearby.

**⚠ WARNING!** Never pull out the plug with wet hands.

**⚠ WARNING!** Always pull the plug, not the cable.

**⚠ WARNING!** Always unplug the product when not in use.

If you have an active implanted medical device (e.g. pacemaker or defibrillator), check with your doctor that it complies with EC Council Directive 90/385/EEC of 20 June 1990 as well as EN 45502-2-1 and EN 45502-2-2 and that it has been selected, implanted and programmed in accordance with VDE-AR-E 2750-10.

If these requirements are met and both non-metallic cookware and containers with non-metallic handles are used, the use of this hotplate is harmless under normal conditions of use.

**⚠ WARNING! Risk of electric shock**

Disconnect the mains power supply before installing the hob. Failure to do so may result in death or electric shock. The electrical installation must be carried out by professional and qualified personnel.

- If the mains connection cable of this appliance is damaged, it must be replaced with a special connection cable which can be purchased either from the Service Centre or directly from the manufacturer.
- Do not cook on a cracked or broken cooktop. If the surface of the hob is broken or cracked, immediately switch off the appliance at the mains (wall switch) and contact a qualified technician.
- Failure to comply with this advice may result in electric shock or death.
- Installation and repair must always be carried out by the "AUTHORISED SERVICE". The manufacturer is not responsible for operations carried out by unauthorised persons.
- Read this instruction manual carefully. This is the only way to use the product safely and correctly.
- The oven must be used in accordance with the operating instructions.
- Accessible parts may become hot during use. Keep children away.
- **WARNING:** Fire hazard – do not place objects on the cooking surfaces.
- **WARNING:** The product becomes hot during use. Be careful not to touch the heating elements inside the oven.
- The setting conditions of this product are specified on the label (or on the rating plate).
- Accessible parts may be hot when the grill is in use. Keep small children away.
- **WARNING:** This product is designed for cooking. It must not be used for other purposes, such as heating.
- Do not use steam cleaners to clean the product.
- Make sure that the oven door is completely closed after putting food inside.
- **NEVER** try to put out the fire with water. Only turn off the product circuit and then cover the flame with a fire blanket or fire blanket.
- Avoid touching hot elements.
- **CAUTION:** Ensure that the cooking process is always supervised.
- This product may be used by children aged from 8 years and above and persons with reduced physical, sensory or mental capabilities or lack of experience and knowledge if they have been given supervision or instruction concerning use of the product in a safe way and understand the hazards involved.
- Children must not play with the product. Cleaning and maintenance must not be carried out by children without adult supervision.
- This product is intended for household use only.
- To avoid overheating, the product must not be installed behind a decorative cover.
- Turn off the product before removing the guards.
- After cleaning, install the guards according to the instructions.
- The cable fixing point must be protected.
- Do not cook food directly on the tray/grid. Place the food on the appropriate utensils before placing it in the oven.

WARNING: Liquids and other foods should not be heated in closed containers as they may explode.

- When heating food in plastic or paper containers, monitor the microwave for the possibility of ignition.
- Use only utensils suitable for use in microwave ovens.
- If smoke is emitted, switch off or unplug the appliance and keep the door closed to smother any flames.
- Heating beverages in the microwave may delay boiling, so care should be taken when handling the container.
- The contents of bottles and jars should be stirred or shaken and the temperature should be checked before consumption to avoid burns.
- Eggs in the shell and whole hard-boiled eggs should not be microwaved as they may explode, even after microwave heating has been completed.
- The oven should be cleaned regularly and food deposits should be removed.
- Failure to maintain the oven in a clean condition could result in surface deterioration which could adversely affect the life of the appliance and possibly lead to a hazardous situation.
- The appliance must not be installed behind a decorative door to prevent overheating (This does not apply to appliances with a decorative door).
- Only use the temperature probe recommended for this oven (for ovens equipped with the possibility of using a temperature probe).
- The microwave oven must not be placed in a cupboard unless it has been tested in a cupboard.
- This appliance is designed for use in domestic and similar applications such as:
  - staff kitchen areas in shops, offices and other work environments;
  - by guests in hotels, motels and other residential type environments;
  - cottages;
  - bed and breakfast rooms.
- The microwave oven is designed to heat food and beverages. Drying of food or clothing and heating of heating pads, slippers, sponges, wet cloths and the like may cause risk of injury, ignition or fire.
- The use of metal food and beverage containers is not permitted during microwave cooking.
- The appliance must not be cleaned with a steam cleaner.
- The appliance is intended to be used as a stand-alone appliance.
- The rear surface of the appliance must be placed against a wall.
- The appliances are not designed to be operated by an external timer or a separate remote control system.
- The temperature of accessible surfaces may rise when the appliance is in operation.

WARNING: When the appliance is operated in combination mode, children should only use the oven under adult supervision due to the temperatures generated.

### **WARNING! Risk of injury**

Pans can suddenly jump upwards due to the presence of liquid between the base of the pan and the cooking zone.

Always keep the cooking zone and the base of the pan dry.

Never place frozen containers on the cooking zone.

When cooking in a bain-marie, the glass and the cooking vessel may shatter due to overheating.

The bain-marie container must not directly touch the base of the pan containing water.

Use only heat-resistant cooking vessels.

An appliance with a broken or torn surface can cause injuries and cuts.

Do not use the appliance if it has a broken or torn surface.

### **WARNING! Risk of suffocation**

- Children can put the packaging material over their heads or get caught in it and suffocate.
- Keep the packaging material out of the reach of children.
- Do not allow children to play with the packaging.
- If children find small parts, they may inhale or swallow them and suffocate.
- Keep small parts out of the reach of children.
- Do not allow children to play with small parts.
- 
- Intended use
- This product is intended for household use. Commercial use of the product is not permitted.
- This product may only be used for cooking. It must not be used for other purposes, such as heating a room.
- This product must not be used to heat dishes under the grill, to dry clothes or towels by hanging them from the handle or for heating.
- The manufacturer assumes no responsibility for damage due to misuse or mishandling.
- The oven part can be used for defrosting, grilling, frying and roasting food.
- The service life of the product you have purchased is 10 years. This is the period during which the manufacturer supplies the spare parts necessary for the operation of this product as defined.

- Do not repair or replace any part of the appliance unless specifically recommended in the manual.
- Any other repairs must be carried out by a qualified technician.
- Do not place or drop heavy objects on your cooktop.
- Do not stand on your hob.
- Do not use pans with jagged edges or drag pans across the surface.
- Do not use scouring pads or other abrasive cleaning agents to clean the hob as they may scratch the hob surface.
- This appliance is intended for use in domestic and similar applications such as: -staff cooking areas in shops, offices and other work environments; -cottages; -by customers in hotels, motels and other residential type environments; -bed and breakfast type environments.
- 
- Translated with [www.DeepL.com/Translator](http://www.DeepL.com/Translator) (free version)

### Service

- Any electrical work required to service the appliance must be carried out by a qualified electrician or competent person.
- This product must be serviced by an authorised Service Centre, and only original spare parts must be used.

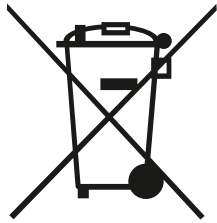

This symbol on the product or on its packaging indicates that this product must not be treated as household waste. Instead, it must be taken to the appropriate collection point for the recycling of electrical and electronic equipment.

By ensuring this product is disposed of correctly, you will help prevent potential negative consequences for the environment and human health, which could otherwise be caused by inappropriate waste handling of this product.

For more detailed information about recycling of this product, please contact your local authorities, your household waste disposal service or the shop where you purchased the product.

### Packing materials

Materials with the symbol  are recyclable. Dispose of the packaging in a suitable collection container for recycling.

### Disposal of the device

1. Disconnect the plug from the socket.
2. Cut the power cord and discard it.

Product parts

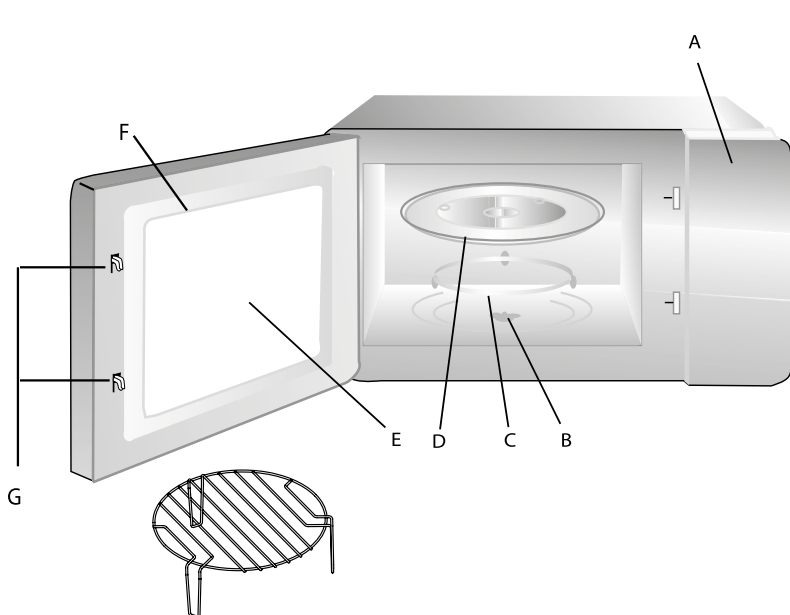

<b>A</b>	Control panel
<b>B</b>	Rotating shaft
<b>C</b>	Rotating ring assembly
<b>D</b>	Glass tray
<b>E</b>	Observation window
<b>F</b>	Door assembly
<b>G</b>	Safety locking system

GRILL (Exclusively for microwave oven series with grill)  
 The microwave stops if the door is opened during operation.

Features

<b>Product dimensions</b>	388x594x389mm
<b>Net weight</b>	19.5Kg
<b>Capacity (L)</b>	25
<b>Voltage</b>	230V~50Hz
<b>Input power (Microwave)</b>	1450W
<b>Power output (Microwave)</b>	900W
<b>Power output (Grill)</b>	1000W
<b>Plate diameter</b>	315mm

Installing the turntable

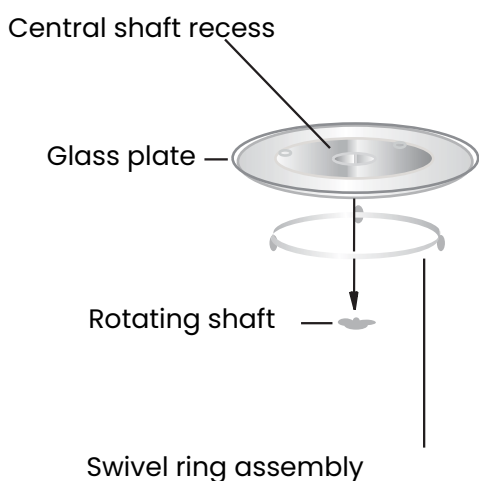

Never place the glass tray upside down.  
 The glass tray must always be in motion.  
 The glass tray and the rotating ring assembly must always be used for cooking.  
 All food and its containers must always be placed on the glass tray for cooking.  
 If the glass tray or the rotating ring assembly is broken or cracked, contact the nearest authorised service centre.

**Control panel**

The control panel shown below is for guidance only.  
Please note what the control panel looks like on your device.

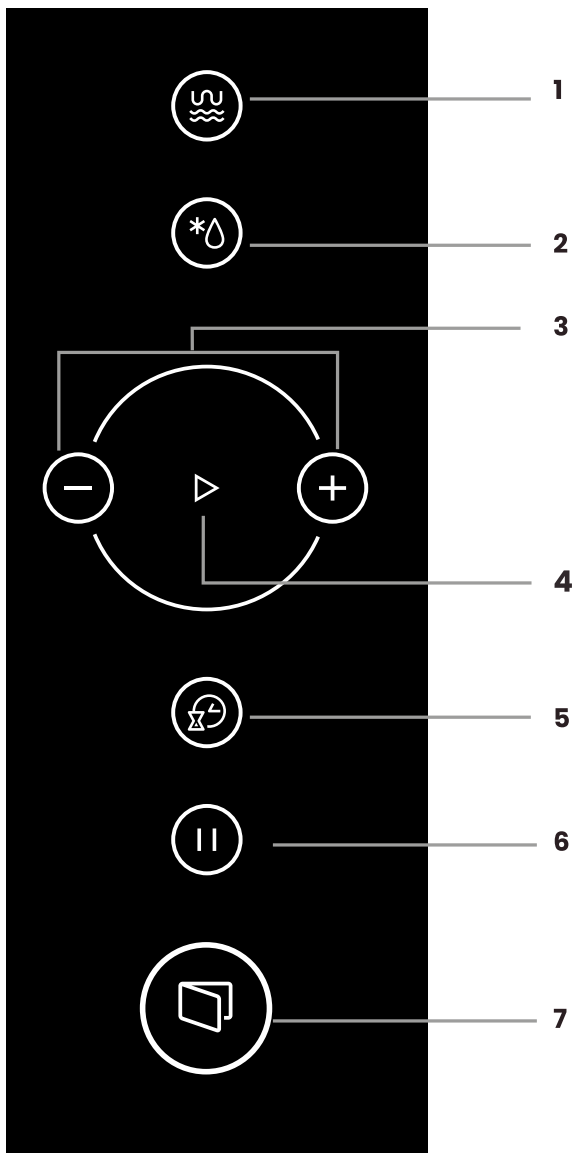

1	Micro/Grill/Combi
2	Defrost
3	Increase/Decrease
4	Start
5	Timer/Clock
6	Pause/Stop
7	Door open button

**1. Setting the clock**

When the appliance is connected to the mains, the digital display will show 0:00 and a beep will sound. Press "timer / clock" once to select the clock function. The time icons will flash.

2. Press + / - to set the time. The entered time must be between 0 and 23.

3. Press "timer / clock" twice and the minute digits will flash.

4. Press +/- to adjust the minute digits. The minutes to be entered must be between 0 and 59.

5. Press "timer / clock" to finish programming the clock. ":" will flash and the clock will start running.

Note:

If the clock has not been programmed, it will not run when activated.

In the process of setting the clock, if you press Stop, the microwave will return to its previous state automatically.

## 2. Start cooking

1. Press the "Micro./Grill/Combi" button once and "P100" will be displayed.
2. Press the "Micro./Grill/Combi" button several times or press +/- to select the microwave power between 100% and 10%. P100", 'P80', 'P50', 'P30' and 'P10' will be displayed successively.
3. Press the "Start" button to confirm the selection.
4. Press +/- to set the cooking time (the time is between 0:05 and 95:00).
5. Press the "Start" button to start cooking.

Note:

The step quantities for the setting time of the programming selector are as follows:

- 0---1 min: 5 seconds
- 1---5 min: 10 seconds
- 5---10 min: 30 seconds
- 10---30 min: 1 minute
- 30---95 min: 5 minutes

### Microwave power on the display:

Order	Display	Microwave power	GRILL Power
1	P100	100%	
2	P80	80%	
3	P50	50%	
4	P30	30%	
5	P10	10%	
6	G	0%	100%
7	C-1	55%	45%
8	C-2	36%	64%

## 2. GRILL / COMBI

Press "MICRO / GRILL / COMBI" once the LED shows "P100", "MICRO / GRILL / COMBI". C-1" or 'C-2' will appear. Then press " Start " to confirm and set the cooking time from 0:05 to 95:00. Press " Start " again to start cooking.

Example: if you want to use 55% microwave power and 45% grill power (C-1) to cook for 10 minutes, you can use the microwave by following the steps below:

- 1) Press "MICRO / GRILL / COMBI" once, and the display will show "P100".
- 2) Continue to press "MICRO / GRILL / COMBI" until the display will show "C-1".
- 3) Press " Start " to confirm.
- 4) Press "+ or -" to adjust the cooking time until the microwave displays "10:00".
- 5) Press " Start " to start cooking.

Note: If half of the gratin time elapses, the oven beeps twice, which is normal. To achieve a better gratin effect, you should turn the food over, close the door and press " START " to continue cooking. If you do not succeed, the microwave will continue to operate.

### 3. Weight defrost

- 1) Press "DEFROST" once, the display will show dEF1.
- 2) Press "+/-" to select the feed weight. The weight range is 100-2000g.
- 3) Press "START" key to start defrosting.

### 5. Time defrost

- 1) Press "DEFROST" twice, the display will show dEF2.
- 2) Press "+/-" to select the defrosting time. The maximum time is 95 minutes.
- 3) Press "START" key to start defrosting.

### 6. Multilevel cooking

A maximum of two levels can be selected. If one of the levels is defrost, it must be set first. A beep will sound after each level and then the next level will start.

Note: An automatic menu cannot be selected for one of the levels.

Example: Suppose you want to defrost a food for five minutes and then cook it at 80% microwave power for seven minutes.

The steps to follow are as follows:

- 1) Press "DEFROST" twice, the LED display will show dEF2.
- 2) Press "+/-" to set the defrosting time for 5 minutes.
- 3) Press "MICRO / GRILL / COMBI" once, the LED display will show P100.
- 4) Press "+/-" to choose the microwave power until "P80" is displayed.
- 5) Press "START" to confirm, the LED will display "P80".
- 6) Press "+/-" to set the cooking time of 7 minutes;
- 7) Press "START" to start cooking.

### 7. Timer

1. Press "Timer/Clock" once and the display will show 0:00.
2. Press "+/-" to enter the correct time (maximum cooking time is 95:00).
3. Press "Start" to confirm the selection, the time indicator will flash.
4. When the set time is reached, the clock indicator will turn off. You will hear 5 beeps. If the clock has been set (24h), the display will show the current time.

Note: The timer is not a 24-hour clock, it is an alarm used in the kitchen.

**8. AUTO Modes**

- 1) In standby, press “+” to select the menu from “A1” to “A8”.
- 2) Press “START” to confirm the selected menu.
- 3) Press “+/-” to choose the weight of the food.
- 4) Press “START” to start cooking.
- 5) When the cooking is finished, the microwave will beep 5 times..

**Table of automatic menus**

Menu	Weight	Display
<b>A-1 Pizza - Cakes</b>	200gr	200
	400gr	400
<b>A-2 Meat</b>	250gr	250
	350gr	350
	450gr	450
<b>A-3 Vegetables</b>	200gr	200
	300gr	300
	400gr	400
<b>A-4 Pasta</b>	50gr (con 450ml cold water)	50
	100gr (con 800ml cold water)	100
<b>A-5 Potatoes</b>	200gr	200
	400gr	400
	600gr	600
<b>A-6 Fish</b>	250gr	250
	350gr	350
	450gr	450
<b>A-7 Hot drinks</b>	1 cups (120ml)	1
	2 cups (240ml)	2
	3 cups (360ml)	3
<b>A-8 Popcorn</b>	50gr	50
	100gr	100

### 9. Fast cooking +30seconds

Press "START" to start cooking for 30 seconds at 100% power. Each press will increase the cooking time by 30 seconds up to a maximum of 95 minutes.

2. In microwave, grill, combi or time defrost modes, each press of the "START" button will increase the cooking time by 30 seconds.

3. In standby mode, turn the thumbwheel to adjust the cooking time to microwave power.

In standby mode, turn the thumbwheel to set the cooking time to 100% microwave power, then press "START" to start cooking.

### 10. Child's Lock

Lock: While in standby mode, press "Stop/Clear" for 3 seconds; a long beep will sound to indicate that the child lock has been initiated and the current time will be displayed if the time has been set. Otherwise, the display will show "[=]" and the lock icon will illuminate.

Unlock: While in standby mode, press "Stop/Clear" for 3 seconds, a long beep will sound to indicate that the child lock is completed.

### 11. Display of the current power / cooking time

1. In microwave, grill and combi modes, press the "Microwave/Grill/Combi" button and the current microwave power will be displayed for 3 seconds. After 3 seconds, the microwave will return to its previous state.

2. During the cooking process, press "Timer/Clock" to display the cooking time and it will flash on the display for 3 seconds.

### 12. Important notes

- (1) "START" must be pressed to continue cooking if the door is opened during cooking;
- (2) Once the cooking program is set, if "START" is not pressed for 5 minutes, the current time will be displayed, the setting will be canceled.
- (3) When pressed efficiently, an acoustic signal sounds once, when not pressed efficiently, it does not respond.

### 13. Open the microwave's door

Press the "DOOR OPEN" button to open the microwave door.

If the button does not work, open the door with the help of a suction cup. Refer to the following pictures:

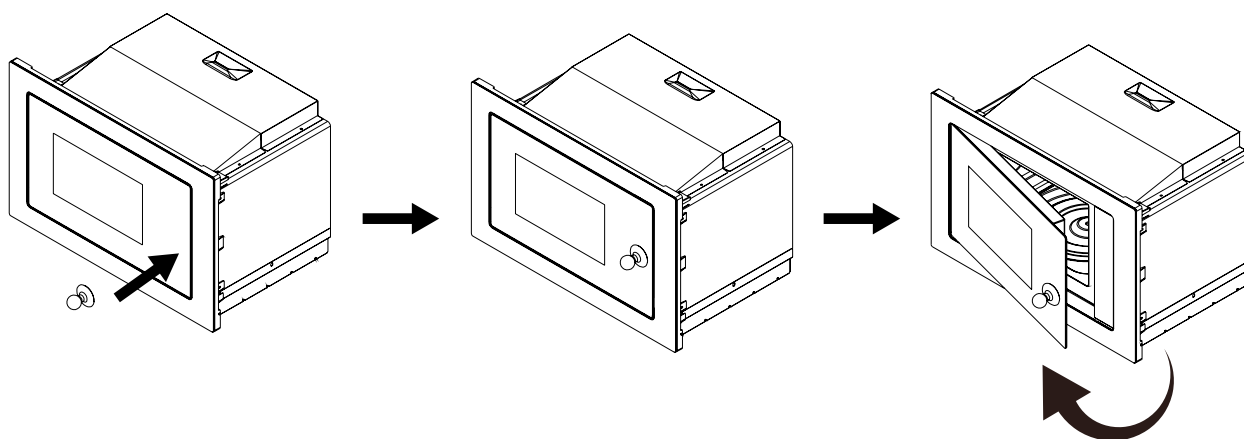

**Materials that can be used in the microwave**

Utensils	Remarks
Browning dish	Follow manufacturer's instructions. The bottom of browning dish must be at least 3/16 inch (5mm) above the turntable. Incorrect usage may cause the turntable to break.
Dinnerware	Microwave-safe only. Follow manufacturer's instructions. Do not use cracked or chipped dishes.
Glass jars	Always remove lid. Use only to heat food until just warm. Most glass jars are not heat resistant and may break.
Glassware	Heat-resistant oven glassware only. Make sure there is no metallic trim. Do not use cracked or chipped dishes.
Oven cooking bags	Follow manufacturer's instructions. Do not close with metal tie. Make slits to allow steam to escape.
Paper plates and cups	Use for short-term cooking/warming only. Do not leave oven unattended while cooking.
Paper towels	Use to cover food for reheating and absorbing fat. Use with supervision for a short-term cooking only.
Parchment paper	Use as a cover to prevent splattering or a wrap for steaming.
Plastic	Microwave-safe only. Follow the manufacturer's instructions. Should be labeled "Microwave Safe". Some plastic containers soften, as the food inside gets hot. "Boiling bags" and tightly closed plastic bags should be slit, pierced or vented as directed by package.
Plastic wrap	Microwave-safe only. Use to cover food during cooking to retain moisture. Do not allow plastic wrap to touch food.
Thermometers	Microwave-safe only (meat and candy thermometers).
Wax paper	Use as a cover to prevent splattering and retain moisture.

**Materials that may NOT be used in the microwave oven**

Utensils	Remarks
Aluminum tray	May cause arcing. Transfer food into microwave-safe dish.
Food carton with metal handle	May cause arcing. Transfer food into microwave-safe dish.
Metal or metal-trimmed utensils	Metal shields the food from microwave energy. Metal trim may cause arcing.
Metal twist ties	May cause arcing and could cause a fire in the oven.
Paper bags	May cause a fire in the oven.
Plastic foam	Plastic foam may melt or contaminate the liquid inside when exposed to high temperature.
Wood	Wood will dry out when used in the microwave oven and may split or crack.

Be sure to unplug the appliance from the mains.

1. Clean the oven cavity after use with a slightly damp cloth.
2. Clean the accessories in the usual way with soapy water.
3. The door frame and gasket and neighbouring parts should be carefully cleaned with a damp cloth when dirty.
4. Do not use harsh abrasive cleaners or sharp metal scrapers to clean the oven door glass, as they may scratch the surface, which may cause the glass to break.

### Cleaning Tip

To make it easier to clean the walls of the cavity that cooked food can touch:

Place half a lemon in a bowl, add 300ml of water and heat at 100% power in the microwave for 10 minutes.

microwave for 10 minutes. Wipe the oven with a soft, dry cloth.

### Utensils

Refer to the instructions on "Materials that can be used in the microwave oven or should be avoided in the microwave oven". There may be certain non-metallic utensils that are not safe to use in the microwave oven. If in doubt, you can test the utensil in question by following the procedure below.

Utensil test:

1. Fill a microwave-safe container with 1 cup of cold water (250 ml) along with the utensil in question.
2. Cook at maximum power for 1 minute.
3. Touch the utensil carefully. If the utensil is hot, do not use it for microwave cooking.
4. Do not exceed the cooking time of 1 minute.

### Risk of personal injury

It is dangerous for any person other than a specialist to perform any maintenance or repair operation involving the removal of a cover that protects from exposure to microwave energy.

You can solve the problems you may encounter with your product by checking the following points before calling for service.

PROBLEM	POSSIBLE CAUSE	SOLUTION
Microwave does not turn on	<ul style="list-style-type: none"> <li>• The mains cable is not properly plugged in</li> <li>• Fuse blown or circuit breaker tripped</li> <li>• Problem with the power supply</li> </ul>	<ul style="list-style-type: none"> <li>• Unplug it. Plug it in again after 10 seconds.</li> <li>• Replace the fuse or reset the circuit breaker only (repair by our professional staff).</li> <li>• Test the power supply with other appliances.</li> </ul>
Microwave does not heat	The door is not properly closed.	Close the door tightly.

The following situations listed below are not manufacturing defects and are treated as normal phenomena:

Microwave interferes with TV reception.

Radio and TV broadcasts may be interfered with when the microwave oven is in operation. This is similar to interference from small household appliances such as blenders, hoovers and fans.

Interior light is dim

When cooking on low power, the oven light may dim. It is normal

Steam builds up in the door. Hot air comes out of the vents

When cooking, steam may escape from the food. Most of it escapes from the air vents, but some may accumulate in a cooler place such as the oven door. This is normal.

The microwave is accidentally switched on without food in it.

There is no damage to the oven if it runs empty for a short period of time. However, it should be avoided.

# INFINITON

## MICRO-ONDAS



**IMW-GBK25**

**ean: 8436546194217**



**IMW-WGL52**

**ean: 8436546195047**

Antes de utilizar o seu novo produto Infiton, leia atentamente este manual do utilizador para aprender a utilizar com segurança e eficiência as funcionalidades oferecidas por este dispositivo.

<b>Instalação</b>	<b>43</b>
<b>Instruções de segurança</b>	<b>46</b>
<b>Como utilizar</b>	<b>51</b>
<b>Manutenção e limpeza</b>	<b>58</b>
<b>Solução de problemas</b>	<b>59</b>

Um micro-ondas é essencial na nossa cozinha e não estamos a falar apenas do espaço físico da nossa casa, mas também do nosso livro de receitas. Um forno encoraja a criatividade, uma alimentação mais saudável e mais variada.

Se aprendermos a utilizá-lo realmente, os nossos pratos serão saborosos e nutritivos e deixaremos de comer a mesma comida antiga. Reunirá de novo a família à volta da mesa e, ei, há poucas coisas tão agradáveis como comer juntos como uma família.

Um micro-ondas Infiniton oferece tantos benefícios e temos uma vasta e variada gama para o ajudar a encontrar aquele que realmente se adapta ao seu novo estilo de vida.

### Receitas divertidas e fáceis

Se é apaixonado por cozinhar e é um apreciador de comida, está com sorte. Tudo o que precisa é imaginação e bons ingredientes para tornar a cozinha em casa um verdadeiro prazer. Cozinhar não deve ser exigente, mas flexível e divertido, não horas e horas com um avental. Chega disso. Os nossos fornos oferecem

liberdade e isso significa resultados extra-suaves em metade do tempo.

A tecnologia Infiniton está ao serviço do seu paladar e do seu gosto por uma cozinha saudável e versátil.

Desde aperitivos para abrir a boca, ao primeiro e segundo pratos, sobremesas caseiras e snacks saudáveis e porque não, jantares na melhor companhia.

Cozinhar em tempo recorde para que possa passar esse tempo a fazer o que gosta.

Tudo sabe melhor numa cozinha Infiniton, é por isso que colocamos à sua inteira disposição os nossos tecnologia e design. E, claro, a nossa vasta gama de fornos com diferentes capacidades e acabamentos. O forno ideal está à sua espera.

A chave para se passar para a boa vida é abraçar a mudança. Em essência, a mudança torna a vida melhor e se a saúde está nessa equação, a resposta é sempre sim.

Um micro-ondas permite-lhe planear bem as suas refeições, encontrar sempre algo pronto e disponível e, acima de tudo, aprender a utilizar o forno para cozinhar as suas refeições, acima de tudo, aprende a usar ingredientes que se adaptam ao seu estilo de vida, necessidades e bolso.

a sua carteira. Um forno Infiniton significa poupança, sem desperdício alimentar.

Cozinhar não deve ser uma obrigação, deve ser algo que nos motive a comer melhor e a levar um estilo de vida saudável. Junte-se ao desafio Infiniton.

Retire todo o material de embalagem e acessórios. Examine o micro-ondas para verificar se existem danos, tais como amolgadelas ou uma porta partida. Não instale o micro-ondas se este estiver danificado.

**Cobertura:** Retire qualquer película protetora da superfície da cobertura do micro-ondas. Não retire a cobertura de Mica castanha clara que está fixada na cavidade do forno para proteger o magnetrão. Leia o conteúdo de cada secção do manual de instruções para obter informações detalhadas sobre todos os passos a seguir para

Leia o conteúdo de cada secção do manual de instruções para obter instruções detalhadas sobre como utilizar corretamente o seu novo forno micro-ondas.

1. Este aparelho destina-se apenas a uso doméstico.
2. Este micro-ondas foi concebido para ser encastrado. Não foi concebido para ser utilizado numa bancada ou no interior de um armário.
3. respeite as instruções de instalação.
4. O aparelho pode ser instalado num móvel de cozinha alto com 60 cm de largura (pelo menos 55 cm de profundidade e 85 cm do chão).
5. O aparelho está equipado com uma ficha e só deve ser ligado a uma tomada devidamente ligada à terra.
6. A tensão da alimentação eléctrica deve corresponder à tensão indicada na placa de características.
7. A instalação da tomada de corrente e a substituição do cabo de ligação só podem ser efectuadas por um electricista qualificado. Se a ficha não for suficientemente comprida para aceder à instalação, o lado da instalação deve ser equipado com um dispositivo de desconexão bipolar com uma abertura de contacto de, pelo menos, 3 mm.
8. Não utilize adaptadores, extensões eléctricas ou cabos de extensão. A sobrecarga pode provocar um risco de incêndio.



**As superfícies podem estar quentes durante o funcionamento.**

Ler atentamente o manual antes de proceder à instalação.

Ligação eléctrica

O micro-ondas é fornecido com uma ficha macho que deve ser ligada a tomadas com ligação à terra. Em conformidade com a regulamentação em vigor, tanto a ligação eléctrica como a substituição do cabo só podem ser efectuadas por um técnico especializado.

Zona de instalação

A zona de instalação não deve ter paredes atrás. A altura mínima de instalação é de 85 cm.

Não obstruir as saídas de ventilação do aparelho ou outros pontos de entrada de ar.

Nota: Não apertar nem torcer o cabo.

Nota: Não apertar nem torcer o cabo de alimentação.

Material fornecido:

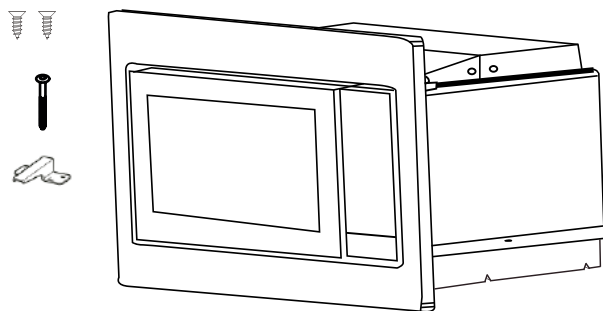

## Instalação

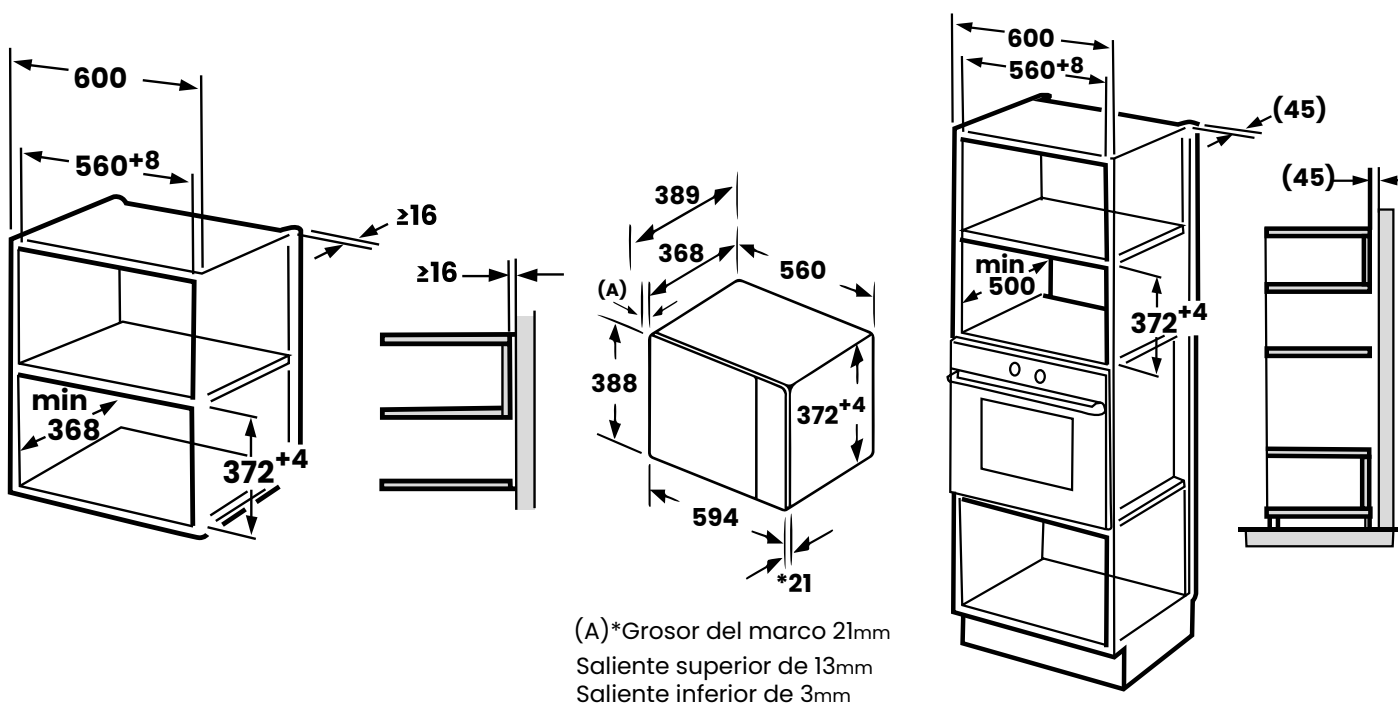

**Nota: O suporte e a calha inferior do armário são necessários para ambas as instalações.**

**Preparar a instalação**

1. Ler as instruções do MODELO DE MÓVEIS DE FUNDO, colocar o modelo no plano inferior do armário.

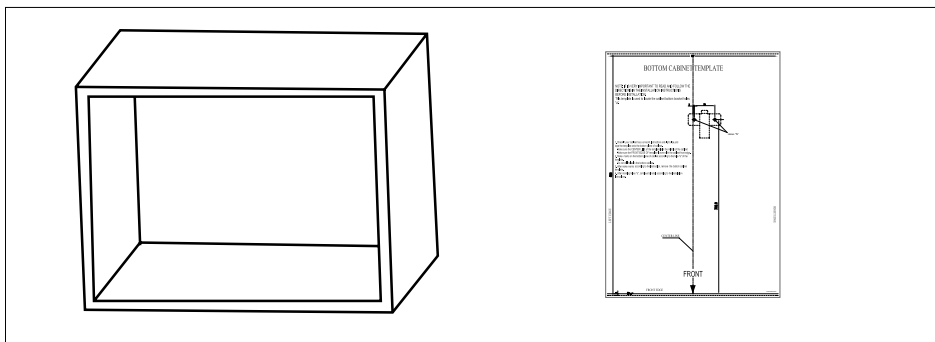

2. Fazer as marcas no plano inferior do móvel de acordo com as marcas "a" do gabarito.

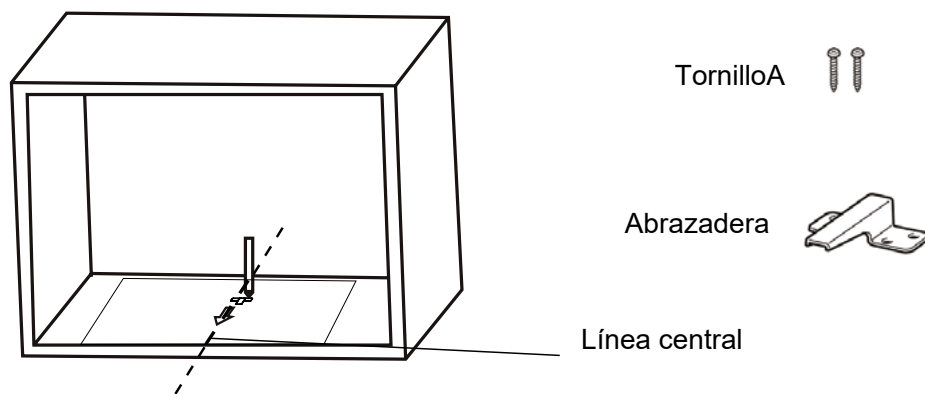

3. Retirar o gabarito do armário inferior e fixar a placa de montagem com o parafuso A.

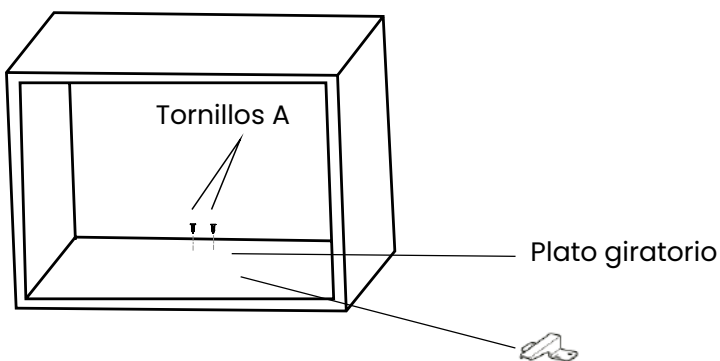

**Instalação do micro-ondas**

4. Instalar o micro-ondas no armário

- Certifique-se de que a parte de trás do forno está bloqueada pelo suporte de fixação.
- Não aperte ou torça o cabo de alimentação.

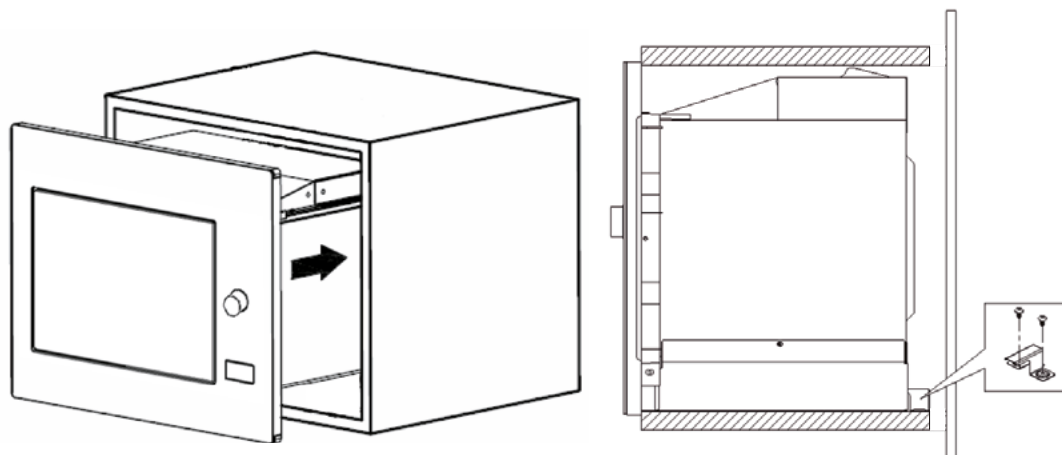

5. Abra a porta, fixe o forno ao armário com o parafuso B, no orifício de instalação. Em seguida, fixe a tampa de plástico do Trim Kit no orifício de instalação.

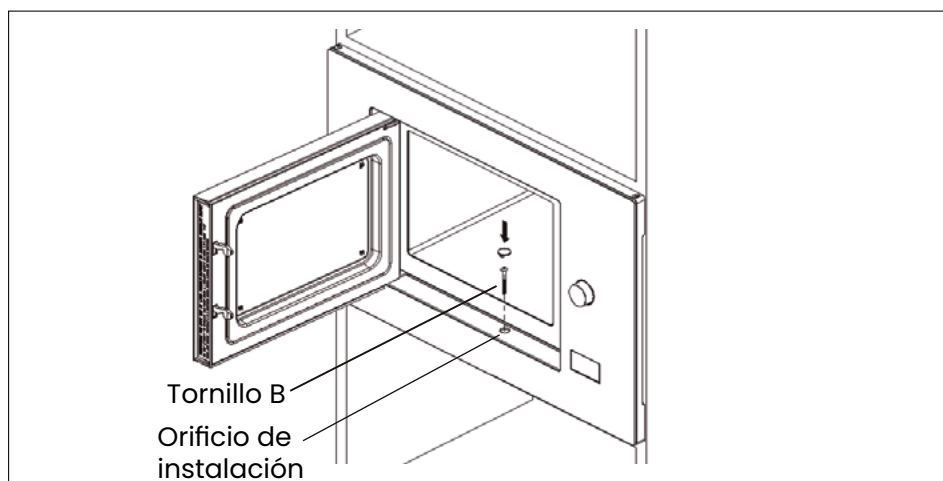

## Segurança geral

Para sua segurança e para garantir uma utilização correcta, antes de instalar e utilizar o dispositivo pela primeira vez, leia atentamente este manual do utilizador, incluindo as suas dicas e avisos. Para evitar erros e acidentes desnecessários, é importante assegurar que todas as pessoas que utilizam o dispositivo estejam completamente familiarizadas com o seu funcionamento e características de segurança. Guarde estas instruções e assegure-se de que elas permanecem com o dispositivo se este for deslocado ou vendido, de modo a que todos aqueles que o utilizam ao longo da sua vida útil sejam adequadamente informados sobre a utilização e segurança do dispositivo.

Para a segurança de vidas e bens, observar as precauções destas instruções de utilização, uma vez que o fabricante não é responsável por danos causados por omissão..

## Segurança das crianças e das pessoas vulneráveis

- Este aparelho pode ser utilizado por crianças a partir dos 8 anos de idade e por pessoas com capacidades físicas, sensoriais ou mentais reduzidas ou com falta de experiência e conhecimentos, se lhes tiver sido dada supervisão ou instruções relativas à utilização do aparelho de uma forma segura e compreender os perigos envolvidos.
- As crianças até aos 8 anos de idade podem carregar e descarregar este aparelho.
- As crianças devem ser supervisionadas para garantir que não brincam com o aparelho.
- A limpeza e a manutenção do utilizador não devem ser feitas por crianças a menos que tenham 8 anos de idade ou mais e sejam supervisionadas.
- Manter todos os recipientes afastados das crianças. Há um risco de asfixia.
- Se estiver a descartar o aparelho, retire a ficha da tomada, corte o cabo eléctrico (o mais próximo possível do aparelho) e retire a porta para evitar que as crianças apanhem um choque eléctrico se este cair ou fechar.

## Conexões eléctricas

- Certifique-se de que o cabo de alimentação não está preso pelo aparelho, pois isto pode danificá-lo.
- Ligar o aparelho a uma tomada com ligação à terra protegida por um fusível que cumpra os valores da tabela "Especificações técnicas".
- A instalação da ligação à terra deve ser efectuada por um electricista qualificado.
- Assegurar que a máquina é instalada de acordo com os regulamentos locais.
- As ligações de água e eléctricas devem ser efectuadas por um técnico qualificado, de acordo com as instruções do fabricante e os regulamentos de segurança locais.

**⚠ ADVERTÊNCIA!** Não utilizar plugues múltiplos ou fios de extensão.

**⚠ ADVERTÊNCIA!** O produto não deve ter um dispositivo de comutação externo, tal como um temporizador ou ligado a um circuito que ligue e desligue regularmente.

**⚠ ADVERTÊNCIA!** Não desligar a ficha da tomada se houver gases inflamáveis nas proximidades.

**⚠ ADVERTÊNCIA!** Nunca puxe a ficha com as mãos molhadas.

**⚠ ADVERTÊNCIA!** Puxe sempre a ficha, não o cabo.

**⚠ ADVERTÊNCIA!** Desligar sempre o produto da tomada quando não estiver a ser utilizado.

Se tiver um dispositivo médico implantado activo (por exemplo, pacemaker ou desfibrilador), verifique com o seu médico se este está em conformidade com a Directiva 90/385/CEE do Conselho da CE de 20 de Junho de 1990, bem como com as normas EN 45502-2-1 e EN 45502-2-2 e se foi seleccionado, implantado e programado de acordo com a VDE-AR-E 2750-10. Se estes requisitos forem satisfeitos e forem utilizados utensílios e recipientes não metálicos com cabos não metálicos, a utilização desta placa de aquecimento é inofensiva em condições normais de utilização.

**⚠️ ADVERTÊNCIA! Risco de choque eléctrico**

Desconecte la red eléctrica antes de instalar la placa de cocción. No hacerlo puede provocar la muerte o una descarga eléctrica. La instalación eléctrica debe realizarse por personal profesional y cualificado.

- Se o cabo de ligação de rede deste aparelho for danificado, deve ser substituído por um cabo de ligação especial que pode ser adquirido quer no Centro de Serviço quer directamente no fabricante.
- Não cozinhar em cima de um fogão rachado ou partido. Se a superfície da placa estiver partida ou rachada, desligar imediatamente o aparelho na rede (interruptor de parede) e contactar um técnico qualificado.
- O não cumprimento deste conselho pode resultar em choque eléctrico ou morte.
- A instalação e reparação devem ser sempre efectuadas pelo “SERVIÇO AUTORIZADO”. O fabricante não é responsável pelas operações realizadas por pessoas não autorizadas.
- Leia atentamente este manual de instruções. Esta é a única forma de utilizar o produto de forma segura e correcta.
- O forno deve ser utilizado em conformidade com as instruções de funcionamento.
- As partes acessíveis podem ficar quentes durante a utilização. Manter as crianças afastadas.
- AVISO: Perigo de incêndio – não colocar objectos sobre as superfícies de cozedura.
- AVISO: O produto torna-se quente durante a sua utilização. Ter o cuidado de não tocar nos elementos de aquecimento dentro do forno.
- As condições de fixação deste produto são especificadas no rótulo (ou na placa de classificação).
- As partes acessíveis podem estar quentes quando a grelha está a ser utilizada. Manter as crianças pequenas afastadas.
- AVISO: Este produto foi concebido para cozinhar. Não deve ser utilizado para outros fins, tais como o aquecimento.
- Não utilizar produtos de limpeza a vapor para limpar o produto.
- Certifique-se de que a porta do forno está completamente fechada depois de colocar os alimentos no interior.
- NUNCA tente apagar o fogo com água. Apenas desligar o circuito do produto e depois cobrir a chama com um cobertor ou manta de incêndio.
- Evitar tocar em elementos quentes.
- ATENÇÃO: Garantir que o processo de cozedura seja sempre supervisionado.
- Este produto pode ser utilizado por crianças a partir dos 8 anos de idade e por pessoas com capacidades físicas, sensoriais ou mentais reduzidas ou com falta de experiência e conhecimentos, se lhes tiver sido dada supervisão ou instruções relativas à utilização do produto de uma forma segura e compreender os perigos envolvidos.
- As crianças não devem brincar com o produto. A limpeza e manutenção não deve ser efectuada por crianças sem a supervisão de adultos.
- Este produto destina-se apenas a uso doméstico.
- Para evitar o sobreaquecimento, o produto não deve ser instalado atrás de uma cobertura decorativa.
- Desligar o produto antes de remover os guardas.
- Após a limpeza, instalar os guardas de acordo com as instruções.
- O ponto de fixação do cabo deve ser protegido.
- Não cozinhar os alimentos directamente no tabuleiro/grelha. Colocar os alimentos nos utensílios apropriados antes de os colocar no forno.

AVISO: Os líquidos e outros alimentos não devem ser aquecidos em recipientes fechados, pois podem explodir.

- Quando aquecer alimentos em recipientes de plástico ou de papel, vigie o micro-ondas quanto à possibilidade de ignição.
- Utilizar apenas utensílios adequados para utilização em fornos micro-ondas.
- Se houver emissão de fumo, desligue ou retire a ficha da tomada e mantenha a porta fechada para abafar as chamas.
- O aquecimento de bebidas no micro-ondas pode retardar a ebulição, pelo que se deve ter cuidado ao manusear o recipiente.
- O conteúdo das garrafas e dos frascos deve ser mexido ou agitado e a temperatura deve ser verificada antes do consumo para evitar queimaduras.
- Os ovos com casca e os ovos cozidos inteiros não devem ser aquecidos em fornos micro-ondas, pois podem explodir, mesmo depois de terminado o aquecimento por micro-ondas.
- O forno deve ser limpo regularmente e os depósitos de alimentos devem ser removidos.
- Se a câmara de cozimento não for mantida limpa, a sua superfície pode deteriorar-se, o que pode afetar negativamente a vida útil do aparelho e, eventualmente, provocar uma situação perigosa.
- O aparelho não deve ser instalado atrás de uma porta decorativa para evitar o sobreaquecimento (isto não se aplica aos aparelhos com uma porta decorativa).
- Utilizar apenas a sonda de temperatura recomendada para este forno (para os fornos equipados com a possibilidade de utilizar uma sonda de temperatura).
- O forno micro-ondas não deve ser colocado num armário, a menos que tenha sido testado num armário.
- Este aparelho foi concebido para ser utilizado em aplicações domésticas e similares, tais como:
  - áreas de cozinha do pessoal em lojas, escritórios e outros ambientes de trabalho;
  - por hóspedes em hotéis, motéis e outros ambientes de tipo residencial;
  - casas de campo;
  - quartos de cama e pequeno-almoço.
- O forno micro-ondas foi concebido para aquecer alimentos e bebidas. A secagem de alimentos ou de vestuário e o aquecimento de almofadas térmicas, chinelos, esponjas, panos molhados e similares podem causar risco de ferimentos, ignição ou incêndio.
- A utilização de recipientes metálicos para alimentos e bebidas não é permitida durante a cozedura no micro-ondas.
- O aparelho não deve ser limpo com um aparelho de limpeza a vapor.
- O aparelho destina-se a ser utilizado como um aparelho autónomo.
- A superfície traseira do aparelho deve ser colocada contra uma parede.
- Os aparelhos não foram concebidos para serem accionados por um temporizador externo ou por um sistema de controlo remoto separado.
- A temperatura das superfícies acessíveis pode aumentar quando o aparelho está a funcionar.

AVISO: Quando o aparelho é utilizado em modo combinado, as crianças só devem utilizar o forno sob a supervisão de um adulto devido às temperaturas geradas.

**⚠️ ADVERTÊNCIA! Risco de lesão**

As panelas podem saltar subitamente para cima devido à presença de líquido entre a base da panela e a zona de cozedura.

Manter sempre seca a zona de cozedura e a base da panela.

Nunca colocar recipientes congelados na zona de cozedura.

Ao cozinhar em banho-maria, o vidro e o recipiente de cozedura podem estilhaçar-se devido ao sobreaquecimento.

O recipiente de banho-maria não deve tocar directamente na base da panela que contém água.

Utilizar apenas recipientes de cozedura resistentes ao calor.

Um aparelho com uma superfície partida ou rasgada pode causar lesões e cortes.

Não utilizar o aparelho se este tiver uma superfície partida ou rasgada.

**⚠️ ADVERTÊNCIA! Risco de asfíxia**

- As crianças podem colocar o material de embalagem sobre as suas cabeças ou ficar presas nele e sufocar.
- Manter o material de embalagem fora do alcance das crianças.
- Não permitir que as crianças brinquem com a embalagem.
- Se as crianças encontrarem peças pequenas, podem inalá-las ou engoli-las e sufocá-las.
- Manter as pequenas peças fora do alcance das crianças.
- Não permitir que as crianças brinquem com peças pequenas.
- 
- Utilização pretendida
- Este produto destina-se a uso doméstico. O uso comercial do produto não é permitido.
- Este produto só pode ser utilizado para cozinhar. Não deve ser utilizado para outros fins, tais como o aquecimento de uma sala.
- Este produto não deve ser utilizado para aquecer pratos debaixo da grelha, para secar roupa ou toalhas pendurando-as no cabo ou para aquecimento.
- O fabricante não assume qualquer responsabilidade por danos devidos a má utilização ou manuseamento incorrecto.
- A parte do forno pode ser utilizada para descongelar, grelhar, fritar e assar alimentos.
- A vida útil do produto que adquiriu é de 10 anos. Este é o período durante o qual o fabricante fornece as peças sobressalentes necessárias para o funcionamento deste produto, tal como definido.

- Não reparar ou substituir qualquer parte do aparelho, a menos que especificamente recomendado no manual.
- Quaisquer outras reparações devem ser efectuadas por um técnico qualificado.
- Não coloque ou deixe cair objectos pesados sobre o seu fogão.
- Não fique de pé na sua placa.
- Não usar painelas com bordas recortadas ou painelas de arrastamento através da superfície.
- Não utilizar esfregões ou outros agentes abrasivos para limpar a placa de cozedura, pois podem riscar a superfície da placa.
- Este aparelho destina-se a ser utilizado em aplicações domésticas e similares como, por exemplo: -zonas de cozinha de pessoal em lojas, escritórios e outros ambientes de trabalho; -cottages; -por clientes em hotéis, motéis e outros ambientes de tipo residencial; -ambientes do tipo cama e pequeno-almoço.

### Serviço

- Qualquer trabalho eléctrico necessário para a manutenção do aparelho deve ser efectuado por um electricista qualificado ou por uma pessoa competente.
- Este produto deve ser mantido por um Centro de Serviço autorizado, e só devem ser utilizadas peças sobressalentes originais.

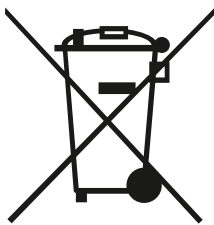

Este símbolo no produto ou na sua embalagem indica que este produto não deve ser tratado como lixo doméstico. Em vez disso, deve ser levado para o ponto de recolha apropriado para a reciclagem de equipamento eléctrico e electrónico.

Ao garantir que este produto é eliminado correctamente, ajudará a prevenir potenciais consequências negativas para o ambiente e a saúde humana, que de outra forma poderiam ser causadas por um manuseamento inadequado dos resíduos deste produto.

Para informações mais detalhadas sobre a reciclagem deste produto, queira contactar as autoridades locais, o serviço de eliminação de resíduos domésticos ou a loja onde adquiriu o produto.

### Materiais de embalagem

Os materiais marcados com o símbolo  são recicláveis. Por favor, eliminar a embalagem num recipiente de recolha adequado para reciclagem.

### Eliminação do aparelho

1. Desligar a ficha da tomada da rede eléctrica.
2. Cortar o cabo eléctrico e eliminá-lo.

## Partes do produto

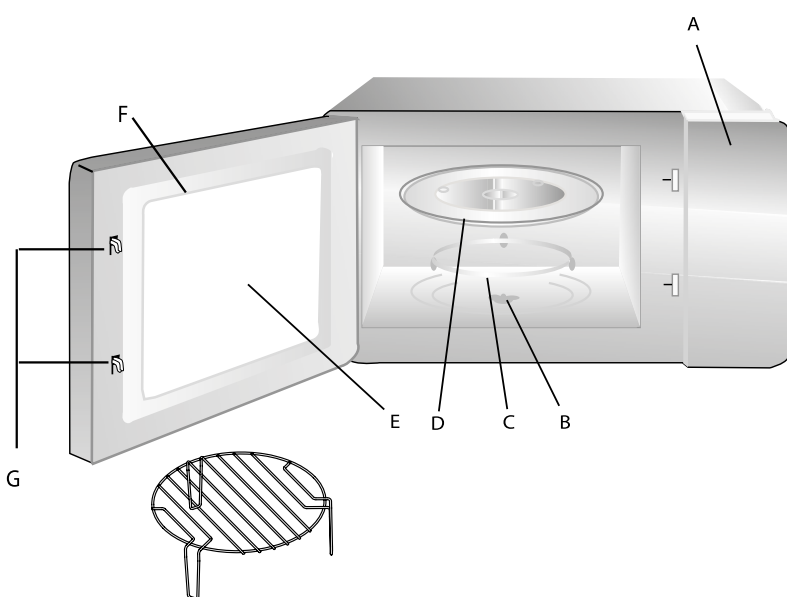

<b>A</b>	Painel de controlo
<b>B</b>	Eixo rotativo
<b>C</b>	Conjunto do anel rotativo
<b>D</b>	Tabuleiro de vidro
<b>E</b>	Janela de observação
<b>F</b>	Montagem da porta
<b>G</b>	Sistema de fecho de segurança

**GRILL** (Exclusivamente para a série de fornos micro-ondas com grill)  
 O micro-ondas pára se a porta for aberta durante o funcionamento.

## Características

<b>Dimensões do produto</b>	388x594x389mm
<b>Peso líquido</b>	19.5Kg
<b>Capacidade (L)</b>	25
<b>Tensão</b>	230V~50Hz
<b>Potência de entrada (micro-ondas)</b>	1450W
<b>Potência de saída (Micro-ondas)</b>	900W
<b>Potência de saída (Grelhador)</b>	1000W
<b>Diâmetro do prato</b>	315mm

## Instalação do gira-discos

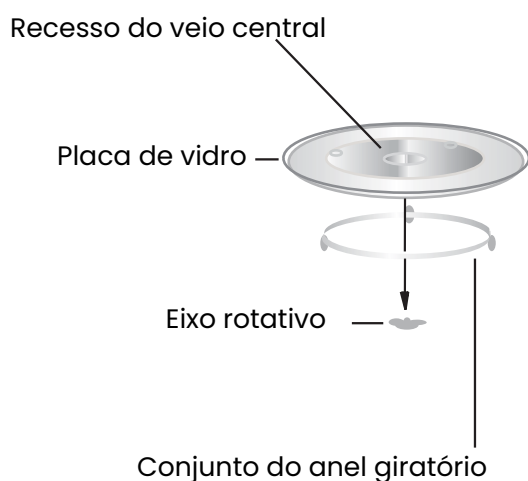

Nunca colocar o tabuleiro de vidro de cabeça para baixo. O tabuleiro de vidro deve estar sempre em movimento.

O tabuleiro de vidro e o conjunto do anel rotativo devem ser sempre utilizados para cozinhar.

Todos os alimentos e respectivos recipientes devem ser sempre colocados no tabuleiro de vidro para cozinhar.

Se o tabuleiro de vidro ou o conjunto do anel rotativo estiverem partidos ou rachados, contacte o centro de assistência autorizado mais próximo.

**Painel de controlo**

O painel de controlo apresentado abaixo serve apenas de orientação.

Tenha em atenção o aspeto do painel de controlo no seu dispositivo.

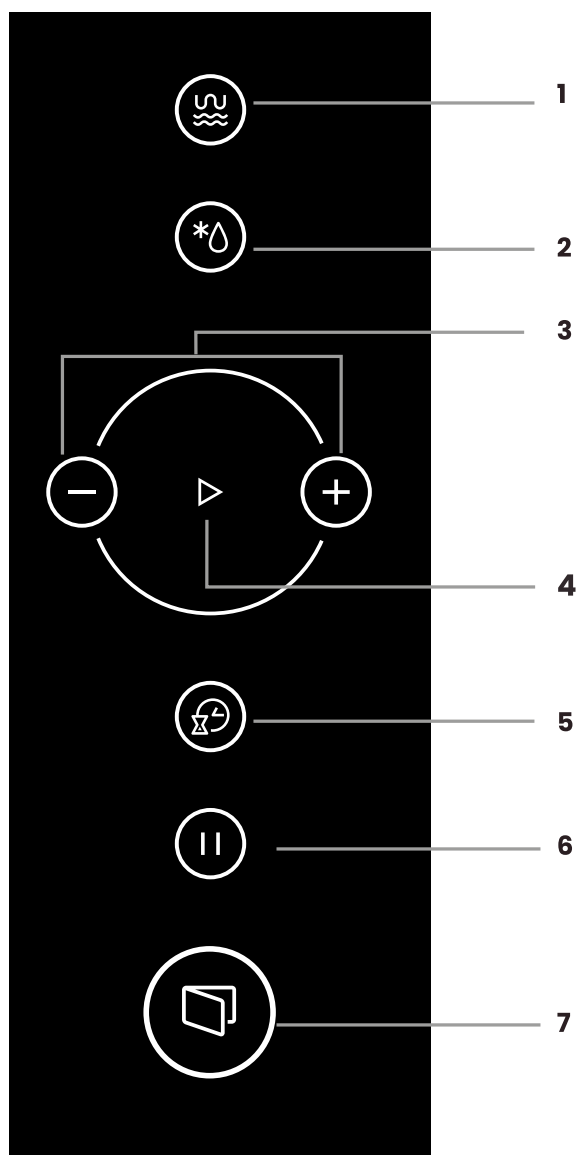

1	Micro/Grill/Combi
2	Descongela
3	Aumentar/Diminuir
4	Iniciar
5	Temporizador/Relógio
6	Pausa/Paragem
7	Botão de abertura da porta

**1. Definir o relógio**

Quando o aparelho está ligado à rede eléctrica, o visor digital indica 0:00 e é emitido um sinal sonoro. Premir uma vez “temporizador / relógio” para seleccionar a função relógio. Os ícones das horas piscam.

2. Prima + / - para acertar a hora. A hora introduzida deve estar compreendida entre 0 e 23.

3. Prima duas vezes “temporizador / relógio” e os dígitos dos minutos ficarão intermitentes.

4. Prima +/- para ajustar os dígitos dos minutos. Os minutos a introduzir devem estar compreendidos entre 0 e 59.

5. Prima “temporizador / relógio” para terminar a programação do relógio. “:” piscará e o relógio começará a funcionar.

Nota:

Se o relógio não tiver sido programado, não funcionará quando for ativado.

Durante o processo de programação do relógio, se premir Stop, o micro-ondas regressa automaticamente ao seu estado anterior.

## 2. Iniciar a cozedura

1. premir uma vez a tecla “Micro./Grill/Combi” e aparece “P100”.
2. Prima várias vezes o botão “Micro./Grill/Combi” ou prima +/- para seleccionar a potência do micro-ondas entre 100% e 10%. P100”, ‘P80’, ‘P50’, ‘P30’ e ‘P10’ são visualizados sucessivamente.
3. Prima o botão “Iniciar” para confirmar a seleção.
4. Prima +/- para definir o tempo de cozedura (o tempo varia entre 0:05 e 95:00).
5. Premir o botão “Start” para iniciar a cozedura.

Nota:

As quantidades de passos para o tempo de ajuste do seletor de programação são as seguintes:

0---1 min: 5 segundos

1---5 min: 10 segundos

5---10 min: 30 segundos

10---30 min: 1 minuto

30---95 min: 5 minutos

### Potência do micro-ondas no ecrã:

Orden	Display	Potência de microondas	Potência de GRILL
1	P100	100%	
2	P80	80%	
3	P50	50%	
4	P30	30%	
5	P10	10%	
6	G	0%	100%
7	C-1	55%	45%
8	C-2	36%	64%

### 2. função GRILL / COMBI

Prima “MICRO / GRILL / COMBI” quando o LED indicar “P100”, “MICRO / GRILL / COMBI”. Aparece “C-1” ou “C-2”. Em seguida, prima “Iniciar” para confirmar e definir o tempo de cozedura de 0:05 a 95:00. Prima novamente “Iniciar” para começar a cozinhar.

Exemplo: se pretender utilizar 55% da potência do micro-ondas e 45% da potência do grelhador (C-1) para cozinhar durante 10 minutos, pode utilizar o micro-ondas seguindo os passos seguintes:

- 1) Prima uma vez “MICRO / GRILL / COMBI” e o visor apresentará “P100”.
- 2) Continue a premir “MICRO / GRELHAR / COMBI” até aparecer no visor “C-1”.
- 3) Prima “Iniciar” para confirmar.
- 4) Prima “+ ou -” para ajustar o tempo de cozedura até o micro-ondas apresentar “10:00”.
- 5) Prima “Iniciar” para começar a cozinhar.

Nota: Se passar metade do tempo de gratinar, o forno emite dois sinais sonoros, o que é normal. Para obter um melhor efeito de gratinado, deve virar os alimentos, fechar a porta e premir “START” para continuar a cozedura. Se não conseguir, o micro-ondas continua a funcionar.

### 3. Descongelo por peso

- 1) Prima uma vez "DESCONGELAÇÃO", o visor apresenta a indicação dEF1.
- 2) Prima "+/-" para seleccionar o peso do alimento. A gama de peso é de 100-2000g.
- 3) Prima a tecla "START" para iniciar a descongelação.

### 5. Descongelação por tempo

- 1) Premir duas vezes a tecla "DEFROST", o visor mostra dEF2.
- 2) Prima "+/-" para seleccionar o tempo de descongelação. O tempo máximo é de 95 minutos.
- 3) Premir a tecla "START" para iniciar a descongelação.

### 6. Cozedura multinível

É possível seleccionar um máximo de dois níveis. Se um dos níveis estiver a descongelar, deve ser definido primeiro. Após cada nível, é emitido um sinal sonoro e, em seguida, inicia-se o nível seguinte.

Nota: Não pode ser seleccionado um menu automático para um dos níveis.

Exemplo: Suponha que pretende descongelar um alimento durante cinco minutos e depois cozinhá-lo a 80% da potência do micro-ondas durante sete minutos.

Os passos a seguir são os seguintes:

- 1) Prima duas vezes "DESCONGELAR", o visor LED mostra dEF2.
- 2) Prima "+/-" para ajustar o tempo de descongelação para 5 minutos.
- 3) Prima uma vez "MICRO / GRILL / COMBI", o visor LED mostra P100.
- 4) Prima "+/-" para escolher a potência do micro-ondas até aparecer "P80".
- 5) Prima "START" para confirmar, o visor LED mostra "P80".
- 6) Prima "+/-" para definir o tempo de cozedura de 7 minutos;
- 7) Prima "START" para iniciar a cozedura.

### 7. Temporizador

- 1) Prima uma vez "Temporizador/Relógio" e o visor apresentará a indicação 0:00.
2. Prima "+/-" para introduzir o tempo correto (o tempo máximo de cozedura é 95:00).
3. Prima "Iniciar" para confirmar a selecção, o indicador de tempo pisca.
4. Quando o tempo definido for atingido, o indicador do relógio apaga-se. Ouvirá 5 sinais sonoros. Se o relógio tiver sido acertado (24h), o visor apresenta a hora atual.

Nota: O temporizador não é um relógio de 24 horas, é um alarme utilizado na cozinha.

### 8. Modos automáticos

- 1) No modo de espera, prima “+” para seleccionar o menu de “A1” a “A8”.
- 2) Prima “START” para confirmar o menu escolhido.
- 3) Prima “+/-” para escolher o peso dos alimentos.
- 4) Prima “START” para começar a cozinhar.
- 5) Quando a cozedura estiver concluída, o micro-ondas emite 5 bips.

#### Tabela dos menus automáticos

Menu	Peso	Display
<b>A-1</b> <b>Pizza - Doces</b>	200gr	200
	400gr	400
<b>A-2</b> <b>Carne</b>	250gr	250
	350gr	350
	450gr	450
<b>A-3</b> <b>Legumes</b>	200gr	200
	300gr	300
	400gr	400
<b>A-4</b> <b>Pasta</b>	50gr (con 450ml de agua fría)	50
	100gr (con 800ml de agua fría)	100
<b>A-5</b> <b>Batatas</b>	200gr	200
	400gr	400
	600gr	600
<b>A-6</b> <b>Peixe</b>	250gr	250
	350gr	350
	450gr	450
<b>A-7</b> <b>Bebidas quentes</b>	1 Caneca (120ml)	1
	2 Canecas (240ml)	2
	3 Canecas (360ml)	3
<b>A-8</b> <b>Pipocas</b>	50gr	50
	100gr	100

### 9. Cozedura rápida +30 segundos

Prima "START" para começar a cozinhar durante 30 segundos a 100% da potência. Cada pressão aumenta o tempo de cozedura em 30 segundos, até um máximo de 95 minutos.

2. Nos modos de micro-ondas, grelhador, combinado ou descongelação temporizada, cada pressão no botão "START" aumenta o tempo de cozedura em 30 segundos.

3. No modo de espera, rodar a roda de controlo para ajustar o tempo de cozedura à potência de micro-ondas.

No modo de espera, rodar o botão para regular o tempo de cozedura para 100% da potência de micro-ondas e, em seguida, premir "START" para começar a cozinhar.

### 10. Bloqueio para crianças

**Bloqueio:** No modo de espera, prima "Parar/Limpar" durante 3 segundos, é emitido um sinal sonoro longo para indicar que o bloqueio para crianças foi iniciado e é apresentada a hora atual, se a hora tiver sido definida. Caso contrário, o visor apresentará "[=]" e o ícone de bloqueio iluminar-se-á.

**Desbloqueio:** No modo de espera, prima "Stop/Clear" durante 3 segundos; é emitido um sinal sonoro longo para indicar que o bloqueio para crianças foi concluído.

### 11. Visualização da potência atual / tempo de cozedura.

1. Nos modos micro-ondas, grill e combi, premir a tecla "Micro-ondas/Grill/Combi" e a potência atual do micro-ondas será visualizada durante 3 segundos. Após 3 segundos, o micro-ondas regressa ao seu estado anterior.

2. Durante o processo de cozedura, prima o botão "Temporizador/Relógio" para visualizar o tempo de cozedura e o tempo de cozedura piscará no visor durante 3 segundos.

### 12. Notas importantes

(1) É necessário premir "START" para continuar a cozedura se a porta for aberta durante a cozedura;

(2) Uma vez definido o programa de cozedura, se "START" não for premido durante 5 minutos, a hora atual será visualizada e a definição será anulada.

(3) Quando é premido de forma eficaz, soa um sinal acústico; quando não é premido de forma eficaz, não responde.

### 13. Abrir a porta do micro-ondas

Prima o botão "ABRIR PORTA" para abrir a porta do micro-ondas.

Se o botão não funcionar, abra a porta com a ajuda de uma ventosa. Ver as imagens seguintes:

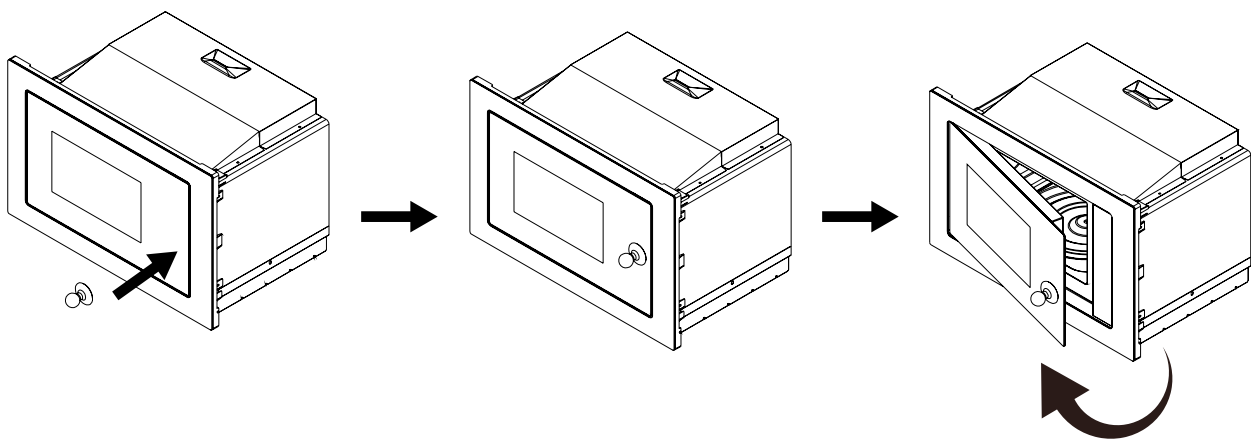

**Materiais que podem ser utilizados no micro-ondas**

Utensílios	Observações
<b>Folha de alumínio</b>	Apenas para protecção. Podem utilizar-se peças pequenas e lisas para tapar peças finas de carne de bovino ou ave para evitar cozinhar a mais. Se a folha de alumínio estiver muito próxima das paredes do forno pode formar-se um arco eléctrico. Deve colocar o papel a uma distância de pelo menos 2,5 cm das paredes do forno.
Prato tostador	Siga as instruções do fabricante. O fundo do prato tostador deve estar a pelo 5mm por cima do prato rotativo. Uma utilização incorrecta pode partir o prato.
Serviço de louça	Utilize apenas serviços aptos para forno microondas. Siga as instruções do fabricante. Não utilize pratos partidos ou estalados.
<b>Frascos de vidro</b>	Retire sempre a tampa. Utilize-os apenas para aquecer os alimentos até ficarem mornos. A maioria dos frascos de vidro não são resistentes ao calor e podem-se partir.
Louça de vidro	Utilize apenas louça de vidro resistente ao calor. Assegure-se de que não tenham adornos metálicos. Não utilize pratos partidos ou estalados.
<b>Sacos para cozinhar</b>	Siga as instruções do fabricante. Não os feche com fechos metálicos. Faça alguns cortes para o vapor poder sair.
<b>Pratos e copos de papel</b>	Utilize-os apenas para um aquecimento ou cozinhado rápido. Vigie o forno enquanto cozinha.
Papel de cozinha	Utilize para tapar os alimentos e para aquecer e absorver a gordura. Vigie o forno e utilize apenas para um cozinhado de pouca duração.
<b>Plástico</b>	Utilize apenas plástico apto para fornos microondas. Siga as instruções do fabricante. Deve ter uma etiqueta a indicar que é "Apto para microondas". Alguns recipientes de plástico amolecem à medida que o alimento é aquecido no seu interior. Sacos de plástico hermeticamente fechados devem ser perfurados ou ventilados conforme indicado na embalagem.
Película aderente	Utilize apenas película apta para forno microondas. Utiliza-se para tapar os alimentos durante o cozinhado. Esta película não deve tocar nos alimentos.
<b>Termómetros</b>	Utilize apenas termómetros aptos para fornos microondas (termómetros para carne e doces).
<b>Papel vegetal</b>	Utilize-o como cobertura para evitar salpicos e reter a humidade.

**Materiais que NÃO podem ser utilizados no forno micro-ondas**

Recipiente	Observações
Bandeja de alumínio	Pode formar arco eléctrico. Coloque os alimentos num prato apto para forno microondas.
Cartão com pega de metal	Pode formar arco eléctrico. Coloque os alimentos num prato apto para forno microondas.
Metal ou recipientes com adornos metálicos	O metal impede a passagem da energia de microondas para os alimentos. Os adornos metálicos podem formar arco eléctrico.
Atilhos metálicos	Pode formar arco eléctrico e incendiar-se no interior do microondas.
Saco de papel	Pode incendiar-se no interior do microondas.
Espuma de plástico	As espumas de plástico podem derreter-se ou contaminar os líquidos quando expostas a elevadas temperaturas.
Madeira	A madeira contém água que evapora por acção das microondas e o recipiente poderá rachar.

Não se esqueça de desligar o aparelho da rede eléctrica.

1. limpar a cavidade do forno após a utilização com um pano ligeiramente húmido.
2. Limpar os acessórios da forma habitual com água e sabão.
3. A moldura da porta, a junta de vedação e as peças adjacentes devem ser cuidadosamente limpas com um pano húmido quando estiverem sujas.
4. Não utilize produtos de limpeza abrasivos ou raspadores metálicos afiados para limpar o vidro da porta do forno, pois podem riscar a superfície, o que pode provocar a quebra do vidro.

#### Conselho de limpeza

Para facilitar a limpeza das paredes da cavidade onde os alimentos cozinhados podem tocar:

Colocar meio limão numa tigela, adicionar 300 ml de água e cozinhar a 100% no micro-ondas durante 10 minutos. Limpar o forno com um pano seco e húmido.

#### Utensílios

Ver instruções sobre "Materiais a utilizar no forno micro-ondas ou a evitar no forno micro-ondas". Pode haver certos utensílios não metálicos que não são seguros para utilização no micro-ondas. Em caso de dúvida, pode testar o utensílio em questão seguindo o procedimento abaixo.

Teste do utensílio:

1. Encha um recipiente próprio para micro-ondas com 1 chávena de água fria (250 ml) juntamente com o utensílio em questão.
2. Cozinhar na potência máxima durante 1 minuto.
- 3) Toque cuidadosamente no utensílio. Se o utensílio estiver quente, não o utilize para cozinhar no micro-ondas.
4. Não exceda o tempo de cozedura de 1 minuto.

#### Risco de ferimentos pessoais

É perigoso para qualquer pessoa que não seja um especialista efetuar qualquer operação de manutenção ou reparação que envolva a remoção de uma cobertura que proteja da exposição à energia do micro-ondas.

Pode resolver os problemas que possa encontrar com o seu produto, verificando os seguintes pontos antes de chamar à assistência.

<b>PROBLEMA</b>	<b>CAUSA POSSÍVEL</b>	<b>SOLUÇÃO</b>
O micro-ondas não liga	<ul style="list-style-type: none"> <li>• O cabo de alimentação não está corretamente ligado</li> <li>• Fusível queimado ou disjuntor desativado</li> <li>• Problema com a fonte de alimentação</li> </ul>	<ul style="list-style-type: none"> <li>• Desligar a ficha da tomada. Voltar a ligar a ficha após 10 segundos.</li> <li>• Substituir o fusível ou repor apenas o disjuntor (reparação efectuada pelo nosso pessoal profissional).</li> <li>• Testar a alimentação eléctrica com outros aparelhos.</li> </ul>
O micro-ondas não aquece	A porta não está corretamente fechada.	Fechar bem a porta.

As situações que se seguem não constituem defeitos de fabrico e são tratadas como fenómenos normais:

O micro-ondas interfere com a receção de TV.

As emissões de rádio e de televisão podem sofrer interferências quando o forno de micro-ondas está a funcionar. Esta situação é semelhante à interferência de pequenos electrodomésticos, tais como misturadores, aspiradores e ventoinhas.

A luz interior é fraca

Quando se cozinha com pouca potência, a luz do forno pode diminuir. É normal

O vapor acumula-se na porta. Saída de ar quente dos orifícios de ventilação

Durante a cozedura, pode sair vapor dos alimentos. A maior parte sai pelas saídas de ar, mas algum pode acumular-se num local mais fresco, como a porta do forno. Isto é normal.

O micro-ondas foi acidentalmente ligado sem alimentos.

Se o forno funcionar vazio durante um curto período de tempo, não há qualquer dano para o forno. No entanto, deve ser evitado.

## Product Fiche

Modelo		IMW-WGL52
<b>Características</b>		
Dimensiones del producto	mm	388*594*389
Dimensiones de encastre	mm	372*560*368
Dimensiones de la caja	mm	484*684*566
Peso neto / bruto	Kg	19.5/21
Capacidad del horno	L	25
Color exterior		Cristal Blanco
Diámetro placa giratoria	mm	315
Acabado de la ventana		CRISTAL
Voltaje de alimentación	V/Hz	230V~50Hz
Consumo de energía	W	1450
Potencia máxima	W	900/1000
Frecuencia	MHz	2450
Temporizador	min	95
<b>Prestaciones</b>		
Grill		YES
Combi 1 (80% Grill)		YES
Combi 2 (70% Grill)		YES
Combi 3 (60% Grill)		NO
Bloqueo infantil		YES
Señal al finalizar		YES
Control mecánico		NO
Control digital		YES
Función Defrost		YES
Niveles de potencia		8
Apertura con tirador		NO
Apertura con botón		YES

MICROONDAS

Modelo		IMW-GBK25
<b>Características</b>		
Dimensiones del producto	mm	388*594*389
Dimensiones de encastre	mm	372*560*368
Dimensiones de la caja	mm	484*684*566
Peso neto / bruto	Kg	19.5/21
Capacidad del horno	L	25
Color exterior		Cristal negro
Diámetro placa giratoria	mm	315
Acabado de la ventana		CRISTAL
Voltaje de alimentación	V/Hz	230V~50Hz
Consumo de energía	W	1450
Potencia máxima	W	900/1000
Frecuencia	MHz	2450
Temporizador	min	95
<b>Prestaciones</b>		
Grill		YES
Combi 1 (80% Grill)		YES
Combi 2 (70% Grill)		YES
Combi 3 (60% Grill)		NO
Bloqueo infantil		YES
Señal al finalizar		YES
Control mecánico		NO
Control digital		YES
Función Defrost		YES
Niveles de potencia		8
Apertura con tirador		NO
Apertura con botón		YES

MICROONDAS

# INFINITON

## Soporte y contacto



### ¿Necesitas ayuda?

En nuestra sección de **Preguntas frecuentes (FAQs)** damos soluciones a todos esos problemas que pueden surgir con un producto.

Nuestra garantía, compromiso y sello de calidad son parte de la esencia de Infiniton. Amabilidad, cercanía, pasión, compromiso, calidad y eficiencia a la hora de resolver toda incidencia.



### Asistencia técnica o reparación

Para solicitar asistencia técnica o reparación de su producto Infiniton, dispone de nuestra página web, funcionando 24 horas al día y 7 días a la semana, escaneando el código QR de la izquierda y completando el formulario. Recuerde tener a su disposición la **factura de compra** y el **número de serie** del producto.



### Solicitud de piezas o repuestos

En el siguiente enlace de nuestra web encontrará los mejores accesorios y repuestos originales de la marca Infiniton, para que de ésta manera pueda seguir sacándole el máximo partido a su producto Infiniton. Para ello, escanee el código QR de la izquierda y complete el formulario.

Si lo desea, puede solicitar la asistencia técnica a través del siguiente número de teléfono:

**958 087 169**

Preste especial atención a la **extensión que debe marcar**, la cual, se la indicarán al principio de la grabación.

**Horario:**

De lunes a jueves de 8:00 a 14:00 y de 15:45 a 18:00, viernes de 8:00 a 15:00\*.

*\*Durante los meses de verano, el horario de atención telefónica al cliente puede variar.*



Alternativamente puede solicitar asistencia técnica vía correo electrónico

**info@infiniton.es**

**rma@infiniton.es**

Para agilizar todos los trámites, siempre se deben cumplimentar los siguientes datos:

**Nombre y apellidos / Teléfonos de contacto / Dirección completa / Código postal  
Población / Marca / Modelo del producto / N° serie / Avería del producto.**



# INFINITON

## Certificación CE

Se ha certificado que este producto cumple con  
**Directiva de Baja Tensión (2014/35EU)**  
**Directiva de Compatibilidad Electromagnética (2014/30/EU)**  
**Directiva RoHS (2011/65/EU)**



Para más información relacionada con las declaraciones y certificados de conformidad, póngase en contacto con nosotros a través del correo:

**info@infiniton.es**

**Además, puede ponerse en contacto con nosotros escaneando el siguiente código QR:**



## Resumen de Declaración de conformidad

Infiniton declara, bajo su responsabilidad, que este aparato cumple con lo dispuesto en la **Directiva 99/05/CE** del Parlamento Europeo y del Consejo del 9 de marzo de 1999, traspuesta a la legislación española mediante **Real Decreto 1890/2000** del 20 de noviembre.

**Infiniton World Electronic S.L**

C/Baza, 349. Nave 4

18220 Albolote (Granada) ESPAÑA

infiniton.es

**Escanea estos códigos y síguenos en nuestras redes sociales para acceder a contenido exclusivo**



# INFINITON

Copyright©2024 Todos los derechos reservados

# INFINITON

## TARJETA DE GARANTÍA

Todos los campos a rellenar son obligatorios

Modelo \_\_\_\_\_

Nº Serie \_\_\_\_\_

Fecha de compra \_\_\_\_\_

Cliente \_\_\_\_\_

Dirección \_\_\_\_\_

Localidad \_\_\_\_\_

email \_\_\_\_\_

Teléfonos de contacto \_\_\_\_\_

Firma y sello del comercio

Condiciones de la garantía, al dorso

SERVICIO TÉCNICO OFICIAL  
C/Baza, 349, nave 4  
18220 Albolote (Granada)  
infiniton.es

**INFINITON**

# INFINITON

## TARJETA DE GARANTÍA

Todos los campos a rellenar son obligatorios

Modelo \_\_\_\_\_

Nº Serie \_\_\_\_\_

Fecha de compra \_\_\_\_\_

Cliente \_\_\_\_\_

Dirección \_\_\_\_\_

Localidad \_\_\_\_\_

email \_\_\_\_\_

Teléfonos de contacto \_\_\_\_\_

Firma y sello del comercio

Condiciones de la garantía, al dorso

SERVICIO TÉCNICO OFICIAL  
C/Baza, 349, nave 4  
18220 Albolote (Granada)  
infiniton.es

**INFINITON**



## TÉRMINOS Y REGISTRO DE GARANTÍA

El aparato objeto de este certificado está garantizado contra cualquier defecto de fabricación que se aprecie durante los plazos marcados por la ley de garantías del territorio donde se comercializa este producto.

Para tener derecho a la garantía es indispensable que este certificado sea cumplimentado y enviado la parte inferior del mismo en el momento de la compra o registrado telemáticamente en [infiniton.es](http://infiniton.es)

**escaneando el código QR de la izquierda.**

La parte superior debería permanecer junto con la factura de compra en poder del usuario para ser presentados al requerir cualquier servicio.

La garantía se limita a la reparación o sustitución de las piezas que aparezcan como defectuosas en el citado plazo. No ofrecemos garantía a aparatos que hayan sufrido un uso incorrecto por parte del usuario (errores de manejo, transporte, suciedad, conexión inadecuada, etc.) y en general para aquellas averías que no provengan directamente de un defecto de fabricación. Tampoco ofrecemos garantía a aquellos aparatos que hayan sido manipulados por personas ajenas a nuestro Servicio Técnico.

Esta Garantía Legal no cubre el mantenimiento o sustitución de los elementos fungibles del producto (pilas, etc.), cuyos daños tengan origen en el desgaste ordinario y en el uso de los mismos. Asimismo, la garantía no cubre los daños causados por la falta de mantenimiento de los productos. Ninguna de las garantías aquí recogidas cubre la sustitución de piezas debido al desgaste o rotura de mecanismos, gomas, carcasas y/o plásticos, así como los deterioros estéticos, debidos al uso normal del producto. Del mismo modo, las garantías no cubren ningún tipo de daño producido durante el transporte del producto (incluyendo, a título enunciativo y no limitativo, daños estéticos, golpes, rayas, arañazos, manchas, abolladuras, etc.)



También puede registrar su garantía completando el formulario de esta tarjeta, para después enviarla telemáticamente. Para ello, siga atentamente estos pasos:

1. Rellene todos los campos obligatorios en esta tarjeta de garantía.
2. Realice una foto del formulario con todos los campos completos.
3. **Escanee el código QR de la izquierda.**
4. Siga todos los pasos que se le indicarán en el enlace.

**INFINITON**  
.es

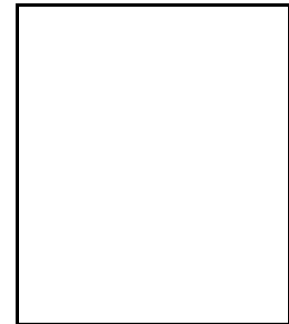

**INFINITON**  
world electronic