

ok.

OCH 100

MINI-ZERKLEINERER // MINI CHOPPER //
BATIDORA MANUAL // MIXEUR PLONGEANT



DE GEBRAUCHSANWEISUNG	3	IT MANUALE DELL'UTENTE	33
GR ΟΔΗΓΙΕΣ ΧΡΗΣΗΣ	8	NL GEBRUIKSAANWIJZING	38
EN USER MANUAL	13	PL INSTRUKCJA OBSŁUGI	43
ES MANUAL DE INSTRUCCIONES	18	PT MANUAL DE UTILIZAÇÃO	48
FR MODE D'EMPLOI	23	SE BRUKSANVISNING	53
HU FELHASZNÁLÓI KÉZIKÖNYV	28	TR KULLANIM KILAVUZU	58

IM_OCH100_190404_V07

www.ok-online.com

CE Imtron GmbH
Wankelstraße 5
85046 Ingolstadt
Germany
www.imtron.eu

ok.[®]

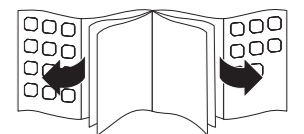

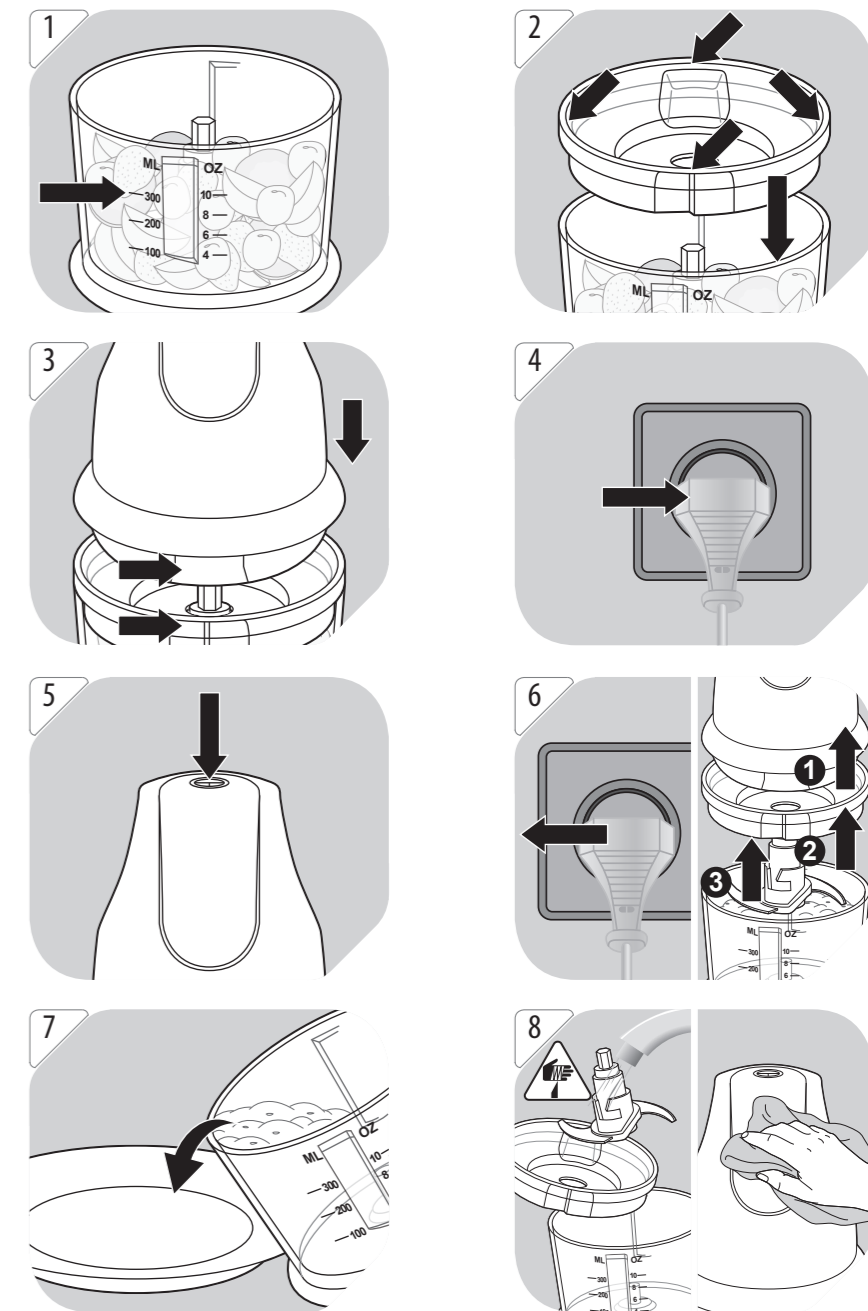
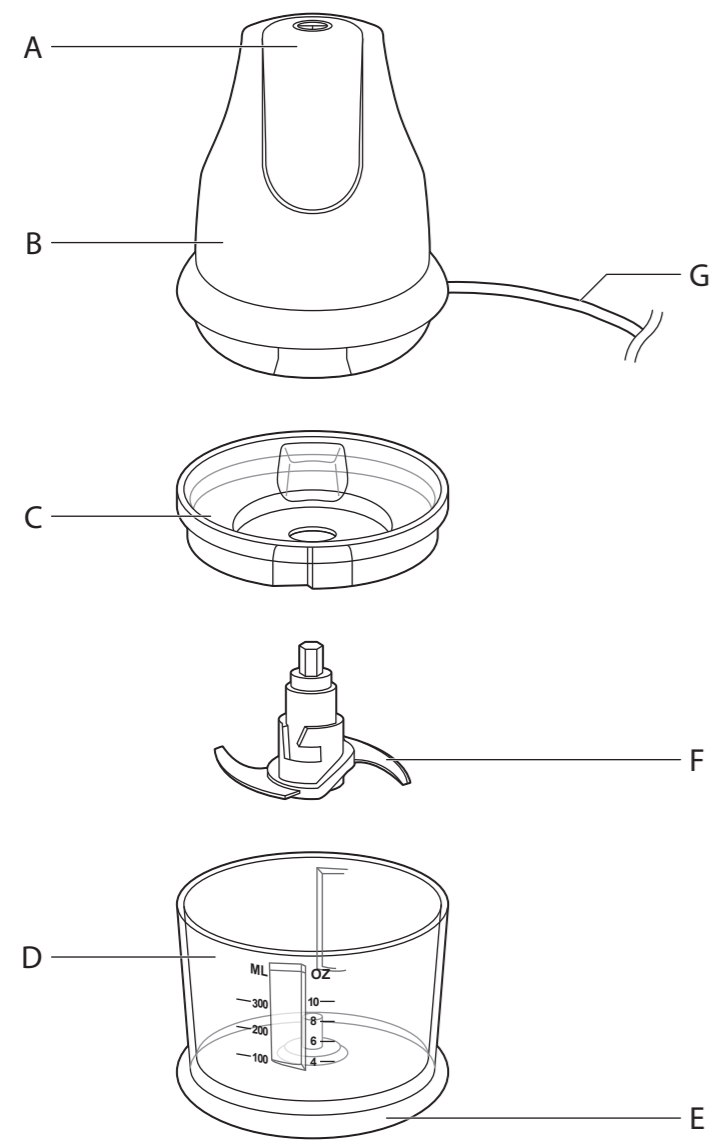

HERZLICHEN GLÜCKWUNSCH!

Vielen Dank, dass Sie sich für ein Produkt von **ok**. entschieden haben. Bitte lesen Sie diese Anleitung sorgfältig durch und bewahren Sie sie für späteren Gebrauch auf.

WICHTIGE SICHERHEITANWEISUNGEN. BITTE AUFMERKSAM DURCHLESEN UND FÜR SPÄTEREN GEBRAUCH AUFBEWAHREN.

1. Dieses Produkt darf nicht von Kindern benutzt werden. Das Gerät und seine Anschlussleitung sind von Kindern fernzuhalten.
2. Dieses Produkt kann von Personen mit reduzierten physischen, sensorischen oder mentalen Fähigkeiten oder Mangel an Erfahrung und/oder Wissen benutzt werden, wenn sie beaufsichtigt oder bezüglich des sicheren Gebrauchs des Produktes unterwiesen wurden und die daraus resultierenden Gefahren verstanden haben.
3. Kinder dürfen nicht mit dem Produkt spielen.
4. Ein beschädigtes Netzkabel darf nur vom Hersteller, einer von ihm beauftragten Werkstatt oder einer ähnlich qualifizierten Person ersetzt werden, um Gefährdungen zu vermeiden.
5. Dieses Produkt ist nicht für den kontinuierlichen Betrieb geeignet. Informieren Sie sich in der Tabelle **Mengen und Betriebsdauer/Einstellung** über die Betriebszeiten und Ruhepausen.
6. Dieses Produkt ist bei nicht vorhandener Aufsicht und vor dem Zusammenbau, dem Auseinandernehmen oder Reinigung stets vom Netz zu trennen.
7. Vor dem Auswechseln von Zubehör oder Zusatzteilen, die im Betrieb bewegt werden, muss das Produkt ausgeschaltet und vom Netz getrennt werden.
8. Verwenden Sie das Produkt nur zweckbestimmt und mit den empfohlenen Zubehörteilen und Komponenten. Eine unsachgemäße oder falsche Nutzung ist gefährlich.
9. Bitte gehen Sie sehr sorgfältig bei der Handhabung der scharfen Messer vor, wenn Sie den Behälter leeren und während des Reinigens.

10. Dieses Produkt ist für die Verarbeitung haushaltsüblicher Mengen im Haushalt oder in haushaltsähnlichen, nicht-gewerblichen Anwendungen bestimmt. Haushaltsähnliche Anwendungen umfassen z.B. Die Verwendung in Mitarbeiterküchen von Läden, Büros sowie die Nutzung durch Gäste von Pensionen, kleinen Hotels und ähnlichen Wohneinrichtungen.
11. Reinigen Sie das Produkt und die übrigen Zubehöerteile nach jedem Gebrauch.
12. Beachten Sie das Kapitel **Reinigung und Pflege**.
13. Lesen Sie diese Bedienungsanleitung vor dem ersten Gebrauch gründlich durch und geben Sie sie zusammen mit dem Produkt weiter. Beachten Sie die Warnungen auf dem Produkt und in dieser Bedienungsanleitung. Sie enthält wichtige Sicherheitshinweise sowie Gebrauchs- und Wartungsanleitungen für das Produkt.
14. Lassen Sie das Produkt nie unbeaufsichtigt, solange es eingeschaltet ist.
15. Stellen Sie keine Gegenstände auf das Produkt.
16. Tauchen Sie elektrische Teile des Produktes während des Reinigens oder des Betriebs nie in Wasser oder andere Flüssigkeiten. Halten Sie das Produkt nie unter fließendes Wasser.
17. Reparieren Sie das Produkt auf keinen Fall selbst (z.B. wenn das Netzkabel beschädigt ist oder das Produkt fallengelassen wurde, etc.). Lassen Sie Wartungen und Reparaturen nur von einem autorisierten Kundendienst durchführen.
18. Die Netzspannung muss mit den Angaben auf dem Typenschild des Produktes übereinstimmen.
19. Nur der Netzstecker kann das Produkt vollständig vom Stromnetz trennen. Achten Sie darauf, dass der Netzstecker immer gut zugänglich und erreichbar ist.
20. Vermeiden Sie die Beschädigung des Netzkabels durch Knicken und Kontakt mit scharfen Kanten.
21. Halten Sie das Produkt, einschließlich Netzkabel und Netzstecker, von Hitzequellen, wie z. B. Heizkörpern, Öfen und anderen Hitze erzeugenden Produkten, fern.
22. Ziehen Sie den Netzstecker nur am Netzstecker selbst aus der Steckdose. Ziehen Sie nicht am Netzkabel.
23. Ziehen Sie den Netzstecker aus der Steckdose, ...
 - wenn das Produkt nicht benutzt wird,
 - wenn Funktionsstörungen auftreten,
 - bevor Sie Zubehör anbringen / entfernen und
 - bevor Sie das Produkt reinigen.
24. Verwenden Sie das Produkt nur in trockenen Innenräumen, niemals im Freien.
25. Stellen Sie das Produkt auf eine ebene, stabile und rutschfeste Oberfläche.
26. Schützen Sie das Produkt vor:
 - direkter Sonneneinstrahlung und Staub;
 - Feuer (Kamin, Grill, Kerzen), Wasser (Wasserspritzer, Vasen, Teiche, Badewanne) oder hoher Luftfeuchtigkeit.
27. Dieses Produkt ist nicht für kommerziellen Gebrauch geeignet. Es ist nur für die Nutzung im Haushalt konzipiert.
28. Füllen Sie niemals kochende Flüssigkeiten oder sehr heiße Lebensmittel in den Mixbehälter!
29. Betreiben Sie das Produkt niemals im Leerzustand.
30. Lassen Sie das Produkt nicht unbeaufsichtigt arbeiten.
31. Achten Sie darauf, dass die Motoreinheit und das Netzkabel nicht nass werden.

BESTIMMUNGSGEMÄSSE VERWENDUNG

Dieses Produkt ist nur für das Zerkleinern von Nahrungsmitteln gedacht. Jeglicher anderer Gebrauch kann zu Schäden am Produkt oder Verletzungen führen. Um gefährliche Situationen zu vermeiden, das Gerät nicht für andere als die in dieser Anleitung beschriebenen Zwecke verwenden. Unsachgemäße Verwendung ist gefährlich und führt zum Verlust der Garantie.

Die Imtron GmbH übernimmt keine Haftung für Schäden am Produkt, Sachschaden, oder Verletzung von Personen aufgrund von unachtsamer, unsachgemäßer, falscher oder nicht dem vom Hersteller angegebenen Zweck entsprechender Verwendung des Produkts.

BAUTEILE

Das Produkt kann in verschiedenen Farben erhältlich sein.

- A. Betriebstaste
- B. Motoreinheit
- C. Sicherheitsabdeckung
- D. Mixbecher
- E. Gummiering
- F. Messer
- G. Netzkabel mit Netzstecker



VOR DEM ERSTEN GEBRAUCH

Entfernen Sie das Produkt und Zubehör vorsichtig aus der Originalverpackung. Überprüfen Sie den Verpackungsinhalt auf Vollständigkeit und Beschädigungen. Sollte der Verpackungsinhalt unvollständig oder sollten Beschädigungen feststellbar sein, kontaktieren Sie umgehend Ihre Verkaufsstelle. Reinigen Sie das Produkt nach dem Auspacken; siehe Abschnitt **Reinigung und Pflege**.

BEDIENUNGSHINWEISE

- Abb. 1 Geben Sie die Zutaten in den Mixbecher. Nicht über die 300 ml-Markierung hinaus befüllen.
Hinweis: Schneiden Sie feste/große Zutaten vor der Verarbeitung in kleine Stücke.
- Verarbeiten Sie keine zu großen Mengen in einem Arbeitsgang.
 - Knochen, Schalen, Stiele und Kerne/Steine müssen vor der Verarbeitung zuerst entfernt werden.
 - Die Zutaten müssen vor dem Einfüllen in kleine Stücke von etwa 15 x 15 mm geschnitten werden.
 - Nüsse niemals mit Schale verarbeiten.
 - Niemals harte Zutaten, in das Gerät füllen.
 - Verarbeiten Sie keine Eiswürfel.
- Abb. 2 Setzen Sie die Sicherheitsabdeckung auf den Mixbecher. Beachten Sie dabei, dass Aussparungen und Stege ineinander fassen und die Abdeckung korrekt aufliegt.
- Abb. 3 Setzen Sie die Motoreinheit auf Mixbecher und Sicherheitsabdeckung. Beachten Sie dabei, dass Aussparungen und Stege ineinander fassen und die Motoreinheit korrekt auf der Sicherheitsabdeckung aufliegt.
- Abb. 4 Stecken Sie den Netzstecker in eine Steckdose.
- Abb. 5 Halten Sie die Betriebstaste gedrückt, um mit dem Zerkleinern zu beginnen.
Achtung! Dieses Produkt ist nicht für den kontinuierlichen Betrieb geeignet. Lassen Sie das Gerät danach ausreichend abkühlen, bevor Sie es wieder in Betrieb nehmen.
 Sind alle Zutaten wie gewünscht zerkleinert, lassen Sie die Betriebstaste los, um das Gerät auszuschalten.
- Abb. 6 Ziehen Sie den Netzstecker. Nehmen Sie die Motoreinheit und Sicherheitsabdeckung vom Mixbecher ab und entnehmen Sie dann das Messer.
- Abb. 7 Sie können die zerkleinerten Zutaten jetzt aus dem Mixbecher entnehmen.

LEBENSMITTEL-ZUBEREITUNGSZEIT/-METHODE

Lebensmittel	max. (g /ml)	Zeit (sek)/ Einschaltzyklen je 1-2 Sek. (EZ)
Fleisch	150 g	15-25 Sek.
Zwiebel und Knoblauch	120 g	5-10 EZ
Nüsse	100 g	15-30 Sek.
Milch	150 ml	10-20 EZ
Tomaten	150 g	10-20 EZ
Äpfel	100 g	5-10 EZ
Kräuter/Gewürz	30 g	5-10 EZ
Karotten	150 g	5-10 EZ
Karottensuppe	250 ml (50 g Karotten und 200 g Wasser)	10-30 EZ
Babynahrung (Reisbrei)	300 ml	10-30 EZ

REINIGUNG UND PFLEGE

- **Warnung!** Ziehen Sie den Netzstecker und lassen Sie das Produkt vor dem Reinigen vollständig abkühlen. Tauchen Sie elektrische Teile des Produktes während des Reinigens nie in Wasser oder andere Flüssigkeiten. Halten Sie es nie unter fließendes Wasser.
- **Warnung!** Verwenden Sie zur Reinigung keinesfalls Lösungs- und Scheuermittel, harte Bürsten, metallische oder scharfe Gegenstände. Lösungsmittel sind gesundheitsschädlich und greifen die Plastikteile an; scheuernde Reiniger und Hilfsmittel zerkratzen die Oberfläche.
Hinweis: Es wird empfohlen, das Produkt sofort nach der Benutzung zu reinigen, um Lebensmittelreste leichter zu entfernen.

Abb. 8  Reinigen Sie Mixbecher, Sicherheitsabdeckung und Messer mit warmem Wasser und Geschirrspülmittel. Spülen Sie diese danach mit klarem Wasser gründlich ab. Halten Sie zum Reinigen die Messer unter fließendes Wasser. Zum Entfernen hartnäckiger Reste benutzen Sie ggf. eine Bürste.
Achtung! Berühren Sie niemals die Messer, da diese extrem scharf sind! Reinigen Sie die Außenflächen des Produktes mit einem leicht angefeuchteten Tuch und trocknen Sie sie anschließend gut ab. Achten Sie darauf, dass kein Wasser (z.B. an den Schaltern) ins Produktinnere gelangt.
Das Produkt an einem trockenen, kühlen, vor Feuchtigkeit und direkter Sonneneinstrahlung geschützten Ort aufbewahren. Bewahren Sie das Produkt an einem für Kinder unzugänglichen Ort auf.

FEHLERBEHEBUNG

Sollte es während des Betriebs zu Störungen kommen, beachten Sie nachfolgende Tabelle. Sollten die Probleme wie unter **Behebung** angegeben nicht abgestellt werden können, wenden Sie sich an Ihren Händler.

Problem	Mögliche Ursache	Behebung
Produkt funktioniert nicht	<ul style="list-style-type: none"> Keine Stromversorgung Motoreinheit oder Sicherheitsabdeckung nicht korrekt montiert. 	<ul style="list-style-type: none"> Überprüfen der Stromversorgung Motoreinheit und Sicherheitsabdeckung korrekt montieren.
Messer dreht sich nicht oder nur sehr schwer	<ul style="list-style-type: none"> Blockade durch zu große oder zu harte Zutatenstücke 	<ul style="list-style-type: none"> Netzstecker ziehen und Blockade entfernen. Zutaten in kleinere Stücke schneiden
Produkt fühlt sich während des Betriebs warm/heiß an	<ul style="list-style-type: none"> Blockade durch zu große oder zu harte Zutatenstücke Dieses Produkt ist nicht für den kontinuierlichen Betrieb geeignet. 	<ul style="list-style-type: none"> Netzstecker ziehen und Blockade entfernen. Zutaten in kleinere Stücke schneiden Netzstecker ziehen und Produkt abkühlen lassen, um eine Überhitzung zu vermeiden.

TECHNISCHE DATEN

Netzspannung : 220 - 240 V~, 50/60 Hz
 Leistung : 260 W
 Schutzklasse : II

ENTSORGUNG



Das Produkt nicht im Hausmüll entsorgen. Das Produkt ist an den ausgewiesenen Sammelstellen für elektrische und elektronische Geräte zu entsorgen. Für weitere Informationen wenden Sie sich bitte an Ihren Händler oder die zuständige Behörde vor Ort.

ΣΥΓΧΑΡΗΤΗΡΙΑ

Σας ευχαριστούμε για την αγορά του προϊόντος **ok**. Διαβάστε προσεκτικά το παρόν εγχειρίδιο και φυλάξτε το για μελλοντική αναφορά.

ΣΗΜΑΝΤΙΚΕΣ ΟΔΗΓΙΕΣ ΑΣΦΑΛΕΙΑΣ. ΔΙΑΒΑΣΤΕ ΤΙΣ ΠΡΟΣΕΚΤΙΚΑ ΚΑΙ ΦΥΛΑΞΤΕ ΤΙΣ ΓΙΑ ΜΕΛΛΟΝΤΙΚΗ ΑΝΑΦΟΡΑ.

1. Το προϊόν αυτό δεν πρέπει να χρησιμοποιείται από παιδιά. Φυλάτε το προϊόν και το καλώδιο του εκτός εμβέλειας παιδιών.
2. Το προϊόν αυτό μπορεί να χρησιμοποιηθεί από άτομα με μειωμένες σωματικές, αισθητήριες ή διανοητικές ικανότητες ή έλλειψη εμπειρίας και γνώσης εφόσον βρίσκονται υπό επίβλεψη ή τους έχουν δοθεί οδηγίες που αφορούν τη χρήση του προϊόντος κατά έναν ασφαλή τρόπο και εφόσον καταλαβαίνουν τους συνεπαγόμενους κινδύνους..
3. Τα παιδιά δεν πρέπει να παίζουν με το προϊόν αυτό.
4. Τα χαλασμένα καλώδια τροφοδοσίας πρέπει να αντικαθίστανται μόνο από τον εξουσιοδοτημένο αντιπρόσωπο του σέρβις ώστε να αποφεύγονται τυχόν κίνδυνοι.
5. Το προϊόν δεν ενδείκνυται για συνεχή λειτουργία. Παρακαλείστε να ανατρέξετε στον πίνακα **Ποσότητα και επεξεργασία/ρύθμιση** σε ό,τι αφορά τη λειτουργία και το χρόνο ανάπαυσης.
6. Να αποσυνδέετε πάντα το προϊόν από το ρεύμα εάν πρόκειται να μείνει χωρίς επίβλεψη, και πριν προχωρήσετε σε συναρμολόγηση, αποσυναρμολόγηση ή καθαρισμό του.
7. Απενεργοποιήστε το προϊόν και αποσυνδέστε το από το ρεύμα πριν αλλάξετε εξαρτήματα ή πλησιάσετε τα κινούμενα μέρη του.
8. Χρησιμοποιείτε το προϊόν μόνο για τον ενδεδειγμένο σκοπό και με τα συνιστώμενα εξαρτήματα και συνιστώντα μέρη. Η ακατάλληλη χρήση και η εσφαλμένη λειτουργία μπορεί να οδηγήσει σε κινδύνους.
9. Πρέπει να δίδεται προσοχή κατά το χειρισμό των αιχμηρών λεπίδων κοπής όταν αδειάζετε το δοχείο και κατά τον καθαρισμό.

10. Το προϊόν έχει σχεδιαστεί για την προετοιμασία ποσοτήτων καφέ που συνηθίζονται στην οικιακή χρήση ή σε παρόμοιες μη επαγγελματικές χρήσεις. Στις συνήθειες οικιακές χρήσεις περιλαμβάνονται οι κουζίνες προσωπικού σε καταστήματα, γραφεία, γεωργικές και άλλες μικρές επιχειρήσεις, ή για χρήση από ενοίκους πανδοχείων, μικρών ξενοδοχείων και παρόμοιων χώρων διαμονής.
11. Καθαρίστε τη συσκευή και όλα της τα εξαρτήματα μετά από κάθε χρήση.
12. Ακολουθήστε τις οδηγίες της παραγράφου **Καθαρισμός και φροντίδα**.
13. Διαβάστε διεξοδικά αυτό το εγχειρίδιο χρήστη πριν από τη χρήση και κρατήστε το μαζί με το προϊόν. Δώστε ιδιαίτερη προσοχή στις προειδοποιήσεις πάνω στο προϊόν και σε αυτό το εγχειρίδιο χρήστη. Αυτό περιέχει σημαντικές πληροφορίες για την ασφάλειά σας καθώς και για τη χρήση και συντήρηση του εξοπλισμού.
14. Μην αφήνετε ποτέ το προϊόν δίχως επίβλεψη ενώ είναι ενεργοποιημένο.
15. Μην τοποθετείτε βαριά αντικείμενα στο πάνω μέρος του προϊόντος.
16. Μη βυθίζετε ποτέ τα ηλεκτρικά μέρη του προϊόντος στο νερό κατά τον καθαρισμό ή τη λειτουργία.
17. Μην κρατάτε ποτέ το προϊόν κάτω από τρεχούμενο νερό.
18. Μην προσπαθήσετε σε καμία περίπτωση (π.χ. βλάβη του καλωδίου τροφοδοσίας, το προϊόν έχει πέσει κάτω, κλπ.) να επιδιορθώσετε μόνοι σας το προϊόν. Για σέρβις και επισκευές, παρακαλείστε να συμβουλευτείτε έναν εξουσιοδοτημένο αντιπρόσωπο του σέρβις.
18. Η τάση δικτύου πρέπει να αντιστοιχεί στις πληροφορίες στην ετικέτα ονομαστικής ισχύος του προϊόντος.
19. Μόνον όταν βγάλετε το φιν από την πρίζα μπορείτε να εξασφαλίσετε τον πλήρη διαχωρισμό του προϊόντος από την παροχή του ηλεκτρικού ρεύματος. Παρακαλείστε να βεβαιωθείτε ότι το φιν τροφοδοσίας βρίσκεται σε λειτουργική κατάσταση.
20. Αποφύγετε τις ζημιές στο καλώδιο τροφοδοσίας που μπορεί να προκληθούν από συστροφές ή από επαφή με αιχμηρές γωνίες.
21. Κρατήστε το προϊόν αυτό συμπεριλαμβανομένων του καλωδίου και του βύσματος τροφοδοσίας μακριά από όλες τις πηγές θερμότητας όπως για παράδειγμα, φούρνους, εστίες μαγειρέματος και άλλες συσκευές/άλλα αντικείμενα που παράγουν θερμότητα.
22. Βγάζετε το βύσμα από την πρίζα μόνο από αυτό καθαυτό το βύσμα. Μην τραβάτε το καλώδιο.
23. Βγάλτε το προϊόν από την πρίζα όταν το προϊόν δεν βρίσκεται σε χρήση, σε περίπτωση δυσλειτουργιών, πριν να συνδέσετε ή να αφαιρέσετε εξαρτήματα και πριν από κάθε καθαρισμό.
24. Χρησιμοποιήστε το προϊόν μόνο σε στεγνούς εσωτερικούς χώρους και ποτέ σε εξωτερικούς χώρους.
25. Τοποθετήστε το προϊόν σε μια επίπεδη, σταθερή και αντιολισθητική επιφάνεια.
26. Ποτέ μη χρησιμοποιείτε, εκθέτετε ή τοποθετείτε το προϊόν κοντά:
 - κοντά στο άμεσο ηλιακό φως και σε σκόνη
 - φωτιά (τζάκι, σχάρα, κεριά), νερό (πιτσιλισματα, βάζα, δεξαμενές, σωληνώσεις μπάνιου) ή σε βαριά υγρασία.
27. Το προϊόν αυτό δεν είναι κατάλληλο για εμπορική χρήση. Είναι σχεδιασμένο μόνο για οικιακή χρήση.
28. Μη ρίχνετε ποτέ αναβράζοντα υγρά ή πολύ καυτά φαγητά μέσα στο μίξερ!
29. Μην έχετε ποτέ το προϊόν σε λειτουργία όταν είναι άδειο.
30. Μην αφήνετε το προϊόν να λειτουργεί χωρίς επίβλεψη.
31. Βεβαιωθείτε ότι η μονάδα του κινητήρα και το καλώδιο τροφοδοσίας δεν είναι βρεγμένα.

ΠΡΟΟΡΙΖΟΜΕΝΗ ΧΡΗΣΗ

Το παρόν προϊόν προορίζεται μόνο για τον τεμαχισμό τροφίμων. Οποιαδήποτε άλλη χρήση μπορεί να έχει σαν αποτέλεσμα την πρόκληση ζημιάς στο προϊόν ή τραυματισμούς. Προς αποφυγή επικίνδυνων καταστάσεων, μη χρησιμοποιείτε τη συσκευή για οποιοδήποτε σκοπό διαφορετικό από τον περιγραφόμενο στις οδηγίες. Μια ακατάλληλη χρήση είναι επικίνδυνη και ακυρώνει την εγγύηση. Η Imtron GmbH δεν φέρει καμία ευθύνη για βλάβη στο προϊόν, για καταστροφή περιουσίας ή για προσωπικό τραυματισμό εξαιτίας απρόσεκτης ή ακατάλληλης χρήσης του προϊόντος ή χρήση που δεν είναι σύμφωνη με τον συγκεκριμένο σκοπό χρήσης όπως ορίζεται από τον κατασκευαστή.

ΕΞΑΡΤΗΜΑΤΑ

Η συσκευή μπορεί να διατίθεται σε διαφορετικά χρώματα.

- A. Διακόπτης λειτουργίας
- B. Μονάδα μοτέρ
- C. Καπάκι ασφαλείας
- D. Κύπελλο ανάμιξης
- E. Ελαστικός δακτύλιος
- F. Λεπίδες
- G. Καλώδιο τροφοδοσίας με φικ



ΠΡΙΝ ΤΗΝ ΠΡΩΤΗ ΧΡΗΣΗ

Βγάλτε το προϊόν και τα εξαρτήματα από την αρχική συσκευασία. Επιθεωρήστε τα περιεχόμενα που σας έχουν παραδοθεί σε ό,τι αφορά πληρότητα και ζημιές. Εφόσον τα περιεχόμενα της παράδοσης δεν είναι πλήρη ή έχουν υποστεί ζημιές, επικοινωνήστε με το γραφείο των πωλήσεών σας αμέσως. Μετά την αποσυσκευασία, παρακαλείστε να ανατρέξετε στο κεφάλαιο **Καθαρισμός και φροντίδα**.

ΛΕΙΤΟΥΡΓΙΑ

- Εικ. 1 Τοποθετήστε τα συστατικά μέσα στο κύπελλο ανάμιξης. Μην γεμίζετε πάνω από την ένδειξη 300 ml του κύπελλου.
Σημείωση: Κόβετε σε μικρά κομμάτια τα μεγάλα ή τα κομμένα από πριν συστατικά πριν τα επεξεργαστείτε με τη συσκευή.
- Τεμαχίζετε μικρές ποσότητες κάθε φορά.
 - Αφαιρέστε κόκκαλα, δέρμα, κοτσάνια και κουκούτσια πριν επεξεργαστείτε το τρόφιμο.
 - Ποτέ μην επεξεργάζεστε ζηρούς καρπούς με το κέλυφος.
 - Κόψτε τα συστατικά σε κατάλληλα τεμάχια διαστάσεων περίπου 15 x 15 χιλ.
 - Μην επεξεργάζεστε σκληρά συστατικά.
 - Μην επεξεργάζεστε θρυμματισμένο πάγο.
- Εικ. 2 Συναρμολογήστε το καπάκι ασφαλείας πάνω στο κύπελλο ανάμιξης. Βεβαιωθείτε ότι έχετε προσαρμόσει το εξάρτημα σωστά στις εγκοπές.
- Εικ. 3 Συναρμολογήστε τη μονάδα μοτέρ πάνω στο καπάκι ασφαλείας και το κύπελλο ανάμιξης. Βεβαιωθείτε ότι έχετε προσαρμόσει το εξάρτημα σωστά στις εγκοπές.
- Εικ. 4 Συνδέστε το καλώδιο τροφοδοσίας στην κατάλληλη ηλεκτρική παροχή.
- Εικ. 5 Πατήστε και κρατήστε πατημένο το διακόπτη λειτουργίας για να ξεκινήσει ο τεμαχισμός του τροφίμου.
Προειδοποίηση! Το προϊόν δεν ενδείκνυται για συνεχή λειτουργία. Αφήστε να κρυώσει καλά πριν την επόμενη χρήση.
 Μόλις τα υλικά τεμαχιστούν στον επιθυμητό βαθμό σταματήστε να πιέζετε τον διακόπτη λειτουργίας και απενεργοποιήστε τη συσκευή.
- Εικ. 6 Αποσυνδέστε τη συσκευή από την πρίζα. Αφαιρέστε τη μονάδα μοτέρ, το καπάκι ασφαλείας και τη λεπίδα από το κύπελλο ανάμιξης.
- Εικ. 7 Μπορείτε να αφαιρέσετε το τεμαχισμένο τρόφιμο από το κύπελλο ανάμιξης.

ΠΙΝΑΚΑΣ ΧΡΟΝΟΥ ΠΡΟΕΤΟΙΜΑΣΙΑΣ ΤΡΟΦΙΜΟΥ/ΜΕΘΟΔΟΣ

Τρόφιμο	μεγ. (γρ./ml)	Δόνηση (1-2 δευτερόλεπτα σε λειτουργία)/Χρόνος (σε δευτ.)
Κρέας	150 γρ.	15-25 δευτ.
Κρεμμύδι ή σκόρδο	120 γρ.	5-10 παλμ.
Ξηροί καρποί	100 γρ.	15-30 δευτ.
Γάλα	150 ml	10-20 παλμ.
Ντομάτα	150 γρ.	10-20 παλμ.
Μήλο	100 γρ.	5-10 παλμ.
Κύμινο	30 γρ.	5-10 παλμ.
Καρότο	150 γρ.	5-10 παλμ.
Σούπα	250 ml (50 γρ. καρότα και 200 γρ. νερό)	10-30 παλμ.
Παιδική τροφή (κρέμα ρυζιού)	300 ml	10-30 παλμ.

ΚΑΘΑΡΙΣΜΟΣ ΚΑΙ ΦΡΟΝΤΙΔΑ

- **Προειδοποίηση!** Αποσυνδέστε το προϊόν και αφήστε το να κρυώσει εντελώς πριν από τον καθαρισμό. Μη βυθίζετε ποτέ ηλεκτρικά μέρη του προϊόντος μέσα σε νερό κατά τη διάρκεια του καθαρισμού ή της λειτουργίας. Ποτέ μην κρατάτε το προϊόν κάτω από τρεχούμενο νερό.
- **Προειδοποίηση!** Όταν καθαρίζετε, μη χρησιμοποιείτε ποτέ διαλύτες ή διαβρωτικά υλικά, σκληρές βούρτσες, μεταλλικά ή αιχμηρά αντικείμενα. Οι διαλύτες είναι επιβλαβείς για την ανθρώπινη υγεία και μπορούν να προσβάλλουν τα πλαστικά μέρη, ενώ οι μηχανισμοί διαβρωτικού καθαρισμού και τα εργαλεία μπορεί να χαράξουν την(τις) επιφάνεια(-ες).

Σημείωση: Καθαρίστε τη συσκευή αμέσως μετά τη χρήση, καθώς τυχόν υπολείμματα τροφών αφαιρούνται ευκολότερα.

- Εικ. 8  Καθαρίστε το κύπελλο ανάμιξης, το καπάκι ασφαλείας και τις λεπίδες με ζεστό νερό και υγρό πιάτων. Μετά ξεπλύνετε πολύ καλά.
Για τον καθαρισμό των λεπίδων ξεπλύνετε με τρεχούμενο νερό βρύσης. Χρησιμοποιήστε βούρτσα για πιάτα για να απομακρύνετε επίμονα υπολείμματα τροφών.
Προειδοποίηση! Μην ακουμπάτε τις λεπίδες κοπής με γυμνά χέρια. Οι λεπίδες κοπής είναι εξαιρετικά κοφτερές.
Καθαρίστε τις εξωτερικές επιφάνειες της συσκευής με υγρό πανί και στη συνέχεια στεγνώστε σχολαστικά. Βεβαιωθείτε ότι δεν μπαίνει νερό μέσα στο εσωτερικό (για παράδειγμα, μέσω ττυ διακόπτη) του προϊόντος.
Φυλάξτε το προϊόν σε ένα στεγνό, ψυχρό μέρος που να είναι προστατευμένο έναντι της υγρασίας και του άμεσου ηλιακού φωτός. Φυλάξτε το προϊόν αυτό μακριά από παιδιά.

ΑΝΤΙΜΕΤΩΠΙΣΗ ΠΡΟΒΛΗΜΑΤΩΝ

Εάν υπάρξουν προβλήματα κατά τη λειτουργία, ανατρέξτε στον παρακάτω πίνακα. Εάν δεν είναι δυνατή η επίλυση των προβλημάτων όπως υποδεικνύεται στη στήλη **Λύση**, επικοινωνήστε με τον κατασκευαστή.

Πρόβλημα	Πιθανές αιτίες	Λύση
Το προϊόν δεν λειτουργεί	<ul style="list-style-type: none"> • Διακεκομμένη τροφοδοσία ρεύματος • Το κύπελλο ανάμιξης ή το καπάκι ασφαλείας δεν έχουν τοποθετηθεί ή ασφαλίσει σωστά στη θέση τους. 	<ul style="list-style-type: none"> • Ελέγξτε την τροφοδοσία • Προσαρμόστε το κύπελλο ανάμιξης και το καπάκι ασφαλείας σωστά και βεβαιωθείτε ότι έχουν ασφαλίσει στη θέση τους.
Η λεπίδα δεν περιστρέφεται ή περιστρέφεται με δυσκολία	<ul style="list-style-type: none"> • Εμπλοκή εξαιτίας πολύ μεγάλου σε μέγεθος ή πολύ σκληρού τροφίμου 	<ul style="list-style-type: none"> • Αποσυνδέστε τη συσκευή και αφαιρέστε τυχόν μπλοκαρισμένο υπόλειμμα τροφής ή κόψτε το σε μικρότερα κομμάτια
Η συσκευή ζεσταίνεται ή καίει κατά τη λειτουργία	<ul style="list-style-type: none"> • Εμπλοκή εξαιτίας πολύ μεγάλου σε μέγεθος ή πολύ σκληρού τροφίμου • Το προϊόν δεν ενδείκνυται για συνεχή λειτουργία. 	<ul style="list-style-type: none"> • Αποσυνδέστε τη συσκευή και αφαιρέστε τυχόν μπλοκαρισμένο υπόλειμμα τροφής ή κόψτε το σε μικρότερα κομμάτια. • Αποσυνδέστε τη συσκευή και αφήστε το προϊόν να κρυώσει εντελώς για να αποφύγετε την υπερθέρμανση

ΤΕΧΝΙΚΑ ΧΑΡΑΚΤΗΡΙΣΤΙΚΑ

Ονομαστική τάση : 220 - 240 V~, 50/60 Hz
 Ονομαστική ισχύς εισόδου : 260 W
 Κλάση προστασίας : II

ΑΠΟΡΡΙΨΗ

Μην πετάτε αυτή τη συσκευή μαζί με τα χύδην οικιακά απορρίμματα. Επιστρέψτε την σε ένα καθορισμένο σημείο περισυλλογής για την ανακύκλωση ηλεκτρικού και ηλεκτρονικού εξοπλισμού. Με αυτό τον τρόπο, συμβάλλετε στη διατήρηση των πόρων και την προστασία του περιβάλλοντος. Απευθυνθείτε στον αντιπρόσωπο της περιοχής σας ή στις αρμόδιες αρχές για περισσότερες πληροφορίες.

CONGRATULATIONS

Thanks for your purchase of an **ok**. product. Please read this manual carefully and keep it for future reference.

IMPORTANT SAFETY INSTRUCTIONS . READ CAREFULLY AND KEEP FOR FUTURE REFERENCE.

1. This product shall not be used by children. Keep the product and its cord out of reach of children.
2. This product can be used by persons with reduced physical, sensory or mental capabilities or lack of experience and knowledge if they have been given supervision or instruction concerning use of the product in a safe way and understand the hazards involved.
3. Children shall not play with the product.
4. A damaged power cord may only be replaced by the authorised service agent in order to avoid hazards.
5. The product is not suitable for continuous operation. Please refer to **Quantity and processing/setting** table for operation and rest time.
6. Always disconnect the product from the supply if it is left unattended and before assembling, disassembling or cleaning.
7. Switch off the product and disconnect from supply before changing accessories or approaching parts that move in use.
8. Use the product only for its intended purpose and with recommended accessories and components. Improper use or wrong operation may lead to hazards.
9. Care shall be taken when handling the sharp cutting blades during cleaning and emptying the bowl.
10. The product is designed for the preparation of normal household quantities in the home, or in household-like, non-commercial environments. Household-like environments include staff kitchens in shops, offices, agricultural and other small businesses or for use by guests at bed-and-breakfast establishments, small hotels and similar residential facilities.
11. Clean the product and all other accessories after each use.
12. Follow the instructions in the chapter **Cleaning and care**.

13. Read this user manual thoroughly before first use and pass it on with the product. Pay attention to the warnings on the product and in this user manual. It contains important information for your safety as well as for the use and maintenance of the equipment.
14. Never leave the product unsupervised while it is switched on.
15. Do not place heavy objects on top of the product.
16. Never immerse electrical parts of the product in water during cleaning or operation. Never hold the product under running water.
17. Do not under any circumstances attempt (e.g. damage in power cord, product is dropped, etc.) to repair the product yourself. For servicing and repairs, please consult an authorised service agent.
18. The mains voltage must match the information on the rating label of the product.
19. Only unplug from the power socket can separate the product completely from the mains. Please be sure that the power plug is in operable condition.
20. Avoid damages to the power cord that may be caused by kinks or contact with sharp corners.
21. Keep this product including power cord and power plug away from all heat sources like for example, ovens, hot plates and other heat-producing products/objects.
22. Only unplug from the power socket by the plug itself. Do not pull on the cord.
23. Unplug the product ...
 - when the product is not being used,
 - in case of malfunctions,
 - before attaching / detaching accessories and
 - before cleaning the product.
24. Use this product in dry indoor areas only and never outdoors.
25. Place the product on a flat, sturdy and slip-resistant surface.
26. Never use, expose or put the product near to:
 - direct sunlight and dust;
 - fire (fireplace, grill, candles), water (water splashes, vases, ponds, bath tube) or heavy moisture.
27. This product is not intended for commercial use. It is designed for household use only.
28. Never pour boiling liquids or very hot food products into the blender!
29. Never operate the product when it is empty.
30. Do not allow the product to operate unsupervised.
31. Make sure that the motor unit and supply cord do not become wet.

INTENDED USE

This product is suitable for chopping foods only. Any other use may result in damage to product or injuries. To avoid dangerous situations, do not use device for any purpose other than those described in the instructions. Improper use is dangerous and voids the warranty.

The Imtron GmbH assumes no liability for damage to the product, for property damage or for personal injury due to careless or improper usage of the product, or usage of product which does not meet the manufacturer's specified purpose.

COMPONENTS

The product may be available in different colors.

- A. Power button
- B. Motor unit
- C. Safety lid
- D. Mixing cup
- E. Rubber ring
- F. Blades
- G. Power cord and plug



BEFORE FIRST TIME USE

Remove the product and accessories carefully from the original packaging. Inspect the delivery contents for completeness and damages. Should the delivery contents be incomplete or damaged, contact your sales outlet immediately. After unpacking, please refer to chapter **Cleaning and care**.

OPERATION

Fig. 1 Insert the ingredients into the mixing cup. Consider the 300 ml marking and do not overfill.

Note: Precut solid/large ingredients into small pieces before you process them.

- Do not process to big amounts at once.
- Remove bones, skin, stems and stones before processing the food.
- Never process nuts with shell.
- Cut the ingredients into suitable pieces of approx. 15 x 15 mm.
- Never process hard ingredients.
- Do not process or crush ice.

Fig. 2 Assemble the safety lid on the mixing cup. Make sure recesses and guiding ridges are fitted..

Fig. 3 Assemble the motor unit on the safety lid and mixing cup. Make sure recesses and guiding ridges are fitted.

Fig. 4 Connect the power plug to a suitable power outlet.

Fig. 5 Press and hold the power button to start chopping.

Warning! The product is not suitable for continuous operation. Let it cool down sufficiently before using it again.

Are all ingredients chopped as desired release the power button to turn off the product.

Fig. 6 Unplug the product. Remove the motor unit, safety lid and blade from mixing cup.

Fig. 7 You can remove the chopped food from mixing cup.

FOOD PREPARATION TIME/METHOD TABLE

Food	max. (g /ml)	Pulse (1-2 seconds on) / Time (sec.)
Meat	150 g	15-25 sec.
Onion or garlic	120 g	5-10 pulses
Nut	100 g	15-30 sec.
Milk	150 ml	10-20 pulses
Tomato	150 g	10-20 pulses
Apple	100 g	5-10 pulses
Caraway	30 g	5-10 pulses
Carrot	150 g	5-10 pulses
Soup	250 ml (50 g carrot and 200 g water)	10-30 pulses
Baby food (Rice Paste)	300 ml	10-30 pulses

CLEANING AND CARE

- **Warning!** Unplug the product and let it cool down completely before cleaning. Never immerse electrical parts of the product in water during cleaning or operation. Never hold the product under running water.
- **Warning!** When cleaning, never use solvents or abrasive materials, hard brushes, metallic or sharp objects. Solvents are harmful to human health and can attack plastic parts, while abrasive cleaning mechanisms and tools may scratch the surface(s).

Note: Please clean the product directly after use, as residues can be easier removed.

Fig. 8 

Clean the mixing cup, safety lid and blades with warm water and dish liquid. Rinse it thoroughly afterwards.

For cleaning the blades rinse it with running water. Use a brush to remove persistent residues.

Warning! Do not touch the cutting blades. The blades are extremely sharp.

Clean the product's exterior surfaces with a slightly damp cloth and then dry them thoroughly. Make sure that no water enters the product interior (for example, through the switch).

Keep the product in a dry, cool location which is protected against moisture and direct sunlight. Keep this product out of the reach of children.

TROUBLESHOOTING

If there are any problems during operation, please refer to the following table. If problems cannot be solved as indicated under **Solution**, please contact your manufacturer.

Problem	Possible causes	Solution
Product does not work	<ul style="list-style-type: none"> • Interrupted power supply • Mixing cup or safety lid not correctly attached or latched in. 	<ul style="list-style-type: none"> • Check the power supply • Attach mixing cup and safety lid correctly and make sure it latched in.
Blade does not turn or turn with difficulty	<ul style="list-style-type: none"> • Blockage due to food is too large or too hard 	<ul style="list-style-type: none"> • Unplug the product and remove the blockage or cut the food into smaller parts • Unplug the product and remove the blockage or cut the food into smaller parts
Product feels warm/hot during operation	<ul style="list-style-type: none"> • Blockage due to food is too large or too hard • The product is not suitable for continuous operation. 	<ul style="list-style-type: none"> • Unplug and let the product cool down in order to avoid overheating

TECHNICAL DATA

Rated voltage : 220 - 240 V~, 50/60 Hz
 Rated power input : 260 W
 Protection class : II

DISPOSAL



Do not dispose of this product as unsorted municipal waste. Return it to a designated collection point for the recycling of WEEE. By doing so, you will help to conserve resources and protect the environment. Contact your retailer or local authorities for more information.

ENHORABUENA

Gracias por adquirir éste producto **ok.** Por favor, lea atentamente este manual y guárdelo para un uso posterior.

INSTRUCCIONES DE SEGURIDAD IMPORTANTES. LÉALAS CUIDADOSAMENTE Y CONSÉRVELAS PARA FUTURAS CONSULTAS.

1. Los niños no deben utilizar este producto. Mantenga el aparato y su cable lejos del alcance de los niños.
2. Este producto puede ser usado por personas con capacidades físicas, sensoriales o mentales reducidas, o falta de experiencia o conocimientos, si reciben supervisión o instrucciones sobre el uso del producto de forma segura y comprenden los riesgos que implica.
3. Los niños no deben jugar con el aparato.
4. Un cable de alimentación dañado sólo puede ser reemplazado por el agente autorizado de servicio para evitar peligros.
5. Este producto no está diseñado para su continuo funcionamiento. Por favor, consulte la table de **Cantidad y procesado/configuración** para conocer los tiempos de funcionamiento y reposo.
6. Desconecte siempre el dispositivo de la fuente de alimentación si queda sin supervisión y antes de realizar su montaje, desmontaje o limpieza.
7. Apague el dispositivo y desconéctelo de la fuente de alimentación antes de cambiar accesorios o acercarse a piezas que se muevan durante el uso.
8. Use el producto exclusivamente para su finalidad y con los accesorios y componentes recomendados. Un uso inadecuado o incorrecto puede provocar riesgos.
9. Se debe tener cuidado al manipular las cuchillas afladas, mientras esté vaciando el cuenco y durante la limpieza.

10. El producto está diseñado para la preparación de las cantidades propias del uso doméstico, o de entornos similares al doméstico, y no es adecuado para uso comercial. Los entornos similares al doméstico incluyen cocinas para el personal en tiendas, oficinas y otros negocios pequeños, o para los huéspedes en albergues, hoteles pequeños e instalaciones residenciales parecidas.
11. Limpie el producto y los demás accesorios después de cada uso.
12. Siga las instrucciones del capítulo **Limpieza y cuidados**.
13. Lea por completo este manual del usuario antes del primer uso y entréguelo con el producto. Preste atención a las advertencias del producto y el manual del usuario. Contiene información importante para su seguridad y el uso y mantenimiento del equipo.
14. Nunca deje el producto sin supervisión mientras esté encendido.
15. No coloque objetos pesados encima del producto.
16. Nunca sumerja las partes eléctricas del producto en agua durante la limpieza ni el manejo. Nunca mantenga el producto bajo agua corriente.
17. No intente bajo ninguna circunstancia reparar usted mismo el producto (p.ej., cable de alimentación dañado, si ha caído el producto, etc.). Para cualquier asistencia y reparación, consulte con un agente de servicio autorizado.
18. El voltaje de la red debe coincidir con la información de la etiqueta de valores nominales del producto.
19. Solamente desenchufando el producto de la toma de alimentación se puede desconectar el producto por completo de la corriente. Asegúrese de que el enchufe esté accesible.
20. Evite daños en el cable de alimentación que podrían ser causados por torceduras o el contacto con rincones afilados.
21. Mantenga este producto incluido el cable de alimentación y el enchufe de alimentación lejos de fuentes de calor como por ejemplo, hornos, platos calientes y otros dispositivos/objetos que produzcan calor.
22. Sólo desenchufe de la toma de alimentación tirando del propio enchufe. No tire del cable.
23. Desenchufe el producto cuando el producto no esté en uso, en caso de disfunción, antes de conectar o quitar accesorios y antes de cada limpieza.
24. Utilice este producto sólo en zonas interiores secas y nunca fuera.
25. Coloque el producto en una superficie plana, firme y antideslizante.
26. No use nunca, esponja ni ponga el producto cerca de:
 - luz del sol directa y polvo;
 - fuego (chimenea, parrilla, velas), agua (salpicaduras, jarrones, estanques, bañeras) ni humedad intensa.
27. Este producto no es adecuado para uso comercial. Está diseñado solamente para uso doméstico.
28. ¡Nunca vierta líquidos hirviendo o alimentos muy calientes en la batidora!
29. Nunca utilice el producto cuando esté vacío.
30. No permita que el producto funcione sin supervisión.
31. Asegúrese de que la unidad motriz y el cable de alimentación no se mojen.

FINALIDAD DE USO

Este producto es adecuado únicamente para trocear alimentos. Cualquier otro uso puede tener como resultado daños en el producto o heridas. Para evitar situaciones peligrosas, no utilice el dispositivo para fines diferentes a los descritos en estas instrucciones. El uso inadecuado es peligroso y anula la garantía. Imtron GmbH no asume ninguna responsabilidad por daños producidos al producto, a la propiedad o por lesiones personales debidas al uso inadecuado del producto o por su utilización para una finalidad distinta a la especificada por el fabricante.

COMPONENTES

La aplicación puede estar disponible en diversos colores.

- A. Botón de encendido
- B. Unidad motriz
- C. Tapa de seguridad
- D. Taza de mezcla
- E. Anillo de caucho
- F. Cuchillas
- G. Enchufe y cable de alimentación



ANTES DEL PRIMER USO

Saque el producto y sus accesorios cuidadosamente del embalaje original. Compruebe que el contenido entregado esté completo y sin daños. Si el contenido está incompleto o dañado, contacte de inmediato con su lugar de adquisición. Tras desembalarlo, consulte el capítulo **Limpieza y cuidados**.

FUNCIONAMIENTO

Fig. 1 Inserte los ingredientes en la taza de mezcla. Tenga en cuenta la marca de 300 ml y no llene en exceso.

Nota: Corte los ingredientes sólidos/grandes en pedazos pequeños antes de procesarlos.

- No procese cantidades grandes de una vez.
- Retire huesos, piel, ramas y piedras antes de procesar la comida.
- Nunca procese nueces con cáscara.
- Corte los ingredientes en pedazos adecuados de aprox. 15 x 15 mm.
- Nunca procese ingredientes duros.
- No procese ni aplaste hielo.

Fig. 2 Monte la tapa de seguridad sobre la taza de mezcla. Asegúrese de que rebajes y resaltes de guía estén encajados.

Fig. 3 Monte la unidad motriz sobre la tapa de seguridad y la taza de mezcla. Asegúrese de que rebajes y resaltes de guía estén encajados.

Fig. 4 Conecte el enchufe de corriente en una toma de corriente adecuada.

Fig. 5 Mantenga apretado el botón de alimentación para empezar a trocear.

¡Advertencia! Este producto no está diseñado para su continuo funcionamiento. Deje que se enfríe suficientemente antes de usarlo de nuevo.

Cuando todos los ingredientes estén troceados a su gusto, suelte el botón de alimentación y apague el producto.

Fig. 6 Desenchufe el producto. Retire la unidad motriz, la tapa de seguridad y la cuchilla de la taza de mezcla.

Fig. 7 Puede retirar el alimento troceado de la taza de mezcla.

TABLA DE TIEMPO/MÉTODO DE PREPARACIÓN DE ALIMENTOS

Alimento	máx. (g/ml)	Pulso (1-2 segundos encendido) / Tiempo (s.)
Carne	150 g	15-25 s.
Cebolla o ajo	120 g	5-10 impulsos
Nuez	100 g	15-30 s.
Leche	150 ml	10-20 impulsos
Tomate	150 g	10-20 impulsos
Manzana	100 g	5-10 impulsos
Comino	30 g	5-10 impulsos
Zanahoria	150 g	5-10 impulsos
Sopa	250 ml (50 g zanahoria y 200 g agua)	10-30 impulsos
Alimentos infantiles (pasta de arroz)	300 ml	10-30 impulsos

LIMPIEZA Y MANTENIMIENTO

- **Advertencia!** Desenchufe el producto y deje que se enfríe completamente antes de limpiarlo. No sumerja nunca las piezas eléctricas del producto en agua durante la limpieza o el uso. No aguante nunca el producto bajo agua corriente.
- **Atención!** Al limpiar, no use nunca disolventes ni materiales abrasivos, cepillos rígidos, objetos metálicos o afilados. Los disolventes son dañinos para la salud humana y pueden afectar a las piezas de plástico, mientras que los mecanismos y herramientas de limpieza abrasivos pueden rayar las superficies.

Nota: Limpie el producto directamente después de usarlo, ya que será más fácil eliminar los residuos.

Fig. 8  Limpie la taza de mezcla, tapa de seguridad y cuchillas con agua templada y lavavajillas. Enjuáguelas totalmente.

Para limpiar las cuchillas, enjuague con agua corriente. Utilice un cepillo para eliminar residuos persistentes.

¡Advertencia! No toque las cuchillas cortantes. Las cuchillas están muy afiladas. Limpie las superficies exteriores del dispositivo con un paño húmedo y después séquelas completamente. Asegúrese de que no entre agua en el producto (por ejemplo, por el interruptor).

Guarde el producto en un lugar seco y fresco, protegido de la humedad y la luz del sol directa. Mantenga este producto fuera del alcance de los niños.

RESOLUCIÓN DE PROBLEMAS

Si aparecen problemas de funcionamiento, consulte la siguiente tabla. Si los problemas no se pueden resolver como se indica en **Solución**, contacte con el fabricante.

Problema	Causas posibles	Solución
El producto no funciona	<ul style="list-style-type: none"> • Suministro de corriente interrumpido • Taza de mezcla o tapa de seguridad conectadas o enganchadas incorrectamente. 	<ul style="list-style-type: none"> • Compruebe el suministro de corriente • Conecte la taza de mezcla y la tapa de seguridad y asegúrese de que estén enganchadas.
La cuchilla no gira o lo hace con dificultad	<ul style="list-style-type: none"> • Bloqueo debido a alimentos demasiado grandes o duros 	<ul style="list-style-type: none"> • Desenchufe el producto y retire el bloqueo o corte los alimentos en piezas más pequeñas
El producto parece calentarse mientras está en funcionamiento.	<ul style="list-style-type: none"> • Bloqueo debido a alimentos demasiado grandes o duros • Este producto no está diseñado para su continuo funcionamiento. 	<ul style="list-style-type: none"> • Desenchufe el producto y retire el bloqueo o corte los alimentos en piezas más pequeñas • Desenchufe y deje que el producto se enfríe para evitar el sobrecalentamiento

DATOS TÉCNICOS

Tensión nominal : 220 - 240 V~, 50/60 Hz
 Entrada de potencia nominal : 260 W
 Clase de protección : II

ELIMINACIÓN



No deseche este aparato como residuo doméstico convencional. Devuélvalo a un punto de recogida de reciclado de piezas eléctricas y electrónicas WEEE. Con ello ayudará a preservar los recursos naturales y a proteger el medio ambiente. Contactar con su vendedor o las autoridades locales para obtener más información.

TOUTES NOS FÉLICITATIONS

Nous vous remercions d'avoir fait l'acquisition de ce produit **ok.** Veuillez lire le présent manuel attentivement et le conserver afin de pouvoir vous y référer ultérieurement.

INSTRUCTIONS DE SÉCURITÉ IMPORTANTES. LISEZ ATTENTIVEMENT ET CONSERVEZ CE MANUEL AFIN DE POUVOIR VOUS Y RÉFÉRER ULTÉRIEUREMENT.

1. Ce produit ne doit pas être utilisé par des enfants. Conserver le produit et son cordon d'alimentation hors de portée des enfants.
2. L'appareil peut être utilisé par des personnes ayant des capacités physiques, mentales ou sensorielles réduites, sans expérience ou aux compétences insuffisantes, à moins qu'elles ne soient sous la surveillance d'une personne responsable de leur sécurité ou formées par cette personne en ce qui concerne l'utilisation de l'appareil et qu'elles comprennent les risques qui en découlent.
3. Les enfants ne doivent pas jouer avec l'appareil.
4. Un cordon d'alimentation détérioré ne peut être remplacé que par un service après-vente agréé afin de ne pas s'exposer à d'éventuels risques.
5. L'appareil n'est pas destiné à être constamment utilisé. Veuillez consulter le tableau '**Quantité et préparation/ Réglage**' pour le fonctionnement et le temps d'arrêt.
6. Débranchez toujours l'appareil du secteur s'il est inutilisé et avant de le monter, démonter ou de le nettoyer
7. Eteignez l'appareil et débranchez-le du secteur avant de changer des accessoires ou d'approcher les éléments amovibles durant l'utilisation
8. N'utilisez le produit que pour son usage prévu et avec les accessoires et composants recommandés. Une mauvaise utilisation peut entraîner des risques.
9. Veuillez faire attention lors de la manipulation des lames coupantes, lorsque vous videz le bol et pendant le nettoyage.

10. Ce produit est conçu pour la préparation de quantités adaptées à un domicile, ou à un environnement similaire, non commercial. Les environnements similaires au domicile peuvent être la cuisine du personnel d'un magasin, un bureau, de petites entreprises agricoles et autres, une chambre d'hôte, un petit hôtel ou des logements résidentiels de même importance.
11. Nettoyez l'appareil et tous les autres accessoires après chaque utilisation.
12. Suivez les instructions de la section **Nettoyage et entretien**.
13. Lisez intégralement ce mode d'emploi avant la première utilisation. Si vous cédez ce produit à quelqu'un, donnez-lui mode d'emploi. Soyez attentif aux mises en garde sur le produit et dans ce mode d'emploi. In contient des informations importantes pour votre sécurité, l'utilisation et l'entretien de l'équipement.
14. Ne laissez jamais l'appareil sans surveillance lorsqu'il est sous tension.
15. Ne posez pas d'objets lourds sur l'appareil.
16. N'immergez jamais les pièces électriques de l'appareil dans l'eau au cours du nettoyage ou de l'utilisation. Ne passez jamais l'appareil sous l'eau courante.
17. N'essayez sous aucun prétexte (ex. : cordon d'alimentation endommagé, produit tombé, etc.) de réparer le produit vous-même. Pour l'entretien et les réparations, veuillez consulter un réparateur agréé.
18. La tension du secteur doit correspondre à celle indiquée sur la plaque signalétique.
19. Pour couper l'alimentation, débrancher la prise du produit de la prise secteur. Veillez à ce que la fiche d'alimentation soit accessible.
20. Évitez de détériorer le cordon d'alimentation en le pliant ou par contact avec des angles vifs.
21. Veuillez tenir l'appareil, y compris son cordon d'alimentation et sa fiche électrique, à l'écart de toute source de chaleur, telle qu'un poêle, une plaque chauffante ou tout autre appareil/équipement générant de la chaleur.
22. Pour débrancher l'appareil de la prise de courant, tirez sur la fiche électrique et non pas sur le cordon.
23. Débranchez l'appareil lorsqu'il n'est pas utilisé, en cas de dysfonctionnement, avant de monter ou de démonter les accessoires et avant chaque nettoyage.
24. Utilisez cet appareil dans un lieu en intérieur non humide et jamais à l'extérieur.
25. Posez l'appareil sur une surface plane, solide et antidérapante.
26. Ne jamais utiliser, exposer ou placer le produit :
 - au soleil et dans un endroit poussiéreux ;
 - près d'un feu (cheminée, gril, bougies), près de l'eau (éclaboussures, vases, bassin, baignoire) ou dans un endroit très humide.
27. Ce produit n'est pas adapté à une utilisation commerciale. Il est conçu uniquement pour une utilisation domestique.
28. Ne jamais verser des liquides brûlants ou des produits alimentaires très chauds dans le mixeur !
29. Ne jamais utiliser l'appareil à vide
30. Ne laissez pas l'appareil en marche sans supervision
31. Veillez à ce que le bloc moteur et le cordon d'alimentation ne deviennent pas mouillés

UTILISATION RECOMMANDEE

Cet appareil ne convient uniquement au découpage des aliments. Une autre utilisation pourrait endommager le produit ou provoquer des blessures. Afin d'éviter toute situation dangereuse, n'utilisez pas l'appareil dans un autre but que celui décrit dans le manuel. Une utilisation incorrecte peut présenter un danger et annule toute garantie.

Imtron GmbH n'assume aucune responsabilité quant à des dommages au produit, à des dommages matériels ou à des blessures corporelles dus à une négligence ou un usage inapproprié du produit, ou à un usage du produit non indiqué par le fabricant.

COMPOSANTS

L'appareil est disponible dans différentes couleurs.

- A. Bouton d'alimentation
- B. Bloc moteur
- C. Couvercle de sécurité
- D. Bol mélangeur
- E. Joint caoutchouc
- F. Lames
- G. Cordon d'alimentation et fiche



AVANT DE L'UTILISER POUR LA PREMIERE FOIS

Retirez soigneusement le produit et les accessoires de leur emballage d'origine. Vérifiez que le contenu est complet et qu'il n'est pas endommagé. Si le contenu livré est incomplet ou endommagé, contactez immédiatement votre revendeur. Après avoir déballé, veuillez consulter la section **Nettoyage et entretien**.

UTILISATION

- Fig. 1 Mettez les ingrédients dans le bol mélangeur. Notez le repère des 300 ml et ne remplissez pas trop.
NB: Prédécoupez les ingrédients durs/de grande taille en petits morceaux avant de les mixer.
- Ne pas mixer de grandes quantités à la fois.
 - Retirez les os, la peau, les queues et les noyaux avant de mixer les aliments.
 - Ne jamais mixer des fruits avec la coque.
 - Découpez les ingrédients en morceaux adéquats d'environ 15 mm x 15 mm.
 - Ne jamais mixer d'ingrédients durs.
 - Ne pas mixer ou piler des glaçons.
- Fig. 2 Montez le couvercle de sécurité sur le bol mélangeur. Veillez à ce que les encoches et les guides des rainures soient fixés.
- Fig. 3 Montez le bloc moteur sur le couvercle de sécurité et le bol mélangeur. Veillez à ce que les encoches et les guides de rainures soient fixés.
- Fig. 4 Branchez la fiche d'alimentation dans une prise électrique adaptée.
- Fig. 5 Maintenez le bouton d'alimentation enfoncé pour commencer à hacher.
Attention ! L'appareil n'est pas destiné à être constamment utilisé. Laissez-le refroidir suffisamment avant de le réutiliser.
 Lorsque tous les ingrédients sont hachés tel que souhaité, relâchez le bouton d'alimentation pour éteindre l'appareil.
- Fig. 6 Débranchez l'appareil. Retirez le bloc moteur, le couvercle de sécurité et la lame du bol mélangeur.
- Fig. 7 Les aliments hachés peuvent être retirés du bol mélangeur.

DUREE DE PREPARATION DES ALIMENTS/TABLEAU DE PROCESSUS

Aliments	max. (g /ml)	Pulse (allumez d'1 à 2 secondes) / Durée (sec.)
Viande	150 g	15 à 25 sec.
Oignon ou ail	120 g	5 à 10 pulsations
Fruit à coque	100 g	15 à 30 sec.
Lait	150 ml	10 à 20 pulsations
Tomate	150 g	10 à 20 pulsations
Pomme	100 g	5 à 10 pulsations
Cumin	30 g	5 à 10 pulsations
Carotte	150 g	5 à 10 pulsations
Soupe	250 ml (50 g de carotte et 200 g d'eau)	10 à 30 pulsations
Nourriture pour bébé (Riz Pâtes)	300 ml	10 à 30 pulsations

NETTOYAGE ET ENTRETIEN

- **Avertissement !** Débranchez le produit et laissez-le entièrement refroidir avant le nettoyage. Ne jamais plonger dans l'eau, les parties électriques de l'appareil pendant le nettoyage ou le fonctionnement. Ne jamais placer l'appareil sous l'eau courant.
- **Avertissement!** Lors du nettoyage, ne jamais utiliser de solvants ou des matériaux abrasifs, des brosses dures, des objets métalliques ou pointus. Les solvants sont dangereux pour la santé humaine et peuvent ronger les éléments en plastique, alors que des mécanismes et des outils de nettoyage agressifs peuvent rayer les surfaces.
- **NB :** Veuillez nettoyer l'appareil immédiatement après l'utilisation, car les résidus seront plus faciles à enlever.

Fig. 8  Nettoyez le bol mélangeur, le couvercle de sécurité et les lames avec de l'eau chaude et du produit vaisselle. Rincez-le ensuite abondamment. Pour nettoyer les lames, rincez-les sous l'eau du robinet. Utilisez une brosse pour retirer les résidus récalcitrants.

Attention ! Ne pas toucher les lames tranchantes. Les lames sont extrêmement coupantes. Nettoyez les surfaces extérieures de l'appareil avec un chiffon humide et puis essuyez-les soigneusement. Assurez-vous qu'aucun liquide ne pénètre à l'intérieur de l'appareil (par exemple, par le bouton).

Ranger le produit dans un endroit sec et frais, à l'abri de l'humidité et du soleil. Ranger l'appareil hors de portée des enfants.

DÉPANNAGE

En cas de problèmes pendant le fonctionnement, veuillez consulter le tableau suivant. Si les problèmes ne peuvent pas être résolus tels indiqués dans **Solutions**, veuillez contacter votre fabricant.

Problème	Cause possible	Solution
Le produit ne fonctionne pas	<ul style="list-style-type: none"> Alimentation électrique interrompue Bol mélangeur ou couvercle de sécurité incorrectement montés ou fixés. 	<ul style="list-style-type: none"> Vérifiez l'alimentation électrique Montez le bol mélangeur et le couvercle de sécurité correctement et veillez à ce qu'ils soient fixés.
La lame de tourne pas ou tourne difficilement	<ul style="list-style-type: none"> Blocage causé par des aliments trop gros ou trop durs 	<ul style="list-style-type: none"> Débranchez l'appareil et retirez le blocage ou coupez les aliments en plus petits morceaux
L'appareil est tiède/chaud pendant l'utilisation	<ul style="list-style-type: none"> Blocage causé par des aliments trop gros ou trop durs L'appareil n'est pas destiné à être constamment utilisé. 	<ul style="list-style-type: none"> Débranchez l'appareil et retirez le blocage ou coupez les aliments en plus petits morceaux Débranchez l'appareil et laissez-le refroidir afin d'éviter la surchauffe

DONNÉES TECHNIQUES

Tension nominale : 220 - 240 V~, 50/60 Hz

Puissance nominale : 260 W

Classe de protection : II

MISE AU REBUT



Ne pas éliminer cet appareil dans les déchets ménagers municipaux non triés. Les retourner au point de collecte désigné pour le recyclage des WEEE. Se conduire ainsi aidera à préserver les ressources et à protéger l'environnement. Contacter votre revendeur ou les autorités locales pour de plus amples informations.

GRATULÁLUNK

Köszönjük, hogy megvásárolta ezt az **ok.** terméket. Gondosan olvassa át ezt az útmutatót és őrizze meg későbbi hivatkozásra.

FONTOS BIZTONSÁGI UTASÍTÁSOK. GONDOSAN OLVASSA ÁT ÉS ŐRIZZE MEG KÉSŐBBI HIVATKOZÁSUL.

1. Ezt a terméket nem használhatják gyermekek. A terméket és annak kábelét tartsa távol gyermekektől.
2. Ezt a terméket tapasztalatlan, csökkent fizikai, érzékszervi vagy szellemi képességű egyének is használhatják, ha annak használatában rejlő veszélyekről és a helyes működtetésről előzetesen kielégítő oktatásban részesültek.
3. Gyerekek nem játszhatnak a készülékkal.
4. A sérült áramvezetékét csak szakképzett szerelő cserélheti, a veszélyek elkerülése érdekében.
5. A készülék nem alkalmas folyamatos működtetésre. Kérjük olvassa át a **Mennyiség és feldolgozási/beállítás** táblázatot a működési és állásidőkről.
6. Mindig válassza le a készüléket a hálózatról, ha felügyelet nélkül hagyja és összeszerelés előtt, szétszereléskor vagy tisztításkor.
7. Kapcsolja ki a terméket és válassza le a hálózatról tartozék cseréje előtt, vagy a keze közel kerülhet a használat közben mozgó részekhez.
8. Csak a rendeltetésének megfelelően használja a terméket, és csak a javasolt kiegészítőkkal és összetevőkkel. A helytelen használat vagy hibás működtetés veszélyes lehet.
9. Óvatosan járjon el az éles pengék kezelésekor, a tartály kiürítésekor és a tisztítás során.
10. A termék normál háztartási mennyiség készítésére alkalmas otthoni vagy ehhez hasonló, nem kereskedelmi környezetben. Ilyen környezetnek számítanak például a személyzeti konyhák üzletekben, irodákban, illetve mezőgazdasági célú és hasonló kisvállalkozásokban, valamint a magánszállások, kisebb szállodák és bentlakásos otthonok.

11. Minden használat után tisztítsa meg a terméket és az összes tartozékot.
12. **Kövesse a Tisztítás** és karbantartás fejezetben leírt utasításokat.
13. Az első használat előtt figyelmesen olvassa el ezt a használati utasítást, és adja tovább a termékkel. Figyeljen oda a terméken és a használati utasításban lévő figyelmeztetésekre. A készülék biztonságos használatára és karbantartására vonatkozó fontos információkat tartalmaznak.
14. Bekapcsolt állapotban soha ne hagyja felügyelet nélkül a készüléket.
15. Ne helyezzen nehéz tárgyakat a készülék tetjére.
16. Soha ne merítse a készülék elektromos alkatrészeit víz alá működtetés vagy tisztítás közben. Soha ne tartsa folyóvíz alá a készüléket.
17. Semmilyen körülmények között (pl. a tápkábel károsodása, a termék leesése stb. esetén) ne kísérelje meg önmaga megjavítani a terméket. A szervizelés és a javítások elvégzéséhez lépjen kapcsolatba egy hivatalos szervizközponttal.
18. Az otthonában található hálózati feszültségnek meg kell egyeznie a készüléken olvasható hálózati feszültséggel.
19. Csak a konnektorból való kihúzással tudja teljesen leválasztani a terméket az elektromos hálózatról. Ügyeljen arra, hogy a tápcsatlakozó használható állapotban legyen.
20. Vigyázzon, hogy az áramvezeték ne sérüljön, ha éles sarkokkal vagy kiszögellésekkel kerül kapcsolatba.
21. Tartsa távol a készüléket, beleértve az áramvezetékét és a csatlakozót is, mindenféle hőforrástól, mint például sütők, főzőlapok, vagy más hőtermelő készülékek/tárgyak.
22. Csak a csatlakozónál fogva húzza ki a készüléket a konnektorból. A vezetékét ne húzza.
23. A készüléket húzza ki a konnektorból, ha nem használja, ha hibát észlel, ha tisztítja, vagy mielőtt kiegészítő alkatrészeket szerel fel vagy le.
24. Csak száraz beltéri helységben használja a készüléket, odakint soha.
25. A terméket sík, csúszásmentes és stabil felületre helyezze.
26. Ne használja, ne tegye ki és ne helyezze a terméket a következők közelébe:
 - közvetlen napfény és por;
 - tűz (kandalló, grill, gyertyák), víz (fröccsenő víz, vázák, tavak, kád) vagy magas páratartalom.
27. Ez a termék nem alkalmas kereskedelmi használatra. Csak otthoni használatra való.
28. Ne öntsön forrásban lévő folyadékot vagy nagyon forró ételt a mixerbe!
29. Ne működtesse üresen a terméket.
30. Ne hagyja a terméket felügyelet nélkül működni.
31. Ügyeljen rá, hogy a motoregység és tápkábel ne legyenek vizesek.

RENDELTETÉSSZERŰ HASZNÁLAT

A termék kizárólag élelmiszer aprítására használható. Minden más használat a termék károsodását okozhatja vagy sérülésekhez vezethet. A veszélyes helyzetek megelőzése érdekében ne használja a készüléket más célra, mint a jelen utasításban leírtak. A helytelen használat veszélyes és a garancia elvesztésével jár.

Az Imtron GmbH nem vállal felelősséget a termék nem körültekintő, illetve helytelen használatából, valamint a gyártó által meghatározott rendeltetéstől eltérő használatból eredő, a készülékben vagy az Ön értekeiben bekövetkezett károkért, vagy személyi sérülésekért.

A KÉSZÜLÉK RÉSZEI

A készülék különböző színekben kapható.

- A. Főkapcsoló
- B. Motoregység
- C. Biztonsági fedél
- D. Keverőedény
- E. Gumigyűrű
- F. Pengék
- G. Hálózati kábel és dugasz



AZ ELSŐ HASZNÁLAT ELŐTT

Óvatosan vegye ki a terméket és az alkatrészeket az eredeti csomagolából. Ellenőrizze, hogy a szállított alkatrészek hiánytalanul és épen megvannak-e. Ha a szállított termékek hiányosak vagy sérültek, azonnal lépjen kapcsolatba a viszonteladóval. A kicsomagolás után a **Tisztítás és karbantartás** fejezeten leírtak szerint járjon el.

HASZNÁLAT

1. ábra Töltse be a hozzávalókat a keverőedénybe. Legfeljebb a 300 ml-es jelzésig tölts fel az edényt.

Megjegyzés: A szilárd, nagyméretű összetevőket vágja apróbb darabokra a feldolgozás előtt.

 - Ne dolgozzon fel egyszerre nagy mennyiséget.
 - Az élelmiszer feldolgozása előtt távolítsa el a csontot, külső fedőréteget, hajtásokat és csonthéjas magokat.
 - Soha ne dolgozzon fel dióféléket a héjukkal együtt.
 - Vágja a hozzávalókat feldolgozásra alkalmas, kb. 15 × 15 mm-es darabokra.
 - Soha ne dolgozzon fel kemény hozzávalókat.
 - Ne dolgozzon fel vagy aprítson jeget.
2. ábra Helyezze fel a biztonsági fedelet a keverőedényre. Ellenőrizze, hogy a vátatok és vezetőbordák egymásba illeszkedjenek.
3. ábra Helyezze fel a motoregységet a biztonsági fedélre és a keverőedényre. Ellenőrizze, hogy a vátatok és vezetőbordák egymásba illeszkedjenek.
4. ábra Csatlakoztassa a hálózati kábelt egy megfelelő hálózati aljzatba.
5. ábra Az aprítás megkezdéséhez tartsa lenyomva a főkapcsoló gombot.

Figyelem! A készülék nem alkalmas folyamatos működtetésre. A következő használat előtt hagyja megfelelően lehűlni a készüléket.

Amikor valamennyi hozzávalót a kívánt módon felaprította, engedje fel a főkapcsolót a készülék kikapcsolásához.
6. ábra Húzza ki a készüléket. Vegye le a motoregységet, a biztonsági fedelet és a pengéket a keverőedényről.
7. ábra Ezt követően kiveheti a felaprított élelmiszert a keverőedényből.

AZ EGYES ÉLELMISZEREK ELKÉSZÍTÉSI IDEJE ÉS MÓDJA

Élelmiszer	max. (g/ml)	Impulzus (1-2 mp-es működtetés) / időtartam (mp)
Húsfélék	150 g	15-25 mp
Vöröshagyma vagy fokhagyma	120 g	5-10 impulzus
Diófélék	100 g	15-30 mp
Tej	150 ml	10-20 impulzus
Paradicsom	150 g	10-20 impulzus
Alma	100 g	5-10 impulzus
Kömény	30 g	5-10 impulzus
Sárgarépa	150 g	5-10 impulzus
Leves	250 ml (50 g sárgarépa és 200 g víz)	10-30 impulzus
Bébiétel (rizspép)	300 ml	10-30 impulzus

TISZTÍTÁS ÉS ÁPOLÁS

- **Figyelmeztetés!** Tisztítás előtt húzza ki és hagyja teljesen lehűlni a terméket. Soha ne merítse vízbe a készülék elektromos alkatrészeit működés vagy tisztítás közben. Soha ne tartsa a készüléket folyóvíz alá.
 - **Vigyázat!** Tisztítás során soha ne használjon oldó- vagy súrolószereket, kemény keféket, fémes vagy éles tárgyakat. Az oldatok károsak lehetnek az emberi szervezetre és a műanyag alkatrészekre, míg a súrolószerek és eszközök felsérthetik a felszín(eke)t.
- Megjegyzés:** Kérjük, hogy a készüléket közvetlenül használat után tisztítsa meg, mivel ilyenkor a lerakódások könnyebben eltávolíthatóak.

8. ábra A keverőedényt, biztonsági fedelet és a pengéket meleg vízzel és mosogatószerrel tisztítsa. Ezt követően alaposan öblítse le őket.

A pengéket folyó víz alatt öblítse le. A makacs szennyeződések eltávolításához használjon kefét.

Figyelem! Ne érintse kézzel a pengék vágófelületét. A pengék rendkívül élesek.

Tisztítsa meg a készülék külső felületeit egy nedves ruhával, majd alaposan szárítsa meg. Ne engedje, hogy víz kerüljön a készülék belsejébe (például a kapcsolón keresztül).

A készüléket tartsa száraz hűvös helyen, ahol védve van a párától és közvetlen napfénytől. A készüléket gyermekektől tartsa távol.

HIBAELHÁRÍTÁS

Amennyiben üzemeltetés közben bármilyen rendellenességet tapasztal, tekintse át a következő táblázatot. Amennyiben a probléma nem oldódik meg a **Megoldás**, részben foglaltak elvégzését követően, vegye fel a kapcsolatot a forgalmazóval.

Probléma	Lehetséges okok	Megoldás
A készülék nem indul el	<ul style="list-style-type: none"> Megszakadt az áramellátás A keverőedényt vagy a biztonsági fedelet nem megfelelően helyezték fel. 	<ul style="list-style-type: none"> Ellenőrizze az áramellátást Helyezze fel helyesen a keverőedényt és a biztonsági fedelet.
A kés nem forog, vagy nehezen forog	<ul style="list-style-type: none"> Túl nagy vagy túl kemény élelmiszer miatti elakadás 	<ul style="list-style-type: none"> Húzza ki a készüléket, és szüntesse meg az elakadást, vagy vágja az élelmiszert kisebb darabokra
A készülék használat közben meleg/forró	<ul style="list-style-type: none"> Túl nagy vagy túl kemény élelmiszer miatti elakadás A készülék nem alkalmas folyamatos működtetésre 	<ul style="list-style-type: none"> Húzza ki a készüléket, és szüntesse meg az elakadást, vagy vágja az élelmiszert kisebb darabokra Húzza ki a készüléket, és hagyja lehűlni a túlmelegedés elkerülése érdekében

MŰSZAKI ADATOK

Névleges feszültség : 220 - 240 V~, 50/60 Hz

Névleges teljesítményfelvétel : 260 W

Védelmi osztály : II

ÁRTALMATLANÍTÁS



Ne tegye ezt a készüléket a válogatás nélküli kommunális hulladékba. Vigye el a villamos és elektronikus készülékek számára kijelölt WEEE gyűjtőpontba. Ha így tesz, segít megőrizni a természeti erőforrásokat és védi a környezetet. További információért vegye fel a kapcsolatot az értékesítőjével vagy a helyi hatósággal.

CONGRATULAZIONI

Grazie per aver acquistato questo prodotto **ok**. Leggere attentamente il presente manuale e conservarlo per futuro riferimento.

ISTRUZIONI IMPORTANTI SULLA SICUREZZA. LEGGERE ATTENTAMENTE E CONSERVARE PER FUTURO RIFERIMENTO.

1. Questo prodotto non deve essere usato dai bambini. Tenere il prodotto e il suo cavo di alimentazione lontano dalla portata dei bambini.
2. Questo prodotto può essere usato da persone con ridotte capacità fisiche, sensoriali e mentali o con mancanza di esperienza e conoscenza se controllati o istruiti sull'uso del prodotto in modo sicuro e se in grado di comprendere i pericoli.
3. I bambini non devono giocare con l'apparecchio.
4. Se il cavo è danneggiato, è necessario farlo sostituire dal produttore o dall'assistenza o personale qualificato per evitare pericoli.
5. Il prodotto non è idoneo a un utilizzo continuo e prolungato. Fare riferimento alla tabella **Impostazione di quantità e tempo di lavorazione** per informazioni sul funzionamento e sui tempi di pausa.
6. Scollegare sempre il prodotto dall'alimentazione se lasciato incustodito e prima delle operazioni di montaggio, smontaggio o pulizia.
7. Spegnerlo il prodotto e scollegarlo dall'alimentazione prima di cambiare gli accessori o di avvicinarsi a parti in movimento durante l'uso.
8. Usare il prodotto solo per lo scopo previsto e con gli accessori e componenti consigliati. L'uso improprio o funzionamento sbagliato possono determinare pericoli.
9. Prestare estrema attenzione alla manipolazione delle lame di taglio affilate, quando si svuota la scodella e durante la pulizia.

10. Il prodotto è progettato per la preparazione di normali quantità in ambiente domestico, o ambienti simili non commerciali. Ambienti comparabili a quello domestico includono cucine per staff nei negozi, uffici, ambito agricolo o altre piccole attività o per l'uso da parte degli ospiti presso costruzioni bed & breakfast, piccoli hotel e strutture residenziali simili.
11. Pulire l'apparecchio e gli altri accessori dopo ciascun utilizzo.
12. Seguire le istruzioni nel capitolo **Pulizia e cura**.
13. Leggere con attenzione questo manuale dell'utente al primo utilizzo e consegnarlo col prodotto. Far attenzione alle avvertenze sul prodotto e in questo manuale d'uso. Contiene informazioni importanti per la sicurezza nonché relative all'uso e alla manutenzione del dispositivo.
14. Non lasciare mai l'apparecchio incustodito durante l'utilizzo.
15. Non posizionare oggetti pesanti sull'apparecchio.
16. Non immergere mai le parti elettriche in acqua durante la pulizia. Non tenere mai il dispositivo sotto acqua corrente.
17. Non cercare per nessun motivo (ad es. danno al cavo, prodotto caduto, ecc.) di riparare il prodotto da solo. Per la manutenzione e riparazione, consultare un responsabile autorizzato.
18. Il voltaggio deve corrispondere alle informazioni presenti sull'etichetta del modello del prodotto.
19. Solo lo scollegamento del prodotto dalla presa può separare completamente il prodotto dalla corrente. Accertarsi che la spina di corrente sia in condizione corretta.
20. Evitare guasti del cavo di alimentazione causati da calpestamento o contatto con angoli taglienti.
21. Conservare il dispositivo e il cavo di alimentazione lontano da fonti di calore come forni, piastre e altri dispositivi/oggetti che producono calore.
22. Tirare sempre la spina e non il cavo di alimentazione. Non tirare mai dal cavo.
23. Scollegare il dispositivo se non in uso, prima di montare o smontare accessori e prima di pulirlo.
24. Usare questo prodotto in ambienti chiusi e mai all'aperto.
25. Mettere il prodotto su una superficie piana, resistente e antiscivolo.
26. Non usare, esporre o mettere il prodotto vicino a:
 - luce solare diretta e polvere;
 - fuoco (camino, griglia, candele), acqua (schizzi, vasi, stagni, vasca da bagno) o eccessiva umidità.
27. Questo apparecchio non è idoneo per uso commerciale. Esso è stato progettato solo per uso domestico.
28. Non versare liquidi bollenti o cibi molto caldi nel frullatore!
29. Non usare il prodotto quando è vuoto.
30. Non lasciare incustodito il prodotto in funzione.
31. Assicurarsi che l'unità motore ed il cavo di alimentazione non si inumidiscano.

USO PREVISTO

Questo prodotto è adatto esclusivamente allo sminuzzamento di cibi. Ogni altro uso può causare danni al prodotto o lesioni. Per evitare situazioni pericolose, non usare il dispositivo per nessuno scopo diverso da quello descritto nelle istruzioni. L'uso improprio è pericoloso e determinerà la non validità della garanzia.

Imtron GmbH non si assume alcuna responsabilità in caso di danni al prodotto, alle cose o in caso di lesioni personali dovuti a usi inappropriati o impropri, o per usi del prodotto che non rispondono alle finalità indicate dal costruttore.

COMPONENTI

Il dispositivo è disponibile in diversi colori.

- A. Tasto alimentazione
- B. Unità motore
- C. Coperchio di sicurezza
- D. Contenitore di miscelazione
- E. Anello in gomma
- F. Lame
- G. Cavo di alimentazione e spina



PRIMA MESSA IN FUNZIONE

Rimuovere accuratamente il prodotto e gli accessori dalla confezione originale. Ispezionare i contenuti della consegna per verificarne la completezza e l'eventuale presenza di danni. Nel caso in cui il contenuto sia incompleto o danneggiato, contattare immediatamente il punto vendita. Dopo il disimballaggio, fare riferimento al capitolo sulla **Pulizia e cura**.

FUNZIONAMENTO

Fig. 1 Versare gli ingredienti nel contenitore di miscelazione. Non superare il segno indicante 300 ml.

Nota: Pretagliare gli ingredienti solidi/grandi in piccoli pezzi prima di cucinarli.

- Non inserire grandi quantitativi di alimenti per volta.
- Rimuovere ossa, pelle, gambi e noccioli prima di preparare gli alimenti.
- Non utilizzare noci con guscio.
- Tagliare gli ingredienti in pezzi di circa 15 x 15 mm.
- Non utilizzare mai ingredienti duri.
- Non utilizzare né sminuzzare ghiaccio.

Fig. 2 Montare il coperchio di sicurezza sul contenitore di miscelazione. Controllare che rientranze e scanalature guida siano in posizione.

Fig. 3 Montare il gruppo motore su coperchio di sicurezza e contenitore di miscelazione. Controllare che rientranze e scanalature guida siano in posizione.

Fig. 4 Collegare la spina a una presa di alimentazione adeguata.

Fig. 5 Tenere premuto il tasto di alimentazione per cominciare a sminuzzare gli alimenti.
Avvertenza! Il prodotto non è idoneo a un utilizzo continuo e prolungato. Lasciare raffreddare l'apparecchio prima di riutilizzarlo.
 Quando tutti gli ingredienti sono sminuzzati come desiderato, rilasciare il tasto di alimentazione per spegnere l'apparecchio.

Fig. 6 Sfilare la spina dalla presa. Rimuovere gruppo motore, coperchio di sicurezza e lame dal contenitore di miscelazione.

Fig. 7 È possibile rimuovere gli alimenti sminuzzati dal contenitore di miscelazione.

TEMPO PREPARAZIONE ALIMENTI/TABELLA METODI

Alimenti	max. (g /ml)	Impulsi (1-2 secondi on) / Tempo (sec.)
Carne	150 g	15-25 sec.
Cipolla o aglio	120 g	5-10 impulsi
Noci	100 g	15-30 sec.
Latte	150 ml	10-20 impulsi
Pomodori	150 g	10-20 impulsi
Mele	100 g	5-10 impulsi
Cumino	30 g	5-10 impulsi
Carote	150 g	5-10 impulsi
Minestra	250 ml (50 g carote e 200 g acqua)	10-30 impulsi
Alimenti per neonati (Risi Pasta)	300 ml	10-30 impulsi

PULIZIA E MANUTENZIONE

- **Avvertenza!** Scollegare e lasciare raffreddare completamente il prodotto prima della pulizia. Non immergere le parti elettriche del prodotto in acqua durante la pulizia o funzionamento. Non tenere mai il prodotto sotto acqua corrente.
 - **Attenzione!** Durante la pulizia, non usare mai solventi o materiali abrasivi, spazzole metalliche, oggetti metallici o taglienti. I solventi sono pericolosi alla salute umana e possono attaccare le parti in plastica, mentre i meccanismi di pulizia e gli utensili potrebbero graffiare la superficie.
- Nota:** Pulire l'apparecchio subito dopo l'uso, quando è più facile eliminare i residui.

Fig. 8  Lavare contenitore di miscelazione, coperchio di sicurezza e lame con acqua e detersivo per piatti. Sciacquare accuratamente dopo l'uso. Per lavare le lame, risciacquare con acqua corrente. Utilizzare una spazzola per rimuovere i residui difficili.

Avvertenza! Non toccare le lame. Sono molto affilate.

Pulire le superfici esterne del dispositivo con un panno umido e quindi asciugarle completamente. Far attenzione a non far entrare acqua all'interno del prodotto (ad esempio, attraverso l'interruttore).

Mantenere il prodotto in un luogo fresco e asciutto, che sia protetto dall'umidità e dalla luce solare diretta. Mantenere il prodotto lontano dalla portata dei bambini.

RISOLUZIONE DEI PROBLEMI

Se ci sono problemi durante il funzionamento, fare riferimento alla seguente tabella. Se i problemi non possono essere risolti come indicato sotto **Soluzione**, si prega di contattare il produttore.

Problema	Possibili cause	Soluzione
Il prodotto non funziona	<ul style="list-style-type: none"> Alimentazione interrotta Contenitore di miscelazione o coperchio di sicurezza non correttamente fissati. 	<ul style="list-style-type: none"> Controllare l'alimentazione Fissare correttamente contenitore di miscelazione e coperchio di sicurezza e controllare che scattino in posizione corretta.
La lama non gira o gira con difficoltà	<ul style="list-style-type: none"> Blocco dovuto a cibo troppo grande o troppo duro 	<ul style="list-style-type: none"> Scollegare il prodotto e rimuovere il blocco o tagliare i cibi in pezzi più piccoli
Il prodotto diventa tiepido/caldo durante l'uso.	<ul style="list-style-type: none"> Blocco dovuto a cibo troppo grande o troppo duro Il prodotto non è idoneo a un utilizzo continuo e prolungato. 	<ul style="list-style-type: none"> Scollegare il prodotto e rimuovere il blocco o tagliare i cibi in pezzi più piccoli Scollegare e lasciare raffreddare il prodotto al fine di evitare il surriscaldamento.

DATI TECNICI

Tensione nominale : 220 - 240 V~, 50/60 Hz

Potenza nominale in ingresso : 260 W

Classe di protezione : II

SMALTIMENTO



Non smaltire questi apparecchi con i rifiuti domestici. Consegnarlo presso un punto di raccolta per il riciclo WEEE. Così aiutate a risparmiare le risorse ed a proteggere l'ambiente. Contattare le autorità o il rivenditore locale per ulteriori informazioni.

GEFELICITEERD

Bedankt voor uw aankoop van dit **ok.** product. Lees deze gebruiksaanwijzing zorgvuldig door en bewaar deze voor toekomstige raadpleging.

BELANGRIJKE VEILIGHEIDSINSTRUCTIES LEES ZORGVULDIG EN BEWAAR VOOR LATERE RAADPLEGING.

1. Dit product mag niet worden gebruikt door kinderen. Houd het product en het snoer buiten het bereik van kinderen.
2. Dit apparaat kan worden gebruikt door personen met een gereduceerd fysiek, zintuiglijke of geestelijk vermogen of gebrek aan ervaring en kennis, als zij onder toezicht staan of zijn ingelicht over het veilige gebruik van het apparaat en zich bewust zijn van de mogelijke gevaren.
3. Kinderen mogen niet met het product spelen.
4. Een beschadigde stroomkabel dient uitsluitend te worden vervangen door bevoegde onderhoudsinstanties om gevaar te voorkomen.
5. Dit produkt is niet geschikt voor continu gebruik. Raadpleeg a.u.b de **Hoeveelheid en verwerking/instellingen** tabel voor gebruik- en rusttijd.
6. Haal altijd de stekker uit het stopcontact als de blender zonder toezicht is en voor het in of elkaar zetten, uit elkaar halen of voor het reinigen.
7. Zet de blender uit en haal de stekker uit het stopcontact voorat u de accessoires verwisselt of in de buurt komt van onderdelen die bij gebruik bewegen.
8. Gebruik het product uitsluitend voor het beoogde gebruik en met de aangeraden accessoires en onderdelen. Oneigenlijk gebruik of een verkeerde bediening kan leiden tot risico's op gevaar.
9. Er moet aandacht worden besteed bij de omgang met de scherpe snijbladen, het legen van de kom en tijdens het reinigen.
10. Het product is ontworpen voor de bereiding van normale hoeveelheden thuis of in huishoudelijke niet-commerciële omgevingen zoals personeelskeukens in winkels, kantoren, boeren- en kleine bedrijven of door gasten bij een bed & breakfast, kleine hotels en soortgelijke verblijfsomgevingen. en andere onderdelen na elk gebruik.

11. **Reinig het product en andere onderdelen na elk gebruik.**
12. **Volg de aanwijzingen in het hoofdstuk **Reiniging en zorg**.**
13. Lees deze gebruikershandleiding voor het eerste gebruik aandachtig door en geef het met het product door. Neem de waarschuwingen die op het product en in deze gebruikershandleiding staan vermeld, in acht. De waarschuwingen bevatten belangrijke informatie voor uw veiligheid en voor het gebruik en onderhoud van het apparaat.
14. Laat het apparaat nooit zonder toezicht als het is ingeschakeld.
15. Plaats geen zware voorwerpen op de bovenkant van het apparaat.
16. Dompel de elektrische onderdelen van het apparaat nooit onder water tijdens het reinigen of de bediening. Houd het apparaat nooit onder stromend water.
17. Probeer onder geen beding om het product (bijv. bij schade aan de stroomkabel, als het product is gevallen, enz.) zelf te repareren. Voor onderhoud en reparaties dient u contact op te nemen met een geautoriseerde servicedienst.
18. De netspanning dient overeen te komen met de informatie die staat vermeld op het kenplaatje van het apparaat.
19. Het product kan uitsluitend geheel van de netspanning worden losgekoppeld, door de stekker uit het stopcontact te halen. Controleer of de stroomstekker zich in werkzame conditie bevindt.
20. Vermijd schade aan de stroomkabel door knikken of contact met scherpe hoeken.
21. Houd dit apparaat, met inbegrip van de stroomkabel en de stekker, uit de buurt van alle hittebronnen, zoals bijvoorbeeld ovens, kookplaten en andere hitteproducerende apparaten/voorwerpen.
22. Verwijder de stroomkabel uit het stopcontact door aan de stekker te trekken. Niet aan het snoer trekken.
23. Koppel het apparaat los van het voedingsnet als het apparaat niet in gebruik is of als er sprake is van storingen en alvorens accessoires te verbinden of te verwijderen en voor elke reinigingshandeling.
24. Gebruik dit apparaat uitsluitend op droge plaatsen en binnen, niet geschikt voor gebruik buiten.
25. Plaats het apparaat op een vlak, stevig en antislip oppervlak.
26. Gebruik het apparaat nooit in de buurt van en stel het nooit bloot aan:
 - direct zonlicht en stof;
 - open vuur (open haard, grill, kaarsen), water (opspatend water, vazen, vijvers, badkuip) of hoge mate van vochtigheid.
27. Dit product is niet geschikt voor commercieel gebruik. Het is alleen ontworpen voor huishoudelijk gebruik.
28. Giet nooit kokende vloeistoffen of erg heet voedsel in de blender.
29. Laat het product nooit werken wanneer het leeg is.
30. Laat het product niet zonder toezicht werken.
31. Zorg ervoor dat de motoreenheid en het netsnoer niet nat worden.

VOORGENOMEN GEBRUIK

Dit apparaat is alleen geschikt voor het hakken van voedsel. Ieder ander gebruik kan leiden tot schade of verwondingen. Om gevaarlijke situaties te voorkomen, gebruik het apparaat niet voor andere doeleinden als die omschreven staan in de instructies. Verkeerd gebruik is gevaarlijk en laat de garantie vervallen. Imtron GmbH aanvaardt geen aansprakelijkheid voor schade aan het product, schade aan eigendommen of lichamelijk letsel als gevolg van onzorgvuldig of oneigenlijk gebruik van het product, of gebruik van het product die niet voldoet aan het doel opgegeven door de fabrikant.

ONDERDELEN

Het apparaat kan leverbaar zijn in verschillende kleuren.

- A. Aan/uit knop
- B. Motor
- C. Veiligheidsdeksel
- D. Mengbeker
- E. Rubber ring
- F. Messen
- G. Netsnoer en stekker



VOOR HET EERSTE GEBRUIK

Verwijder het apparaat en de accessoires voorzichtig uit de verpakking. Controleer de inhoud van de verpakking op compleetheid en schade. Indien de inhoud incompleet of beschadigd is, dient u direct contact op te nemen met uw lokale verkooppunt. Raadpleeg het hoofdstuk **Reiniging en zorg** nadat u de verpakking heeft verwijderd.

BEDIENING

- Fig. 1  Doe de ingrediënten in de mengbeker. Houd de 300 ml markering in de gaten en doe de mengbeker niet voller.
- Let op:** Snijd massieve/grote ingrediënten in kleine stukjes voordat u ze verwerkt.
- Verwerk geen te grote hoeveelheden tegelijk.
 - Verwijder botten, huid, stelen en pitten voor u het voedsel verwerkt.
 - Verwerk nooit ongepelde noten.
 - Snijd de ingrediënten in stukjes van ong. 15 x 15 mm.
 - Verwerk nooit harde ingrediënten.
 - Verwerk en vermaal geen ijs.
- Fig. 2  Bevestig het veiligheidsdeksel op de mengbeker. Zorg dat de uitsparingen en richels in elkaar vallen.
- Fig. 3  Bevestig de motor op het veiligheidsdeksel en de mengbeker. Zorg dat de uitsparingen en richels in elkaar vallen.
- Fig. 4  Steek de stekker in een geschikt stopcontact.
- Fig. 5  Druk de aan/uit knop in en houd deze vast om te starten met hakken.
Waarschuwing! Dit product is niet geschikt voor continu gebruik. Laat het afkoelen voor u het opnieuw gebruikt.
Als alles naar wens is fijngehakt, laat u de aan/uit knop los om het apparaat uit te zetten.
- Fig. 6  Trek de stekker uit het stopcontact. Verwijder de motor, het veiligheidsdeksel en het mes van de mengbeker.
- Fig. 7  U kunt het gehakte voedsel uit de mengbeker verwijderen.

VOEDSEL VOORBEREIDING TIJD/METHODE TABEL

Voedsel	max. (g /ml)	Pulseer (1-2 seconden aan / Tijd (sec.))
Vlees	150 g	15-25 sec.
Ui of knoflook	120 g	5-10 pulsen
Noten	100 g	15-30 sec.
Melk	150 ml	10-20 pulsen
Tomaat	150 g	10-20 pulsen
Appel	100 g	5-10 pulsen
Karwij	30 g	5-10 pulsen
Wortel	150 g	5-10 pulsen
Soep	250 ml (50 g wortel en 200 g water)	10-30 pulsen
Babyvoeding (rijstpasta)	300 ml	10-30 pulses

REINIGING EN ONDERHOUD

- **Waarschuwing!** Trek de stekker uit het stopcontact en laat het product voor het schoonmaken volledig afkoelen. Dompel de elektrische onderdelen van het apparaat nooit onder in water tijdens het reinigen of de werking. Houd het apparaat nooit onder stromend water.
- **Waarschuwing!** Gebruik tijdens het reinigen nooit oplosmiddelen, schurende materialen, harde borstels, metalen voorwerpen of scherpe voorwerpen. Oplosmiddelen zijn schadelijk voor de gezondheid en kunnen de kunststof onderdelen van het apparaat aantasten, terwijl schurende reinigingsmiddelen krassen kunnen veroorzaken op het oppervlakte/de oppervlaktes.
Let op: Maak het apparaat direct na gebruik schoon omdat restanten dan eenvoudiger verwijderd kunnen worden.

Fig. 8  Reinig de mengbeker, het veiligheidsdeksel en de messen met warm water en wat afwasmiddel. Spoel grondig na.
Spoel de messen af onder stromend water. Gebruik een borstel om hardnekkige restanten te verwijderen.

Waarschuwing! Raak de messen niet aan. De messen zijn uiterst scherp.
Reinig de buitenvlakken van het apparaat met een vochtige doek en droog ze vervolgens volledig af. Zorg ervoor dat er geen water het apparaat (bijvoorbeeld via de schakelaar) binnendringt.
Bewaar het product in een droge, koele plaats die beschermd is tegen vocht en direct zonlicht. Houd dit product buiten het bereik van kinderen.

PROBLEEM OPLOSSEN

Als zich problemen voordoen tijdens het gebruik, raadpleeg de volgende tabel. Als problemen niet kunnen worden opgelost zoals aangegeven onder **Oplossing**, neem contact op met de fabrikant.

Probleem	Mogelijke oorzaken	Oplossing
Het product werkt niet	<ul style="list-style-type: none"> • Geen stroom • De mengbeker of veiligheidsdeksel niet goed geplaatst. 	<ul style="list-style-type: none"> • Controleer de netspanning • Plaats de mengbeker en veiligheidsdeksel op de juiste manier.
Mes gaat niet draaien of draait moeizaam	<ul style="list-style-type: none"> • Blokkade door te grote of te harde brokken voedsel. 	<ul style="list-style-type: none"> • Trek de stekker uit het stopcontact en verwijder de blokkade, of snij het voedsel in kleinere stukken
Product voelt warm/heet aan tijdens het gebruik	<ul style="list-style-type: none"> • Blokkade door te grote of te harde brokken voedsel • Dit produkt is niet geschikt voor continu gebruik. 	<ul style="list-style-type: none"> • Trek de stekker uit het stopcontact en verwijder de blokkade, of snij het voedsel in kleinere stukken • Trek de stekker uit het stopcontact en laat het product afkoelen om oververhitting te voorkomen

TECHNISCHE GEGEVENS

Voltage : 220 - 240 V~, 50/60 Hz
 Stroomverbruik : 260 W
 Beschermingsklasse : II

AFVAL

Gooi dit apparaat niet weg bij het huisafval. Lever het in bij een inzamelpunt voor de recycling van elektrische en elektronische apparatuur. Op deze manier helpt u bronnen te sparen en het milieu te beschermen. Neem contact op met uw detailhandelaar of met de lokale autoriteiten voor meer informatie.

GRATULUJEMY

Dziękujemy za zakup produktu **ok.**. Należy uważnie przeczytać niniejszą instrukcję obsługi i zachować do przyszłego wglądu.

WAŻNE INSTRUKCJE DOTYCZĄCE BEZPIECZEŃSTWA. PRZECZYTAĆ OSTROŻNIE I ZACHOWAĆ DO PRZYSZŁEGO WGLĄDU.

1. Produkt nie może być używany przez dzieci. Produkt wraz z kablem należy przechowywać w miejscu niedostępnym dla dzieci.
2. Urządzenie to może być używane przez osoby o ograniczonych zdolnościach fizycznych, sensorycznych lub umysłowych, a także przez osoby pozbawione doświadczenia i wiedzy, o ile zapewniony zostanie nadzór lub udzielone zostaną instrukcje dotyczące bezpiecznego używania urządzenia i pod warunkiem, że osoby te będą świadome możliwych zagrożeń.
3. Nie wolno dopuszczać, aby dzieci bawiły się produktem.
4. Uszkodzony przewód zasilający może wymienić wyłącznie autoryzowany agent serwisowy w celu uniknięcia zagrożeń.
5. Produkt ten nie jest przeznaczony do nieustannej pracy. Czas pracy i czas spoczynku są określone w tabeli **Ilość i przetwarzanie / ustawienia**.
6. Urządzenie należy zawsze odłączyć od zasilania, jeśli ma zostać pozostawione bez nadzoru, a także przed montażem, demontażem i czyszczeniem.
7. Przed wymianą akcesoriów lub kontaktem z częściami, które podczas użytkowania są ruchome, urządzenie należy wyłączyć i odłączyć od zasilania.
8. Korzystaj z urządzenia tylko zgodnie z jego przeznaczeniem i tylko z polecanymi akcesoriami i częściami. Niewłaściwe lub złe użytkowanie może doprowadzić do zagrożenia.
9. Podczas obsługi ostrych noży tnących, opróżniania miski oraz czyszczenia należy zachować szczególną ostrożność.

10. Urządzenie to jest przeznaczone do parzenia kawy w ilościach typowych dla gospodarstw domowych lub niekomercyjnych obiektów zbliżonych do gospodarstw domowych. Obiekty zbliżone do gospodarstw domowych obejmują kuchnie dla personelu w sklepach, biurach, gospodarstwach rolnych prowadzących działalność gospodarczą i innych małych firmach, a także miejsca wyznaczone dla gości w placówkach oferujących zakwaterowanie ze śniadaniem, małych hotelach itp.
11. Urządzenie i pozostałe części należy czyścić po każdym użyciu.
12. Prosimy zwracać uwagę na rozdział **Czyszczenie i pielęgnacja**.
13. Przed pierwszym użytkowaniem zapoznaj się uważnie z tą instrukcją obsługi, a sprzedając produkt przekaż ją nowemu właścicielowi. Zwróć uwagę na ostrzeżenia znajdujące się na produkcie i w tej instrukcji. Zawiera ona ważne informacje dotyczące Twojego bezpieczeństwa, użytkowania i utrzymania sprzętu.
14. Nigdy nie pozostawiać włączonego produktu bez nadzoru.
15. Nie kłaść na produkcie żadnych ciężkich przedmiotów.
16. W trakcie czyszczenia czy użytkowania nigdy nie zanurzać podzespołów elektrycznych produktu w wodzie. Nigdy nie wkładać produktu pod strumień bieżącej wody.
17. Pod żadnym pozorem nie próbuj naprawiać urządzenia samodzielnie (np.: uszkodzonego kabla zasilania, gdy produkt zostanie upuszczony, itp.). W celu dokonania napraw skonsultuj się z autoryzowanym serwisem.
18. Napięcie sieci zasilania musi być zgodne z informacją o napięciu nominalnym, znajdującą się na tabliczce znamionowej produktu.
19. Tylko wyciągnięcie wtyczki z kontaktu odłącza urządzenie całkowicie od sieci elektrycznej. Proszę się upewnić, że wtyczka znajduje się w dobrym stanie.
20. Unikać uszkodzeń kabla zasilania, które mogą być spowodowane skręceniem się kabla czy jego kontaktu z ostrymi krawędziami.
21. Produkt ten wraz z jego kablem zasilania i wtyczką trzymać z dala od wszystkich źródeł ciepła, takich jak np.: kuchenki mikrofalowe, płyty grzejne i inne urządzenia/obiekty wytwarzające ciepło.
22. Odłączać z gniazdka zasilania tylko poprzez chwyt dłonią za wtyczkę. Nie ciągnąć za kabel.
23. Wyjmować wtyczkę z gniazdka, gdy produkt nie jest używany, w przypadku uszkodzenia, przed podłączeniem lub odłączeniem akcesoriów oraz przed każdym czyszczeniem.
24. Produkt użytkować tylko w suchych pomieszczeniach, nigdy na otwartym powietrzu.
25. Produkt kłaść na płaskiej, stabilnej i antypoślizgowej powierzchni.
26. Nigdy
 - nie używaj i nie umieszczaj urządzenia w pobliżu ognia (kominek, grill, świece), wody (ochlapanie, wazony, oczka wodne, wanny);
 - nie wystawiaj urządzenia na bezpośrednie działanie promieni słonecznych, kurzu i dużej wilgotności.
27. Produkt ten nie nadaje się do zastosowań komercyjnych. Jest przeznaczony jedynie do użytkowania w gospodarstwie domowym.
28. Nigdy nie wlewaj gotujących się płynów lub bardzo gorącego jedzenia do miksera!
29. Nie korzystaj z urządzenia gdy jest puste.
30. Nie pozwól urządzeniu pracować bez nadzoru.
31. Dopilnuj, aby ani część silnikowa, ani kabel zasilania nie zamoczyły się.

PRZEZNACZENIE UŻYTKOWE

To urządzenie jest przeznaczone wyłącznie do siekania żywności. Użycie jakichkolwiek innych może doprowadzić do uszkodzenia urządzenia lub do obrażeń ciała. Aby uniknąć niebezpiecznych sytuacji nie należy używać urządzenia w celu innym niż podano w instrukcji. Nieprawidłowe użycie jest niebezpieczne i powoduje utratę gwarancji.

Imtron GmbH bierze żadnej odpowiedzialności za uszkodzenie produktu, szkody majątkowe czy jakiegokolwiek obrażenia ciała spowodowane nieostrożnym użytkowaniem produktu czy użytkowaniem produktu do celu innego niż ten określony przez producenta.

BUDOWA

Urządzenie może być dostępne w różnych kolorach.

- A. Przycisk zasilania
- B. Zespół silnika
- C. Pokrywa zabezpieczająca
- D. Pojemnik do mieszania
- E. Gumowa obręcz
- F. Ostrza
- G. Kabel zasilania z wtyczką



PRZED PIERWSZYM UŻYCIEM

Produkt wraz z wyposażeniem należy ostrożnie wyjąć z oryginalnego opakowania. Zawartość opakowania należy sprawdzić pod względem kompletności i uszkodzeń. W przypadku braku części w opakowaniu lub w razie stwierdzenia uszkodzeń należy skontaktować się z punktem sprzedaży. Po wypakowaniu urządzenia zapoznaj się z rozdziałem **Czyszczenie i pielęgnacja**.

DZIAŁANIE







- Rys. 1  Umieść składniki w pojemniku do mieszania. Zwróć uwagę na oznaczenie 300 ml i nie przepelniaj pojemnika.
- Uwaga:** Przed posiekaniem twarde/większe składniki należy pokroić na małe kawałki.
- Nie wolno siekać dużych ilości składników naraz.
 - Przed posiekaniem produktów należy usunąć z nich kości, skórę, szypułki i pestki.
 - Nie należy nigdy siekać orzechów w łupinach.
 - Składniki należy pokroić na kawałki o wielkości ok. 15 x 15 mm.
 - Nie należy nigdy siekać twardych produktów.
 - Nie wolno siekać ani kruszyć lodu.
- Rys. 2  Zamocuj pokrywę zabezpieczającą na pojemniku do mieszania. Dopasuj występy naprowadzające do wgłębień.
- Rys. 3  Zamocuj zespół silnika na pokrywie zabezpieczającej i pojemniku do mieszania. Dopasuj występy naprowadzające do wgłębień.
- Rys. 4  Włóż wtyczkę kabla zasilania do odpowiedniego gniazdka elektrycznego.
- Rys. 5  Naciśnij i przytrzymaj przycisk zasilania, aby rozpocząć siekanie.
- Ostrzeżenie!** Produkt ten nie jest przeznaczony do nieustannej pracy. Przed ponownym użyciem należy poczekać, aż wystarczająco ostygnie. Gdy wszystkie składniki zostaną odpowiednio posiekane, zwolnij przycisk zasilania, aby wyłączyć urządzenie.
- Rys. 6  Odłącz urządzenie od zasilania. Zdejmij zespół silnika, pokrywę zabezpieczającą i wyjmij ostrza z pojemnika do mieszania.
- Rys. 7  Możesz teraz wyjąć posiekane produkty z pojemnika do mieszania.

TABELA CZASÓW/METOD PRZYGOTOWANIA PRODUKTÓW

Żywność	maks. (g/ml)	Cykle pulsacyjne (włączenie na 1-2 s)/ czas (s)
Mięso	150 g	15-25 s
Cebula lub czosnek	120 g	5-10 cykli pulsacyjnych
Orzechy	100 g	15-30 s
Mleko	150 ml	10-20 cykli pulsacyjnych
Pomidory	150 g	10-20 cykli pulsacyjnych
Jabłka	100 g	5-10 cykli pulsacyjnych
Kminek	30 g	5-10 cykli pulsacyjnych
Marchew	150 g	5-10 cykli pulsacyjnych
Zupa	250 ml (50 g marchewki i 200 g wody)	10-30 cykli pulsacyjnych
Pokarm dla niemowląt (papka ryżowa)	300 ml	10-30 cykli pulsacyjnych

CZYSZCZENIE I KONSERWACJA

- **Ostrzeżenie!** Przed przystąpieniem do czyszczenia odłączyć produkt od zasilania i pozostawić do ostygnięcia. Elektrycznych części urządzenia nie należy nigdy zanurzać w wodzie - ani podczas czyszczenia, ani podczas pracy. Urządzenia nie należy nigdy umieszczać pod bieżącą wodą.
- **Ostrzeżenie!** Do czyszczenia nie należy nigdy używać rozpuszczalników, silnych środków czyszczących, twardych szczotek, metalowych ani ostrych przedmiotów. Rozpuszczalniki są szkodliwe dla zdrowia ludzkiego i mogą uszkodzić plastikowe części; silne środki i przybory do czyszczenia mogą natomiast porysować powierzchnię.

Uwaga: Urządzenie należy czyścić od razu po zakończeniu używania, ponieważ usunięcie pozostałych produktów jest wówczas łatwiejsze.

Rys. 8  Pojemnik do mieszania, pokrywą zabezpieczającą i ostrza należy czyścić w ciepłej wodzie z dodatkiem płynu do mycia naczyń. Następnie należy je dokładnie wypłukać. W celu wyczyszczenia ostrzy należy opłukać je pod bieżącą wodą. Do usunięcia trwałego osadu należy używać szczotki.

Ostrzeżenie! Nie należy dotykać ostrzy tnących. Ostrza są bardzo ostre. Oczyść wszystkie zewnętrzne powierzchnie urządzenia wilgotną ściereczką i osusz je całkowicie. Należy uważać, aby woda nie dostała się do wnętrza urządzenia (np. przez przełącznik). Przechowuj urządzenie w suchym i chłodnym miejscu nie narażonym na wilgoć i bezpośrednie działanie promieni słonecznych. Przechowuj urządzenie poza zasięgiem dzieci.

WYKRYWANIE I USUWANIE USTEREK

Jeśli istnieją jakiegokolwiek problemy podczas użytkowania, należy zapoznać się z poniższą tabelą. Jeśli problemów nie można rozwiązać według wskazań w kolumnie **Rozwiązanie**, należy skontaktować się z Producentem.

Problem	Możliwe przyczyny	Rozwiązanie
Urządzenie nie działa	<ul style="list-style-type: none"> Zanik napięcia zasilania Pojemnik do mieszania lub pokrywa zabezpieczająca nie zostały prawidłowo zamocowane lub zabezpieczone na miejscu. 	<ul style="list-style-type: none"> Sprawdź zasilanie Zamocuj prawidłowo pojemnik do mieszania i pokrywę zabezpieczającą i upewnij się, że zostały odpowiednio zabezpieczone na miejscu.
Ostrza nie obracają się lub ich obracanie jest utrudnione	<ul style="list-style-type: none"> Blokada spowodowana zbyt dużymi lub zbyt twardymi kawałkami produktów 	<ul style="list-style-type: none"> Odłącz urządzenie od zasilania i usuń blokadę lub pokrój produkty na mniejsze kawałki
Urządzenie staje się ciepłe/gorące podczas użytkowania	<ul style="list-style-type: none"> Blokada spowodowana zbyt dużymi lub zbyt twardymi kawałkami produktów Produkt ten nie jest przeznaczony do nieustannej pracy. 	<ul style="list-style-type: none"> Odłącz urządzenie od zasilania i usuń blokadę lub pokrój produkty na mniejsze kawałki Odłącz urządzenie od zasilania i odstaw do ostygnięcia, aby uniknąć przegrzania

DANE TECHNICZNE

Napięcie znamionowe : 220 - 240 V~, 50/60 Hz
 Znamionowy pobór mocy : 260 W
 Klasa ochronności : II

UTYLIZACJA



Nie wyrzucać urządzenia do ogólnego domowego kosza na śmieci. Należy je oddać w specjalnym punkcie zbiórki elektrycznego i elektronicznego przeznaczonego do recyklingu. W ten sposób przyczynią się Państwo do redukcji zużycia zasobów oraz do ochrony środowiska. Aby uzyskać więcej informacji na ten temat, proszę skontaktować się ze sprzedawcą lub odpowiednim urzędem.

PARABÉNS

Obrigado por ter adquirido um produto **ok.** Por favor leia este manual atentamente e guarde-o para referência futura.

INSTRUÇÕES DE SEGURANÇA IMPORTANTES. LEIA ATENTAMENTE E GUARDE PARA REFERÊNCIA FUTURA.

1. Este produto não deve ser usado por crianças. Mantenha o produto e o cabo correspondente fora do alcance das crianças.
2. Este produto pode ser utilizado por pessoas com capacidades físicas, sensoriais ou mentais reduzidas, bem como por pessoas com pouca experiência ou conhecimento, desde que sejam supervisionadas ou recebam instruções sobre como utilizar o produto de forma segura e compreendam os riscos envolvidos.
3. As crianças não devem brincar com o produto.
4. Para evitar perigos, um cabo de alimentação danificado só pode ser substituído pelo agente de serviços autorizado.
5. O produto não é indicado para um funcionamento contínuo. Consulte a tabela **Configuração / Quantidade e processamento** para saber os tempos de funcionamento e descanso.
6. Desligue sempre o aparelho da fonte de alimentação se este for deixado sem supervisão e antes de o montar, desmontar ou limpar.
7. Desligue o aparelho e retire a ficha da fonte de alimentação antes de substituir acessórios ou aproximar-se de peças que se movem durante a utilização.
8. Utilize o produto apenas para o fim a que se destina e com os acessórios e componentes recomendados. A utilização indevida ou incorreta pode dar origem a perigos.
9. Deve ser tido cuidado ao manusear as lâminas afiadas, ao esvaziar a tigela e durante a limpeza.

10. O produto está concebido para a preparação de quantidades normais domésticas, numa habitação ou em ambientes semelhantes a habitações, não comerciais. Os ambientes semelhantes a habitações, incluem copas em lojas, escritórios, negócios agrícolas e outros pequenos negócios ou para ser utilizado por hóspedes em estabelecimentos de cama e pequeno-almoço, pequenos hotéis e instalações residenciais semelhantes.
11. Limpe o aparelho e os respectivos acessórios após cada utilização.
12. Siga as instruções no capítulo **Limpeza e cuidado**.
13. Leia atentamente este manual do utilizador antes da primeira utilização e ceda-o juntamente com o produto. Preste atenção aos avisos existentes no produto e no manual do utilizador. Contém informações importantes para a sua segurança, bem como para a utilização e manutenção do equipamento.
14. Nunca deixe o produto sem supervisão enquanto estiver ligado.
15. Não coloque objectos pesados sobre o produto.
16. Nunca mergulhe peças eléctricas do produto na água durante a respectiva limpeza ou funcionamento. Nunca segure o produto debaixo de chuva.
17. Não tente reparar o produto por si próprio, sob nenhuma circunstância (por exemplo, danos no cabo de alimentação, se o produto cair, etc.). Para fins de assistência e reparação, contacte um agente de assistência autorizado.
18. A tensão do sector tem de corresponder às informações na etiqueta de classificação do produto.
19. Apenas ao retirar a ficha do produto da tomada poderá interromper totalmente a alimentação. Certifique-se de que a ficha de alimentação está em boas condições de funcionamento.
20. Evite danos no cabo de alimentação que possam ser originados por nós ou pelo contacto com extremidades pontiagudas.
21. Mantenha este produto, incluindo o cabo de alimentação, longe de todas as fontes de calor como, por exemplo, fornos, placas quentes e outros dispositivos/objectos que produzam calor.
22. Desligue apenas o cabo de alimentação através da respectiva ficha. Não puxe o cabo.
23. Desligue o produto quando este não estiver a ser utilizado, em caso de funcionamento incorrecto, antes de ligar ou remover acessórios e antes de cada limpeza.
24. Utilize este produto apenas em áreas internas e secas e nunca no exterior.
25. Coloque o produto numa superfície plana, forte e anti-deslizante.
26. Nunca utilize, exponha nem coloque o produto junto de:
 - luz solar direta e pó;
 - fogo (lareiras, grelhadores, velas), água (salpicos de água, jarras, lagos, banheiras) ou humidade intensa.
27. Este produto não é adequado para uso comercial. Foi concebido apenas para uso doméstico.
28. Nunca verta líquidos a ferver ou insira produtos alimentares demasiado quentes na misturadora!
29. Nunca opere o produto quando estiver vazio.
30. Não deixe o produto a funcionar sem supervisão.
31. Certifique de que nem a zona do motor nem o cabo de alimentação ficam molhados.

UTILIZAÇÃO PREVISTA

Este produto só é adequado para cortar alimentos. Qualquer outra utilização pode resultar em danos para o produto ou ferimentos. Para evitar situações perigosas, use o aparelho apenas para a finalidade descrita nas instruções. O uso desadequado é perigoso e anula a garantia.

A Imtron GmbH não se responsabiliza por danos ao produto, danos a propriedade ou ferimentos pessoais devido a negligência ou utilização indevida do produto, ou utilização do produto fora da finalidade especificada pelo fabricante.

COMPONENTES

O aparelho pode estar disponível em cores diferentes.

- A. Botão de alimentação
- B. Unidade do motor
- C. Tapa de segurança
- D. Copo de mistura
- E. Anel de borracha
- F. Lâminas
- G. Cabo e ficha elétricos



ANTES DE UTILIZAR PELA PRIMEIRA VEZ

Remova o produto e os acessórios com cuidado da embalagem original. Inspeccione o conteúdo fornecido e verifique se está completo e sem danos. Se o conteúdo ornecido estiver incompleto ou com danos, contacte imediatamente o seu ponto de venda. Depois de desembalar, consulte o capítulo **Limpeza e cuidado**.

FUNCIONAMENTO

Fig. 1 Introduza os ingredientes no copo de mistura. Tenha em conta a marca de 300 ml e não a ultrapasse.

Nota: Corte previamente alimentos sólidos/grandes em pedaços pequenos antes de os processar.

- Não processe grandes quantidades ao mesmo tempo.
- Retire ossos, pele, talos e caroços antes de processar os alimentos.
- Nunca processe frutos secos com casca.
- Corte os ingredientes em pedaços adequados de aprox. 15 x 15 mm.
- Nunca processe ingredientes rijos.
- Não processe nem pique gelo.

Fig. 2 Monte a tampa de segurança no copo de mistura. Certifique-se de que os entalhes e as aberturas estão encaixados.

Fig. 3 Monte a unidade do motor na tampa de segurança e copo de mistura. Certifique-se de que os entalhes e as aberturas estão encaixados.

Fig. 4 Ligue a ficha elétrica a uma tomada elétrica adequada.

Fig. 5 Mantenha premido o botão de alimentação para começar a cortar.

Aviso! O produto não é indicado para um funcionamento contínuo. Deixe-o arrefecer o suficiente antes de o voltar a utilizar.

Quando todos os ingredientes estiverem cortados como pretendido, liberte o botão de alimentação para desligar o produto.

Fig. 6 Desligue a ficha do produto da tomada. Retire a unidade do motor, a tampa de segurança e a lâmina do copo de mistura.

Fig. 7 Pode depois retirar os alimentos cortados do copo de mistura.

TABELA DE TEMPO/MÉTODO DE PREPARAÇÃO DE ALIMENTOS

Alimentos	máx. (g /ml)	Toque no botão (1-2 segundos ligado) / Tempo (seg.)
Carne	150 g	15-25 seg.
Cebola ou alho	120 g	5-10 toques
Frutos secos	100 g	15-30 seg.
Leite	150 ml	10-20 toques
Tomate	150 g	10-20 toques
Maçã	100 g	5-10 toques
Alcaravia	30 g	5-10 toques
Cenoura	150 g	5-10 toques
Sopa	250 ml (50 g de cenoura e 200 g de água)	10-30 toques
Comida para bebé (papa de arroz)	300 ml	10-30 toques

LIMPEZA E MANUTENÇÃO

- **Atenção!** Desligue o produto e deixe arrefecer por completo antes de limpar. Nunca introduza as peças elétricas do produto na água durante a limpeza ou o funcionamento. Nunca coloque o produto sob água corrente.
 - **Aviso!** Durante a limpeza, nunca utilize solventes, materiais abrasivos, escovas duras nem objetos metálicos ou afiados. Os solventes são prejudiciais à saúde humana e podem danificar as peças de plástico, enquanto os materiais e instrumentos de limpeza abrasivos podem deixar riscos na(s) superfície(s).
- Nota:** Limpe o produto diretamente após a utilização, já que nessa altura é mais fácil remover resíduos.

Fig. 8  Limpe o copo de mistura, a tampa de segurança e as lâminas com água quente e detergente para a louça. Em seguida, enxágue-os totalmente.

Para limpar as lâminas, coloque-as debaixo de água corrente. Utilize uma escova para remover os resíduos mais difíceis.

Aviso! Não toque nas lâminas de corte. As lâminas estão extremamente afiadas. Limpe as superfícies exteriores do aparelho com um pano húmido e, em seguida, seque-as totalmente. Certifique-se de que não se infiltra água no produto (por exemplo, através do interruptor).

Guarde o produto num local fresco e seco, protegido contra a humidade e luz solar directa. Mantenha este produto fora do alcance das crianças.

RESOLUÇÃO DE PROBLEMAS

Se houver algum problema durante o funcionamento, consulte a tabela seguinte. Se os problemas não forem solucionados conforme indicado em **Solução**, contacte o seu fabricante.

Problema	Causas possíveis	Solução
O produto não funciona	<ul style="list-style-type: none"> • Fonte de alimentação interrompida • Copo de mistura ou tampa de segurança incorretamente colocados ou encaixados. 	<ul style="list-style-type: none"> • Verifique a fonte de alimentação • Fixe corretamente o copo de mistura e a tampa de segurança e certifique-se de que ficam encaixados.
A lâmina não gira ou gira com dificuldade	<ul style="list-style-type: none"> • Bloqueio devido a alimentos demasiado grandes ou demasiado rijos 	<ul style="list-style-type: none"> • Desligue o aparelho e remova o bloqueio ou corte os alimentos em pedaços mais pequenos
O produto parece quente durante o funcionamento	<ul style="list-style-type: none"> • Bloqueio devido a alimentos demasiado grandes ou demasiado rijos • O produto não é indicado para um funcionamento contínuo. 	<ul style="list-style-type: none"> • Desligue o aparelho e remova o bloqueio ou corte os alimentos em pedaços mais pequenos • Desligue o aparelho e deixe-o arrefecer para evitar o sobreaquecimento

ESPECIFICAÇÕES TÉCNICAS

Tensão indicada : 220 - 240 V~, 50/60 Hz
 Potência : 260 W
 Classe de proteção : II

ELIMINAÇÃO



Não elimine o aparelho no lixo doméstico não separado. Retorne-o a um ponto de recolha destinado à reciclagem de lixo electrónico (WEEE). Dessa forma, estará ajudando a preservar recursos e proteger o meio ambiente. Para mais informações, entre em contacto com o seu revendedor ou as autoridades locais.

GRATTIS

Tack för ditt köp av denna ok.-produkt. Läs denna bruksanvisning noggrant och spara den för framtida referens.

VIKTIGA SÄKERHETSANVISNINGAR. LÄS NOGGRANT OCH SPARA FÖR FRAMTIDA REFERENS.

1. Denna produkt ska inte användas av barn. Se till att barn inte kan komma åt produkten eller sladden.
2. Den här produkten kan användas av personer med nedsatt fysisk, sensorisk eller mental förmåga eller brist på erfarenhet och kunskap om de övervakas eller får instruktioner angående användning av enheten på ett säkert sätt och förstår riskerna.
3. Barn ska inte leka med produkten.
4. En skadad nätsladd får bara ersättas av en auktoriserad serviceagentur för att förhindra skador.
5. Produkten är inte lämplig för kontinuerlig drift. Se **Mängd och bearbetning/inställning** tabellen för drifts- och vilotider.
6. Koppla alltid bort produkten från eluttaget om den lämnas obevakad och innan montering, demontering eller rengöring.
7. Stäng av produkten och koppla från eluttaget innan du byter tillbehör eller närmar dig delar som rör sig under användning.
8. Använd produkten enbart för dess avsedda ändamål och med rekommenderade tillbehör och komponenter. Felaktig användning eller hantering kan medföra risk för skador.
9. Var försiktig när du hanterar de vassa knivarna, t.ex. vid tömning av skålen eller rengöring.
10. Produkten är avsedd för att förbereda normala hushållsmängder i hemmet, eller i hushållslika icke-kommersiella miljöer. Hushållslika miljöer är t.ex. personalkök i affärer, kontor, jordbruk och andra mindre företag, eller för användning av gäster hos bed-and-breakfast-anläggningar, små hotell eller liknande bostadsanläggningar.

11. Rengör produkten och alla andra tillbehör efter varje användning.
12. Följ instruktionerna i kapitlet **Rengöring och skötsel**.
13. Läs denna bruksanvisning noggrant innan du använder produkten för första gången, och låt den följa med om du säljer produkten. Var uppmärksam på de varningar som anges på produkten och i denna bruksanvisning. Bruksanvisningen innehåller information som är viktig för din säkerhet och för användning och underhåll av utrustningen.
14. Lämna aldrig produkten utan uppsikt när den är påslagen.
15. Placera inga tunga objekt ovanpå produkten.
16. Doppa aldrig ner elektriska delar i vatten i samband med rengöring eller under användning. Håll aldrig produkten under rinnande vatten.
17. Försök aldrig under några omständigheter att reparera produkten själv (t.ex. om strömkabeln skadats eller om produkten tappats i golvet). För service och reparationer måste du kontakta en auktoriserad serviceverkstad.
18. Nätspänningen måste stämma med informationen som anges på etiketten på produkten.
19. Endast genom att dra ut strömkontakten ur vägguttaget kan du avskilja produkten helt från elnätet. Se till att kontakten är i funktionsdugligt skick.
20. Undvik skador på nätsladden som kan orsakas av knutar eller kontakt med skarpa hörn.
21. Håll produkten inklusive nätsladden och kontakten borta från alla värmekällor som t ex ugnar, värmeplattor och andra varma objekt/föremål.
22. Dra bara ut kontakten från vägguttaget med kontakten själva. Dra inte i nätsladden.
23. Dra först ut nätkontakten innan tillbehör monteras eller tas bort och före rengöring samt vid felfunktion.
24. Använd bara denna produkt inomhus och aldrig utomhus.
25. Placera produkten på en plan, stadig och halkfri yta.
26. Produkten får inte användas, exponeras eller ställas i närheten av:
 - direkt solljus och dammkällor
 - eld (öppen spis, grill, stearinljus), vatten (vattenstänk, vaser, dammar, badkar) eller hög luftfuktighet.
27. Denna produkt är inte lämplig för kommersiellt bruk. Den är designad för hushållbruk och inget annat.
28. Håll aldrig kokande vätska eller mycket varma matvaror i mixern!
29. Kör aldrig produkten när den är tom.
30. Kör inte produkten utan tillsyn.
31. Se till att motorenheten och strömkabeln inte blir blöta.

AVSEDD ANVÄNDNING

Denna produkt är endast avsedd för matberedning. Annan användning än den avsedda kan leda till skador på produkten eller personskador. För att undvika farliga situationer får inte enheten användas för något annat ändamål än de som beskrivs i instruktionerna. Felaktig användning är farlig och leder till hävande av garantianspråk.

Imtron GmbH tar inget ansvar för skador på produkten, för skador på egendom eller personskador på grund av vårdslös eller felaktig användning av produkten eller användning av produkten som inte uppfyller tillverkarens angivna ändamål.

KOMPONENTER

Apparaten är tillgänglig i olika färger.

- A. Strömknapp
- B. Motorenhet
- C. Säkerhetslock
- D. Mixerbehållare
- E. Gummiring
- F. Blad
- G. Elsladd med kontakt



INNAN FÖRSTA ANVÄNDNING

Ta försiktigt upp produkten och tillbehören ur originalförpackningen. Kontrollera leveransens innehåll, så att alla delar finns med och att delarna inte är skadade. Om leveransens innehåll är ofullständigt eller skadat bör du kontakta din återförsäljare omedelbart. När du har packat upp produkten, läs vidare i kapitlet **Rengöring och skötsel**.

DRIFT

Fig. 1 Lägg ingredienserna i mixerbehållaren. Notera maxmarkeringen på 300 ml och överfyll inte.

Obs: Skär fasta/stora ingredienser i små bitar innan du bereder dem.

- Bearbeta inte stora mängder på en gång.
- Ta bort ben, skin och stenar innan du mixar maten.
- Mixa aldrig nätter med skalor på.
- Skär ingredienserna i bitar på ca. 15 x 15 mm.
- Mixa aldrig hårda ingredienser.
- Mixa inte och krossa inte is.

Fig. 2 Sätt säkerhetslocket på mixerbehållaren. Se till att fördjupningar och inpassningsringar sitter rätt.

Fig. 3 Sätt motorenheten på enhetens säkerhetslock och mixerbehållare. Se till att fördjupningar och inpassningsringar sitter rätt.

Fig. 4 Anslut strömkontakten till ett lämpligt uttag.

Fig. 5 Tryck och håll in strömbrytarknappen för att börja hacka.
Varning! Produkten är inte lämplig för kontinuerlig drift. Låt den svalna ordentligt innan du använder den igen.
Släpp strömbrytarknappen för att stoppa enheten när alla ingredienser är färdighackade.

Fig. 6 Koppla ur enheten. Ta loss motorenheten, säkerhetslocket och bladet ur mixerbehållaren.

Fig. 7 Du kan nu ta ur den mixade maten ur behållaren.

TABELL FÖR MATBEREDNINGSTID/METOD

Mat	max. (g /ml)	Puls (1-2 sekunder på)/ tid (sek.)
Kött	150 g	15-25 sek.
Lök eller vitlök	120 g	5-10 pulser
Nötter	100 g	15-30 sek.
Mjök	150 ml	10-20 pulser
Tomat	150 g	10-20 pulser
Äpple	100 g	5-10 pulser
Kummin	30 g	5-10 pulser
Morot	150 g	5-10 pulser
Soppa	250 ml (50 g morot och 200 g vatten)	10-30 pulser
Babymat (ris, pasta)	300 ml	10-30 pulser

RENGÖRING OCH SKÖTSEL

- **Varning!** Koppla bort produkten och låt den svalna helt innan du rengör den. Doppa aldrig elektriska delar av produkten i vatten vid rengöring eller användning. Håll aldrig produkten under rinnande vatten.
 - **Varning!** Vid rengöring, använd aldrig lösningsmedel eller slipande material, hårda borstar, metall eller vassa föremål. Lösningmedel är skadliga för människors hälsa och kan angripa plastdelarna, medan slipande rengöringsmedel och verktyg kan repa ytan(-orna).
- Obs:** Rengör enheten direkt efter användning eftersom rester går enklare att få bort då.

Fig. 8  Rengör mixerbehållaren, säkerhetslocket och bladen med varmt vatten och diskmedel. Skölj noga efteråt.

För rengöring av bladen, skölj med rinnande vatten. Använd en diskborste för att få bort sådant som fastnat.

Varning! Vidrör inte skärbladen. Bladen är extremt vassa.

Rengör de yttre ytorna av enheten med en fuktig trasa och torka dem sedan helt. Se till att inget vatten kommer in i produktens interiör (till exempel genom kontakten).

Förvara produkten på en torr och sval plats som är skyddad mot fukt och direkt solljus.

Förvara denna produkt utom räckhåll för barn.

FELSÖKNING

Om problem uppstår under användningen, se följande tabell. Om problemet inte kan lösas enligt beskrivningen som anges under **Lösning**, kontakta tillverkaren.

Problem	Möjlig orsak	Lösning
Produkten fungerar inte	<ul style="list-style-type: none"> • Avbruten strömtillförsel • Mixerbehållaren eller säkerhetslocket är inte korrekt fastsatta eller låsta. 	<ul style="list-style-type: none"> • Kontrollera strömförsörjningen • Fäst mixerbehållaren och säkerhetslocket och se till att de är låsta på plats.
Bladet roterar inte eller är svårt att rotera	<ul style="list-style-type: none"> • Blockering på grund av för mycket eller för hård mat 	<ul style="list-style-type: none"> • Koppla bort produkten och ta bort blockeringen, eller skär maten i mindre bitar
Produkten känns varm/het när den används	<ul style="list-style-type: none"> • Blockering på grund av för mycket eller för hård mat • Produkten är inte lämplig för kontinuerlig drift. 	<ul style="list-style-type: none"> • Koppla bort produkten och ta bort blockeringen, eller skär maten i mindre bitar • Koppla bort produkten och låt den svalna för att förhindra överhettning

TEKNISKA DATA

Märkspänning : 220 - 240 V~, 50/60 Hz

Märkeffekt : 260 W

Skyddsklass : II

AVYTTRING



Denna apparat får inte kastas med hushållsavfallet. Lämna in den på återvinningsstationen för återvinning av elektroniskt och elektriskt avfall. Genom att göra detta hjälper du till att bevara resurserna och skydda miljön. Kontakta din återförsäljare eller lokala myndigheter för mer information.

TEBRİKLER

Bu **ok**. ürününü satın aldığınız için teşekkür ederiz. Lütfen bu kılavuzu dikkatlice okuyun ve gelecekte başvuru amacıyla muhafaza edin.

ÖNEMLİ GÜVENLİK TALİMATLARI. DİKKATLE OKUYUN VE GELECEKTE BAŞVURU AMACIYLA MUHAFAZA EDİN.

1. Bu ürünü çocuklar kullanmamalıdır. Ürünü ve bağlantı kablosunu çocuklardan uzak tutun.
2. Bu ürün, güvenli bir şekilde ürünün kullanımı ile ilgili talimat verilirse veya denetim altında tutulurlarsa ve içerilen tehlikeleri anlarsa, fiziksel, duyuşsal veya zihinsel yetenek veya tecrübe ve bilgi eksikliği olan kişiler tarafından kullanılabilir.
3. Çocuklar ürünle oynamamalıdır.
4. Hasarlı bir şebeke kablosu, tehlikeleri önlemek için sadece üretici, üretici tarafından görevlendirilmiş bir atölye veya benzer niteliğe sahip bir kişi tarafından değiştirilebilir.
5. Ürün sürekli çalıştırılmaya uygun değildir. Lütfen çalıştırma süresi ve dinlendirme süresi için bakın **Miktar ve işleme süresi / ayarı** tablosuna bakın.
6. Başında değilken ve parçaları takmadan, çıkarmadan veya temizlemeden önce cihazı her zaman prizden çekin.
7. Aksesuarları değiştirmeden veya kullanımda hareket eden parçalara yaklaşımadan önce cihazı kapatın ve güç kaynağından çekin.
8. Ürünü sadece amaçlanan doğrultuda ve tavsiye edilen aksesuar ve parçalarla kullanın. Uygunsuz kullanım ve yanlış işletim tehlikelere yol açabilir.
9. Keskin bıçakların kullanılması, çanağın boşaltılması ve temizlik sırasında dikkat edilmelidir.
10. Ürün, ev ortamında ya da ev benzeri ortamlarda ve ticari ortamlar haricinde normal tüketim miktarının hazırlanması için tasarlanmıştır. Ev benzeri ortamlar mağazalardaki, ofislerdeki, tarım işletmelerindeki veya diğer küçük işletmelerdeki personel mutfağını ve pansiyonları, küçük otelleri ve benzer konut tipi tesisleri içerir.

11. Cihazı ve diğer aksesuar parçalarını her kullanımdan sonra temizleyin.

12. **Temizlik ve bakım bölümünü dikkate alın.**

13. İlk kullanımdan önce bu kullanım kılavuzunu tamamen okuyun ve ürünle beraber teslim edin. Ürün üzerindeki ve bu kılavuzdaki uyarılara dikkat edin. Ekipmanın kullanımı ve bakımıyla olduğu kadar sizin güvenliğiniz hakkında da önemli bilgiler içermektedir.
14. Ürün çalışır durumdayken asla denetimsiz bırakmayın.
15. Ürünün üzerine ağır cisimler koymayın.
16. Temizleme veya işletim sırasında ürünün hiçbir elektrikli parçasını su içerisine sokmayın. Ürünü asla akan suyun altına tutmayın.
17. Hiç bir koşul altında (örn. Elektrik kablosu hasarı, ürün düşürülmüş ise, vs) ürünü kendiniz onarmaya kalkışmayın. Hizmet ve onarımlar için, lütfen yetkili bir servis elemanına danışın.
18. Evinizdeki ana elektrik ürünün üzerindeki değer etiketindeki bilgiyle uyusmalıdır.
19. Sadece fişin elektrik prizinden çekilmesi ürünü tamamiyle elektrik şebekesinden ayırabilir. Lütfen güç fişinin işletim için uygun koşullarda olduğundan emin olun.
20. Elektrik kablosunu, dolanmalardan veya sivri köşelere temas etmekten doğabilecek hasarlardan koruyun.
21. Bu cihazı, güç kablosu ve güç fişi dahil olmak üzere fırın, elektrik ocağı gibi ısı kaynaklarından ve diğer ısı üreten cihaz/cisimlerden uzak tutun.
22. Elektrik prizinden fişi çekerken sadece fişin kendisini tutun. Kablosundan çekmeyin.
23. Ürün kullanımda değilken, arıza durumlarında, aksesuarları takmadan veya çıkarmadan önce ve her temizlemeden önce ürünün fişini çekin.
24. Bu ürünü kuru kapalı alanlarda kullanın, asla açık alanda kullanmayın.
25. Ürünü düz, sağlam ve kaymaz bir yüzeye yerleştirin.
26. Ürünü asla aşağıdakilere maruz bırakmayın veya yanında kullanmayın:
 - direk gün ışığı ve toz;
 - ateş (şömine, ızgaralar, mumlar), su (su sıçramaları, vazolar, küçük havuzlar, küvetler) veya yüksek nem.
27. Bu ürün ticari kullanım için uygun değildir. Sadece ev içi kullanım için tasarlanmıştır.
28. Blender içine kaynayan sıvıları veya çok sıcak gıda ürünlerini dökmeyin!
29. Boş olduğunda ürünü asla çalıştırmayın.
30. Ürün denetimsiz çalışmasına izin vermeyin.
31. Motor ünitesi ve besleme kablosunun ıslanmamasını sağlayın..

KULLANIM AMACI

Bu ürün yalnız gıda maddeleri doğramak için uygundur. Başka türlü kullanılması ürüne zarar görmesine veya yaralanmaya yol açabilir. Tehlikeli durumları önlemek için cihazı bu kılavuzda belirtilenlerin dışında herhangi bir amaca yönelik olarak kullanmayın. Uygun olmayan kullanım tehlikelidir ve garantiyi geçersiz kılar. Imtron GmbH ürünün dikkatsiz veya yanlış kullanımı ya da ürünün üretici tarafından belirtilen amaca uymayan kullanımı nedeniyle ürüne hasar, maddi hasar veya kişisel yaralanma için herhangi bir sorumluluk kabul etmez.

PARÇALAR

Cihaz farklı renklerde mevcut olabilir.

- A. Güç düğmesi
- B. Motor ünitesi
- C. Güvenlik kapakları
- D. Karıştırma kabı
- E. Lastik halka
- F. Bıçaklar
- G. Fişli elektrik kablosu



İLK KULLANIMDAN ÖNCE

Ürünü ve aksesuarı dikkatlice orijinal ambalajdan çıkarın. Ambalaj içeriğinin tam olup olmadığını ve hasar bakımından kontrol edin. Ambalaj içeriği eksik ise veya hasar tespit ederseniz derhal satış yerinize başvurun. Paketi açtıktan sonra, lütfen **Temizlik ve bakım** bölümüne bakın.

KULLANIM

Şek. 1 Malzemeleri karıştırma kabına koyun. 300 ml işaretini göz önünde bulundurun ve daha fazla doldurmayın.

Not: Katı/büyük malzemeleri işlemeden önce küçük parçalar halinde kesin.

- Büyük miktarları bir defada işleme almayın.
- Gıdayı işleme almadan önce kemik, deri, hücre ve taşları ayırın.
- Kabuklu kuru yemişleri hiçbir zaman işleme almayın.
- Malzemeleri yaklaşık 15 x 15 mm ölçüsünde uygun parçalara kesin.
- Hiçbir zaman sert malzemeleri işleme almayın.
- Hiçbir zaman buzlu işleme almayın ya da kırmayın.

Şek. 2 Karıştırma kabı üzerindeki güvenlik kapağını monte edin. İç bölümler ve kılavuz sırtların yerleştirilmiş olduğundan emin olun.

Şek. 3 Güvenlik kapağı ve karıştırma kabı üzerindeki motor ünitesini monte edin. İç bölümler ve kılavuz sırtların yerleştirilmiş olduğundan emin olun.

Şek. 4 Elektrik fişini uygun bir elektrik prizine bağlayın.

Şek. 5 Doğramaya başlamak için güç düğmesine basılı tutun.

Uyarı! Ürün sürekli çalıştırılmaya uygun değildir. Tekrar kullanmadan önce yeteri kadar soğumasına izin verin.

Tüm malzemeler istendiği şekilde doğranmış olduğunda, ürünü kapatmak için güç butonunu bırakın.

Şek. 6 Ürünün fişini çekin. Motor ünitesi, güvenlik kapağı ve bıçağı karıştırma kabından çıkarın.

Şek. 7 Doğranmış gıdayı karıştırma kabından çıkarabilirsiniz.

GIDA HAZIRLIK SÜRESİ / YÖNTEM TABLOSU

Gıda	maks. (g /ml)	Darbe (1-2 saniye açık) / Süre (saniye)
Et	150 g	15-25 saniye
Soğan ve sarımsak	120 g	5-10 darbe
Kuru yemiş	100 g	15-30 saniye
Süt	150 ml	10-20 darbe
Domates	150 g	10-20 darbe
Elma	100 g	5-10 darbe
Kimyon	30 g	5-10 darbe
Havuç	150 g	5-10 darbe
Çorba	250 ml (50 g havuç ve 200 g su)	10-30 darbe
Bebek maması (Pirinç Macunu)	300 ml	10-30 darbe

TEMİZLİK VE BAKIM

- **Uyarı!** Ürünü temizlemeden önce prizden çekin ve tamamen soğumaya bırakın. Temizlik veya çalıştırma sırasında ürünün elektrikli parçalarını asla suya daldırmayın. Ürünü asla akan su altında tutmayın.
- **Uyarı!** Temizlerken, çözücüler veya aşındırıcı malzemeler, sert fırçalar, metalik veya keskin nesnelere kullanmayın. Çözücüler insan sağlığına zararlıdır ve aşındırıcı temizlik mekanizmaları ve araçları bir yandan yüzeyleri çizebilirken, plastik parçalara zarar verebilir.

Not: Lütfen kullandıktan sonra ürünü doğrudan temizleyin, çünkü kalıntılar kolaylıkla çıkarılır.

- Şek. 8  Karıştırma kabı, güvenlik kapağı ve bıçakları, ılık su ve bulaşık deterjanı ile temizleyin. Daha sonra baştan aşağı durulayın. Bıçakları yıkamak için akan su ile durulayın. İnatçı kalıntıları çıkarmak için fırça kullanın. **Uyarı!** Kesici bıçaklara dokunmayın. Bıçaklar son derece keskindir. Nemli bir bezle cihazın dış yüzeylerini temizleyin ve ardından tamamen kurulayın. Ürünün içine su girmemesine (örneğin, anahtar yoluyla) dikkat edin. Ürünü nem ve direk güneş ışığından korunmuş kuru, serin bir yerde saklayın. Ürünü çocukların erişebileceği yerlerden uzak tutun.

SORUN GİDERME

Çalışma sırasında herhangi bir sorun olursa, lütfen aşağıdaki tabloya bakın. Sorunlar **Çözüm** altında belirtilen şekilde çözülemiyorsa, lütfen üreticisine başvurun.

Sorun	Muhtemel nedenler	Çözüm
Ürün çalışmıyor	<ul style="list-style-type: none"> Elektrik kesilmiştir Karıştırma kabı ya da güvenlik kapağı doğru şekilde takılmadı ya da bağlanmadı. 	<ul style="list-style-type: none"> Güç kaynağını kontrol edin Karıştırma kapağı ve güvenlik kapağını doğru bir şekilde takın ve bağlandığından emin olun.
Bıçak dönmüyor veya zor dönüyor	<ul style="list-style-type: none"> Gıda maddesi çok büyük veya çok sert olduğu için engellemiştir 	<ul style="list-style-type: none"> Ürünü fişten çıkarın ve engellemeyi giderin veya gıda maddesini daha küçük parçalara kesin
Ürün çalışırken ısınıyor/çok ısınıyor	<ul style="list-style-type: none"> Gıda maddesi çok büyük veya çok sert olduğu için engellemiştir Ürün sürekli çalıştırılmaya uygun değildir. 	<ul style="list-style-type: none"> Ürünü fişten çıkarın ve engellemeyi giderin veya gıda maddesini daha küçük parçalara kesin Ürünü fişten çıkarın ve aşırı ısınmaması için ürünü soğumaya bırakın

TEKNİK VERİLER

Nominal voltaj	: 220 - 240 V~, 50/60 Hz
Nominal güç girişi	: 260 W
Koruma sınıfı	: II

İMHA ETME

Bu aygıtı çeşitlerine ayrılmamış belediye çöpüne atmayın. Aygıtı atık elektrikli ve elektronik ekipmanların geri dönüşümü için belirlenen toplama merkezine bırakın. Bu şekilde kaynakların ve çevrenin korunmasına katkıda bulunacaksınız. Daha fazla bilgi için perakende satış mağazasına veya yerel idareye başvurun.

Deutsch

Garantie

Für dieses Gerät leisten wir Garantie gemäß nachstehenden Bedingungen:

1. Wir beheben unentgeltlich nach Maßgabe der folgenden Bedingungen (Nr. 2 - 7) Mängel am Gerät, die nachweislich auf einem Material- und/ oder Herstellungsfehler beruhen, wenn sie uns unverzüglich nach Feststellung und innerhalb von 24 Monaten nach Lieferung an den Erstendabnehmer gemeldet werden.
2. Die Garantie erstreckt sich nicht auf leicht zerbrechliche Teile wie z.B. Glas oder Kunststoff bzw. Glühlampen. Eine Garantiepflicht wird nicht ausgelöst durch geringfügige Abweichungen von der Soll-Beschaffenheit, die für Wert und Gebrauchstauglichkeit des Gerätes unerheblich sind, oder durch Schäden aus chemischen und elektrochemischen Einwirkungen von Wasser, sowie allgemein aus anomalen Umweltbedingungen oder sachfremden Betriebsbedingungen oder wenn das Gerät sonst mit ungeeigneten Stoffen in Berührung gekommen ist. Ebenso kann keine Garantie übernommen werden, wenn die Mängel am Gerät auf Transportschäden, die nicht von uns zu vertreten sind, nicht fachgerechte Installation und Montage, Fehlgebrauch, eine nicht haushaltsübliche Nutzung, mangelnde Pflege oder Nichtbeachtung von Bedienungs- oder Montagehinweisen zurückzuführen sind. Der Garantieanspruch erlischt, wenn Reparaturen oder Eingriffe von Personen vorgenommen werden, die hierzu von uns nicht ermächtigt sind, oder wenn unsere Geräte mit Ersatzteilen, Ergänzungs- oder Zubehöerteilen versehen werden, die keine Originalteile sind und dadurch ein Defekt verursacht wird.
3. Die Garantieleistung erfolgt in der Weise, dass mangelhafte Teile nach unserer Wahl unentgeltlich instandgesetzt oder durch einwandfreie Teile ersetzt werden. Geräte, die zumutbar (z.B. im PKW) transportiert werden können, und für die unter Bezugnahme auf diese Garantie eine Garantieleistung beansprucht wird, sind unserer nächstgelegenen Kundendienststelle oder unserem Vertragskundendienst zu übergeben oder zuzusenden. Instandsetzungen am Aufstellungsort können nur für stationär betriebene (feststehende) Geräte verlangt werden. Es ist jeweils der Kaufbeleg mit Kauf- und/ oder Lieferdatum vorzulegen. Ersetzte Teile gehen in unser Eigentum über.
4. Sofern die Nachbesserung des mangelhaften Gerätes von uns abgelehnt wird oder fehlschlägt, wird innerhalb der oben genannten Garantiezeit auf Wunsch des Endabnehmers kostenfrei gleichwertiger Ersatz geliefert.
5. Garantieleistungen bewirken weder eine Verlängerung der Garantiefrist, noch setzen sie eine neue Garantiefrist in Lauf. Die Garantiefrist für eingebaute Ersatzteile endet mit der Garantiefrist für das ganze Gerät.
6. Smart-Geräte: Sofern es sich bei ihrem Gerät um ein internetfähiges Gerät (sog. Smart-Gerät) handelt, weisen wir darauf hin, dass Sicherheitsupdates nicht von der Garantieleistung umfasst sind. Automatische Sicherheitsupdates werden nur für einen bestimmten Zeitraum zur Verfügung gestellt. Nach Ablauf dieses Zeitraumes erfolgt ein entsprechender Hinweis und Sicherheitsupdates können manuell durchgeführt werden.
7. Die Garantie kann in allen Ländern in Anspruch genommen werden, in denen dieses Gerät von uns autorisiert verkauft wird.
8. Weitergehende oder andere Ansprüche, insbesondere solche auf Ersatz außerhalb des Gerätes, entstandener Schäden sind - soweit eine Haftung nicht zwingend gesetzlich angeordnet ist - ausgeschlossen.

9. Wir haften ferner ohne Beschränkung nach den gesetzlichen Bestimmungen für Schäden, die von der Haftung nach dem Produkthaftungsgesetz umfasst werden sowie für alle Schäden, die auf vorsätzlichen oder grob fahrlässigen Vertragsverletzungen sowie Arglist von uns, unseren gesetzlichen Vertretern oder unseren Erfüllungsgehilfen beruhen.
10. Die vorstehende Garantieerklärung lässt Ihren gesetzlichen Anspruch auf Gewährleistung unberührt.

English

Warranty

We provide a warranty for this device in according to the following conditions:

1. In accordance with the conditions below (points 2-7) we will remove defects of the device free of charge, if they are evidently due to material and/or production errors, and if they are reported to us immediately after detection and within 24 months of delivery to the first end user.
2. The warranty does not cover easily breakable parts such as glass, plastic or light bulbs. A warranty obligation is not triggered by minor deviations from the target conditions, which are not significant to the value and usability of the device, by damages due to chemical and electro-chemical effects of water, in general by abnormal environmental conditions or improper operating conditions, or if the device otherwise comes into contact with unsuitable substances. A warranty can also not be assumed if the defects on the device are due to transport damage which is not caused by us, improper installation and assembly, incorrect operation, non-household usage, a lack of maintenance or the non-observance of the operating or assembly instructions. Warranty claims are void if repairs or interventions are carried out by people who are not authorised by us to do so, or if our devices have been equipped with spare parts, supplements or accessories, which are not original parts and therefore cause a defect.
3. The warranty service is performed by either repairing the defect parts or replacing them with non-defect parts, at our discretion. Devices which can be transported (e.g. in a car) and on which a warranty service is claimed within the scope of this warranty, are to be handed over or sent to our closest customer service office or our contracted customer service office. Repairs at the place of installation can only be requested for devices which are operated on site (stationary devices). The respective sales receipt stating the purchase and /or delivery date is to be submitted. Replaced parts become our property.
4. If the rectification of the defect device is rejected by us or fails, we will provide a replacement of equal value and at no charge within the above-mentioned warranty period, at the request of the end user.
5. Warranty services neither invoke an extension of the warranty period, nor start a new warranty period. The warranty period for built-in replacement parts ends with the warranty period for the whole device.
6. Smart Devices: If your device is able to connect to the internet (so called smart device) security updates are not part of the scope of this warranty. For a certain period of time security updates for your smart device will be done automatically. If this period ends you will be informed by a general note. Afterwards security updates can be performed manually.
7. This warranty extends to every country where this device is supplied by an authorised distributor.
8. Any other or further claims, in particular those regarding compensation for damage caused outside of the device are ruled out -provided liability is not obligatory by law.

9. We are furthermore liable without restrictions in accordance to legal requirements for damage covered by the liability scope of the Product Liability Act, as well as for damage caused by intentional and gross negligent contract violations plus fraudulent intent by us, our legal representatives or vicarious agents.
10. This warranty bond does not affect your legal warranty claims.

Español

Garantía

Para este dispositivo, proporcionamos garantía bajo las condiciones siguientes:

1. En las siguientes condiciones no se aplicarán cargos (Nº 2 - 7): defectos en la unidad, tras probar que hay defectos en los materiales o en la mano de obra, siempre que se haya informado de ellos tras su hallazgo en os 24 meses posteriores a la entrega de producto.
2. La garantía no se aplica a elementos frágil-es, como cristal, plástico y bombillas
La garantía no cubre variaciones menores con respecto de las características deseadas que son irrelevantes para el valor y la usabilidad del dispositivo. Tampoco cubre daños derivados de los efectos químicos y electroquímicos del agua, o de condiciones meteorológicas anómalas o condiciones operativas no relacionadas, o si el dispositivo ha entrado en contacto con un material no adecuado. De la misma forma, no se aceptará ninguna garantía si los defectos de la unidad se deben a daños en el transporte, que no haya sido realizado por nosotros, a la instalación y montaje realizados por no profesionales, al uso indebido, al uso no doméstico, a la falta de mantenimiento o a no seguir las instrucciones de funcionamiento y montaje.
La garantía quedará nula si se realizan reparaciones o mantenimiento por personas no autorizadas por nosotros o si las unidades se equipan con piezas de repuesto, piezas adicionales o accesorios que no sean originales y, por tanto, provoquen defectos.
3. La garantía se realizará de forma que las piezas defectuosas se reparen sin cargos o se sustituyan por piezas de repuesto, según nuestra discreción.
Los dispositivos, en la medida de lo razonable, se pueden transportar (por ejemplo, en el automóvil), a efectos de esta garantía, se deberá enviar a nuestro centro de servicio más cercano o al nuestro servicio autorizado. Las reparaciones in situ se realizarán únicamente en dispositivos fijos. Siempre se entrega la prueba de garantía con la compra y el envío. Las piezas sustituidas quedarán a nuestra disposición.
4. Si la reparación de la unidad defectuosa no es satisfactoria, se enviará gratuitamente e equivalente dentro del periodo de garantía bajo solicitud.
5. La garantía no superará el periodo de garantía ni se aplicará una ampliación de la misma. El periodo de garantía para las piezas de repuesto finaliza con el periodo de garantía de todo el dispositivo.
6. Dispositivos inteligentes: Si su dispositivo se puede conectar a internet (denominado dispositivo inteligente) las actualizaciones de seguridad no forman parte del alcance de esta garantía. Durante cierto periodo de tiempo las actualizaciones de seguridad para su dispositivo inteligente se harán automáticamente. Si finaliza este periodo se le informará mediante una nota general. Después de eso las actualizaciones de seguridad se pueden realizar manualmente.
7. Esta garantía se aplica a todos los países donde un distribuidor autorizado proporcione este dispositivo.
8. Se excluyen otras reclamaciones, especialmente las derivadas de la sustitución debido a daños provocados fuera de la unidad (siempre que no se exija responsabilidad legal).

9. Nos responsabilizamos sin limitación según las provisiones legales de las pérdidas cubiertas por la responsabilidad declarada en la Ley de responsabilidad de productos y por los daños provocados por incumplimiento de contrato de forma no intencional o negligente y por la representación fraudulenta nuestra o de nuestros representantes legales.
10. La garantía anterior no afecta al cumplimiento de sus derechos estatuarios.

Français

Garantie

Cet appareil est couvert par garantie aux conditions suivantes :

1. Nous réparons gratuitement conformément aux conditions suivantes (nº 2 à 7) tout défaut présenté par l'appareil manifestement causé par un vice de matériel et/ou de fabrication, si celui-ci nous est signalé dès constatation et dans un délai de 24 mois après livraison au destinataire final.
2. Cette garantie ne s'applique pas aux éléments très fragiles comme par exemple le verre ou le plastique ou encore les ampoules.
Aucune obligation de réparation ne découlera de modifications ou d'écartés minimes présentés par rapport au modèle standard de l'appareil, lesquels n'affecteront pas la valeur commerciale ou la valeur d'usage de l'appareil acheté, ni de dommages dus à des conditions ambiantes inhabituelles, à un usage anormal de celui-ci ou au contact avec des matériaux inadaptés. Aucune revendication en garantie ne sera également reconnue en cas de défaut lié à des dommages de transport non effectué par nos soins, d'une installation ou d'un montage non adéquat, d'une utilisation incorrecte, d'un usage non domestique, d'un entretien insuffisant ou du non-respect des consignes d'utilisation et de montage. La revendication en garantie expire si la réparation ou l'intervention est effectuée par des personnes non habilitées par nous à cet effet, ou si nos appareils sont équipés de pièces de rechange, complémentaire ou accessoires non conformes aux pièces d'origine et ayant occasionné le vice.
3. La prestation de garantie consistera, à notre entière discrétion, en une réparation gratuite de l'appareil défectueux, ou son remplacement par un appareil non défectueux.
Les appareils pouvant être transportés (par exemple dans une voiture), et pour lesquels une demande à garantie est revendiquée dans le cadre de cette garantie, doivent être transmis ou envoyés au service après-vente du fabricant ou au service après-vente autorisé le plus proche. Les réparations sur site sont uniquement réalisées pour les appareils stationnaires (fixes). Dans tous les cas, il vous sera demandé de présenter la facture d'achat mentionnant clairement la date d'achat et/ou de livraison. Les pièces échangées redeviendront notre propriété.
4. Pour autant que nous ne soyons pas en mesure de réparer l'appareil défectueux, un appareil équivalent sera fourni au client final sur simple demande pendant la période de garantie mentionnée ci-dessous.
5. Une prestation de garantie n'entraînera pas la fixation d'un nouveau délai de garantie ou la prolongation du délai existant. Le délai de garantie pour les pièces de rechange montées expire avec le délai de garantie pour l'ensemble de l'appareil.
6. Appareils intelligents : Si votre appareil est capable de se connecter à internet (un appareil intelligent), les mises à jour de sécurité ne sont pas incluses dans les termes de cette garantie. Les mises à jour de sécurité seront appliquées à votre appareil intelligent pendant une certaine période. Vous recevrez une note

d'informations générale lorsque cette période prend fin. Après cette période, les mises à jour devront être effectuées manuellement.

7. Cette garantie couvre tous les pays où l'appareil est fourni par un distributeur agréé.
8. Toutes les autres revendications, notamment à une indemnisation de dommages autres que ceux survenus à l'appareil, seront exclues, sauf en cas de responsabilité légale.
9. Nous garantissons, sans limitation des dispositions légales, tous les dommages énumérés dans la loi sur la responsabilité liée au produit ainsi que tous les dommages imputables à toute violation de contrat intentionnelle ou négligente ou de manœuvre frauduleuse de notre part, de nos représentants légaux ou de nos auxiliaires d'exécution.
10. La présente déclaration de conformité n'affecte en rien votre revendication légale en garantie.

Ελληνικά

Εγγύηση

Για αυτή τη συσκευή εγγυόμαστε σύμφωνα με τους ακόλουθους όρους:

1. Διορθώνουμε δωρεάν σύμφωνα με τις απαιτήσεις των ακόλουθων όρων (Αρ 2 - 7) ελλείψεις στη συσκευή, οι οποίες κατόπιν απόδειξης οφείλονται σε σφάλμα υλικού και/ή του κατασκευαστή, όταν αυτές μας ανακοινώνονται άμεσα μετά τον προσδιορισμό τους και εντός 24 μηνών μετά την αποστολή στον πρώτο τελικό χρήστη.
2. Η εγγύηση δεν εκτείνεται σε εύθραυστα εξαρτήματα όπως π.χ. γυαλί ή πλαστικό ή λυχνίες. Μια υποχρέωση εγγύησης δεν ενεργοποιείται μέσω ελάχιστων αποκλίσεων από την θεωρητική ποιότητα και οι οποίες δεν είναι σημαντικές για την αξία και τη δυνατότητα χρήσης της συσκευής, ή μέσω βλαβών από χημικές και ηλεκτροχημικές επιδράσεις του νερού, καθώς και γενικά από ανώμαλες συνθήκες του περιβάλλοντος ή από μη σχετικές συνθήκες λειτουργίας ή εάν η συσκευή έχει έρθει σε επαφή με ακατάλληλες ουσίες. Επίσης δεν μπορεί να αναληφθεί καμία εγγύηση, εάν οι ελλείψεις στη συσκευή οφείλονται σε ζημιές από τη μεταφορά, οι οποίες δεν καλύπτονται από εμάς, από ακατάλληλη εγκατάσταση και συναρμολόγηση, από ελαττωματική χρήση, από χρήση εκτός του νοικοκυριού, από ελλιπή φροντίδα ή μη τήρηση των υποδείξεων χειρισμού ή συναρμολόγησης Η απαίτηση εγγύησης ακυρώνεται όταν έχουν διεξαχθεί επισκευές ή επεμβάσεις από άτομα τα οποία δεν έχουν εξουσιοδοτηθεί από εμάς ή όταν χρησιμοποιούνται στις συσκευές μας ανταλλακτικά, συμπληρωματικά εξαρτήματα ή αξεσουάρ τα οποία δεν είναι γνήσια εξαρτήματα και έτσι μπορεί να προκληθεί ελάττωμα.
3. Η απόδοση εγγύησης γίνεται με τέτοιο τρόπο, ώστε τα ελλιπή εξαρτήματα, κατόπιν επιλογής μας, επισκευάζονται δωρεάν ή μέσω εξαρτημάτων σε άριστη κατάσταση. Συσκευές, οι οποίες λογικά (π.χ. στο I.X.) μπορούν να μεταφερθούν και για τις οποίες μπορεί να υπάρξει απαίτηση εγγύησης με αναφορά σε αυτή την εγγύηση, πρέπει να παραδίδονται ή να αποστέλλονται στην κατωτέρω αναφερόμενη υπηρεσία εξυπηρέτησης πελατών ή στο συμβεβλημένο μας τμήμα εξυπηρέτησης πελατών. Επισκευές στο χώρο τοποθέτησης μπορούν να ζητούνται μόνο για συσκευές σταθερής λειτουργίας (σταθερές). Πρέπει κάθε φορά να υποβάλλεται η απόδειξη αγοράς με την ημερομηνία αγοράς και/ή αποστολής. Τα εξαρτήματα που αλλάζονται γίνονται ιδιοκτησία μας.
4. Εφόσον η αποκατάσταση της ελαττωματικής συσκευής δεν είναι επιτυχής από πλευράς μας, αποστέλλεται εντός του ανωτέρω αναφερόμενου χρόνου εγγύησης, κατόπιν επιθυμίας του τελικού χρήστη, δωρεάν παρόμοιο προϊόν προς αντικατάσταση.
5. Οι απόδοσεις εγγύησης ούτε επιφέρουν επέκταση της χρονικής περιόδου εγγύησης, ούτε ενεργοποιούν μια

νέα χρονική περίοδο εγγύησης. Η χρονική περίοδος εγγύησης για τοποθετημένα ανταλλακτικά λήγει με τη χρονική περίοδο εγγύησης για ολόκληρη τη συσκευή.

6. Ξύπνες συσκευές: Εάν η συσκευή σας μπορεί να συνδεθεί στο Internet (αποκαλούμενη έξυπνη συσκευή), οι ενημερώσεις ασφαλείας δεν αποτελούν μέρος του πεδίου εφαρμογής αυτής της εγγύησης. Για μια ορισμένη χρονική περίοδο, οι ενημερώσεις ασφαλείας για την έξυπνη συσκευή σας θα πραγματοποιούνται αυτόματα Εάν λήξει αυτή η περίοδος, θα ενημερωθείτε με μια γενική σημείωση. Στη συνέχεια, οι ενημερώσεις ασφαλείας μπορούν να εκτελεστούν με μη αυτόματο τρόπο.
7. Η εγγύηση ισχύει σε κάθε χώρα όπου πωλείται αυτή η συσκευή από εξουσιοδοτημένο διανομέα.
8. Περαιτέρω ή άλλες απαιτήσεις, κυρίως αυτές από αντικατάσταση εκτός εμφανιζόμενων ζημιών της συσκευής αποκλείονται, εφόσον δεν έχει εκχωρηθεί αναγκαστικά νομικά μια ευθύνη.
9. Επίσης φέρουμε ευθύνη χωρίς περιορισμό σύμφωνα με τους νομικούς κανονισμούς για ζημιές, οι οποίες, σύμφωνα με το νόμο περί ευθύνες προϊόντων περιέχονται στην ευθύνη καθώς και για όλες τις ζημιές, οι οποίες οφείλονται σε σκοπούμενες παραβιάσεις συμβάσεων ή λόγω σοβαρής αμέλειας καθώς και λόγω κακοπιστίας από πλευράς μας, από πλευράς των νόμιμων αντιπροσώπων μας ή των βοηθών μας.
10. Η προαναφερόμενη δήλωση εγγύησης δεν επηρεάζει την νόμιμη σας απαίτηση αναφορικά με την εγγύηση.

Magyar

Garancia

A készülékre vonatkozóan a következő feltételek szerint nyújtunk garanciát:

1. A következő feltételek (Nr. 2-7) szerint díjtalanul hárítjuk el a készüléken jelentkező összes olyan hibát, amely bizonyíthatóan gyártói hiba vagy anyaghiba miatt keletkezik, feltéve, hogy a hibákat az első végvásárló általi vásárlást követő 24 hónapon belül és észlelésük után haladéktalanul jelentik felénk.
2. A garancia nem terjed ki a törékeny részekre, pl. üvegre vagy műanyagra ill. izzállómpákra. A garanciakötelezettség nem áll elő az előírt rendeltetéstől való olyan minimális eltérések következtében, melyek a készülék értékére és használati alkalmasságára nézve nem bírnak jelentőséggel, továbbá a víz okozta kémiai és elektrokémiai behatásokból eredő károk következtében, valamint a szabályellenes környezeti feltételek vagy a nem rendeltetészerű üzemi feltételek következtében; illetve abban az esetben, ha a készülék arra nem alkalmas anyagokkal érintkezik. Ugyancsak nem biztosítható garancia abban az esetben, ha a készülék hibá nem általunk okozott szállítási sérülésekre, szakszerűtlen telepítésre és szerelésre, helytelen használatra, nem háztartási célú alkalmazásra, hiányos karbantartásra vagy a kezelési és szerelési utasítások figyelmen kívül hagyására vezethetők vissza. A garancia megszűnik, amennyiben olyan személyek végeznek javításokat illetve beavatkozásokat a készüléken, akik erre vonatkozóan nem kaptak tőlünk feljogosítást vagy amennyiben készülékeinket nem eredetinek minősülő pótalkatrészekkel, kiegészítőkkel és tartozékokkal szerelik fel, aminek következtében meghibásodás történik.
3. A garancia nyújtása oly módon történik, hogy választásunk szerint a hibás alkatrészeket díjtalanul megjavítjuk vagy kifogástalan alkatrészekkel pótoljuk. Azokat a készülékeket, melyek (pl. személygépkocsiban) szállíthatók és amelyekke szemben hivatkozva a jelen garanciára garancianyújtási igény támasztható, a legközelebbi ügyfélszolgálatunkhoz vagy a szerződéses ügyfélszolgálatunkhoz kel elküldeni

vagy ezeknek átadni. Felállítás helyen történő javítások csak rögzített helyzetben üzemeltetett (fixen álló) készülékek esetében kérhetők.

Minden esetben be kell mutatni a vásárlás bizonylatot a vásárlási és/vagy szállítási dátummal együtt. A kicserélt alkatrészek a mi tulajdonunkba kerülnek.

- Amennyiben a hibás készülék javítását elutasítjuk vagy nem sikerül kijavítani a hibát, a fent megnevezett garanciaidőn belül a végvásárló kérésére díjtalanul azonos értékben kárpótlást nyújtunk.
- A garanciális szolgáltatások nem eredményezik a garanciaidő meghosszabbodását és új garanciaidőt sem helyeznek érvénybe. A beépített pótkatrészekre vonatkozó garanciaidő a teljes készülékre vonatkozó garanciaidővel egyidejűleg szűnik meg.
- Okos eszközök: Ha az Ön eszköze csatlakozni tud az internethez (ügynevezett okos eszköz), a biztonsági frissítések nem tartoznak a jótállás hatálya alá. Adott ideig okos eszköze biztonsági frissítései automatikusan történnek. Amikor ez az időszak letelik, általános tájékoztatót kap. Ezután a biztonsági frissítések manuálisan lehet elvégezni.
- Ez a garancia kiterjed valamennyi országra, ahova ezt az eszközt hivatalos forgalmazó szállítja.
- Az említetteken túlmenő vagy az egyéb igények, különösen a készüléken kívül károk megtérítésére vonatkozóak ki vannak zárva a garanciából, hacsak nem rendelkezik másként a törvény.
- Továbbá korlátozás nélkül garanciát vállalunk a törvényi rendelkezések szerint minden olyan kárra, melyek a termékfelelősségi törvény szerinti garanciába tartoznak valamint az összes olyan kárra, melyek a mi, a törvényes képviselőnk vagy a teljesítés segédünk szándékos vagy durva hanyagság-gú szerződésszegéséből ill. rosszhiszeműségéből erednek.
- Jelen garancianyilatkozat nem érinti az Ön jótállásra vonatkozó törvényi igényét.

Italiano

Garanzia

Per questo dispositivo offriamo una garanzia in base alle seguenti condizioni:

- Rimediamo in modo gratuito conformemente alle seguenti condizioni (Nr. 2 - 7) mancanze al dispositivo relative a comprovati difetti del materiale o di produzione, se ci contattate dopo dimostrazione e entro 24 mesi dalla consegna del dispositivo
- La garanzia non si estende ai componenti fragili come ad es. vetro o plastica oppure lampadine.
Una garanzia non ha valore in caso di differenze insignificanti rispetto alla qualità reale, che sono irrilevanti per il valore e ed uso del dispositivo o a causa di danni per effetti chimici o elettromagnetici di acqua, nonché per condizioni ambientali anomale o condizioni di esercizio inadeguate o se il dispositivo viene a contatto con sostanze non idonee. Allo stesso modo non è possibile applicare una garanzia se le mancanze al dispositivo sono riconducibili a danni dovuti al trasporto, non causati da noi, a instal-azione o montaggio non a regola d'arte, utilizzo improprio, un utilizzo non domestico, cura insufficiente o non rispetto delle avvertenze di utilizzo o montaggio.
Il dritto di garanzia decade, se le riparazioni o interventi da persone non da noi autorizzate, o se il nostri dispositivi sono forniti di pezzi di ricambio o accessori che non sono originali e che, di conseguenza, potrebbero causare un difetto.
- La garanzia avviene in modo che le parti mancanti sono aggiustate gratuitamente a nostra scelta o sostituite con pezzi perfetti.
I dispositivi, che vengono trasportati in modo ragionevole (ad es. in autovetture) e per i quali viene rivendicata una garanzia in riferimento a tale garanzia,

devono essere portati o inviati ai centri assistenza vicini o al nostro centro clienti. I lavori di manutenzione sui luoghi di installazione possono essere effettuati solo per dispositivi stazionari (fissi).

È necessario mostrare lo scontrino di acquisto con data di acquisto e/o consegna. I pezzi sostituiti sono di nostra proprietà.

- Se il miglioramento del dispositivo difettato viene da noi rifiutato o non avviene con successo, nel periodo di durata della garanzia viene inviata una sostituzione gratuita su richiesta dell'acquirente.
- I servizi di riparazione gratuita determinano un prolungamento della garanzia o determinano una nuova garanzia. La garanzia per un pezzo di ricambio montato termina con la garanzia dell'intero dispositivo.
- Dispositivi intelligenti: se il dispositivo è in grado di connettersi a Internet (il cosiddetto dispositivo intelligente), gli aggiornamenti di sicurezza non rientrano nell'ambito di questa garanzia. Per un certo periodo di tempo gli aggiornamenti di sicurezza del dispositivo intelligente vengono eseguiti automaticamente. Se questo periodo di tempo termina, verrete informati da una nota generale. In seguito gli aggiornamenti di sicurezza potranno essere eseguiti manualmente.
- La presente garanzia si estende ad ogni paese in cui questo dispositivo è fornito da un distributore autorizzato.
- Ulteriori diritti, in particolare quelli per sostituzione fuori al dispositivo di danni presenti sono - nella misura in cui una garanzia non è predisposta secondo legge - esclusi.
- Garantiamo in futuro senza limitazione secondo le condizioni legali i danni, che sono inclusi nella garanzia della legge sulla garanzia del prodotto, nonché per tutti i danni, che coincidono alle violazioni premeditate o negligenti del contratto, nonché malizia da parte nostra, dei nostri rappresentanti legal o dei nostri ausiliari.
- La precedente dichiarazione di garanzia lascia intatto il diritto legale per la garanzia.

Nederlands

Garantie

Voor dit apparaat bieden wij een garantie volgens de onderstaande voorwaarden:

- Als de onderstaande voorwaarden (nr. 2-7) in acht genomen worden, verhelpen wij gratis de gebreken aan het apparaat die aantoonbaar toe te schrijven zijn aan materiaal- en/of fabricagefouten, als ze ons onmiddellijk na de vaststelling ervan en binnen de 24 maanden na de levering aan de eerste koper gemeld worden.
- De garantie strekt zich niet uit tot gemakkelijk breekbare delen zoals glas of kunststof, resp. gloeilampen.
Er wordt geen garantieplicht uitgelokt door lichte afwijkingen van de normale toestand die geen invloed hebben op de waarde en de bruikbaarheid van het apparaat, door schade ontstaan door chemische en elektrochemische inwerkingen van water, of door schade die algemeen voortvloeit uit abnormale omgevingsvoorwaarden of externe bedrijfsomstandigheden, of wanneer het apparaat in aanraking gekomen is met ongeschikte stoffen.
Er kan ook geen garantie verstrekt worden wanneer de gebreken aan het apparaat te wijten zijn aan transportschade buiten ons toedoen, aan een onvakkundige installatie en montage, een verkeerd gebruik, een niet-huishoudelijk gebruik, een gebrekking onderhouden of door de niet-naleving van de instructies voor de bediening en de montage.
De aanspraak op garantie vervalt bij reparaties of ingrepen aan het apparaat door personen die hiervoor niet gemachtigd zijn en ook wanneer onze apparaten

- uitgerust worden met onderdelen, aanvullingen of accessoires die geen originele onderdelen zijn en daardoor een defect veroorzaakt wordt
3. De garantieprestatie houdt in dat defecte onderdelen naar ons goedgehouden gratis gerepareerd worden of door onberispelijke onderdelen vervangen worden. Apparaten die normaal gezien vervoerd kunnen worden (bv. in een auto) en waarvoor een garantieprestatie gevraagd wordt, moeten naar onze dichtstbijzijnde klantendienst of naar onze contractuele klantendienst gebracht of gestuurd worden. Reparaties ter plaatse kunnen alleen gevraagd worden voor stationair bediende (vaststaande) apparaten. Om aanspraak te kunnen maken op een garantieprestatie moet het koopbewijs met de datum van aankoop en/of levering voorgelegd worden. Vervangen delen worden onze eigendom.
 4. Voor zover de reparatie van een defect apparaat door ons geweigerd wordt, of mislukt, wordt binnen de hierboven vermelde garantietermijn op wens van de eindafnemer gratis een gelijkwaardige vervanging geleverd.
 5. Garantieprestaties leiden niet tot een verlenging van de garantietermijn en leiden ook geen nieuwe garantietermijn in. De garantietermijn voor de ingebouwde onderdelen eindigt met de garantietermijn voor het volledige apparaat.
 6. Smartapparatuur: Als uw apparaat verbinding kan maken met het internet (zogenaamd smartapparaat), dan vallen de beveiligingsupdates buiten het kader van deze garantie. Beveiligingsupdates voor uw smartapparaat zullen voor een bepaalde tijdsperiode automatisch worden uitgevoerd. Als deze periode eindigt, dan zult u hierover worden geïnformeerd door een algemene mededeling. Beveiligingsupdates kunnen hierna handmatig worden uitgevoerd.
 7. Deze garantie geldt voor elk land waar dit apparaat wordt geleverd door een geautoriseerde distributeur.
 8. Verdergaande, of andere aanspraken, in het bijzonder aanspraken op vergoeding voor schade ontstaan buiten het apparaat - voor zover een dergelijke aansprakelijkheid niet wettelijk voorgeschreven is - zijn uitgesloten.
 9. Wij zijn verder zonder beperking aansprakelijk volgens de wettelijke bepalingen voor schade die onder de wet op de productaan-sprakelijkheid valt en voor alle schade die berust op opzettelijke contractuele schendingen, grove nalatigheid en boos opzet van ons, onze wettelijke vertegenwoordigers of de door ons aangestelde personen.
 10. De bovenstaande garantieverklaring heeft geen invloed op de wettelijke aanspraak op garantie.

Polski

Gwarancja

Udzielamy gwarancji na to urządzenie, zgodnie z poniższymi warunkami:

1. Zgodnie z warunkami niżej (punkty 2-7) bezpłatnie usuniemy defekty urządzenia, jeżeli w sposób oczywisty są one skutkiem wad materiałów lub wykonania oraz jeżeli zostaną nam zgłoszone niezwłocznie po wykryciu, a także w ciągu 24 miesięcy od dostawy pierwszemu użytkownikowi końcowemu.
2. Gwarancja nie obejmuje części łatwo tłukących się, jak szkło, tworzywa sztuczne lub żarówki. Zobowiązanie gwarancyjne nie jest uskuteczniane przez niewielkie odchylenia od warunków docelowych, które nie są istotne wobec wartości i użyteczności urządzenia, przez szkody ze względu na chemicznie i elektrochemiczne wpływy wody, w ogólności przez anomalne warunki środowiska lub niewłaściwe warunki eksploatacji, lub jeżeli urządzenie w inny sposób wchodzi w styczność z nieodpowiednimi substancjami.

Gwarancji nie można również zakładać, jeżeli wady w urządzeniu są wynikiem uszkodzeń w transporcie, które nie są z naszej winy, nieprawidłowej instalacji i montażu, niepoprawnej eksploatacji, użycia innego niż w gospodarstwie domowym, braku serwisowania lub nieprzestrzegania instrukcji eksploatacji lub montażu.

Roszczenia gwarancyjne podlegają unieważnieniu, jeżeli naprawy lub ingerencje są wykonywane przez osoby, które nie są przez nas do tego upoważnione lub jeżeli urządzenia zostały wyposażone w części zamienne, uzupełnienia lub akcesoria, które nie są częściami oryginalnymi i dlatego powodują defekt.

3. Usługa gwarancyjna jest wykonywana albo przez naprawę części wadliwych, albo ich wymianę na części wolne od wad, wedle naszego uznania. Urządzenia, które mogą być przewożone (np. w samochodzie) i wobec których zgłaszane jest roszczenie usługi gwarancyjnej w ramach niniejszej gwarancji, należy doręczyć lub wysłać do naszej najbliższej placówki serwisowej lub placówki obsługi klienta, z którą mamy umowę.

Napraw w miejscu zainstalowania można żądać tylko w odniesieniu do urządzeń, są eksploatowane na miejscu (urządzenia stacjonarne). Należy przedłożyć odpowiedni dokument zawierający datę nabycia lub dostawy. Wymienione części przechodzą na naszą własność.

4. Jeżeli naprawa wadliwego urządzenia zostaje przez nas odrzucona lub kończy się niepowodzeniem, zapewniamy zamiennik o jednakowej wartości i bez opłaty w ramach wyżej wymienionego okresu gwarancyjnego, na żądanie użytkownika końcowego.
5. Usługi gwarancyjne ani nie powodują przedłużenia okresu gwarancyjnego, ani nie zapoczątkowują nowego. Okres gwarancyjny na wbudowane części zamienne kończy się wraz z okresem gwarancyjnym dla całego urządzenia.
6. Inteligentne urządzenia: Jeśli twoje urządzenie może łączyć się z Internetem (tak zwane inteligentne urządzenie), aktualizacje zabezpieczeń nie są objęte zakresem niniejszej gwarancji. Przez pewien okres czasu aktualizacje bezpieczeństwa dla twojego urządzenia inteligentnego będą wykonywane automatycznie. Jeśli ten okres dobiegnie końca, poinformujemy Cię o tym notą ogólną. Potem aktualizacje zabezpieczeń można wykonać ręcznie.
7. Ta gwarancja rozciąga się na każdy kraj, gdzie to urządzenie jest dostarczane przez autoryzowanego dystrybutora.
8. Wszelkie inne lub dalsze roszczenia, w szczególności te, dotyczące kompensacji za straty spowodowane poza urządzeniem, są wykluczone pod warunkiem, że odpowiedzialność nie jest wymagana przez prawo.
9. Ponadto jesteśmy odpowiedzialni bez ograniczeń - zgodnie z wymogami prawa odnośnie do szkód pokrywanych przez zakres odpowiedzialności Ustawy o Odpowiedzialności za Produkt, jak też za szkody powodowane przez umyślne i opieszałe naruszenie umowy plus nieuczyniwy zamiar nasz, naszych przedstawicieli prawnych lub agentów zastępczych.
10. Niniejsze więzi gwarancyjne nie wpływają na prawne roszczenia gwarancyjne..

Português

Garantia

Oferecemos uma garantia por este dispositivo nas condições seguintes:

1. De acordo com as condições seguintes (pontos 2-7), removeremos eventuais defeitos do dispositivo, sem encargos, se for evidente que os mesmos se devem a erros de material e/ou produção, e se nos forem relatados imediatamente após a detecção e dentro de 24 meses após entrega ao primeiro utilizador final.

2. A garantia não cobre partes facilmente quebráveis, como vidro, plástico ou lâmpadas. A prestação da garantia não é accionada por pequenos desvios das condições alvo, se tal não for significativo para o valor e a aplicabilidade do dispositivo, por danos causados por efeitos químicos e electroquímicos da água, em termos gerais, por condições ambientais anormais ou condições de funcionamento indevidas, ou se o dispositivo entrar em contacto com substâncias inadequadas. Também não pode ser assumida uma garantia se os defeitos do dispositivo se deverem a danos causados durante o transporte que não tenham sido provocados por nós, por uma instalação e montagem indevidas, por funcionamento incorrecto, uso não doméstico, falta de manutenção ou incumprimento das instruções de utilização ou montagem. A prestação de garantia expira se forem realizadas reparações ou intervenções por pessoas não autorizadas para tal por nós, ou se os nossos dispositivos tiverem estado equipados com peças sobresselentes, suplementos ou acessórios que não sejam peças originais e tenham causado um defeito.
3. O serviço de garantia é realizado quer pela reparação das partes defeituosas, quer pela sua substituição, à nossa discrição. Os dispositivos que podem ser transportados (por ex., num carro) e em relação aos quais seja reclamado um serviço de garantia, devem ser entregues ou enviados para o nosso centro de assistência ao cliente mais próximo ou para um centro de assistência ao cliente contratado por nós. As reparações no local de instalação apenas podem ser solicitadas para dispositivos que sejam utilizados no local (dispositivos estacionários). O respectivo talão de compra deve ser entregue, com a data de compra e/ou de entrega. As peças sobresselentes tornam-se nossa propriedade.
4. Se a rectificação do dispositivo defeituoso for rejeitada por nós ou falhar, procedemos à substituição por valor igual, dentro do período de garantia supracitado, a pedido do utilizador final.
5. Os serviços de garantia não invocam uma extensão do período de garantia, nem o início de um novo período de garantia. O período de garantia para as peças sobresselentes instaladas termina quando terminar o período de garantia para todo o dispositivo.
6. Dispositivos inteligentes: Se o seu dispositivo puder ligar à Internet (denominado dispositivo inteligente) as atualizações de segurança não estão incluídas nesta garantia. Para um determinado período de tempo as atualizações de segurança para o seu dispositivo inteligente serão realizadas automaticamente. Se este período terminar, será enviado por um aviso geral. Posteriormente, as atualizações de segurança podem ser realizadas manualmente.
7. Esta garantia estende-se a todos os países nos quais este dispositivo é fornecido por um distribuidor autorizado.
8. Quaisquer outras reclamações, em particular as relacionadas com compensações por danos causados exteriores ao dispositivo, estão excluídas - desde que a responsabilidade não esteja legalmente atribuída.
9. Além disso, somos responsáveis, sem restrições, por danos, de acordo com as disposições legais, que estejam cobertos pela nossa responsabilidade, de acordo com a Lei de Responsabilidade sobre o Produto, bem como por todos os danos causados por violações contratuais por negligência deliberada ou grosseira, ou falsidade da nossa parte, dos nossos representantes legais ou agentes indirectos.
10. Esta prestação da garantia não afecta as suas reclamações legais de garantia.

Svenska

Garanti

För den här apparaten ger vi garanti enligt efterföljande villkor:

1. Vi åtgärdar fel enligt uppgifter i följande villkor(Nr. 2 - 7) Fel på apparat, som konstaterats häröva från ett material- och/ eller tillverkningsfel, när ni ofördröjligen efter fastställande och inom 24 månader efter leverans till den ursprungliga köparen, anmäler det till oss.
2. Garantin täcker inte delar som lätt går sönder, som t.ex. glas eller plast resp. glödlampor. En garantiplikt löses inte ut genom avvikelser från börbeskaffenheten av mindre betydelse, som för värdet och användbarheten för apparaten är irrelevanta eller som har uppkommit genom skador på grund av kemisk och elektrokemisk påverkan av vatten, såväl som allmänna, uppkomna ur onormala miljöförhållanden eller driftsförhållande eller när apparaten på annat sätt har kommit i kontakt med olämpliga material. Inte heller kan någon garanti lämnas när problemet med apparaten kan återföras till transportskador, som inte hanterats av oss, ej fackmässig installation och montering, felaktig användning, en ej hushållsvanlig användning, avsaknad av skötsel eller att användarhandledning eller monteringsanvisning inte har beaktats. Garantianspråken upphör, när reparation eller ingrepp har utförts av personer, som inte har befulmäktigats av oss, eller när våra apparater förses med reservdelar, tilläggs- eller tillbehörskomponenter, som inte är några originaldelar och därigenom orsakar en defekt.
3. Garantiarbetet sker på så sätt att felaktiga delar enligt vårt val sätts i drift utan kostnad eller ersätts med felria delar. Apparater, som normalt (t.ex. i personbil) kan transporteras och där en garantiåtgärd åberopas med hänvisning till den här garantin skall överlämnas eller skickas till vår närmaste kundtjänst eller till vår avtalskundtjänst. Idrifttagning på uppställningsorten kan endast begäras för stationära (fast monterade) apparater. Kvittot på köpet med inköps- och/eller leveransdatum skall alltid uppvisas. Utbytt delar går över till vår ägo.
4. Om reparation av den felaktiga apparaten avisas av oss eller om den misslyckas, skall på slutanvändarens önskemål och inom den ovan angivna garantitiden, kostnadsfritt likvärdig ersättning levereras.
5. Garantiarbetet innebär varken någon förlängning av garantitiden, inte heller startar någon ny garantitid. Garantitiden för inbyggda reservdelar slutar med garantitidens utgång för hela apparaten.
6. Smarta enheter: Om din enhet kan ansluta till internet (så kallad smart enhet) ingår inte säkerhetsuppdateringar i denna garanti. Under en viss period kommer säkerhetsuppdateringar att göras automatiskt för din smarta enhet. Om denna period avslutas kommer du att informeras genom ett allmänt meddelande. Därefter kan säkerhetsuppdateringar göras manuellt.
7. Den här garantin gäller varje land där den här enheten säljs av en auktoriserad distributör.
8. Långtgående eller andra anspråk, särskilt sådana avseende ersättning utanför de skador som har uppkommit på apparaten - så länge som en garanti inte är lagligt tvingande - är utesluten.
9. Vi ansvarar vidare utan inskränkning, enligt gällande rättsliga bestämmelser, för skador, som omfattas av ansvar enligt produktansvarslagen såväl som för alla skador, som är uppsåtliga eller grovt vårdslösa, såväl som bedrägliga från oss, våra rättsliga återförsäljare eller våra hjälppersoner.
10. Ovanstående garantiförklaring, lämnar era rättsliga anspråk på garantiarbete orörda.

CUSTOMER SERVICE HOTLINES:

België / Belgique - Ligne d'assistance client: 022008804 (lokaal tarief)

(Oproep van een Belgisch vast netwerk, met variabele prijzen van Belgische mobiele netwerken) /(taux local)
(Appel d'un réseau fixe belge, avec prix variables des réseaux mobiles belges)

Deutschland - Kundendienst-Hotline: 0800 – 777 – 3 - 222

(Anruf aus dem deutschen Festnetz kostenlos - Mobilfunk gegebenenfalls abweichend)

Ελλάδα - Τηλεφωνική γραμμή εξυπηρέτησης πελατών: 021-11981382 (Τοπικά τέλη)

(Καλέστε από Ελληνικό σταθερό δίκτυο με ποικίλες τιμές από Ελληνικά δίκτυα κινητής τηλεφωνίας)

España - Línea directa del Servicio post-venta: 800 - 098483

(Llamada gratuita desde una red fija española, con precios variables desde redes de telefonía móvil españolas)

Italia - Numero verde: 06 – 62207234 (tariffa locale)

(Chiamata da una rete fissa italiana, con prezzi variabili da rete mobili italiane)

Luxembourg - Ligne d'assistance client: 800 - 26562

(Appel d'un réseau fixe luxembourgeoise, avec prix variables des réseaux mobiles luxembourgeoise)

Magyarország - Ügyfélszolgálati-Hotline: 061-7789221 (helyi tarifa)

(Hívásindítás állandó magyar hálózatról, változó árakon magyar mobiltelefon szolgáltatóktól)

Nederland - Klantendienst-hotline: 0900 – 0401406 (0,10 €/Min.)

(Oproep van een Nederlands vast netwerk, met variabele prijzen van Nederlands mobiele netwerken)

Österreich - Kundendienst-Hotline: 0800 - 006291

(Anruf aus dem österreichischen Festnetz kostenlos - Mobilfunk gegebenenfalls abweichend)

Polska - Obsługa klientów - infolinia: 0223060447 (stawka lokalna)

(Połączenia z polskiej sieci stacjonarnej, ceny zróżnicowane w przypadku połączeń z polskich sieci komórkowych)

Portugal - Apoio ao cliente - linha verde: 800 855 722

(Chamada gratuita a partir de uma rede fixa portuguesa, com preços variáveis a partir de redes móveis portuguesas)

Sverige - Heta linjen till kundtjänst: 0200883448

(Fria samtal från det fasta svenska telefonnätet, med varierande priser från svenska mobila nät)

Schweiz – Kundendienst Hotline: 0800 – 200 308

(Anruf aus dem schweizer Festnetz kostenlos - Mobilfunk gegebenenfalls abweichend)