

IM_OMWG 2024 W_OMWG 2025 B_211111_V05

www.ok-online.com

CE Imtron GmbH
Wankelstraße 5
85046 Ingolstadt
Germany
www.imtron.eu



ok.

OMWG 2024 W
OMWG 2025 B

MIKROWELLENOFEN MIT GRILL // MICROWAVE OVEN WITH GRILL
HORNO MICROONDAS CON GRILL // FOUR À MICRO-ONDES //
AVEC GRIL



DE GEBRAUCHSANWEISUNG	3	IT MANUALE DELL'UTENTE	54
EN USER MANUAL	12	NL GEBRUIKSAANWIJZING	62
ES MANUAL DE INSTRUCCIONES	20	PL INSTRUKCJA OBSŁUGI	71
FR MODE D'EMPLOI	29	PT MANUAL DE UTILIZAÇÃO	80
GR ΟΔΗΓΙΕΣ ΧΡΗΣΗΣ	38	SE BRUKSANVISNING	89
HU FELHASZNÁLÓI KÉZIKÖNYV	46	TR KULLANIM KILAVUZU	97

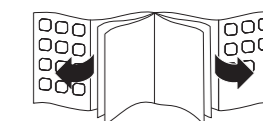

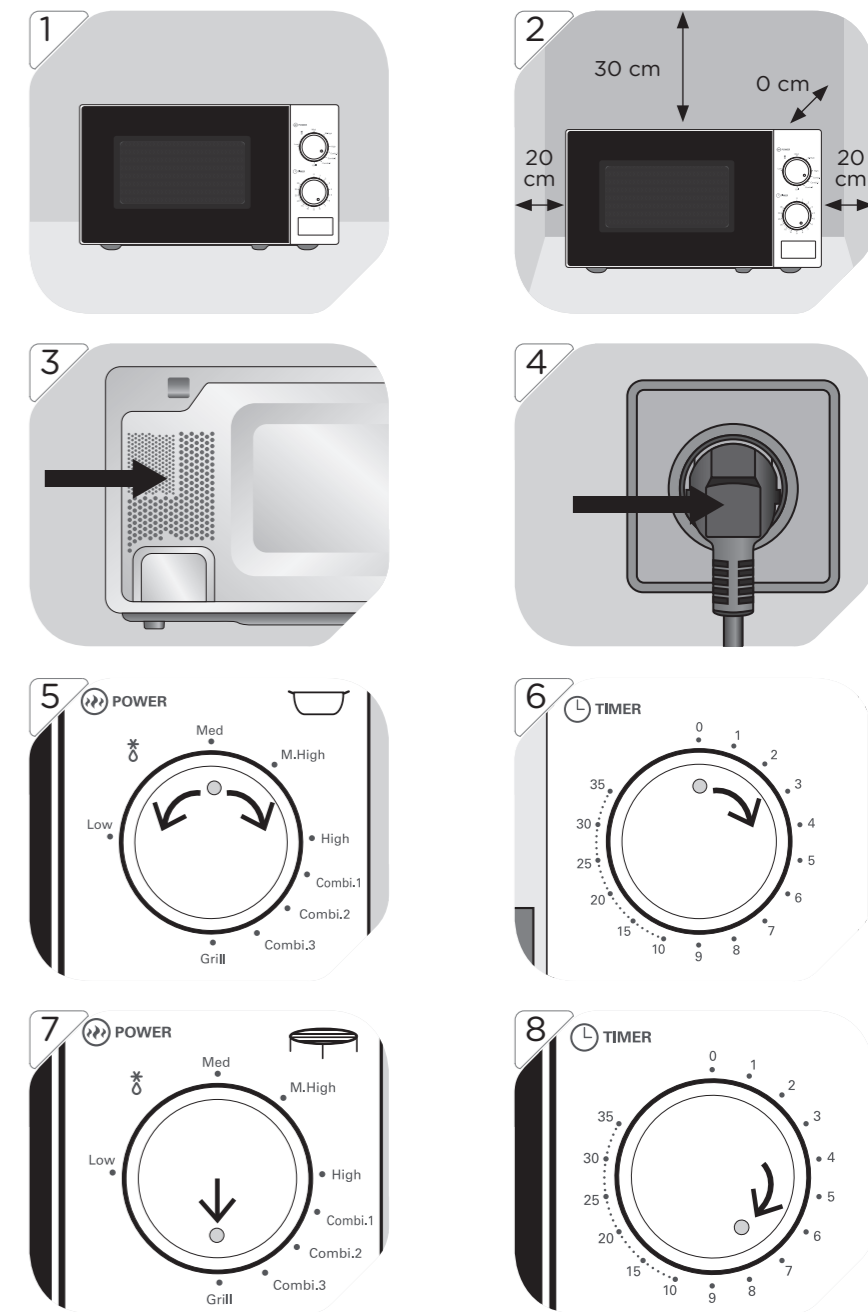
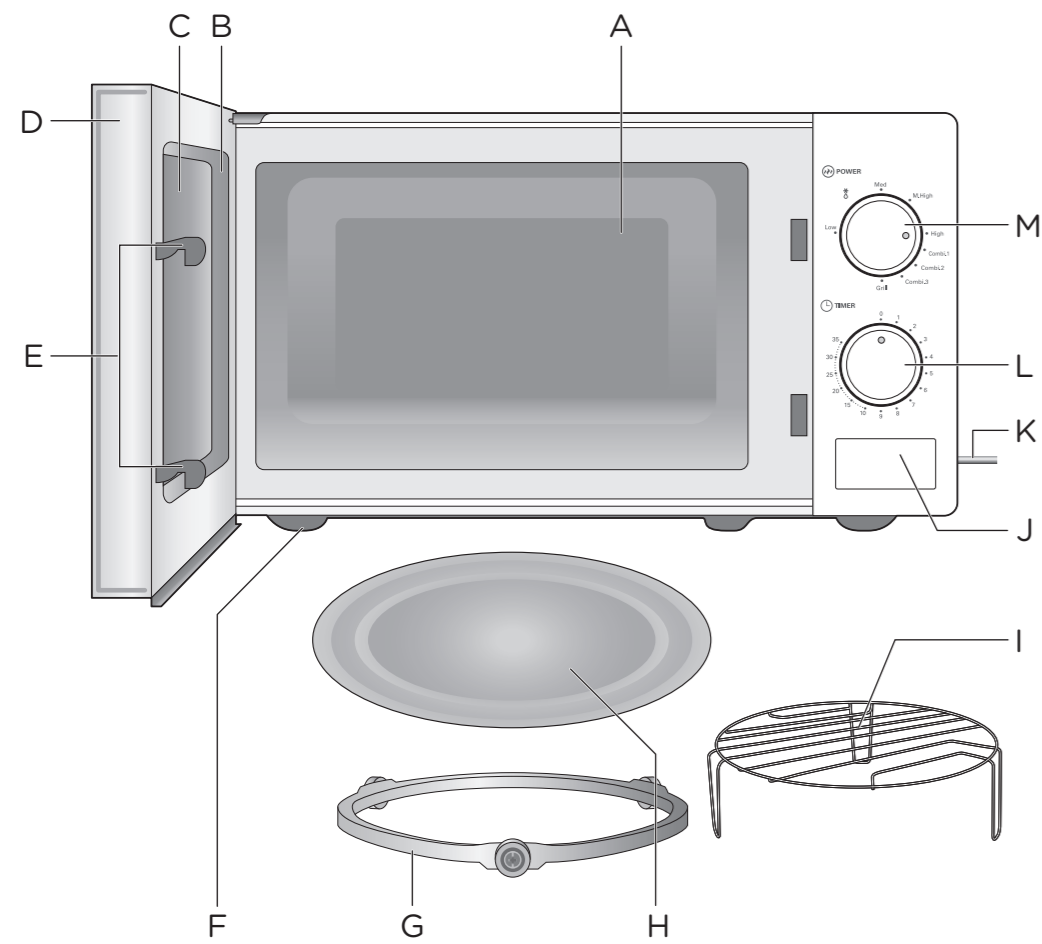

HERZLICHEN GLÜCKWUNSCH!

Vielen Dank, dass Sie sich für ein Produkt von **ok.** entschieden haben. Bitte lesen Sie diese Anleitung sorgfältig durch und bewahren Sie sie für späteren Gebrauch auf.

WICHTIGE SICHERHEITSANWEISUNGEN. BITTE AUFMERKSAM DURCHLESEN UND FÜR SPÄTEREN GEBRAUCH AUFBEWAHREN.

1.  **Verbrennungsgefahr!** Die heißen Oberflächen des Produktes nicht berühren. Während des Betriebes besteht aufsteigende Hitze über dem Produkt. **Achtung!** Heiße Oberfläche!
2. Dieser Mikrowellenofen ist zum Erhitzen von Speisen und Getränken bestimmt. Das Trocknen von Lebensmitteln oder Kleidung und das Erhitzen von Wärmepads, Hausschuhen, Schwämmen, feuchten Tüchern und ähnlichem kann zu einem Verletzungsrisiko, Entzündung oder Feuer führen.
3. Dieses Gerät kann von Kindern im Alter von 8 Jahren und älter benutzt werden. Dieses Gerät kann auch von Personen mit eingeschränkten physischen, sensorischen oder geistigen Fähigkeiten oder mangelnder Erfahrung und/oder mangelndem Wissen benutzt werden, wenn sie durch eine für ihre Sicherheit zuständige Person beaufsichtigt werden oder von ihr Anweisung erhielten, wie das Gerät zu benutzen ist.
4. Kinder dürfen nicht mit dem Gerät spielen.
5. Bewahren Sie das Gerät und sein Kabel außerhalb der Reichweite von Kindern auf, die jünger als 8 Jahre sind.
6. Das Reinigen und die Wartung darf nicht von Kindern durchgeführt werden, es sei denn, sie sind älter als 8 Jahre alt und sie werden beaufsichtigt.
7. **Warnung:** Wenn die Tür oder die Türdichtungen beschädigt wurden, darf die Mikrowelle nicht in Betrieb genommen werden, bis sie von einer fachkundigen Person repariert worden ist.

8. **Warnung:** Reparatur- und Wartungsarbeiten, bei denen der Abbau von Abdeckungen, die Schutz vor der Mikrowellenstrahlung bieten, erforderlich ist, dürfen ausschließlich von einer fachkundigen Person durchgeführt werden.
9. **Warnung:** Flüssigkeiten und andere Lebensmittel dürfen nicht in verschlossenen Behältern erhitzt werden, da sie explodieren könnten.
10. **Warnung:** Erlauben Sie Kindern eine unbeaufsichtigte Nutzung der Mikrowelle erst, wenn sie ausreichend im sicheren Umgang unterwiesen worden sind, so dass sie die Mikrowelle gefahrlos benutzen können und die Gefahren unsachgemäßer Handhabung verstehen.
11. Das Gerät ist ausschließlich für den freistehenden Einsatz bestimmt. Blockieren Sie keine Lüftungsöffnungen der Mikrowelle. Die Angaben zu einem angemessenen Abstand (oben/hinten/seitlich) für eine ausreichende Luftzirkulation finden Sie im Benutzerhandbuch. Nicht in Schränken installieren.
12. Benutzen Sie nur Kochgeschirr, das für die Verwendung mit Mikrowellen geeignet ist. Verwenden Sie keine Behälter oder Besteck aus Metall, Aluminiumfolie, Glaswaren aus Bleikristall, temperaturempfindliche Kunststoffe, Holz, Metallklammern oder Kabelbinder. Verwenden Sie keine Schüsseln mit gefrästen Rändern oder Kunststofföpfe mit teilweise geöffnetem Deckel.
Feuergefahr!
13. Behalten Sie beim Erhitzen von Lebensmitteln in Kunststoff- oder Papierbehältern den Ofen wegen der Entzündungsgefahr im Auge.
14. Wenn Rauch austritt, schalten Sie das Gerät aus und ziehen Sie den Netzstecker aus der Steckdose. Lassen Sie die Tür verschlossen, um Flammen zu ersticken.

15. Beim Erhitzen von Getränken in einer Mikrowelle kann es zu einem verzögerten Sieden kommen. Daher äußerste Vorsicht beim Umgang mit dem Behälter. **Verbrennungsgefahr!**
16. Den Inhalt von Flaschen oder Gläsern mit Babynahrung gut umrühren oder schütteln und die Temperatur vor dem Verzehr überprüfen. Lösen Sie vor dem Erhitzen den Verschluss und den Sauger um Verbrennungen zu vermeiden.
17. Eier in Schale und ganze hartgekochte Eier dürfen nicht im Mikrowellenofen erhitzt werden, da sie explodieren können, auch dann noch, wenn der Kochvorgang beendet ist.
18. Reinigen Sie dieses Gerät nicht mit einem Dampfreiniger. Der Dampf könnte die elektrischen Komponenten erreichen und einen Kurzschluss verursachen.
19. Reinigen Sie die Mikrowelle in regelmäßigen Abständen und entfernen Sie Speisereste unverzüglich nach jedem Gebrauch. (siehe Kapitel Reinigung und Pflege).
20. Halten Sie die Mikrowelle immer sauber, ansonsten kann es zu einer Beeinträchtigung der Oberflächen kommen, die sich nachteilig auf die Lebensdauer des Geräts auswirkt und möglicherweise zu gefährlichen Situationen führen kann.
21. **Warnung:** Mikrowellenenergie - Die Abdeckung nicht entfernen.
22. Im Falle von Beschädigungen muss das Netzkabel vom Hersteller, einem autorisierten Kundendienstmitarbeiter oder einer ähnlich qualifizierten Person ersetzt werden, um Gefährdungen zu vermeiden.
23. Dieses Gerät ist nicht dafür bestimmt, mittels eines externen Timers oder separaten Fernbedienungssystems gesteuert zu werden.

24. Schließen Sie das Gerät nicht über ein Verlängerungskabel oder eine Mehrfachsteckdose an die Stromversorgung an. **Überhitzungsgefahr.**
25. Öffnen Sie niemals das Gehäuse des Geräts. Eingriffe in elektrischen Anschlüsse oder Komponenten und mechanischen Teile sind sehr gefährlich und können zu Betriebsstörungen oder einem elektrischen Schlag führen.
26. Keine verschlossenen Dosen im Mikrowellen-Ofen erhitzen. Es kann sich Druck aufbauen und sie können explodieren, was zu Verletzungen oder Schäden führen kann.
27. Dieses Produkt ist für die Verarbeitung haushaltsüblicher Mengen im Haushalt oder in haushaltsähnlichen, nicht-gewerblichen Anwendungen bestimmt. Haushaltsähnliche Anwendungen umfassen z.B. Die Verwendung in Mitarbeiterküchen von Läden, Büros sowie die Nutzung durch Gäste von Pensionen, kleinen Hotels und ähnlichen Wohneinrichtungen.
28. Verwenden Sie das Gerät nicht für andere Zwecke als in dieser Betriebsanleitung beschrieben, um gefährliche Situationen zu vermeiden.
29. Prüfen Sie vor Anschluss des Geräts an eine Steckdose, ob die Netzspannung mit den Angaben auf dem Typenschild am Gerät übereinstimmt.
30. Aus Sicherheitsgründen ist dieses Klasse I-Gerät mit einem Stecker mit Erdungskontakt ausgestattet. Schließen Sie das Gerät nur an eine geerdete Steckdose an.
31. Unterbrechen Sie zum Überprüfen der Temperatur zuerst den Garvorgang. Verwenden Sie nur ein Thermometer, das ausdrücklich für die Verwendung mit Lebensmitteln zugelassen ist. Verwenden Sie niemals ein Thermometer mit Quecksilber oder Flüssigkeiten, da diese für den Einsatz bei sehr hohen Temperaturen nicht geeignet sind und leicht brechen können.
32. Verwenden Sie das Gerät nicht, wenn die Türscharniere locker sind, oder wenn im Gehäuse, der Tür oder im Ofeninnenraum Löcher oder Risse sichtbar sind.
33. Das Gerät ist nicht für den Einsatz im Freien vorgesehen.
34. Das Gerät ist nur dann vollständig vom Stromnetz getrennt, wenn es ausgeschaltet und der Netzstecker gezogen wurde.
35. Verwenden Sie das Gerät nie zum Aufbewahren oder Trocknen von Gegenständen, die leicht in Brand geraten können (z.B. Wärmekissen mit einer Füllung aus Kernen). Feuchtigkeit verdunstet. **Feuergefahr!**
36. Verwenden Sie das Gerät nicht zum Erhitzen von Kissen oder Pads, die mit Kirschkernen, Weizenkörnern, Lavendel oder Gel gefüllt sind. Diese Pads können sich entzünden, wenn sie erhitzt werden, auch noch nach der Entnahme aus dem Gerät.
37. Vorsicht beim Kochen oder Erhitzen von Speisen mit hohem Zuckergehalt. Wenn sie zu lange erhitzt werden, kann der Zucker karamellisieren oder sich entzünden.

38. Das Gerät ist nicht für Reinigungs- oder Desinfektionsmittel geeignet. Die Mittel können sehr heiß werden und es besteht Verbrennungsgefahr, wenn das Mittel aus dem Gerät entfernt wird.
39. Niemals Alkohol im Gerät erhitzen, da er sich leicht entzünden kann. **Feuergefahr!**
40. Wenn das Gerät mit einem Rost und einer Gourmet-Platte ausgestattet ist, dann verwenden Sie Rost und Gourmet-Platte nicht gleichzeitig. Das würde die Gourmet-Platte beschädigen. Setzen Sie stets die Gourmet-Platte direkt auf den Drehteller.
41. Verwenden Sie dieses Gerät nicht zum Aufwärmen von Speisen in Wärmespeicherbeuteln für normale Öfen, wie z.B. Bratschläuchen. Diese Art von Wärmespeicherbeuteln enthält meistens eine dünne Schicht Aluminiumfolie, welche Mikrowellen reflektiert. Diese reflektierte Energie könnte wiederum dazu führen, dass die äußere Papierabdeckung so heiß wird, dass sie sich entzündet.
42. Verwenden Sie das Gerät nicht zum Frittieren von Speisen. Lassen Sie es während des Garens mit Ölen und Fetten nicht unbeaufsichtigt, da diese eine Brandgefahr darstellen können, wenn es zur Überhitzung kommt.
43. Tragen Sie Ofen-Handschuhe, wenn Sie Kochgeschirr in das Gerät geben oder herausnehmen, oder beim Umgang mit Kochgeschirr oder Lebensmitteln im Gerät. Verbrennungsgefahr!
44. Setzen Sie niemals den heißen Glasteller (oder andere heiße Kochbehälter) auf eine kalte Oberfläche, wie z. B. eine Fliesen- oder Granit-Arbeitsplatte. Der Glasteller oder Behälter könnte springen oder brechen, und die Oberfläche der Arbeitsfläche könnte beschädigt werden. Verwenden Sie eine geeignete hitzebeständige Matte oder einen Topfuntersetzer.
45. Verwenden Sie das Gerät nicht als Raumheizung.
46. Achten Sie bei Verwendung von Küchengeräten, die an Steckdosen neben dem Gerät angeschlossen sind, darauf, dass Netzkabel nicht in der heißen Ofentür eingeklemmt werden können. Die heiße Ofentür kann die Kabelisolierung schmelzen, was zu Gefahren führen kann.
47. Das Produkt ist gemäß dem Standard EN 55011 der Gruppe 2, Klasse B eingestuft.
 - Gruppe 2: Das Produkt erzeugt zweckbestimmt hochfrequente Energie in Form elektromagnetischer Strahlen zur Wärmebehandlung von Lebensmitteln.
 - Klasse B: Das Produkt ist für den Einsatz im häuslichen Bereich geeignet.

BESTIMMUNGSGEMÄSSE VERWENDUNG

Dieses Produkt ist für das Auftauen, Aufwärmen und Garen von Speisen bestimmt. Jeglicher anderer Gebrauch kann zu Schäden am Produkt oder Verletzungen führen. Die Imtron GmbH übernimmt keine Haftung für Schäden am Produkt, Sachschaden, oder Verletzung von Personen aufgrund von unachtsamer, unsachgemäßer, falscher oder nicht dem vom Hersteller angegebenen Zweck entsprechender Verwendung des Produkts.

BEDIENELEMENTE UND KOMPONENTEN

Das Produkt kann in verschiedenen Farben erhältlich sein.

- A. Garraum des Ofens
- B. Türdichtung
- C. Türfenster
- D. Tür
- E. Sicherheitsverschlussystem
- F. Füße
- G. Drehtellerrolle
- H. Glasteller
- I. Metall-Grillständer
- J. Drucktaste zum Öffnen der Tür
- K. Netzkabel mit Netzstecker
- L. **TIMER** (Zeit) Wahlschalter
- M. **POWER** (Leistung) Wahlschalter



INHALT

- 1 x Mikrowelle
- 1 x Glasdreheller inkl. Lauftring
- 1 x Metall-Grillständer
- 1 x Gebrauchsanleitung
- 1 x Garantiekarte

VOR DEM ERSTEN GEBRAUCH

- Entfernen Sie das Produkt und Zubehör vorsichtig aus der Originalverpackung. Es empfiehlt sich, die Originalverpackung für späteres Verstauen aufzubewahren. Möchten Sie die Originalverpackung entsorgen, so tun Sie dies nach den geltenden gesetzlichen Bestimmungen. Haben Sie Fragen zur richtigen Entsorgung, fragen Sie bei Ihrer örtlichen Behörde nach.
- Überprüfen Sie den Verpackungsinhalt auf Vollständigkeit und Beschädigungen. Sollte der Verpackungsinhalt unvollständig oder sollten Beschädigungen feststellbar sein, kontaktieren Sie umgehend Ihre Verkaufsstelle.
- Reinigen Sie das Produkt nach dem Auspacken; siehe Abschnitt **Reinigung und Pflege**.
- **Modus Grill:** Um Produktionsrückstände zu entfernen, nehmen Sie das Produkt für ca. 10 Minuten ohne Lebensmittel in Betrieb. Beachten Sie zur Einstellung das Kapitel **GRILLEN**. Bitte sorgen Sie für eine ausreichende Belüftung, da es zur leichten Geruchsbildung und Raumentwicklung kommen kann, was aber unbedenklich ist und nach kurzer Zeit verschwindet.

MONTAGE

- 1 Den Mikrowellenherd auf eine ebene, stabile und hitzebeständige Oberfläche stellen.
- 2 Lassen Sie für eine ausreichende Luftzirkulation genügend Platz: 30 cm über dem Ofen, 0 cm auf der Rückseite, 20 cm auf beiden Seiten.
- 3 Die Lüftungsschlitze des Gerätes nicht abdecken oder blockieren. Die Füße nicht abmontieren.
- 4 Vor Gebrauch den Netzstecker einstecken. Wenn das Gerät für längere Zeit nicht gebraucht wird, den Netzstecker ziehen.

HINWEIS

- Sicherstellen, dass das gesamte Verpackungsmaterial einschließlich Klebeband von der Tür, dem Garraum, den Kontrollelementen und den Zubehörteilen entfernt wurde.
- Den Mikrowellenherd nicht in Bereichen, in denen Wärme, Nässe oder hohe Luftfeuchtigkeit gebildet wird, oder in der Nähe entflammbarer Materials aufstellen.
- Das Gerät nicht ohne ordnungsgemäß montierten Rollenring und Dreheller verwenden.
- Sicherstellen, dass das Netzkabel unbeschädigt ist und nicht unter dem Herd oder über heiße oder scharfkantige Oberflächen verläuft.
- Der Netzstecker muss leicht erreichbar sein, sodass er im Notfall unverzüglich herausgezogen werden kann.

Erdungsanweisungen

- Das Netzkabel des Gerätes ist mit einem geerdeten Stecker ausgerüstet, welcher an eine ordnungsgemäß installierte, geerdete Steckdose anzuschließen ist.
- Es wird empfohlen, das Gerät an eine gesonderte Steckdose anzuschließen.
- Netzspannung ist gefährlich und kann zu Bränden oder anderen Unfällen mit Sach- und Personenschäden führen.
- **Achtung!** Unsachgemäße Montage des Erdungssteckers kann zu Stromschlägen führen.

KOCHEN MIT DER MIKROWELLE

5 Mit dem Leistungsstufenschalter **POWER** die Leistungsstufe einstellen.

6 Mit dem Zeiteinstellknopf **TIMER** die Garzeit einstellen

Modus	Leistungsstufe	Wattzahl
Low (niedrig)	17%	115W
* (auftauen)	33%	230W
Med (mittel)	55%	390W
M.High (mittel-hoch)	77%	540W
High (hoch)	100%	700W

GRILLEN

Hinweis:

Der Metall-Grillstander kann zum Grillen verwendet werden.

7 Wählen Sie mit dem **POWER** (Leistung)-Wahlschalter die Grillfunktion.

8 Mit dem Zeiteinstellknopf **TIMER** die Garzeit einstellen.

Modus	Leistungsstufe	Wattzahl
Grill	100%	1000W

KOMBINATIONSKOCHEN

Hinweis:

Der Metall-Grillständer **kann nicht** für das Kombinationskochen verwendet werden.

9 Wählen Sie mit dem **POWER** (Leistung)-Wahlschalter die Leistungsstufe.

10 Mit dem Zeiteinstellknopf **TIMER** die Garzeit einstellen.

Modus	Leistungsstufe	Geeignet für
Combi 1	20% Mikrowelle / 80% Grill	Fisch, Kartoffelgratin
Combi 2	30% Mikrowelle / 70% Grill	Omelette, gebackene Kartoffeln
Combi 3	40% Mikrowelle / 60% Grill	Geflügel

HINWEIS

Das Gerät ist mit einem kurzen Netzkabel ausgestattet, um ein Verheddern im Kabel oder das Stolpern über ein längeres Kabel und die daraus resultierenden Gefahren zu verhindern. Falls ein Verlängerungskabel verwendet wird:

- Müssen die elektrischen Anschlusswerte mindestens so groß wie die des Gerätes sein.
- Ist ein Verlängerungskabel mit Schutzleiter zu verwenden.
- Darf das Kabel nicht über Tresen- oder Tischkanten hängend verlegt werden, da Kinder sonst am Kabel ziehen oder Personen unbeabsichtigt darüber stolpern könnten.

KOCHUTENSILIEN-LEITFADEN

Kochutensilien	Mikrowelle	Grill	Kombination
Hitzebeständiges Glas	Ja	Ja	Ja
Nicht-hitzebeständiges Glas	Nein	Nein	Nein
Hitzebeständige Keramik	Ja	Ja	Ja
Mikrowellensicheres Kunststoff-Geschirr	Ja	Nein	Nein
Küchen-Papiertücher	Ja	Nein	Nein
Metalltablett	Nein	Ja	Nein
Metall-Grillständer	Nein	Ja	Nein
Aluminiumfolie und Folienbehälter	Nein	Ja	Nein
Gläser / Tassen mit Metallrand	Nein	Ja	Nein

FEHLERBEHEBUNG

Sollte es während des Betriebs zu Störungen kommen, beachten Sie nachfolgende Tabelle. Sollten die Probleme so wie sie unter **Behebung** angegeben sind, nicht abgestellt werden können, wenden Sie sich an Ihren Händler.

Problem	Mögliche Ursache	Behebung
Produkt funktioniert nicht	<ul style="list-style-type: none"> Keine Stromversorgung Tür ist nicht richtig verschlossen 	<ul style="list-style-type: none"> Überprüfen der Stromversorgung Tür richtig schließen
Glasteller erzeugt Geräusche beim Drehen	<ul style="list-style-type: none"> Glasteller liegt nicht richtig auf dem Dreheinsatz Boden des Garraumes ist verschmutzt 	<ul style="list-style-type: none"> Glasteller korrekt auflegen Dreheinsatz und Boden reinigen
Es treten unangenehme Gerüche auf	<ul style="list-style-type: none"> Der Garraum ist verschmutzt 	<ul style="list-style-type: none"> Reinigen Sie den Garraum nach jeder Nutzung und entfernen Sie alle Rückstände
Es entstehen Funken	<ul style="list-style-type: none"> Kochgeschirr enthält Metall 	<ul style="list-style-type: none"> Verwenden Sie nur geeignetes Kochgeschirr, siehe oben

REINIGUNG UND PFLEGE

- **Warnung!** Ziehen Sie den Netzstecker und lassen Sie das Produkt vor dem Reinigen vollständig abkühlen. Tauchen Sie elektrische Teile des Produktes während des Reinigens nie in Wasser oder andere Flüssigkeiten. Halten Sie das Produkt nie unter fließendes Wasser.
- **Warnung!** Verwenden Sie zur Reinigung keinesfalls Lösungs- und Scheuermittel, harte Bürsten, metallische oder scharfe Gegenstände. Lösungsmittel sind gesundheitsschädlich und greifen die Plastikteile an; scheuernde Reiniger und Hilfsmittel zerkratzen die Oberfläche.

- 11 • Reinigen Sie die Außenflächen des Produktes mit einem leicht angefeuchteten Tuch und trocknen Sie sie anschließend gut ab.
- Achten Sie darauf, dass kein Wasser ins Produktinnere (z.B. an den Schaltern) gelangt.
- 12 • Reinigen Sie den Garraum, die Dichtungen der Türen und die angrenzenden Teile regelmäßig mit einem feuchten Tuch. Wenn Speisespritzer oder verschüttete Flüssigkeiten an den Garraumwänden anhaften, wischen Sie sie direkt nach der Nutzung mit einem feuchten Tuch ab.
- Wischen Sie danach den Garraum mit einem weichen Tuch trocken.
- 13 • Der Glasteller kann zum Reinigen entfernt werden. Reinigen Sie den Teller in warmer Seifenlauge oder in einer Spülmaschine.
- Die Drehtellerrolle und der Garraumboden sollten regelmäßig gereinigt werden, um übermäßige Geräusche zu verhindern. Verwenden Sie zum Abwischen der Oberfläche ein mildes Reinigungsmittel und lassen Sie sie trocknen. Wenn die Drehtellerrolle zur Reinigung entfernt wurde, achten Sie darauf, sie vor dem nächsten Gebrauch wieder ordnungsgemäß einzusetzen.

Hinweis:

Gerüche im Garraum können neutralisiert werden, indem Sie eine mikrowellengeeignete Tasse mit Wasser und Zitronensaft füllen und 5 Minuten lang in der Mikrowelle kochen lassen.

TECHNISCHE DATEN

Nennspannung	: 230 V~, 50 Hz
Nenningangsleistung	: 1050W (Mikrowelle) 1000W (Grill)
Nennausgangsleistung	: 700 W
Betriebsfrequenz	: 2450 MHz
Außenmaße	: ca. 440 x 340 x 258 mm
Drehtellerdurchmesser	: Ø 255 mm
Fassungsvermögen des Garraums	: 20 L
Nettogewicht	: ca. 10,75 kg

ENTSORGUNG



Das Symbol der durchgestrichenen Abfalltonne auf Rädern auf dem Produkt oder seiner Verpackung bedeutet, dass das Gerät nicht im Hausmüll entsorgt werden darf, sondern eine separate Entsorgung erfordert. Sie können das Altgerät kostenfrei bei einer geeigneten kommunalen Sammelstelle für Elektro- und Elektronikaltgeräte, z.B. einem Wertstoffhof, abgeben. Die Adressen erhalten Sie von Ihrer Stadt- bzw. Kommunalverwaltung. Alternativ können Sie kleine Elektroaltgeräte mit einer Kantenlänge von bis zu 25 cm bei einem Händler mit einer Verkaufsfläche von mind. 400 m² für Elektro- und Elektronikgeräte oder einem Lebensmittelhändler mit einer Gesamtverkaufsfläche von mind. 800 m², der zumindest mehrmals im Jahr Elektro- und Elektronikgeräte anbietet, unentgeltlich zurückgeben. Größere Altgeräte können beim Neukauf eines Geräts der gleichen Geräteart bei einem entsprechenden Händler kostenfrei zurückgegeben werden. Bezüglich der Modalitäten der Rückgabe eines Altgeräts im Fall der Lieferung des neuen Geräts oder des Onlinekaufs, wenden Sie sich bitte an Ihren Händler.

Bitte entnehmen Sie – sofern möglich – vor der Entsorgung des Produkts sämtliche Batterien und Akkus sowie alle Lampen, die zerstörungsfrei entnommen werden können.

Wir weisen darauf hin, dass Sie für die Löschung personenbezogener Daten auf dem zu entsorgenden Produkt verantwortlich sind.

CONGRATULATIONS

Thank you for your purchase of an **ok.** product. Please read this manual carefully and keep it for future reference.

IMPORTANT SAFETY INSTRUCTIONS. READ CAREFULLY AND KEEP FOR FUTURE REFERENCE.

1.  **Risk of burning!** Do not touch the product's hot surfaces. Heat rises from the product during use. **Caution!** Hot surface!
2. This microwave oven is intended for heating food and beverages. Drying of food or clothing and heating of warming pads, slippers, sponges, damp clothes and similar items may lead to risk of injury, ignition or fire.
3. This product can be used by children aged from 8 years and above and persons with reduced physical, sensory or mental capabilities or lack of experience and knowledge if they are being supervised or have received instructions concerning use of the product in a safe way and understand the hazards involved.
4. Children shall not play with the product.
5. Keep the appliance and its power cord out of reach of children less than 8 years.
6. Cleaning and user maintenance shall not be carried out by children unless they are older than 8 years and supervised.
7. **Warning:** If the door or door seals have been damaged the oven must not be operated until it has been repaired by an authorized person.
8. **Warning:** It is hazardous for anyone other than an authorized person to carry out any service or repair operation that involves the removal of a cover, which gives protection against exposure to microwave energy.
9. **Warning:** Liquids and other foods must not be heated in sealed containers since they are liable to explode.

10. **Warning:** Only allow children to use the oven without supervision when adequate instructions have been given so that they are able to use the oven in a safe way and understand the hazards of improper use.
11. The appliance is intended to be used freestanding. Do not block any oven vents. The information on adequate space (top/back/sides) for sufficient air circulation can be found in the user manual. Do not install in cabinets.
12. Only use utensils suitable for use in microwave ovens. Do not use containers or cutlery made from or containing metal, aluminium foil, lead crystal glassware, temperature-sensitive plastics, wood, metal clips or wire ties. Do not use bowls with milled rims or plastic pots with the lid only partially removed. **Risk of fire!**
13. When heating food in plastic or paper containers, keep an eye on the oven due to the risk of ignition.
14. If smoke is emitted, switch off or unplug the appliance and keep the door closed in order to stifle any flames.
15. Microwave heating of beverages can result in delayed eruptive boiling; therefore care must be taken when handling the container and its contents. **Danger of burns!**
16. The contents of feeding bottles and baby food jars shall be stirred or shaken and the temperature checked before consumption. Loosen the screw top and test before heating to avoid burns.
17. Eggs in their shell and whole hard-boiled eggs should not be heated in microwave ovens since they may explode, even after microwave heating has ended.
18. Do not use a steam-cleaning appliance to clean this microwave oven. Steam could reach the electrical components and cause a short circuit.

19. The oven should be cleaned regularly and any food deposits must be removed immediately (see chapter Cleaning and care).
 20. Failure to maintain the oven in a clean condition could lead to deterioration of the surface that could adversely affect the life of the appliance and possibly result in a hazardous situation.
 21. **Warning:** Microwave energy - Do not remove cover.
 22. If the supply cord is damaged, it must be replaced by the manufacturer or its service agent or similarly qualified persons in order to avoid any hazards.
 23. The appliance should not be operated by means of an external timer or separate remote-control system.
 24. Do not connect the appliance to the mains supply by an extension cord or multi-socket unit. **Danger of overheating.**
 25. Never open the casing of the appliance. Tampering with electrical connections or components and mechanical parts is highly dangerous and can cause operational faults or electric shock.
 26. Do not heat up tins in the microwave oven. Pressure can build up and they may explode, resulting in injury or damage.
 27. The product is designed for the preparation of normal household quantities in the home, or in household-like, non-commercial environments. Household-like environments include staff kitchens in shops, offices, agricultural and other small businesses or for use by guests at bed-and-breakfast establishments, small hotels and similar residential facilities.
28. Do not use the appliance for any other purpose than described in this manual, in order to avoid hazardous situations.
 29. Before connecting the appliance to a socket outlet, make sure the voltage indicated on the appliance corresponds to your local mains voltage.

30. For safety reasons, this class I appliance is provided with a plug with earth connection. Always connect this appliance to a mains socket outlet with a protective earthing connection.
31. To check food temperature, first interrupt the cooking process. Only use a thermometer specifically approved for food use. Never use a thermometer containing mercury or liquid, as these are not suitable for use with very high temperatures and can break very easily.
32. Do not use the appliance if the door hinges are loose, or if holes or cracks are visible in the enclosure, the door or the oven interior.
33. The appliance is not suitable for outdoor use.
34. The appliance is only completely isolated from the mains supply when it is switched off and disconnected from the mains.
35. Never use the appliance to store or dry items that could ignite easily. Moisture evaporates. **Risk of fire!**
36. Do not use the appliance to heat up cushions or pads filled with cherry kernels, wheat grains, lavender or gel. These pads can ignite when heated, even after they have been removed from the appliance.
37. Exercise caution when cooking or reheating food with a high sugar content. If heated for too long, the sugar may caramelize or ignite.
38. The appliance is not suitable for cleaning or disinfecting items. Items can get extremely hot, and there is a danger of burning when the item is removed from the appliance.
39. Never heat alcohol in the appliance as it can easily ignite. **Risk of fire!**
40. If the appliance is equipped with a rack and gourmet plate, do not use the rack and gourmet plate at the same time. That would damage the gourmet plate. Always place the gourmet plate directly on the turntable.
41. Do not use this appliance to reheat food in heat-retaining bags intended for normal ovens, such as roasting bags. Such heat-retaining bags usually contain a thin layer of aluminium foil that reflects microwaves. This reflected energy could, in turn, cause the outer paper covering to become so hot that it ignites.
42. Do not use the appliance for deep frying food. Do not leave it unattended when cooking with oils and fats as these can be a fire hazard if allowed to overheat.
43. Wear oven gloves when taking dishes in and out of the appliance, or when handling dishes or food in the appliance. Risk of burning!
44. Never place the hot glass tray (or any other hot cooking containers) on a cold surface, such as a tiled or granite worktop. The glass tray or container could crack or shatter, and the worktop surface could get damaged. Use a suitable heat-resistant mat or pot rest.
45. Do not use the appliance to heat up the room.
46. When using kitchen appliances connected to sockets near the appliance, ensure that the supply cord cannot get trapped in a hot oven door. The hot oven door could melt the cord insulation, which might cause hazards.
47. In conformity with the standard EN 55011, this product is classified as a group 2 class B product.
 - Group 2: The product intentionally generates radio-frequency energy in the form of electromagnetic radiation for the heat treatment of food.
 - Class B: The product is suitable to be used in domestic establishments.

INTENDED USE

This product is intended for defrosting, reheating and cooking food. Any other use may result in damage to the product or injuries.

The Imtron GmbH assumes no liability for damage to the product, for property damage or for personal injury due to careless or improper usage of the product, or usage of product which does not meet the manufacturer's specified purpose.

COMPONENTS

The product may be available in different colors.

- A. Oven cavity
- B. Door Sealing
- C. Door window
- D. Door
- E. Safety Interlock system
- F. Feet
- G. Turntable roller
- H. Glass tray
- I. Metal rack
- J. Door opener button
- K. Power cord with plug
- L. **TIMER** selector switch
- M. **POWER** selector switch



CONTENT

- 1 x Microwave oven
- 1 x Glass tray incl. turntable roller
- 1 x Metal rack
- 1 x Instruction manual
- 1 x Warranty card

BEFORE FIRST TIME USE

- Remove the product and accessories carefully from the original packaging. It is recommended to keep the original packaging for storage. If you wish to dispose of the original packaging, please observe applicable legal provisions. Should you have any questions regarding proper disposal, contact your local waste management center.
- Inspect the delivery contents for completeness and damages. Should the delivery contents be incomplete or damaged, contact your sales outlet immediately.
- After unpacking, please refer to chapter **Cleaning and care**.
- **Mode Grill:** To remove production residue, run the product for approx. 10 minutes without foodstuffs. For setting follow chapter **GRILLING**. Make sure there is sufficient ventilation as a slight odor and some smoke may occur. This is harmless and will disappear shortly.

INSTALLATION

- 1 Place the microwave on a flat, stable and heat-resistant surface.
- 2 Leave space for sufficient airflow. 30 cm above the oven, 0 cm at the back, 20 cm at both sides.
- 3 Do not cover or block any vents on the unit. Do not remove feet.
- 4 Before use, plug in the unit. Unplug when not using it for a long time.

NOTE

- Make sure that all packaging materials including tape are removed from the door, cavity, switches and accessories.
- Do not place the oven in places that generate heat, moisture or high humidity, or near combustible materials.
- Do not operate the oven without the turntable roller on the shaft and glass tray in proper positions.
- Make sure that the power cord is undamaged and does not run under the oven or over any hot or sharp surface.
- The mains plug must be readily accessible so that it can be easily disconnected in an emergency.

Grounding instructions

- The supply cord of the oven is equipped with a plug with earth connection, which must be plugged into a properly installed and grounded wall outlet.
- It is recommended that a separate circuit, serving only the oven, is provided and used.
- High voltage is dangerous and may result in fire or other accidents, causing property damage or injuries.
- **Warning!** Improper use of the grounding plug can result in a risk of electric shock.

MICROWAVE COOKING

5 Use the **POWER** selector switch to select power level.

6 Use the **TIMER** selector switch to set cooking duration.

Mode	Power level	Wattage
Low	17%	115W
* (defrost)	33%	230W
Med (medium)	55%	390W
M.High (medium-high)	77%	540W
High	100%	700W

GRILLING

Note:

The metal rack can be used for grilling.

7 Use the **POWER** selector switch to select grill.

8 Use the **TIMER** selector switch to set cooking duration.

Mode	Power level	Wattage
Grill	100%	1000W

COMBINATION COOKING

Note:

The metal rack **cannot** be used for combination cooking.

9 Use the **POWER** selector switch to select grill.

10 Use the **TIMER** selector switch to set cooking duration.

Mode	Power level	Suitable for
Combi 1	20% Microwave / 80% Grill	Fish, potatoes au gratin
Combi 2	30% Microwave / 70% Grill	Omelette, baked potatoes
Combi 3	40% Microwave / 60% Grill	Poultry

NOTE

A short supply cord is provided to reduce the risks resulting from becoming entangled in or tripping over a longer cord. If an extension cord is used:

- The electrical rating must be at least as great as the electrical rating of the product.
- The extension cord must be a grounding-type 3-wire cord.
- The cord should be arranged so that it will not drape over counter tops or table tops, where it can be pulled on by children or tripped over unintentionally.

COOKING UTENSILS GUIDE

Cooking utensils	Microwave	Grill	Combination
Heat-resistant glass	Yes	Yes	Yes
Non heat-resistant glass	No	No	No
Heat-resistant ceramics	Yes	Yes	Yes
Microwave-safe plastic dish	Yes	No	No
Kitchen paper	Yes	No	No
Metal tray	No	Yes	No
Metal rack	No	Yes	No
Aluminum foil & foil containers	No	Yes	No
Glasses / Cups with metal rim	No	Yes	No

TROUBLESHOOTING

If there are any problems during operation, please refer to the following table. If the problems cannot be solved as indicated under **Solution**, please contact your retailer.

Problem	Possible causes	Solution
Product does not work	<ul style="list-style-type: none"> • Interrupted power supply • Door is not correctly closed 	<ul style="list-style-type: none"> • Check the power supply • Close the door correctly
Some noise is coming from the glass tray	<ul style="list-style-type: none"> • Glass tray is not correctly placed on the turntable roller • Bottom of the cooking chamber is soiled 	<ul style="list-style-type: none"> • Place in the glass tray correctly • Clean the turntable roller and bottom
Unpleasant smells during usage	<ul style="list-style-type: none"> • Cooking chamber is soiled 	<ul style="list-style-type: none"> • Clean the cooking chamber after each use and remove any residues
Sparks appear	<ul style="list-style-type: none"> • Cooking utensils contain metal 	<ul style="list-style-type: none"> • Only use suitable cooking utensils

CLEANING AND CARE

- **Warning!** Unplug the product and let it cool down completely before cleaning. Never immerse electrical parts of the product in water during cleaning or operation. Never hold the product under running water.
- **Warning!** When cleaning, never use solvents or abrasive materials, hard brushes, metallic or sharp objects. Solvents are harmful to human health and can attack plastic parts, while abrasive cleaning mechanisms and tools may scratch the surface(s).

- 11 • Clean the product's exterior surfaces with a slightly damp cloth and then dry them thoroughly.
 - Make sure that no water enters the product interior (for example, through the control wheels).
- 12 • Clean the cavity, the door seals and adjacent parts regularly with a damp cloth. When food splatters or spilled liquids adhere to oven walls, wipe with a damp cloth immediately.
 - Wipe the cavity dry afterwards using a soft cloth.
- 13 • The glass tray can be removed for cleaning. Clean the tray in warm, soapy water or in the dishwasher.
 - The turntable roller and the cavity bottom should be cleaned regularly to prevent excessive noise. Simply use a mild detergent to wipe the surface and allow it to dry. If the turntable roller is removed for cleaning, make sure to re-insert it properly before next use.

Note:

Odours in the cavity can be neutralized by filling a microwave-suitable cup with water and lemon juice and boiling it in the microwave oven for 5 minutes.

SPECIFICATION

Rated voltage	: 230 V~, 50 Hz
Rated power input	: 1050W (Micro) 1000W (Grill)
Rated power output	: 700 W
Operation frequency	: 2450 MHz
Outside dimensions	: Approx. 440 x 340 x 258 mm
Turntable Diameter	: Ø 255 mm
Oven capacity	: 20 L
Net weight	: Approx. 10.75 kg

DISPOSAL



The symbol of the crossed-out wheeled bin shown on the product or its packaging means that the device must not be disposed of with other household waste but requires separate collection. You can dispose of the device free of charge at your local waste return and collection system. The addresses can be obtained from your responsible city council or local government. Alternatively, you can return small waste electrical and electronic equipment (WEEE) with an edge length of up to 25 cm free of charge to any retailer with a sales area relating to electrical and electronic equipment (EEE) of at least 400 m² or to a food retailer that offers EEE at least several times a year with a total sales area of 800 m². Larger WEEE can be returned to a respective retailer free of charge when buying a new product of the same type. Regarding the modalities of the collection of WEEE in case of shipment of the newly bought product, please contact your retailer.

If possible, please remove all batteries and accumulators as well as all removable lamps before disposing of the device.

Please note that you are responsible for deleting all personal data on the device to be disposed of.

ENHORABUENA

Gracias por adquirir éste producto **ok.** Por favor, lea atentamente este manual y guárdelo para un uso posterior.

INSTRUCCIONES DE SEGURIDAD IMPORTANTES. LÉALAS CUIDADOSAMENTE Y CONSÉRVELAS PARA FUTURAS CONSULTAS.

-  **¡Riesgo de quemaduras!** No toque las superficies calientes del producto. Durante el uso el producto emite calor. **¡Precaución!** Superficie caliente.
- El horno microondas está concebido para calentar comida y bebidas. Secar alimentos o ropa, calentar almohadillas, zapatillas de andar por casa, esponjas, ropa húmeda o similar, puede conllevar un riesgo de lesión, ignición o incendio.
- Este producto pueden utilizarlo niños a partir de los 8 años en adelante y personas con facultades físicas, sensoriales o mentales reducidas o con falta de experiencia y conocimiento, siempre que lo hagan bajo supervisión o siguiendo las instrucciones relativas al uso del aparato de forma segura y que tengan conocimiento de los riesgos que entraña.
- Los niños no deben jugar con el producto.
- Mantenga el aparato y su cable fuera del alcance de los niños menores de 8 años.
- La limpieza y el mantenimiento no deben ser llevados a cabo por niños, a menos que sean mayores de 8 y se encuentren bajo supervisión.
- Advertencia:** Si la puerta o la junta de la puerta están dañados, el horno no debe ponerse en funcionamiento hasta que no haya sido reparado por una persona competente para ello.

8. **Advertencia:** Puede ser muy peligroso para una persona no competente el llevar a cabo un servicio o reparación del funcionamiento que suponga la retirada de la cubierta que actúa como protección a la exposición de la energía desprendida por el microondas.
9. **Advertencia:** Los líquidos u otros alimentos no deben calentarse en envases cerrados ya que pueden explotar.
10. **Advertencia:** Permita únicamente que los niños utilicen el horno sin estar bajo supervisión, una vez que se les haya indicado las instrucciones adecuadas para que puedan utilizar el horno de manera segura, siendo conscientes del peligro que puede conllevar un uso inadecuado.
11. El dispositivo está concebido para ser utilizado de manera independiente. No bloquee la ventilación del horno. En el manual del usuario podrá encontrar información sobre el lugar adecuado (parte superior/parte trasera/a los lados) para conseguir una circulación del aire suficiente. No lo instale en armarios.
12. Utilice únicamente utensilios adecuados para su uso en hornos microondas. No utilice envases o cubertería de metal o que contenga metal, papel de aluminio, cristal al plomo, plásticos sensibles a la temperatura, madera, clips metálicos o alambres. No utilice cuencos con bordes fresados o frascos de plástico con la tapa parcialmente desplazada.
¡Riesgo de incendio!
13. Al calentar la comida en envases de plástico o papel, observe constantemente el horno, ya que existe peligro de ignición.
14. Si se desprende humo, apague o desconecte el dispositivo y mantenga la puerta cerrada para reprimir las llamas.

15. El calentamiento de bebidas en el microondas puede conllevar que estas hiervan con retraso; por lo tanto, tenga cuidado al utilizar el envase.
¡Riesgo de quemaduras!
16. El contenido de biberones y tarros con comida para bebés deben mezclarse o agitarse. Además, debe comprobarse su temperatura antes de consumirlo. Afloje el cierre de rosca y la tetina antes de que se caliente para evitar quemaduras.
17. Los huevos en su cáscara y los huevos totalmente hervidos no deben calentarse en el horno microondas, ya que pueden explotar, incluso después de haber sido calentados en el microondas.
18. No utilice un dispositivo con limpieza de vapor para limpiar el aparato. El vapor podría llegar a los componentes eléctricos y causar un pequeño cortocircuito.
19. El horno debe limpiarse con regularidad y eliminar los restos de comida (ver manual del usuario).
20. Si no se mantiene el horno en buenas condiciones de limpieza, ello podría derivar en un deterioro de la superficie que podría afectar negativamente a la vida del dispositivo y podría originar situaciones peligrosas.
21. **Advertencia:** Energía del microondas - No retirar la cubierta.
22. Si el cable está dañado, debe ser reemplazado por el fabricante, su agente de servicios o personas cualificadas, para así, evitar el riesgo de peligro.
23. Éste producto no está concebido para ser utilizado mediante un temporizador externo o un sistema de control remoto particular.
24. No conecte el dispositivo a la red con un cable de extensión o una unidad múltiple. Riesgo de sobrecalentamiento.

25. Nunca abra la cubierta del dispositivo. La manipulación de conexiones eléctricas o componentes y piezas mecánicas es altamente peligroso y puede causar fallos en el funcionamiento o descargas eléctricas.
26. No caliente latas en el horno microondas. La presión aumenta y pueden explotar ocasionando lesiones o daños.
27. El producto está diseñado para la preparación de las cantidades propias del uso doméstico, o de entornos similares al doméstico, y no es adecuado para uso comercial. Los entornos similares al doméstico incluyen cocinas para el personal en tiendas, oficinas y otros negocios pequeños, o para los huéspedes en albergues, hoteles pequeños e instalaciones residenciales parecidas.
28. Con el fin de evitar situaciones de peligro, no utilice el dispositivo para cualquier otro fin que el que se describe en este manual.
29. Antes de conectar el dispositivo a una toma de corriente, asegúrese de que el voltaje indicado en el dispositivo se corresponde con su tensión de red local.
30. Por razones de seguridad, este dispositivo de clase I se suministra con un enchufe con conexión a tierra. Conecte siempre el dispositivo a una toma de red eléctrica con una conexión de tierra.
31. Para comprobar la temperatura de los alimentos, interrumpa primero el proceso de cocción. Utilice únicamente un termómetro específicamente aprobado para alimentos. Nunca utilice un termómetro que contenga mercurio o líquido, ya que su uso no es adecuado a temperaturas altas y puede romperse con facilidad.
32. No utilice el dispositivo si las bisagras están sueltas y si se aprecian orificios o roturas en la zona, puerta o interior.
33. Este dispositivo no es apto para su uso en espacios exteriores.
34. El dispositivo está solamente aislado por completo de la red cuando se apaga y se desconecta el enchufe.
35. Nunca utilice el dispositivo para almacenar o secar objetos que puedan inflamarse fácilmente. La humedad se evapora. **iRiesgo de incendio!**
36. No utilice el dispositivo para calentar cojines o almohadillas con semillas de cerezas, ranos de trigo, lavanda o gel. Estas almohadillas pueden incendiarse al calentarse, incluso después de haber sido retiradas del dispositivo.
37. Tenga especial cuidado al cocinar o recalentar comida con un alto contenido de azúcar. Si se calienta durante un largo periodo de tiempo, el azúcar puede caramelizarse o incendiarse.
38. El dispositivo no es adecuado para limpiar o desinfectar objetos. Los objetos pueden calentarse mucho y puede existir riesgo de incendio al retirar el objeto del dispositivo.
39. Nunca caliente alcohol sin diluir en el dispositivo, ya que puede incendiarse fácilmente. **iRiesgo de incendio!**
40. Si el dispositivo está equipado con una rejilla y un plato gourmet, no utilice ambos al mismo tiempo. Ello dañaría el plato gourmet. Coloque el plato gourmet directamente en la mesa giratoria.

41. No utilice este dispositivo para recalentar alimentos en bolsas para retener el calor que están designadas para su uso en hornos normales, como p.ej. bolsas para asar. Tales bolsas pueden contener una pequeña capa de papel de aluminio que refleja en el microondas. Esta energía reflejada podría conllevar que el papel de la cubierta exterior se caliente mucho y se incendie.
42. No utilice el aparato en alimentos muy fritos. No deje el microondas desatendido al cocinar con aceites o grasas, ya que pueden conllevar un peligro de incendio si se sobrecalientan.
43. Utilice guantes especiales para el horno al introducir o extraer platos del dispositivo, o al tratar la comida o los platos en el dispositivo. ¡Riesgo de quemaduras!
44. Nunca coloque la bandeja de cristal caliente (o cualquier otro envase de cocción) en una superficie fría, como cerámica o encimeras de granito. La bandeja de cristal o el envase podría romperse, y la superficie podría quedar dañada.
45. Utilice un tapete resistente al calor adecuado.
46. No utilice el dispositivo para calentar la habitación. Al utilizar artículos de cocina conectados a enchufes cercanos al dispositivo, asegúrese de que el cable no pueda quedar atrapado en la puerta caliente del horno. La puerta del horno caliente podría derretir el aislamiento del cable, lo que podría causar peligros.
47. De conformidad con la norma EN 55011, este producto está clasificado como un producto del grupo 2 clase B.
 - Grupo 2: el producto genera intencionalmente energía de radiofrecuencia en forma de radiación electromagnética para el tratamiento térmico de los alimentos.
 - Clase B: el producto es adecuado para su uso en establecimientos domésticos.

FINALIDAD DE USO

Este producto está diseñado para descongelar, recalentar y cocinar alimentos. Cualquier otro uso puede producir lesiones o daños en el producto. Imtron GmbH no asume ninguna responsabilidad por daños producidos al producto, a la propiedad o por lesiones personales debidas al uso inadecuado del producto o por su utilización para una finalidad distinta a la especificada por el fabricante.

COMPONENTES

El producto puede encontrarse en diferentes colores.

- A. Cavidad del horno
- B. Junta de la puerta
- C. Ventana
- D. Puerta
- E. Sistema de cierre de seguridad
- F. Patas
- G. Rodillo giratorio
- H. Plato de cristal
- I. Rejilla de metal
- J. Botón de apertura de puerta
- K. Cable de alimentación con enchufe
- L. Selector **TIMER**
- M. Selector **POWER**



CONTENIDO

- 1 x Horno microondas
- 1 x Prueba de vidrio incl. rodillo giratorio
- 1 x Rejilla de metal
- 1 x Manual de instrucciones
- 1 x Tarjeta de garantía

ANTES DEL PRIMER USO

- Saque el producto y sus accesorios cuidadosamente del embalaje original. Se recomienda conservar el embalaje original para guardarlo. Si quiere desechar el embalaje original, tenga en cuenta las normas legales aplicables. Si tiene dudas sobre una eliminación adecuada, contacte con su centro de gestión de residuos local.
- Compruebe que el contenido entregado esté completo y sin daños. Si el contenido está incompleto o dañado, contacte de inmediato con su lugar de adquisición.
- Tras desembalarlo, consulte el capítulo **Limpieza y cuidados**.
- **Modo Grill:** Para eliminar los residuos de producción, haga funcionar el producto aproximadamente 10 minutos sin alimentos. Consulte el capítulo **ASAR**. Asegúrese de tener una ventilación adecuada, ya que se puede producir un leve olor y humo. Es inofensivo y desaparecerá en breve.

FUNCIONAMIENTO

- 1 Colocar el microondas sobre una superficie plana, estable y resistente al calor.
- 2 Deje un espacio para que pase el aire adecuado. 30 cm sobre el horno, 0 cm detrás del horno, 20 cm a ambos lados.
- 3 No tapar o bloquear ninguna rejilla de ventilación del horno. No desmontar los pies.
- 4 Enchufar la clavija de alimentación de red antes de usar el aparato. Desenchufar la clavija si no se utiliza el aparato durante un tiempo prolongado.

NOTA:

- Asegurar que todos los materiales de embalaje incluyendo la cinta adhesiva se hayan retirado de la puerta, la cavidad, los elementos de mando y los accesorios.
- No colocar el horno microondas en lugares en los que se genere calor o humedad del aire elevada o cerca de materiales combustibles.
- No hacer funcionar el horno sin haber montado correctamente el aro giratorio y el plato giratorio.
- Asegurar que el cable de alimentación no presente daño alguno y que no pase por debajo del horno o por encima de superficies calientes o de cantos agudos.
- El cable de alimentación debe ser fácilmente accesible para poder desenchufarlo rápidamente en caso de emergencia.

Instrucciones de puesta a tierra

- El cable de alimentación del horno está equipado con una clavija con conexión a tierra que debe enchufarse a una caja de enchufe debidamente instalada y puesta a tierra.
- Se recomienda conectar el horno a una caja de enchufe separada de uso exclusivo.
- La alta tensión es peligrosa y puede provocar incendios u otros accidentes causando daños materiales o lesiones.
- **¡Atención!** El montaje inadecuado de la clavija de puesta a tierra puede provocar descargas eléctricas.

COCCIÓN AL MICROONDAS

5 Utilizar el selector nivel de **POTENCIA** para seleccionar el nivel de potencia.

6 Utilizar el interruptor selector de **TIEMPO** para ajustar el tiempo de cocción.

Modo	Nivel de potencia	Potencia
Bajo	17%	115W
⌘ Descongelar	33%	230W
Med. (medio)	55%	390W
M.alto (medio-alto)	77%	540W
Alto	100%	700W

ASAR

Nota:

La rejilla de metal se puede utilizar para asar a la parrilla.

7 Use el selector **POWER** para seleccionar el grill.

8 Use el selector **TIMER** para ajustar la duración de la cocción.

Modo	Nivel de potencia	Potencia
Grill	100%	1000W

COMBINACIÓN DE TÉCNICAS CULINARIAS

Nota:

La rejilla de metal no se puede utilizar para combinar técnicas culinarias.

9 Use el selector **POWER** para seleccionar el grill.

10 Use el selector **TIMER** para ajustar la duración de la cocción.

Modo	Nivel de potencia	Adecuado para
Combi 1	20 % Microondas / 80 % Asado	Pescado, patatas gratinadas
Combi 2	30 % Microondas / 70 % Asado	Tortilla, patatas asadas
Combi 3	40 % Microondas / 60 % Asado	Aves

NOTA

El aparato está equipado con un cable de alimentación corto para evitar enredarse o tropezar con un cable de mayor longitud y, en consecuencia, los peligros que de aquí resulten. En caso de utilizar un cable alargador:

- Los valores de conexión eléctricos deben ser iguales o superiores que los valores del aparato.
- No deben utilizarse cables alargadores con conductores de protección.
- El cable no deberá colocarse de modo que quede colgado sobre los bordes de encimeras o mesas, ya que de lo contrario existe la posibilidad, de que los niños tiren del cable o tropiecen con él de forma no intencionada.

GUÍA DE UTENSILIOS



Utensilios	Microwave	Asado	Combinación
Cristal resistente al calor	sí	sí	sí
Cristal no resistente al calor	no	no	no
Cerámica resistente al calor	sí	sí	sí
Platos de plástico para microondas	sí	no	no
Papel de cocina	sí	no	no
Bandeja metálica	no	sí	no
Rejilla metálica	no	sí	no
Papel y recipientes de aluminio	no	sí	no
Vasos / Copas con borde metálico	no	sí	no

RESOLUCIÓN DE PROBLEMAS

Si aparecen problemas de funcionamiento, consulte la siguiente tabla. Si los problemas no se pueden resolver como se indica en **Solución**, contacte con el fabricante.

Problema	Causas posibles	Solución
El producto no funciona	<ul style="list-style-type: none"> • Suministro de corriente interrumpido • La puerta no está bien cerrada 	<ul style="list-style-type: none"> • Compruebe el suministro de corriente • Cierre bien la puerta
El plato giratorio hace ruido	<ul style="list-style-type: none"> • El plato de cristal no está bien colocado en el rodillo giratorio • El fondo del horno está sucio 	<ul style="list-style-type: none"> • Coloque el plato de cristal correctamente • Limpie el rodillo giratorio y el fondo del horno
Olores desagradables durante el uso	<ul style="list-style-type: none"> • La cámara de cocción está sucia 	<ul style="list-style-type: none"> • Limpiar la cámara de cocción después de cada uso y eliminar los residuos.
Aparecen chispas	<ul style="list-style-type: none"> • Los utensilios de cocina contienen metal 	<ul style="list-style-type: none"> • Utilice únicamente utensilios de cocina adecuados

LIMPIEZA Y MANTENIMIENTO

- **Atención!** Desenchufe el producto y déjelo enfriar por completo antes de limpiarlo. No sumerja nunca las piezas eléctricas del producto en agua durante la limpieza o el uso. No aguante nunca el producto bajo agua corriente.
 - **Atención!** Al limpiar, no use nunca disolventes ni materiales abrasivos, cepillos rígidos, objetos metálicos o afilados. Los disolventes son dañinos para la salud humana y pueden afectar a las piezas de plástico, mientras que los mecanismos y herramientas de limpieza abrasivos pueden rayar las superficies.
- 11  Limpie las superficies exteriores del dispositivo con un paño húmedo y después séquelas completamente.
 - Asegúrese de que no entre agua en el producto (por ejemplo, a través de las ruedas de control).
 - 12  Limpie la cavidad, los cierres de la puerta y las piezas adyacentes con una gamuza humedecida. Cuando salpicaduras de alimentos o líquidos se adhieran a las paredes del horno, límpielas con una gamuza humedecida.
 - Seque la cavidad a continuación con una gamuza suave.
 - 13  Puede sacar la bandeja de cristal para limpiarla. Limpie la bandeja con agua jabonosa caliente o en el lavavajillas. Limpie la rejilla metálica en agua jabonosa caliente.
 - El rodillo de la bandeja giratoria y el fondo de la cavidad deberían limpiarse con regularidad para evitar ruidos. Use un detergente suave para limpiar la superficie y déjela secar. Si el rodillo de la bandeja se saca para limpiarlo, asegúrese de volver a introducirlo correctamente antes del siguiente uso.

Nota:

Puede anular los olores en la cavidad llenando una taza adecuada para microondas con agua y zumo de limón y haciéndola hervir en el microondas durante 5 minutos.

ESPECIFICACIONES

Tensión nominal	: 230 V~, 50 Hz
Potencia máxima	: 1050W (Micro) 1000W (Grill)
Salida de potencia nominal	: 700 W
Frecuencia de funcionamiento	: 2450 MHz
Dimensiones externas	: Aprox. 440 x 340 x 258 mm
Diámetro de plato	: Ø 255 mm
Capacidad del horno	: 20 L
Peso neto	: Aprox. 10,75 kg

ELIMINACIÓN



El símbolo del cubo con ruedas tachado mostrado en el producto o su embalaje indica que el dispositivo no debe desecharse con otros residuos domésticos, sino que precisa de recogida por separado. Puede desechar el dispositivo sin coste en su sistema de retorno y recogida de residuos local. Puede obtener las direcciones de su ayuntamiento o gobierno local responsable. Alternativamente, puede devolver sus residuos de aparatos eléctricos y electrónicos (RAEE) con una longitud lateral de hasta 25 cm sin coste en cualquier vendedor con un área comercial relacionado con aparatos eléctricos y electrónicos (AEE) de como mínimo 400 m² o un comercio alimentario que ofrezca AEE como mínimo diversas veces al año con un área comercial total de 800 m². Los RAEE de mayor tamaño pueden devolverse al comercio correspondiente sin coste cuando se adquiera un nuevo producto del mismo tipo. En lo que respecta a las modalidades de recogida de RAEE en caso de envío del producto nuevo adquirido, contacte con su vendedor.

Si es posible, retire todas las baterías y acumuladores, así como las luces extraíbles, antes de desechar el dispositivo.

Tenga en cuenta que usted es responsable de eliminar todos los datos personales del dispositivo que va a desechar.

TOUTES NOS FÉLICITATIONS

Nous vous remercions d'avoir fait l'acquisition de ce produit **ok.** Veuillez lire le présent manuel attentivement et le conserver afin de pouvoir vous y référer ultérieurement.

INSTRUCTIONS DE SÉCURITÉ IMPORTANTES. LISEZ ATTENTIVEMENT ET CONSERVEZ CE MANUEL AFIN DE POUVOIR VOUS Y RÉFÉRER ULTÉRIEUREMENT.

1.  **Risque de brûlure!** Ne touchez pas les surfaces chaudes du produit. La chaleur s'élève du produit lors de l'utilisation.
Attention! Surface chaude!
2. Ce four à micro-ondes est conçu pour réchauffer des aliments et des boissons. Le séchage d'aliments ou de vêtements et le chauffage de pièces de chauffage, de pantoufles, d'éponges, de tissus humides et d'autres matériaux similaires peut entraîner des risques de blessures, d'inflammation ou d'incendie.
3. Ce produit peut être utilisé par des enfants de 8 ans et plus et des personnes ayant des capacités physiques, sensorielles ou mentales réduites ou manquant d'expérience et de savoir-faire sous réserve qu'elles soient sous la surveillance d'une personne ou aient reçu des instructions concernant l'utilisation de l'appareil en toute sécurité et qu'elles comprennent les dangers que l'appareil présente.
4. Les enfants ne doivent pas jouer avec le produit.
5. Tenez l'appareil et son cordon d'alimentation hors de la portée des enfants de moins de 8 ans.
6. Le nettoyage et l'entretien de cet appareil ne peuvent être confiés à des enfants à moins qu'ils ne soient âgés de plus de 8 ans et qu'ils ne soient sous surveillance.
7. **Avertissement:** En cas d'endommagement de la porte ou des joints de la porte, le four ne doit pas être utilisé jusqu'à sa réparation réalisée par une personne compétente.

8. **Avertissement:** Hormis les personnes ayant bénéficié d'une formation adéquate, il est dangereux d'effectuer des réparations qui impliquent le retrait des revêtements de protection contre l'exposition à l'énergie des micro-ondes.
9. **Avertissement:** Aucun liquide ni aliment ne doit être chauffé des récipients hermétiquement scellés dans la mesure où ceux-ci sont susceptibles d'exploser.
10. **Avertissement:** Autorisez les enfants à utiliser le four sans surveillance uniquement lorsque des consignes adéquates ont été données afin que l'enfant soit capable d'utiliser le four d'une manière sécurisée et comprenne les dangers liés à une utilisation inappropriée.
11. L'appareil est conçu pour être utilisé dans des applications non-encastées. N'obstruez pas les ouvertures d'aération du four. Les informations relatives à l'espace adéquat (la partie supérieure/l'arrière/les côtés) pour une circulation d'air suffisante se trouvent dans le manuel d'utilisation. N'installez pas l'appareil dans une armoire.
12. Utilisez exclusivement des ustensiles adaptés à une utilisation dans des fours à micro-ondes. N'utilisez pas de récipients ou couverts en métal, en feuille d'aluminium, en verre de cristal de plomb, en plastique sensible à la température, en bois, avec des agrafes métalliques ou attaches pour câbles ou contenant un de ces matériaux. N'utilisez pas de bols avec des fraisages ou de pots en plastique avec le couvercle retiré seulement partiellement.
Risque d'incendie!
13. Lorsque vous chauffez des aliments dans des récipients en plastique ou en papier, gardez un œil sur le four en raison de l'éventualité d'inflammation.

14. En cas d'émission de fumée, mettez l'appareil hors tension ou débranchez-le et gardez la porte close afin d'étouffer toute flamme.
15. Réchauffer des boissons dans un four à micro-ondes peut entraîner un retard d'ébullition. Pour cette raison, des précautions particulières doivent être prises lors de la manipulation du récipient.
Risque de brûlures!
16. Le contenu des biberons et des pots d'aliments pour bébés doit être remué ou secoué et la température vérifiée avant consommation. Desserrez l'embout et la tétine avant de réchauffer les biberons afin d'éviter tous risques de brûlures.
17. Les œufs à la coque ainsi que les œufs durs entiers ne doivent pas être chauffés dans des fours à micro-ondes, car ils risquent d'exploser même après la fin du chauffage par micro-ondes.
18. N'utilisez pas un appareil de nettoyage à la vapeur pour nettoyer cet appareil. La vapeur risque d'atteindre les composants électriques et provoquer un court-circuit.
19. Le four doit être nettoyé régulièrement et tout dépôt d'aliments doit être éliminé (veuillez vous référer au manuel d'utilisation).
20. Faute de garder le four propre peut entraîner la détérioration de la surface, ce qui pourrait affecter négativement la durée de vie de l'appareil et éventuellement engendrer une situation dangereuse.
21. **Avertissement:** Énergie des micro-ondes : ne retirez pas le couvercle.
22. En cas d'endommagement du cordon d'alimentation, veuillez en confier le remplacement au fabricant, à son service de réparation ou à une personne possédant les mêmes qualifications, afin de prévenir tous risques.

23. L'appareil n'est pas destiné à être utilisé avec un minuteur externe ou un système de commande à distance distinct.
24. Ne raccordez pas l'appareil à l'alimentation secteur à l'aide d'une rallonge ou d'une multiprise. **Danger de surchauffe.**
25. N'ouvrez jamais le boîtier de l'appareil. Il est très dangereux de tenter d'altérer des raccordements ou composants électriques et des pièces mécaniques, car cela peut entraîner des dysfonctionnements ou un risque d'électrocution.
26. Ne réchauffez pas de boîtes dans le four à micro-ondes. Cela peut entraîner une augmentation de pression et celles-ci risquent d'exploser et d'entraîner des blessures et des dommages.
27. Ce produit est conçu pour la préparation de quantités adaptées à un domicile, ou à un environnement similaire, non commercial. Les environnements similaires au domicile peuvent être la cuisine du personnel d'un magasin, un bureau, de petites entreprises agricoles et autres, une chambre d'hôte, un petit hôtel ou des logements résidentiels de même importance.
28. N'utilisez l'appareil à aucune autre fin que celles décrites dans le présent manuel, afin de prévenir toutes situations dangereuses.
29. Avant de brancher l'appareil à une prise de courant, assurez-vous que la tension indiquée sur l'appareil correspond à la tension réseau locale.
30. Pour des raisons de sécurité, cet appareil de classe I est livré avec une fiche ayant une prise de terre. Branchez toujours cet appareil à une prise de courant dotée d'une protection par mise à la terre.
31. Pour contrôler la température des aliments, veuillez interrompre au préalable le processus de cuisson. Utilisez exclusivement un thermomètre spécialement approuvé pour utilisation sur des aliments. N'utilisez jamais un thermomètre contenant du mercure ou du liquide, car ceux-ci ne sont pas adaptés pour une utilisation à des températures très élevées et risquent de se briser très facilement.
32. N'utilisez pas l'appareil si les charnières de la porte sont desserrées, et si des trous ou fissures sont visibles sur le boîtier, sur la porte ou à l'intérieur du four.
33. Cet appareil n'est pas prévu pour une utilisation à l'extérieur.
34. L'appareil est entièrement isolé de la prise de courant seulement lorsqu'il est mis hors tension et la fiche retirée.
35. N'utilisez jamais l'appareil pour ranger ou sécher des objets susceptibles de s'enflammer facilement. L'humidité s'évapore **Risque d'incendie!**
36. N'utilisez pas l'appareil pour chauffer des coussins ou coussinets remplis de noyaux de cerises, de grains de blé, de la lavande ou du gel. Ces coussinets peuvent s'enflammer lorsqu'ils sont chauffés, et même après leur retrait de l'appareil.

37. Faites preuve de prudence lorsque vous cuisinez ou réchauffez des aliments à teneur élevée en sucre. En cas de chauffage trop prolongé, le sucre risque de se caraméliser ou de s'enflammer.
38. L'appareil n'est pas adapté au nettoyage ou à la désinfection d'objets. Les objets risquent de devenir extrêmement chauds, et il existe un danger de brûlures lors du retrait de ceux-ci de l'appareil.
39. Ne chauffez jamais de l'alcool non dilué dans l'appareil, car celui-ci peut s'enflammer facilement. **Risque d'incendie!**
40. Si l'appareil est équipé d'un a râtelier et d'une assiette creuse gourmet, n'utilisez pas le râtelier et l'assiette creuse gourmet simultanément. Cet usage risque d'endommager l'assiette creuse gourmet ; placez toujours l'assiette creuse gourmet directement sur le plateau tournant.
41. N'utilisez pas cet appareil pour réchauffer des aliments dans des sacs de maintien au chaud conçus pour des fours ordinaires, tels que des sacs à cuisson. Ces sacs de maintien au chaud contiennent d'ordinaire une mince couche de papier aluminium qui réfléchit les micro-ondes. Cette énergie réfléchie peut, à son tour, faire chauffer le revêtement extérieur en papier au point que celui-ci s'enflamme.
42. N'utilisez pas l'appareil pour faire cuire des aliments en grande friture. Ne laissez pas l'appareil sans surveillance lorsque vous cuisinez avec des huiles ou des graisses, car celles-ci présentent des risques d'incendie en cas de surchauffe.
43. Portez des gants de cuisine lorsque vous introduisez des plats dans l'appareil ou lorsque vous les en sortez, ou lorsque vous manipulez des plats ou des aliments dans l'appareil. Risques de brûlure !
44. Ne posez jamais le plateau en verre chaud (ni aucun autre récipient de cuisson chaud) sur une surface froide, notamment un plan de travail carrelé ou en granit. Le plateau ou récipient en verre risque de se fissurer et de se briser, et le plan de travail risque d'être endommagé.
45. Utilisez une nappe adéquate résistant à la chaleur ou un support de pot.
46. N'utilisez pas l'appareil pour réchauffer la pièce. Lorsque vous utilisez des appareils de cuisine branchés à des prises situées à proximité de l'appareil, assurez-vous que le cordon d'alimentation ne peut pas être coincé dans une porte chaude du four. La porte chaude du four peut faire fondre l'isolation du cordon et devenir dangereuse.
47. En conformité avec la norme EN 55011, ce produit est classifié comme étant du groupe 2, classe B.
 - Groupe 2 : le produit émet dans un but précis une énergie à haute fréquence sous la forme de rayons électromagnétiques pour le traitement thermique d'aliments.
 - Classe B : le produit est destiné à une utilisation domestique.

UTILISATION RECOMMANDEE

Ce produit sert à décongeler, à réchauffer et à faire cuire la nourriture. Toute autre utilisation peut provoquer l'endommagement de l'appareil ou des blessures. Imtron GmbH n'assume aucune responsabilité quant à des dommages au produit, à des dommages matériels ou à des blessures corporelles dus à une négligence ou un usage inapproprié du produit, ou à un usage du produit non indiqué par le fabricant.

COMPOSANTS

Le produit est disponible en différentes teintes.

- A. Cavité du four
- B. Joint de porte
- C. Fenêtre d'observation
- D. Porte
- E. Dispositif de verrouillage de sécurité
- F. Pieds
- G. Roulette pour plateau tournant
- H. Plateau en verre
- I. Grille en métal
- J. Bouton ouvre-porte
- K. Cordon d'alimentation avec prise
- L. Commutateur **TIMER**
- M. Commutateur **POWER**



CONTENU

- 1 x Quatre à micro-ondes
- 1 x Plateau en verre, avec roulette pour plateau tournant
- 1 x Support en métal
- 1 x Mode d'emploi
- 1 x Carte de garantie

AVANT DE L'UTILISER POUR LA PREMIERE FOIS

- Retirez soigneusement le produit et les accessoires de leur emballage d'origine. Il est conseillé de conserver l'emballage d'origine pour le rangement. Si vous souhaitez disposer de l'emballage d'origine, veuillez respecter les recommandations légales en vigueur. Si vous avez des questions concernant le rebut approprié, contactez le service de déchetterie local.
- Vérifiez que le contenu est complet et qu'il n'est pas endommagé. Si le contenu livré est incomplet ou endommagé, contactez immédiatement votre revendeur.
- Après avoir déballé, veuillez consulter la section **Nettoyage et entretien**.
- Mode Grill:** Pour éliminer les résidus de fabrication, faites fonctionner le produit pendant environ 10 minutes sans aucun aliment. Veuillez consulter la section **CUISON AU GRILL**. Assurez-vous qu'il y a une ventilation suffisante dans la mesure où le produit peut émettre une légère odeur ainsi que de la fumée. Cela est sans danger et disparaîtra rapidement.

FONCTIONNEMENT

- Placer le four à microondes sur une surface plane et stable.
- Laissez suffisamment d'espace pour le passage de l'air. 30 cm au-dessus du four, 0 cm à l'arrière, 20 cm de chaque côté.
- Ne pas recouvrir ni bloquer les fentes d'aération de l'appareil. Ne pas enlever les pieds.
- Brancher l'appareil avant utilisation. Débrancher l'appareil s'il n'est pas utilisé pendant une période prolongée.

REMARQUE:

- S'assurer que la totalité du matériau d'emballage est retiré, y compris le ruban adhésif, de la porte, de la cavité, des commutateurs et des accessoires.
- Ne pas disposer le four où règnent chaleur, humidité ou forte humidité ni près de matériaux combustibles.
- Ne pas faire fonctionner le four sans plateau rotatif à roulettes et plateau de verre en position correcte.
- S'assurer que le câble d'alimentation ne présente aucun dommage et ne se trouve pas sous le four ou sur toute surface chaude ou acérée.
- La prise secteur doit être bien accessible, de façon à pouvoir procéder facilement au débranchement en cas d'urgence.

Instructions de mise à la terre

- Le câble d'alimentation du four est équipé d'une fiche électrique avec contact de terre qui doit être branchée dans une prise murale correctement installée et connectée à la terre.
- Il est recommandé de mettre à disposition un circuit séparé uniquement destiné au four.
- La haute tension est dangereuse et peut avoir pour conséquence un incendie ou d'autres accidents entraînant des dommages matériels ou des blessures corporelles.
- Avertissement!** L'utilisation incorrecte de la prise de terre peut avoir pour conséquence un risque de choc électrique.

CUISSON AU MICRO-ONDES

5 Utilisez le sélecteur de **puissance** pour choisir le niveau de puissance.

6 Utilisez le sélecteur **TIMER** pour régler la durée de la cuisson.

Mode	Niveau de puissance	Puissance
Bas	17%	115W
* Décongélation	33%	230W
Med (moyenne)	55%	390W
M. Haute (moyenne-haute)	77%	540W
Haute	100%	700W

CUISSON AU GRILL

Note :

La grille en métal peut être utilisée pour griller.

7 Utilisez le commutateur **POWER** pour sélectionner le grill.

8 Utilisez le commutateur **TIMER** pour choisir le temps de cuisson.

Mode	Niveau de puissance	Puissance
Grill	100%	1000W

CUISSON COMBINÉE

Note:

La grille en métal ne peut pas être utilisée pour la cuisson combinée.

9 Utilisez le commutateur **POWER** pour sélectionner le grill.

10 Utilisez le commutateur **TIMER** pour choisir le temps de cuisson.

Mode	Niveau de puissance	Convient pour
Combi 1	20 % Micro-ondes / 80 % Grill	Poisson, gratin de pommes de terre
Combi 2	30 % Micro-ondes / 70 % Grill	Omelette, pommes de terre au four
Combi 3	40 % Micro-ondes / 60 % Grill	Volaille

REMARQUE

Un court câble d'alimentation est fourni afin de réduire le risque d'enchevêtrement ou de trébuchement lié à un câble plus long. Si un câble de rallonge est utilisé :

- Les caractéristiques nominales doivent être au minimum équivalentes à celles de l'appareil.
- Le câble de rallonge doit être un câble avec terre à 3 brins.
- Le câble doit être disposé de telle manière qu'il ne passe pas sur des comptoirs ou des tables où des enfants pourraient le tirer ou trébucher dessus.

GUIDE DES USTENSILES

Ustensiles	Micro-ondes	Grill	Combinaison
Verre à l'épreuve de la chaleur	Oui	Oui	Oui
Verre ne résistant pas à la chaleur	Non	Non	Non
Céramiques à l'épreuve de la chaleur	Oui	Oui	Oui
Plats en plastique à l'épreuve des micro-ondes	Oui	Non	Non
Papier de cuisine	Oui	Non	Non
Plateau en métal	Non	Oui	Non
Grille en métal	Non	Oui	Non
Papier aluminium & plats en aluminium	Non	Oui	Non
Verres / Coupelles avec bord en métal	Non	Oui	Non

DÉPANNAGE

En cas de problèmes pendant le fonctionnement, veuillez consulter le tableau suivant. Si les problèmes ne peuvent pas être résolus tels indiqués dans **Solutions**, veuillez contacter votre fabricant.

Problème	Causes possibles	Solution
L'appareil ne fonctionne pas	<ul style="list-style-type: none"> Alimentation interrompue La porte n'est pas correctement fermée 	<ul style="list-style-type: none"> Vérifiez la connexion électrique Fermez la porte correctement
Le plateau en verre émet du bruit	<ul style="list-style-type: none"> Le plateau en verre n'est pas correctement positionné sur la roulette pour plateau tournant Le fond de la chambre de cuisson est encrassé 	<ul style="list-style-type: none"> Positionnez le plateau en verre correctement Nettoyez la roulette pour plateau tournant et la partie au fond
Odeurs désagréables lors de l'utilisation	<ul style="list-style-type: none"> La chambre de cuisson est sale 	<ul style="list-style-type: none"> Nettoyez la chambre de cuisson après chaque utilisation et éliminez les résidus
Des étincelles apparaissent	<ul style="list-style-type: none"> Les ustensiles de cuisine contiennent du métal 	<ul style="list-style-type: none"> N'utilisez que des ustensiles de cuisine appropriés

NETTOYAGE ET ENTRETIEN

- **Avertissement!** Débranchez l'appareil et laissez-le refroidir complètement avant de le nettoyer. Ne jamais plonger dans l'eau, les parties électriques de l'appareil pendant le nettoyage ou le fonctionnement. Ne jamais placer l'appareil sous l'eau courant.
- **Avertissement!** Lors du nettoyage, ne jamais utiliser de solvants ou des matériaux abrasifs, des brosses dures, des objets métalliques ou pointus. Les solvants sont dangereux pour la santé humaine et peuvent ronger les éléments en plastique, alors que des mécanismes et des outils de nettoyage agressifs peuvent rayer les surfaces.

- 11 • Nettoyez les surfaces extérieures de l'appareil avec un chiffon humide et puis essuyez-les soigneusement.
- Assurez-vous qu'aucun liquide ne pénètre à l'intérieur de l'appareil (par exemple, par le bouton).
- 12 • Nettoyez régulièrement la cavité, les joints de la porte et les pièces adjacentes à l'aide d'un chiffon humide. Lorsque des aliments ou des liquides sont collés aux parois du four, essuyez-les avec un chiffon humide.
- Ensuite, faites sécher la cavité à l'aide d'un chiffon sec.
- 13 • Il est possible de démonter le plateau en verre pour le nettoyer. Nettoyez le plateau à l'eau chaude savonneuse ou dans un lave-vaisselle. Nettoyez la grille métallique à l'eau chaude savonneuse.
- Le rouleau du plateau tournant et le bas de la cavité doivent être nettoyés régulièrement pour éviter les bruits excessifs. Utilisez un détergent doux pour essuyer la surface, puis laissez-la sécher. Si le rouleau de la plaque tournante doit être démonté pour le nettoyage, assurez-vous de le réinstaller correctement avant la prochaine utilisation.

Remarque:

Il est possible de neutraliser les odeurs dans la cavité en remplissant une coupelle adéquate pour un usage au micro-ondes d'eau et de jus de citron et en la faisant bouillir pendant 5 minutes dans le four à micro-ondes.

SPÉCIFICATIONS

Tension nominale	: 230 V~, 50 Hz
Puissance d'entrée nominale	: 1050W (Micro) 1000W (Grill)
Puissance de sortie nominale	: 700 W
Fréquence opérationnelle	: 2450 MHz
Dimensions extérieures	: env. 440 x 340 x 258 mm
Diamètre du plateau tournant	: Ø 255 mm
Capacité du four	: 20 L
Poids net	: env. 10,75 kg

MISE AU REBUT



Le symbole de la poubelle sur roues barrée d'une croix affiché sur le produit ou l'emballage indique que cet appareil ne doit pas être jeté avec les ordures ménagères, il doit être collecté séparément. Vous pouvez jeter votre appareil gratuitement au point de collecte et de recyclage le plus proche. Vous pouvez obtenir l'adresse auprès de votre mairie ou de l'administration locale responsable. Vous pouvez également renvoyer gratuitement vos petits déchets d'équipements électriques et électroniques (DEEE) dont les dimensions extérieures sont inférieures à 25 cm à un distributeur disposant d'une surface de vente d'équipements électriques et électroniques (EEE) d'au moins 400 m² ou à un magasin d'alimentation qui vend des EEE plusieurs fois par an avec une surface de vente totale de 800 m². Les DEEE plus grands peuvent être renvoyés gratuitement au revendeur respectif lors de l'achat d'un nouveau produit du même type.

En ce qui concerne les modalités de collecte des DEEE, en cas d'expédition du produit récemment acheté, veuillez contacter votre revendeur.

Veuillez retirer les batteries ou les accumulateurs ainsi que toute lampe amovible si possible avant la mise au rebut de l'appareil.

Notez que vous êtes responsable de la suppression des données personnelles sur l'appareil à éliminer.

ΣΥΓΧΑΡΗΤΗΡΙΑ

Σας ευχαριστούμε για την αγορά του προϊόντος **ok.** Διαβάστε προσεκτικά το παρόν εγχειρίδιο και φυλάξτε το για μελλοντική αναφορά.

ΣΗΜΑΝΤΙΚΕΣ ΟΔΗΓΙΕΣ ΑΣΦΑΛΕΙΑΣ. ΔΙΑΒΑΣΤΕ ΤΙΣ ΠΡΟΣΕΚΤΙΚΑ ΚΑΙ ΦΥΛΑΞΤΕ ΤΙΣ ΓΙΑ ΜΕΛΛΟΝΤΙΚΗ ΑΝΑΦΟΡΑ.

-  **Κίνδυνος εγκαύματος!** Μην αγγίζετε τις καυτές επιφάνειες της συσκευής. Κατά τη διάρκεια της χρήσης εκπέμπεται θερμότητα από τη συσκευή.
Προσοχή! Καυτή επιφάνεια!
- Αυτός ο φούρνος μικροκυμάτων προορίζεται για τη θέρμανση τροφίμων και ποτών. Το στέγνωμα τροφίμων ή ρούχων και η χρήση για να ζεστάνετε θερμαντικά επιθέματα, παντόφλες, σφουγγάρια, βρεγμένα πανιά και παρόμοια αντικείμενα μπορεί να προκαλέσει τραυματισμό, ανάφλεξη ή πυρκαγιά.
- Αυτή η συσκευή μπορεί να χρησιμοποιηθεί από παιδιά ηλικίας 8 και άνω και άτομα με μειωμένες σωματικές, αισθητηριακές ή διανοητικές ικανότητες ή έλλειψη εμπειρίας και γνώσης, εφόσον έχουν επιβλέπονται ή τους έχουν δοθεί οδηγίες σχετικά με τη χρήση της συσκευής με ασφαλή τρόπο και κατανοούν τους κινδύνους που ενέχονται.
- Τα παιδιά δεν πρέπει να παίζουν με το προϊόν.
- Φυλάξτε τη συσκευή και το καλώδιο μακριά από παιδιά κάτω των 8 ετών.
- Ο καθαρισμός και η συντήρηση χρήστη δεν πρέπει να γίνονται από παιδιά, εκτός αν είναι ηλικίας άνω των 8 και επιτηρούνται.
- Προσοχή:** Εάν η πόρτα ή οι τσιμούχες της πόρτας έχουν υποστεί ζημιά μην χρησιμοποιήσετε το φούρνο έως ότου επισκευαστεί από εξειδικευμένο τεχνικό.
- Προσοχή:** Είναι επικίνδυνο για οποιονδήποτε άλλο άτομο εκτός από κατάλληλο τεχνικό να πραγματοποιήσει οποιαδήποτε υπηρεσία επιδιόρθωσης που περιλαμβάνει την αφαίρεση του καλύμματος, το οποίο παρέχει προστασία από την έκθεση σε ενέργεια μικροκυμάτων.

9. **Προσοχή:** Μην θερμαίνετε υγρά και άλλα τρόφιμα σε σφραγισμένα δοχεία, επειδή μπορεί να εκραγούν.
10. **Προσοχή:** Μπορείτε να επιτρέψετε σε παιδιά να χρησιμοποιούν το φούρνο χωρίς επίβλεψη όταν τους έχουν δοθεί επαρκείς οδηγίες, έτσι ώστε να είναι σε θέση να χρησιμοποιούν το φούρνο με ασφαλή τρόπο κατανοώντας τους κινδύνους της ακατάλληλης χρήσης.
11. Η συσκευή πρέπει να χρησιμοποιείται επιδαπέδια. Μην καλύπτετε τις οπές του φούρνου. Μπορείτε να διαβάσετε πληροφορίες για τον ελεύθερο χώρο (από πάνω/πίσω/στο πλάι) που απαιτείται για την κυκλοφορία του αέρα, στο εγχειρίδιο χρήσης. Μην τοποθετείτε τη συσκευή σε ντουλάπια.
12. Χρησιμοποιήστε σκεύη που είναι κατάλληλα για χρήση σε φούρνους μικροκυμάτων. Μην χρησιμοποιείτε δοχεία ή μεταλλικά μαχαιροπήρουνα ή μαχαιροπήρουνα που περιέχουν μέταλλα, αλουμινόχαρτο, υαλικά από μόλυβδο, πλαστικά ευαίσθητα στη θερμοκρασία, ξύλο, μεταλλικά κλιπ ή σύρματα. Μην χρησιμοποιείτε κύπελλα με χαραγμένα χείλη ή πλαστικά δοχεία με το καπάκι εν μέρει ανοιχτό. **Κίνδυνος πυρκαγιάς!**
13. Όταν ζεσταίνετε φαγητό σε πλαστικά ή χάρτινα δοχεία, προσέχετε το φούρνο επειδή υπάρχει κίνδυνος ανάφλεξης.
14. Αν βγαίνει καπνός, σβήστε ή αποσυνδέστε τη συσκευή και κρατήστε την πόρτα κλειστή για να περιορίσετε τις φλόγες.
15. Η θέρμανση ροφημάτων στο φούρνο μικροκυμάτων μπορεί να οδηγήσει σε καθυστερημένο εκρηκτικό βρασμό. Γι' αυτό προσέχετε ιδιαίτερα όταν πιάνετε τα δοχεία με τα ροφήματα. **Κίνδυνος εγκαυμάτων!**
16. Το περιεχόμενο των μπιμπερό και των βάζων με παιδικές τροφές πρέπει να ανακινείται ή να ανακατεύεται. Ελέγχετε τη θερμοκρασία τους πριν καταναλώσετε το περιεχόμενο. Χαλαρώστε τα καπάκια και τις θηλές πριν το ζέσταμα για την αποφυγή εγκαυμάτων.

17. Μην ζεσταίνετε αυγά με το κέλυφός τους και βραστά αυγά σε φούρνους μικροκυμάτων. Μπορεί να εκραγούν, ακόμα και όταν έχει τελειώσει το ψήσιμο στο φούρνο μικροκυμάτων.
18. Μην χρησιμοποιείτε καθαρισμό με ατμό για να καθαρίσετε τη συσκευή. Ο ατμός μπορεί να εισέλθει στα ηλεκτρικά εξαρτήματα και να προκαλέσει βραχυκύκλωμα.
19. Καθαρίζετε το φούρνο τακτικά και απομακρύνετε τυχόν υπολείμματα φαγητών (βλ. εγχειρίδιο χρήσης).
20. Ο βρώμικος φούρνος μπορεί να επηρεάσει αρνητικά την επιφάνεια της συσκευής, να μειώσει τη διάρκεια ζωής της συσκευής, και να προκαλέσει επικίνδυνες καταστάσεις.
21. **Προσοχή:** Μικροκυματική ενέργεια - Μην αφαιρείτε το κάλυμμα.
22. Σε περίπτωση που το καλώδιο τροφοδοσίας παρουσιάσει βλάβη, θα πρέπει να αντικατασταθεί από τον κατασκευαστή, τον εξουσιοδοτημένο αντιπρόσωπό του ή άλλο παρομοίως εξειδικευμένο άτομο για την αποφυγή πιθανών κινδύνων.
23. Μην λειτουργείτε τη συσκευή με ένα εξωτερικό χρονοδιακόπτη ή τηλεχειρισμό.
24. Μην συνδέσετε τη συσκευή στην παροχή ρεύματος με καλώδιο επέκτασης ή πολύπριζο. **Κίνδυνος υπερθέρμανσης.**
25. Μην ανοίγετε ποτέ το περίβλημα της συσκευής. Η επέμβαση στις ηλεκτρικές συνδέσεις ή τα κατασκευαστικά στοιχεία και τα μηχανικά μέρη είναι εξαιρετικά επικίνδυνη και μπορεί να προκαλέσει βλάβες ή ηλεκτροπληξία.
26. Μην ζεσταίνετε κονσέρβες στο φούρνο μικροκυμάτων. Αναπτύσσεται πίεση και μπορεί να εκραγούν, και να προκληθεί τραυματισμός ή ζημιά.
27. Το προϊόν έχει σχεδιαστεί για την προετοιμασία ποσοτήτων καφέ που συνηθίζονται στην οικιακή χρήση ή σε παρόμοιες μη επαγγελματικές χρήσεις. Στις συνήθεις οικιακές χρήσεις περιλαμβάνονται οι κουζίνες προσωπικού σε καταστήματα, γραφεία, γεωργικές και άλλες μικρές επιχειρήσεις, ή για χρήση από ενοίκους πανδοχείων, μικρών ξενοδοχείων και παρόμοιων χώρων διαμονής.

28. Μην χρησιμοποιείτε τη συσκευή για οποιονδήποτε άλλο σκοπό από εκείνον που περιγράφεται στο παρόν εγχειρίδιο, για να αποφύγετε επικίνδυνες καταστάσεις.
29. Πριν συνδέσετε τη συσκευή σε πρίζα, βεβαιωθείτε ότι η τάση που αναγράφεται στη συσκευή αντιστοιχεί στην τοπική τάση δικτύου.
30. Για λόγους ασφαλείας, αυτή η συσκευή κατηγορίας I είναι εφοδιασμένη με βύσμα με γείωση. Συνδέστε πάντα τη συσκευή σε πρίζα με προστατευτική γείωση.
31. Για να ελέγξετε τη θερμοκρασία των τροφίμων, σταματήστε στιγμιαία το ψήσιμο. Χρησιμοποιείτε μόνο θερμομότρο ειδικά εγκεκριμένο για χρήση σε τρόφιμα. Μην χρησιμοποιείτε θερμομέτρα που περιέχουν υδράργυρο ή υγρά. Δεν είναι κατάλληλα για χρήση με πολύ υψηλές θερμοκρασίες και μπορεί να σπάσουν εύκολα.
32. Μην χρησιμοποιείτε τη συσκευή εάν οι μεντεσέδες είναι χαλαροί, αν μπορείτε να δείτε τρύπες ή ρωγμές στο περίβλημα, στην πόρτα ή το εσωτερικό του φούρνου.
33. Η συσκευή δεν είναι κατάλληλη για χρήση σε εξωτερικούς χώρους.
34. Η συσκευή είναι τελείως απομονωμένη από την πρίζα όταν είναι εκτός λειτουργίας και το φιν έχει αφαιρεθεί.
35. Μην χρησιμοποιείτε τη συσκευή για να αποθηκεύσετε ή να στεγνώσετε στοιχεία που μπορούν να αναφλεγούν εύκολα. Η υγρασία εξατμίζεται. **Κίνδυνος πυρκαγιάς!**
36. Μην χρησιμοποιείτε τη συσκευή για να ζεστάνετε μαξιλάρια ή επιθέματα με κουκούτσια κερασιού, κόκκους σιταριού, λεβάντα ή ζελ. Αυτά τα επιθέματα μπορούν να αναφλεγούν όταν θερμαίνονται, ακόμη και αφού έχουν αφαιρεθεί από τη συσκευή.
37. Να είστε προσεκτικοί κατά το μαγείρεμα ή το ζέσταμα τροφίμων με υψηλή περιεκτικότητα σε ζάχαρη. Αν θερμανθεί για μεγάλο χρονικό διάστημα, η ζάχαρη μπορεί να γίνει καραμέλα ή να προκληθεί ανάφλεξη.
38. Η συσκευή δεν είναι κατάλληλη για τον καθαρισμό ή την απολύμανση αντικειμένων. Τα αντικείμενα μπορεί να ζεσταθούν υπερβολικά, και υπάρχει κίνδυνος εγκαύματος όταν αφαιρείται αντικείμενο από τη συσκευή.
39. Μην ζεσταίνετε μη αραιωμένο αλκοόλ στη συσκευή επειδή μπορεί εύκολα να αναφλεγεί. **Κίνδυνος πυρκαγιάς!**
40. Εάν η συσκευή είναι εφοδιασμένη με σχάρα και πλάκα γκουρμέ, μην χρησιμοποιείτε τη σχάρα και το γκουρμέ ταυτόχρονα. Αυτό μπορεί να βλάψει την πλάκα γκουρμέ. Τοποθετείτε πάντα την πλάκα γκουρμέ στον περιστρεφόμενο δίσκο.
41. Μην χρησιμοποιείτε τη συσκευή για να ζεστάνετε φαγητό σε σακούλες που διατηρούν τη θερμότητα, όπως τσάντες ψυγείας. Αυτές προορίζονται για τους κανονικούς φούρνους. Οι εν λόγω σακούλες συνήθως περιέχουν ένα λεπτό στρώμα φύλλου αλουμινίου που αντανακλά τα μικροκύματα. Αυτή η ανακλώμενη ενέργεια μπορεί να αναφλέξει το κάλυμμα.
42. Μην χρησιμοποιείτε τη συσκευή για βαθύ τηγάνισμα. Μην αφήνετε τη συσκευή χωρίς επίτηρηση όταν μαγειρεύετε λάδια και λίπη, επειδή μπορεί να προκληθεί πυρκαγιά εάν υπερθερμανθούν.
43. Φοράτε γάντια φούρνου όταν αφαιρείτε ή τοποθετείτε πιάτα, ή τρόφιμα στη συσκευή. **Κίνδυνος εγκαυμάτων!**
44. Μην τοποθετείτε τον καυτό γυάλινο δίσκο (ή οποιονδήποτε άλλο καυτό δοχείο) σε κρύα επιφάνεια, όπως τραπέζι με πλακάκια ή επιφάνεια από γρανίτη. Ο γυάλινος δίσκος ή το δοχείο μπορεί να σπάσει ή να θρυμματιστεί και η επιφάνεια του τραπεζιού μπορεί να υποστεί ζημιά.
45. Χρησιμοποιήστε χαλκίνο ανθεκτικό στη θερμότητα ή βάση για κατασρόλες.
46. Μην χρησιμοποιείτε τη συσκευή για να ζεστάνετε δωμάτιο.
47. Όταν χρησιμοποιείτε ηλεκτρικές συσκευές κουζίνας συνδεδεμένες σε πρίζες κοντά στη συσκευή, βεβαιωθείτε ότι το καλώδιο τροφοδοσίας είναι σε ασφαλή απόσταση από την καυτή πόρτα του φούρνου. Η καυτή πόρτα του φούρνου μπορεί να λιώσει τη μόνωση του καλωδίου και να δημιουργήσει επικίνδυνες καταστάσεις.
48. Σε συμφωνία με το πρότυπο EN 55011 το προϊόν είναι ταξινομημένο ως προϊόν της ομάδας 2, κατηγορία B.
 - Ομάδα 2: Το προϊόν σκόπιμα δημιουργεί ενέργεια ραδιοσυχνότητας με τη μορφή ηλεκτρομαγνητικής ακτινοβολίας για τη θερμική επεξεργασία του φαγητού.
 - Κατηγορία B: Το προϊόν είναι κατάλληλο για χρήση σε οικιακές εγκαταστάσεις.

ΠΡΟΟΡΙΖΟΜΕΝΗ ΧΡΗΣΗ

Το προϊόν αυτό προορίζεται για απόψυξη, ξαναζέσταμα και μαγείρεμα φαγητού. Οποιαδήποτε άλλη χρήση ενδέχεται να προκαλέσει βλάβη στο προϊόν ή τραυματισμό.

Η Imtron GmbH δεν φέρει καμία ευθύνη για βλάβη στο προϊόν, για καταστροφή περιουσίας ή για προσωπικό τραυματισμό εξαιτίας απρόσεκτης ή ακατάλληλης χρήσης του προϊόντος ή χρήση που δεν είναι σύμφωνη με τον συγκεκριμένο σκοπό χρήσης όπως ορίζεται από τον κατασκευαστή.

ΕΞΑΡΤΗΜΑΤΑ

Το προϊόν μπορεί να είναι διαθέσιμο σε διάφορα χρώματα.

- A. Κοιλότητα φούρνου
- B. Λάστιχο πόρτας
- C. Παράθυρο πόρτας
- D. Πόρτα
- E. Σύστημα κλειστρου ασφαλείας
- F. Πόδια
- G. Κύλινδρος περιστρεφόμενου δίσκου
- H. Γυάλινος δίσκος
- I. Μεταλλική σχάρα
- J. κουμπί ανοίγματος πόρτας
- K. Καλώδιο τροφοδοσίας με φικ
- L. Διακόπτης επιλογής χρόνου **TIMER**
- M. Διακόπτης επιλογής ισχύος **POWER**



ΠΕΡΙΕΧΟΜΕΝΑ

- 1 x Φούρνος μικροκυμάτων
- 1 x Γυάλινος δίσκος συμπεριλ. κυλίνδρου περιστρεφόμενου δίσκου
- 1 x Μεταλλική σχάρα
- 1 x Εγχειρίδιο οδηγιών
- 1 x κάρτα εγγύησης

ΠΡΙΝ ΤΗΝ ΠΡΩΤΗ ΧΡΗΣΗ

- Βγάλτε το προϊόν και τα εξαρτήματα από την αρχική συσκευασία. Συνιστάται να φυλάξετε και να αποθηκεύσετε την αρχική συσκευασία. Αν επιθυμείτε τη διάθεση (απόρριψη) της αρχικής συσκευασίας, παρακαλείστε να λάβετε υπόψη σας την ισχύουσα νομοθεσία. Σε περίπτωση που έχετε τα οποιαδήποτε ερωτήματα σχετικά με τη σωστή διάθεση (απόρριψη) του προϊόντος παρακαλείστε να επικοινωνήσετε με το τοπικό σας κέντρο διαχείρισης αποβλήτων.
- Επιθεωρήστε τα περιεχόμενα που σας έχουν παραδοθεί σε ό,τι αφορά πληρότητα και ζημιές. Εφόσον τα περιεχόμενα της παράδοσης δεν είναι πλήρη ή έχουν υποστεί ζημιές, επικοινωνήστε με το γραφείο των πωλήσεών σας αμέσως.
- Μετά την αποσυσκευασία, παρακαλείστε να ανατρέξετε στο κεφάλαιο **Καθαρισμός και φροντίδα**.
- **Mode Grill:** Για να απομακρύνετε αυτά τα υπολείμματα της διαδικασίας παραγωγής, λειτουργήστε τη συσκευή για περίπου 10 λεπτά χωρίς τρόφιμα. παρακαλείστε να ανατρέξετε στο κεφάλαιο **ΨΗΣΙΜΟ ΣΤΗ ΣΧΑΡΑ**. Βεβαιωθείτε ότι υπάρχει επαρκής αερισμός καθώς ενδέχεται να προκληθεί μια ελαφρά οσμή και καπνός. Πρόκειται για κάτι αβλαβές που θα εξαφανιστεί σύντομα.

ΛΕΙΤΟΥΡΓΙΑ

- 1 Τοποθετήστε το φούρνο μικροκυμάτων σε μια επίπεδη, σταθερή επιφάνεια.
- 2 Αφήστε χώρο για επαρκή ροή αέρα. 30 cm πάνω από το φούρνο, 0 cm στο πίσω μέρος, 20 cm και στις δυο πλευρές.
- 3 Μην καλύπτετε και μη φράσσετε τους αεραγωγούς της συσκευής. Μην αφαιρείτε τα πόδια.
- 4 Πριν τη χρήση, συνδέστε στην πρίζα τη συσκευή. Αποσυνδέστε τη συσκευή όταν δεν τη χρησιμοποιείτε για μεγάλο χρονικό διάστημα.

ΣΗΜΕΙΩΣΗ:

- Βεβαιωθείτε ότι όλα τα υλικά συσκευασίας, συμπεριλαμβανομένης της ταινίας, έχουν αφαιρεθεί από την πόρτα, το θάλαμο, τους διακόπτες και τα αξεσουάρ.
- Μην τοποθετείτε το φούρνο σε σημεία που δημιουργείται θερμότητα ή υψηλή υγρασία, ή κοντά σε εύφλεκτα υλικά.
- Μη χρησιμοποιείτε το φούρνο εάν η περιστρεφόμενη βάση στον άξονα και ο γυάλινος δίσκος δεν βρίσκονται στη σωστή θέση.
- Βεβαιωθείτε ότι το καλώδιο τροφοδοσίας δεν έχει υποστεί ζημιά και ότι δεν περνά κάτω από το φούρνο ή πάνω από κάποια καυτή ή αιχμηρή επιφάνεια.
- Το φικ πρέπει να είναι άμεσα προσβάσιμο έτσι, ώστε να μπορείτε να το αποσυνδέσετε εύκολα σε περίπτωση ανάγκης.

Οδηγίες γειώσης

- Το καλώδιο τροφοδοσίας του φούρνου διαθέτει ένα φικ με σύνδεση γείωσης, το οποίο πρέπει να συνδεθεί σε κατάλληλα εγκατεστημένη και γειωμένη επίτοιχη πρίζα.
- Συνιστάται να υπάρχει ξεχωριστό κύκλωμα μόνο για το φούρνο.
- Η υψηλή τάση είναι επικίνδυνη και μπορεί να προκαλέσει φωτιά ή άλλα ατυχήματα, καθώς και υλικές ζημιές ή τραυματισμούς.
- **Προειδοποίηση!** Τυχόν ακατάλληλη χρήση του γειωμένου φικ μπορεί να προκαλέσει κίνδυνο ηλεκτροπληξίας.

ΨΗΣΙΜΟ ΣΤΟ ΦΟΥΡΝΟ ΜΙΚΡΟΚΥΜΑΤΩΝ

5 Χρησιμοποιήστε το διακό- πτη επιλογής **POWER** για να επιλέξετε την ένταση ισχύος.

6 Χρησιμοποιήστε το δια- κόπτη επιλογής **TIMER** για να ρυθμίσετε τη χρονική διάρκεια ψησίματος.

Λειτουργία	Ένταση ισχύος	Ισχύς σε βάτ
Χαμηλή	17%	115W
* (Απόψυξη)	33%	230W
Μεσ (μεσαία)	55%	390W
Μ. Υψηλή (μεσαία - υψηλή)	77%	540W
Υψηλή	100%	700W

ΨΗΣΙΜΟ ΣΤΗ ΣΧΑΡΑ

Σημείωση:

Η μεταλλική σχάρα μπορεί να χρησιμοποιηθεί για ψήσιμο.

7 Χρησιμοποιήστε τον διακόπτη επιλογής ισχύος **POWER** για να επιλέξετε ψήσιμο στη σχάρα.

8 Χρησιμοποιήστε τον διακόπτη επιλογής χρόνου **TIMER** για να ρυθμίσετε τη διάρκεια του μαγειρέματος.

Mode	Power level	Wattage
Grill	100%	1000W

ΜΑΓΕΙΡΕΜΑ ΣΥΝΔΥΑΣΜΟΥ

Σημείωση:

Η μεταλλική σχάρα δεν μπορεί να χρησιμοποιηθεί για μαγείρεμα συνδυασμού.

9 Χρησιμοποιήστε τον διακόπτη επιλογής ισχύος **POWER** για να επιλέξετε ψήσιμο στη σχάρα.

10 Χρησιμοποιήστε τον διακόπτη επιλογής χρόνου **TIMER** για να ρυθμίσετε τη διάρκεια του μαγειρέματος.

Λειτουργία	Ένταση ισχύος	Κατάλληλο για
Combi 1	20 % Μικροκύματα / 80 % Σχάρα	Ψάρι, πατάτες ογκρατέν
Combi 2	30 % Μικροκύματα / 70 % Σχάρα	Ομελέτα, πατάτες φούρνου
Combi 3	40 % Μικροκύματα / 60 % Σχάρα	Πουλερικά

ΣΗΜΕΙΩΣΗ

Παρέχεται καλώδιο τροφοδοσίας μικρού μήκους, ώστε να μειωθεί ο κίνδυνος του να μπερδευτεί κάποιος ή να σκοντάψει σε ένα μακρύτερο καλώδιο. Σε περίπτωση χρήσης ενός καλωδίου επέκτασης:

- Οι ονομαστικές τιμές των προδιαγραφών πρέπει να αντιστοιχούν τουλάχιστον σε εκείνες της συσκευής.
- Το καλώδιο επέκτασης πρέπει να είναι τύπου γείωσης 3 καλωδίων.
- Το καλώδιο πρέπει να τοποθετείται κατά τρόπο, ώστε να μην κρέμεται από πάγκους ή τραπέζια, απ' όπου μπορούν να το τραβήξουν παιδιά ή να σκοντάψει κανείς κατά λάθος.

ΟΔΗΓΟΣ ΓΙΑ ΤΑ ΣΚΕΥΗ

Σκεύη	Μικροκύματα	Ψήσιμο στη σχάρα	Συνδυασμός
Γυαλί ανθεκτικό στη θερμότητα	ναι	ναι	ναι
Γυαλί μη ανθεκτικό στη θερμότητα	όχι	όχι	όχι
Κεραμικό υλικό ανθεκτικό στη θερμότητα	ναι	ναι	ναι
Πλαστικό πιάτο ασφαλές στα μικροκύματα	ναι	όχι	όχι
Χαρτί κουζίνας	ναι	όχι	όχι
Μεταλλικός δίσκος	όχι	ναι	όχι
Μεταλλική σχάρα	όχι	ναι	όχι
Φύλλο αλουμινίου & περιέκτες φύλλων	όχι	ναι	όχι
Γυαλιά / ποτήρια με μεταλλικό χείλος	όχι	ναι	όχι

ΑΝΤΙΜΕΤΩΠΙΣΗ ΠΡΟΒΛΗΜΑΤΩΝ

Εάν υπάρξουν προβλήματα κατά τη λειτουργία, ανατρέξτε στον παρακάτω πίνακα. Εάν δεν είναι δυνατή η επίλυση των προβλημάτων όπως υποδεικνύεται στη στήλη **Λύση**, επικοινωνήστε με τον κατασκευαστή.

Πρόβλημα	Πιθανές αιτίες	Λύση
Το προϊόν δεν λειτουργεί	<ul style="list-style-type: none"> • Έχει διακοπεί η παροχή ρεύματος • Η πόρτα δεν έχει κλείσει σωστά 	<ul style="list-style-type: none"> • Ελέγξτε την παροχή ρεύματος • Κλείστε την πόρτα σωστά
Ακούγεται κάποιος θόρυβος από το γυάλινο δίσκο	<ul style="list-style-type: none"> • Ο γυάλινος δίσκος δεν είναι σωστά τοποθετημένος πάνω στον κύλινδρο του περιστρεφόμενου δίσκου • Ο πάτος του θαλάμου μαγειρέματος είναι λερωμένος 	<ul style="list-style-type: none"> • Τοποθετήστε σωστά το γυάλινο δίσκο • Καθαρίστε τον κύλινδρο του περιστρεφόμενου δίσκου και τον πάτο
Δυσάρεστες οσμές κατά τη χρήση	<ul style="list-style-type: none"> • Ο θάλαμος μαγειρέματος είναι λερωμένος 	<ul style="list-style-type: none"> • Καθαρίστε το θάλαμο μαγειρέματος μετά από κάθε χρήση και αφαιρέστε τυχόν υπολείμματα
Εμφανίζονται σπινθήρες	<ul style="list-style-type: none"> • Τα μαγειρικά σκεύη περιέχουν μέταλλο 	<ul style="list-style-type: none"> • Χρησιμοποιείτε μόνο κατάλληλα μαγειρικά σκεύη

ΚΑΘΑΡΙΣΜΟΣ ΚΑΙ ΦΡΟΝΤΙΔΑ

- **Προειδοποίηση!** Αποσυνδέστε το προϊόν από την πρίζα και αφήστε το να κρυσώσει τελείως πριν από τον καθαρισμό. Μη βυθίζετε ποτέ ηλεκτρικά μέρη του προϊόντος μέσα σε νερό κατά τη διάρκεια του καθαρισμού ή της λειτουργίας. Ποτέ μην κρατάτε το προϊόν κάτω από τρεχούμενο νερό.
- **Προσοχή!** Όταν καθαρίζετε, μη χρησιμοποιείτε ποτέ διαλύτες ή διαβρωτικά υλικά, σκληρές βούρτσες, μεταλλικά ή αιχμηρά αντικείμενα. Οι διαλύτες είναι επιβλαβείς για την ανθρώπινη υγεία και μπορούν να προσβάλλουν τα πλαστικά μέρη, ενώ οι μηχανισμοί διαβρωτικού καθαρισμού και τα εργαλεία μπορεί να χαράξουν την(τις) επιφάνεια(-ες).

- 117 • Καθαρίστε τις εξωτερικές επιφάνειες της συσκευής με υγρό πανί και στη συνέχεια στεγνώστε σχολαστικά.
- Βεβαιωθείτε ότι δεν μπαίνει νερό μέσα στο εσωτερικό (για παράδειγμα, μέσω τπυ διακόπτη) του προϊόντος.
- 130 • Καθαρίστε την κοιλότητα, τα σφραγίσματα της πόρτας και τα προσκείμενα μέρη σε τακτική βάση με ένα βρεγμένο πανί. Όταν υπάρχουν υπάρχουν πιτσιλιές φαγητού ή υγρά που έχουν χυθεί προσκολλώνται στα τοιχώματα του φούρνου, σκουπίστε με ένα βρεγμένο πανί.
- Στεγνώστε ύστερα την κοιλότητα χρησιμοποιώντας ένα μαλακό πανί.
- 130 • Ο γυάλινος δίσκος μπορεί να αφαιρεθεί για καθαρισμό. Καθαρίστε το δίσκο σε ζεστό νερό με σαπούνι, ή στο πλυντήριο πιάτων. Καθαρίστε τη μεταλλική σχάρα σε ζεστό νερό με σαπούνι.
- Ο κύλινδρος του περιστρεφόμενου δίσκου και ο πυθμένας της κοιλότητας πρέπει να καθαρίζονται σε τακτική βάση έτσι ώστε να προλαμβάνεται τυχόν υπερβολικός θόρυβος. Απλά χρησιμοποιήστε ένα ήπιο απορρυπαντικό για να σκουπίσετε την επιφάνεια και αφήστε τη να στεγνώσει. Αν ο κύλινδρος του περιστρεφόμενου δίσκου έχει αφαιρεθεί για καθαρισμό, βεβαιωθείτε ότι τον έχετε επανατοποθετήσει σωστά πριν από την επόμενη χρήση.

ΣΗΜΕΙΩΣΗ:

Οι οσμές στην κοιλότητα μπορούν να εξουδετερωθούν γεμίζοντας ένα κατάλληλο για τα μικροκύματα φλιτζάνι με νερό και χυμό λεμονιού αφήνοντας το να βράσει στο φούρνο μικροκυμάτων για 5 λεπτά.

ΤΕΧΝΙΚΑ ΧΑΡΑΚΤΗΡΙΣΤΙΚΑ

Όνομαστική τάση	: 230 V~, 50 Hz
Όνομαστική ισχύς εισόδου	: 1050W (Micro) 1000W (Grill)
Όνομαστική έξοδος ισχύος	: 700 W
Συχνότητα λειτουργίας	: 2450 MHz
Εξωτερικές διαστάσεις	: περίπου 440 x 340 x 258 mm
Διάμετρος Περιστρεφόμενου Δίσκου	: Ø 255 mm
Χωρητικότητα φούρνου	: 20 L
Καθαρό βάρος	: περίπου 10,75 kg

ΠΡΟΔΙΑΓΡΑΦΗ



Το σύμβολο του διαγραμμένου κάδου με τροχούς που εμφανίζεται στο προϊόν ή στη συσκευασία του σημαίνει ότι η συσκευή δεν πρέπει να απορρίπτεται μαζί με άλλα οικιακά απορρίμματα αλλά απαιτεί ξεχωριστή συλλογή. Μπορείτε να απορρίψετε τη συσκευή δωρεάν στο τοπικό σας σύστημα επιστροφής και συλλογής απορριμμάτων. Οι διευθύνσεις μπορούν να ληφθούν από το αρμόδιο δημοτικό συμβούλιο ή την τοπική αυτοδιοίκηση. Εναλλακτικά, μπορείτε να επιστρέψετε μικρά απορρίμματα ηλεκτρικού και ηλεκτρονικού εξοπλισμού (ΑΗΗΕ) με μήκος ακμής έως 25 cm δωρεάν σε οποιοδήποτε λιανοπωλητή με περιοχή πωλήσεων που σχετίζεται με ηλεκτρικό και ηλεκτρονικό εξοπλισμό (ΗΗΕ) τουλάχιστον 400 m² ή σε λιανοπωλητή τροφίμων που προσφέρει ΗΗΕ τουλάχιστον αρκετές φορές το χρόνο με συνολική έκταση πωλήσεων 800 m². Τα μεγαλύτερα ΑΗΗΕ μπορούν να επιστραφούν σε έναν αντίστοιχο κατάστημα λιανικής πώλησης δωρεάν, όταν αγοράσετε ένα νέο προϊόν του ίδιου τύπου. Όσον αφορά τους τρόπους συλλογής ΑΗΗΕ σε περίπτωση αποστολής του πρόσφατα αγορασμένου προϊόντος, επικοινωνήστε με τον πωλητή λιανικής. Εάν είναι δυνατόν, αφαιρέστε όλες τις μπαταρίες και τους συσσωρευτές καθώς και όλους τους αφαιρούμενους λαμπτήρες πριν απορρίψετε τη συσκευή. Παρακαλούμε λάβετε υπόψη ότι είστε υπεύθυνοι για τη διαγραφή όλων των προσωπικών δεδομένων στη συσκευή που θα απορριφθεί.

GRATULÁLUNK

Köszönjük, hogy megvásárolta ezt az **ok.** terméket. Gondosan olvassa át ezt az útmutatót és őrizze meg későbbi hivatkozással.

FONTOS BIZTONSÁGI UTASÍTÁSOK. GONDOSAN OLVASSA ÁT ÉS ŐRIZZE MEG KÉSŐBBI HIVATKOZÁSUL.

-  **Égésveszély!** Ne érintse meg termék forró felületeit. A használat során hő távozik a készülékből. **Figyelem!** Forró felület!
- A mikrohullámú sütőt étel és italok felmelegítésére tervezték. Étél vagy ruha szárítása és a melegítő párnák, papucsok, szivacsok, nedves ruhák és hasonlók melegítése sérülésveszélyhez, meggyulladásához vagy tűzhez vezethet.
- A 8 éves korú és afölötti gyermekek, illetve azon személyek, akik csökkentett fizikai, szenzorikus vagy szellemi képességekkel rendelkeznek vagy tapasztalatlanok és nincsenek ismereteik a termék használatára vonatkozóan, a terméket akkor használhatják, ha felügyelik őket, vagy felkészítik őket a készülék biztonságos használatával kapcsolatosan és megértik a használatból eredő veszélyeket.
- A gyermekek nem játszhatnak a termékkel.
- A készüléket és a kábelét tartsa távol a 8 évesnél kisebb gyermekektől.
- A tisztítási és karbantartási munkálatokat nem végezhetik gyermekek, csak ha 8 évesnél nagyobbak, és felügyelik őket.
- Figyelmeztetés:** Ha megsérül az ajtó vagy az ajtó tömítések, akkor nem szabad üzemeltetni a sütőt, amíg meg nem javítja egy képzett személy.
- Figyelmeztetés:** Bárki számára veszélyes, egy képzett személy kivételével, bárminemű szervizelési vagy javítási művelet elvégzése, ami a fedél eltávolításával jár, amely védelmet nyújt a mikrohullámú energiának való kitettséggel szemben.

9. **Figyelmeztetés:** A folyadékokat és egyéb élelmet nem szabad lezárt edényekben melegíteni, mivel robbanásveszélyesek.
10. **Figyelmeztetés:** A gyermekeknek csak akkor engedélyezze a sütő felügyelet nélküli használatát, ha ellátta őket megfelelő utasításokkal, és ily módon képesek biztonságosan használni a sütőt, és megértik a nem megfelelő használatából eredő veszélyeket.
11. A készüléket szabadon álló használatra tervezték. Ne torlaszolja el egyetlen sütő szellőző nyílást se. A használati útmutatóban megtalál minden adatot az elégséghez légkeringéshez megfelelő hely (felső rész/hátsó rész/oldalak) kiválasztásához. Ne szerelje fel fülkékben.
12. Csak a mikrohullámú sütőben használható konyhaedényeket használjon. Ne használjon olyan tálakat vagy evőeszközöket, amelyek fémből készültek vagy fémet tartalmaznak, alufóliát, kristályüveg tárgyakat, hőre érzékeny műanyag, fa tárgyakat, fémkapcsokat vagy drótköteleket. Ne használjon recés szélű mélytányérokat vagy műanyag bögréket, amelyek fedelét csak részben távolította el. **Tűzveszély!**
13. Amikor műanyag vagy papíredényekben melegíti az ételt, nézzen rá a sütőre, mivel gyulladási veszély áll fenn.
14. Ha füst bocsátódik ki, kapcsolja ki vagy csatlakoztassa le a készüléket a hálózatról és tartsa az ajtót becsukva, a lángok elfojtásához.
15. Amikor italokat melegít mikrohullámú sütőben, előfordulhat a késői kitörő forrás, ezért óvatosan kell bánni az edénnyel. **Égési veszély!**
16. A cumisüvegek és a bébiételes üvegek tartalmát össze kell keverni vagy rázni, és fogyasztás előtt ellenőrizni kell a hőmérsékletüket. Lazítsa meg a felső csavart és a cumit melegítés előtt, hogy elkerülje az égést.

17. A lágytojások és a kemény főtt tojásokat nem szabad a mikrohullámú sütőben melegíteni, mivel felrobbanhatnak, akár a melegítés befejeztével is.
18. A készülék megtisztításához ne alkalmazzon gőzzel tisztító készüléket. A gőz eljuthat az elektromos alkatrészekhez és rövidzárlatot okozhat.
19. Rendszeresen ki kell tisztítani a sütőt és el kell távolítani bárminemű étellerakódást (lásd a használati útmutatót).
20. Ha nem tartja tisztán a sütőt, sérülhet a felülete, ami megrövidítheti a készülék élettartamát, és veszélyes helyzetet eredményezhet.
21. **Figyelmeztetés:** Mikrohullámú energia - ne távolítsa el a fedelet.
22. Amennyiben az elektromos vezeték sérült, azt a gyártónak vagy megbízott ügynökének vagy egy annak megfelelő képzettségű szakembernek kell kicserélnie, elkerülve így az azzal járó veszélyeket.
23. A készüléket nem szabad külső időzítővel vagy különálló távvezérlő rendszerrel üzemeltetni.
24. A készüléket ne csatlakoztassa a táphálózatra egy hosszabbító kábellel vagy egy több csatlakozós elosztóegységgel. **Túlhevülési veszély.**
25. Soha ne nyissa meg a készülék burkolatát. Az elektromos csatlakozások vagy komponensek és a mechanikai alkatrészek babrálása nagymértékben veszélyes és üzemzavart vagy elektromos áramütést okozhat.
26. Ne melegítsen fel konzerveket a mikrohullámú sütőben. Nyomás keletkezhet és felrobbanhatnak, sérülést vagy kárt okozván.
27. A termék normál háztartási mennyiség készítésére alkalmas otthoni vagy ehhez hasonló, nem kereskedelmi környezetben. Ilyen környezetnek számítanak például a személyzeti konyhák üzletekben, irodákban, illetve mezőgazdasági célú és hasonló kisvállalkozásokban, valamint a magán szállások, kisebb szállodák és bentlakásos otthonok.

28. Ne használja a készüléket semmilyen más célra, mint amelyeket leír ez az útmutató, a veszélyes helyzetek elkerülésére.
29. Mielőtt csatlakoztatná a készüléket egy csatlakozó aljzatra, győződjön meg róla, hogy a készüléken előírt feszültségi érték megegyezik a helyi hálózati feszültségi értékkel.
30. Biztonsági okokból ezt az I. osztályú készüléket földelőcsatlakozással ellátott dugóval szállítjuk. A készüléket mindig csatlakoztassa egy védő földelőcsatlakozással ellátott fali aljzatra.
31. Az étel hőmérsékletének ellenőrzésére, előbb állítsa le a főzési folyamatot. Kizárólag egy speciális élelmiszeri hőmérőt alkalmazzon. Soha ne alkalmazzon egy ólmot vagy folyadékot tartalmazó hőmérőt, mivel ezek nem alkalmasak nagyon magas hőmérsékletek esetén, és könnyen eltörhetnek.
32. Ne használja a készüléket, ha az ajtó forgópántjai kilazultak, és ha nyílásokat vagy repedéseket észlel a készülék körül, az ajtón vagy a sütő belsejében.
33. A készülék nem alkalmas kültéri használatra.
34. A készülék csak akkor van teljesen elszigetelve a táphálózatától, ha ki van kapcsolva és a csatlakozó dugója ki van húzva.
35. Soha ne használja a készüléket olyan tárgyak tárolására vagy szárítására, amelyek könnyen gyúlékonyak. A nedvesség elpárolog. Tűzveszély!
36. Ne használja a készüléket diszpárnák vagy párnák melegítésére, amelyeket cseresznyemagokkal, búzaszemekkel, levendulával vagy géllal töltöttek meg. A párnák meggyulladhatnak melegítéskor, akkor is miután eltávolították őket a készülékből.
37. Legyen óvatos, amikor magas cukortartalmú ételt főz vagy melegít fel. Ha túl sokáig melegíti, a cukor karamellizálódhat vagy meggyúl.
38. A készülék nem alkalmas tárgyak tisztítására vagy fertőtlenítésére. A tárgyak rendkívül felforrósodhatnak, és fennáll az égés veszélye, amikor kiveszi a tárgyat a készülékből.
39. Soha ne hevítsen hígítatlan alkoholt a készülékben, mivel az könnyen meggyullad. Tűzveszély!
40. Ha a készüléket egy ráccsal és egy étellemezzel szerelték fel, egyidejűleg ne használja a rácsot és az étellemezt. Ez károsíthatja az étellemezt, mindig helyezze az étellemez közvetlenül a fordító korongra.
41. Ne használja a készüléket olyan élelmiszer felmelegítésére, amely hővisszatartó csomagban van, normál sütők részére, például sütőzacskókban. Ezek a hővisszatartó csomagok egy vékony alufóliacsíkot tartalmaznak, amely visszaveri a mikrohullámokat. Ez a visszavert energia viszont okozhatja a külső papírcsomagolás oly mértékű felforrósodását, hogy az meggyullad.
42. Ne használja a készüléket sült ételek készítéséhez. Ne hagyja felügyelet nélkül, ha olajjal vagy zsírral főz, mivel ezek tűzveszélyt képeznek, ha túlmelegíti őket.
43. Viseljen főző kesztyűt, amikor behelyezi a készülékbe és kiveszi az edényeket a készülékből, vagy ha az edényekkel vagy az étellel bánik a készülékben. Égési veszély!
44. Soha ne helyezze a forró üvegtálcát (vagy más főző edényt) hideg felületre, mint például a csempés vagy gránit munkalap. Az üvegtálca vagy edény elrepedhet vagy összetörhet, és a munkalap felülete megsérülhet.
45. Használjon egy megfelelő hőálló gyékényt vagy fazékalátétet.
46. Ne használja a készüléket a szoba felmelegítésére.
47. Amikor olyan konyhai gépeket használ, amelyek a készülék közelében lévő aljzatokra vannak csatlakoztatva, bizonyosodjon meg, hogy a tápkábel nem akad be a forró sütő ajtajába. A forró sütő ajtaja megolvaszthatja a kábel szigetelését és veszélyes lehet.
48. Az EN 55011 szabványnak megfelelően ez a termék a 2. csoportba tartozó B osztályú termék.
 - 2. csoport: A termék elektromágneses sugárzás formájában szándékosan rádiófrekvenciás energiát generál az élelmiszer hőkezeléséhez.
 - B. osztály: A termék otthoni létesítményekben használható.

RENDELTETÉSSZERŰ HASZNÁLAT

Ez a termék ételek kiolvasztására, újramelegítésére és főzésére alkalmas. Minden más használat a termék károsodását vagy sérüléseket okozhat.

Az Imtron GmbH nem vállal felelősséget a termék nem körültekintő, illetve helytelen használatából, valamint a gyártó által meghatározott rendeltetéstől eltérő használatból eredő, a készülékben vagy az Ön értékeiben bekövetkezett károkért, vagy személyi sérülésekért.

RÉSZEGYSÉGEK

A termék különböző színekben érhető el.

- A. Sütőtér
- B. Ajtó tömítés
- C. Ajtó ablaka
- D. Ajtó
- E. Biztonsági reteszelő rendszer
- F. Láb
- G. Forgóasztal görgő
- H. Üveg tálca
- I. Fémrács
- J. Ajtónyitó gomb
- K. Hálózati kábel csatlakozódugasszal
- L. **TIMER** választókapcsoló
- M. **POWER** választókapcsoló



TARTALOM

- 1 x Mikrohullámú sütő
- 1 x Üvegtányér, forgótányér hengerrel
- 1 x Fém állvány
- 1 x Használati utasítás
- 1 x Garanciaártya

AZ ELSŐ HASZNÁLAT ELŐTT

- Óvatosan vegye ki a terméket és az alkatrészeket az eredeti csomagolásból. Ajánlatos az eredeti csomagolást megőrizni, hogy abban tárolhassa a készüléket. Ha kidobja az eredeti csomagolást, legyen tekintettel a hatályos jogszabályokra. Ha bármilyen kérdése van a hulladékkezeléssel kapcsolatban, lépjen kapcsolatba a helyi hulladékkezelési központtal.
- Ellenőrizze, hogy a szállított alkatrészek hiánytalanul és épen megvannak-e. Ha a szállított termékek hiányosak vagy sérültek, azonnal lépjen kapcsolatba a viszonteladóval.
- A kicsomagolás után a **Tisztítás és karbantartás** fejeztben leírtak szerint járjon el.
- **Üzem mód Grill:** A gyártási maradékanyagok eltávolításához ételek nélkül működtesse a készüléket kb. 10 percig. **GRILLEZÉS** fejeztben leírtak szerint járjon el. Biztosítson elégséges szellőzést, mivel némi szag és füst képződhet. Ez veszélytelen és hamar eltűnik.

ÜZEMELTETÉS

- 1 Tegye a mikrosütőt vízszintes, stabil felületre.
- 2 Hagyjon elegendő helyet a szellőzésnek. A sütő felett 30 cm-t, mögötte 0 cm-t, Mellette pedig mindkét oldalon 20 cm-t.
- 3 Ne takarja el és ne fedje le az egység szellőzőnyílásait. Ne távolítsa el a lábait.
- 4 Használat előtt csatlakoztassa az egységet a hálózathoz. Ha hosszabb ideig nem használja, húzza ki a hálózathoz.

NOTE:

- Győződjön meg, hogy az összes csomagolóanyagot, beleértve a szalagot is, eltávolította az ajtóról, a sütő belsejéből, a kijelzőről, a kezelőpanelről és a tartozékokról.
- Ne tegye a sütőt forró, nedves vagy magas páratartalmú helyre, illetve gyúlékony anyagok közelébe.
- Ne üzemeltesse a sütőt, ha a forgótányér görgői nem illeszkednek a tengelyre, illetve az üvegtálca vagy a gourmand tál nincs a megfelelő helyen.
- Győződjön meg, hogy a tápszinór ép, nem került a sütő alá, és nem keresztesz forró- vagy éles felületet.
- A hálózati dugót könnyen hozzáférhető helyre szerelje, hogy vészhelyzetben könnyen kihúzható legyen.

Földelési utasítások

- A sütő tápszinórja földelő érintkezővel ellátott dugvillával van felszerelve, amit egy megfelelően felszerelt, földelt fali aljzathoz kell csatlakoztatni.
- A sütő áramellátását ajánlott külön áramkörrel biztosítani.
- A nagyfeszültség veszélyes: tüzet vagy más balesetet okozhat, ami anyagi kárhoz vagy sérüléshez vezet.
- **Vigyázat!** A földelt dugvilla helytelen használatával áramütés veszélyének teszi ki magát!

MIKROHULLÁMÚ SÜTÉS

5 A **POWER** (teljesítmény) gomb segítségével kiválaszthatja a kívánt teljesítményszintet.

6 A **TIMER** időválasztó gombbal beállíthatja a sütés/főzés időtartamát.

Üzem mód	Teljesítményszint	Teljesítmény
Alacsony	17%	115W
* Kiolvasztás	33%	230W
Köz (közepes)	55%	390W
M. Magas (közepesen magas)	77%	540W
Magas	100%	700W

GRILLEZÉS

Megjegyzés:

A grillezéshez használható a fémrács.

7 A **POWER** választókapcsolóval válassza ki a grillezés opciót.

8 A **TIMER** választókapcsolóval állítsa be a főzés időtartamát.

Üzem mód	Teljesítményszint	Teljesítmény
Grill	100%	1000W

KOMBINÁLT FŐZÉS

Megjegyzés:

A kombinált főzéshez nem használható a fémrács.

9 A **POWER** választókapcsolóval válassza ki a grillezés opciót.

10 A **TIMER** választókapcsolóval állítsa be a főzés időtartamát.

Üzem mód	Teljesítményszint	Alkalmas
Combi 1	20 % Mikrohullám / 80 % Grill	Halakhoz, héjában sült burgonyához
Combi 2	30 % Mikrohullám / 70 % Grill	Omletthez, sült burgonyához
Combi 3	40 % Mikrohullám / 60 % Grill	Szárnyasokhoz

NOTE

A készülékhez biztosított rövid vezeték csökkenti hosszabb vezetékeknél fennálló fulladás- és megbotlás veszélyét. Hosszabbító használata esetén:

- A vezeték elektromos teljesítményének el kell érnie a készülék elektromos teljesítményét.
- A hosszabbítónak 3 drótos, földelt kábelnek kell lennie.
- A hosszabbító nem futhat keresztül munkalapon vagy asztalon, ahol gyermekek elérhetik vagy véletlenül meg lehet benne botlani.

ESZKÖZ ÚTMUTATÓ

Eszközök	Mikrohullám	Grill	Kombinált
Hőálló üveg	igen	igen	Igen
Nem hőálló üveg	Nem	nem	nem
Hőálló kerámia	igen	igen	Igen
Mikrohullámúban használható műanyag edény	Igen	nem	nem
Konyhai papír	igen	nem	Nem
Fém tál	nem	igen	Nem
Fém rács	nem	igen	Nem
Alumínium fólia & fólia tárolók	nem	igen	nem
Fém peremmel ellátott poharak / csészék	nem	igen	nem

HIBAELHÁRÍTÁS

Amennyiben üzemeltetés közben bármilyen rendellenességet tapasztal, tekintse át a következő táblázatot. Amennyiben a probléma nem oldódik meg a **Megoldás**, részben foglaltak elvégzését követően, vegye fel a kapcsolatot a forgalmazóval.

Hiba	Lehetséges okok	Megoldás
A készülék nem működik	<ul style="list-style-type: none"> • Megszakadt a tápellátás • Az ajtó nincs jól bezárva 	<ul style="list-style-type: none"> • Ellenőrizze a tápellátást • Zárja be az ajtót
Valamilyen zaj jön az üvegtálcából	<ul style="list-style-type: none"> • Az üvegtálca rosszul van elhelyezve a forgóasztal görgőjén • A sütőtér alja szennyeződött 	<ul style="list-style-type: none"> • Helyezze be a megfelelő módon az üvegtálcát • Tisztítsa meg a forgóasztal görgőjét és a sütőtér alját
Kellemetlen szagok a használat során	<ul style="list-style-type: none"> • A sütőkamra szennyezett 	<ul style="list-style-type: none"> • Minden használat után tisztítsa meg a főzőkamrát, és távolítsa el a maradékot
Szikrák jelennek meg	<ul style="list-style-type: none"> • A főzőedények fémet tartalmaznak 	<ul style="list-style-type: none"> • Csak megfelelő edényeket használjon

TISZTÍTÁS ÉS ÁPOLÁS

- **Vigyázat!** Húzza ki a készüléket és hagyja teljesen lehűlni, mielőtt tisztítaná. Soha ne merítse vízbe a készülék elektromos alkatrészeit működés vagy tisztítás közben. Soha ne tartsa a készüléket folyóvíz alá.
- **Vigyázat!** Tisztítás során soha ne használjon oldó- vagy súrolószereket, kemény keféket, fémes vagy éles tárgyakat. Az oldatok károsak lehetnek az emberi szervezetre és a műanyag alkatrészekre, míg a súrolószerek és eszközök felsérthetik a felszín(ek)e)t.

- 11 • Tisztítsa meg a készülék külső felületeit egy nedves ruhával, majd alaposan szárítsa meg.
 - Ne engedje, hogy víz kerüljön a készülék belsejébe (például a kapcsolón keresztül).
- 12 • Rendszeresen tisztítsa meg nedves ruhával a belső részt, az ajtó zárjait és a közeli alkatrészeket. Ha étel, zsír vagy folyadék fröccsen a sütő falaira, törölje le nedves ruhával.
 - Puha ruhával törölje szárazra a sütő belsejét.
- 13 • Az üveg tálcát tisztításhoz kiveheti. A tálcát langyos, szappanos vízben vagy mosogatógépben tisztítsa.
 - A forgóasztal görgőit és a sütő belsejének alját rendszeresen tisztítsa, hogy ne legyen túl zajos. Használjon enyhe oldószert a felszín tisztításához, majd hagyja megszáradni. Ha a forgóasztal görgőjét tisztításhoz eltávolítja, győződjön meg róla, hogy megfelelően visszateszi a következő használat előtt.

Megjegyzés:

A sütőben lévő szagokat semlegesítheti, ha mikrohullám-biztos edénybe töltve vizet és citromlevet forral 5 percen át.

SPECIFIKÁCIÓ

Névleges feszültség	: 230 V -, 50 Hz
Névleges bemeneti teljesítmény	: 1050W (Micro) 1000W (Grill)
Névleges kimenő teljesítmény	: 700 W
Működési frekvencia	: 2450 MHz
Külső méretek	: Kb. 440 x 340 x 258 mm
Forgóasztal átmérő	: Ø 255 mm
Sütő kapacitás	: 20 Liter
Teljes tömeg	: Kb. 10,75 kg

ÁRTALMATLANÍTÁS



A terméken vagy annak csomagolásán látható áthúzott kerek kuka szimbóluma azt jelenti, hogy az eszközt nem szabad a többi háztartási hulladékkal együtt ártalmatlanítani, hanem külön kell összegyűjteni. A készüléket a helyi hulladék-visszavételi és -gyűjtési rendszerben díjmentesen ártalmatlaníthatja. A címetek az illetékes városi vagy helyi önkormányzatnál szerezheti be. Alternatív megoldásként a legfeljebb 25 cm hosszúságú elektromos és elektronikus berendezések (WEEE) kisméretű hulladékát díjmentesen leadhatja bármely olyan kiskereskedőnél, amelynek elektromos és elektronikus hulladékaival (EEE) kapcsolatos értékesítési területe legalább 400 m², vagy olyan élelmiszer-kiskereskedőnél, amely évente legalább többször forgalmaz elektromos és elektronikus berendezéseket, és amelynek teljes értékesítési területe 800 m². A nagyobb méretű elektromos és elektronikus berendezések hulladékait az adott kiskereskedőhöz díjmentesen lehet visszaszolgáltatni egy új, azonos típusú termék vásárlása esetén. Az újonnan vásárolt termék elszállítása esetén az elektromos és elektronikus berendezések hulladékainak begyűjtési módjaitól kapcsolatban kérjük, forduljon a kiskereskedőhöz.

Ha lehetséges, kérjük, távolítsa el az összes elemet és akkumulátort, valamint az összes kivehető lámpát, mielőtt a készüléket kidobja.

Felhívjuk figyelmét, hogy az ártalmatlanítandó készülékben tárolt összes személyes adat törlése az Ön felelőssége.

CONGRATULAZIONI

Grazie per aver acquistato questo prodotto **ok**. Leggere attentamente il presente manuale e conservarlo per futuro riferimento.

ISTRUZIONI IMPORTANTI SULLA SICUREZZA. LEGGERE ATTENTAMENTE E CONSERVARE PER FUTURO RIFERIMENTO.

1.  **Rischio di scottature!** Non toccare le superfici calde dell'apparecchio. Calore emerge dal prodotto durante l'uso.
Attenzione! Superficie calda!
2. Questa microonde è destinato a riscaldare cibi e bevande. L'asciugatura di cibo o vestiario e il riscaldamento di fasce riscaldanti, ciabatte, spugne, panni umidi e simili può comportare il rischio di lesioni o incendi.
3. Il prodotto può essere usato da bambini al di sopra degli 8 anni e da persone con ridotte capacità fisiche, psichiche o sensoriali, oppure senza esperienza e conoscenza del prodotto, solo sotto supervisione o a seguito di istruzioni per un uso sicuro del prodotto e conseguente comprensione dei rischi connessi all'utilizzo dello stesso.
4. I bambini non devono giocare con il prodotto.
5. Tenere l'apparecchio e il relativo cavo lontano dalla portata dei bambini di età inferiore a 8 anni.
6. La pulizia e la manutenzione non devono essere eseguite dai bambini a meno che non abbiano più di 8 anni e non siano controllati.
7. **Avvertenza:** Se la porta o le guarnizioni sono danneggiate il forno non deve essere utilizzato fino a quando non sia stato riparato da una persona competente.
8. **Avvertenza:** È pericoloso per chiunque non sia una persona competente svolgere qualsiasi assistenza o riparazione che comporti la rimozione di un coperchio che fornisce una protezione contro l'esposizione alle microonde.

9. **Avvertenza:** I liquidi e altri cibi non devono essere riscaldati in contenitori sigillati poiché potrebbero esplodere.
10. **Avvertenza:** Permettere ai bambini di utilizzare il forno senza supervisione solo quando sono state date adeguate istruzioni perché siano in grado di utilizzarlo in modo sicuro e di capire i rischi di un uso improprio.
11. L'apparecchio è destinato ad essere utilizzato in modo autonomo. Non bloccare gli sfianti del forno. Le informazioni contenute sullo spazio adeguato (superiore / posteriore / laterale) per una sufficiente circolazione d'aria si trovano nel manuale utente. Non installare in armadi.
12. Utilizzare solo utensili adatti per l'uso nei forni a microonde. Non usare contenitori o posate fatti di o contenenti metalli, fogli di alluminio, oggetti di cristallo, plastica sensibile alla temperatura, legno, ganci in metallo o fascette. Non usare ciotole con cerchi lavorati o vasetti in plastica con coperchi rimossi solo parzialmente. **Rischio d'incendio!**
13. Durante il riscaldamento di alimenti in contenitori di plastica o di carta, tenere d'occhio il forno a causa del rischio di incendio.
14. Se viene emesso del fumo, spegnere o staccare la spina dell'apparecchio e tenere la porta chiusa per soffocare eventuali fiamme.
15. Il riscaldamento di bevande nel forno a microonde può avere come risultato un'ebollizione eruttiva ritardata, perciò occorre prestare attenzione quando si maneggia il contenitore. **Pericolo d'ustioni!**
16. Il contenuto di biberon e gli omogeneizzati in vasetti devono essere mescolati o agitati e la temperatura deve essere controllata prima del consumo. Allentare il tappo a vite e la tettarella prima di riscaldare per evitare scottature.

17. Le uova nel guscio e le uova sode intere non devono essere scaldate nei forni a microonde poiché potrebbero esplodere anche una volta terminata l'operazione di riscaldamento nel microonde.
18. Non utilizzare un apparecchio di pulizia a vapore per pulire l'apparecchio. Il getto di vapore potrebbe raggiungere le componenti elettriche e provocare un corto circuito.
19. Il forno deve essere pulito regolarmente ed eventuali resti di cibo vanno rimossi (vedi manuale utente).
20. Il mancato mantenimento del forno in condizioni pulite potrebbe portare a un deterioramento della superficie che potrebbe pregiudicare la durata dell'apparecchio e causare situazioni di pericolo.
21. **Avvertenza:** Energia a microonde - Non rimuovere il coperchio.
22. Se danneggiato, il cavo deve essere sostituito dal produttore, dal suo addetto all'assistenza o da personale parimenti qualificato al fine di evitare pericoli.
23. L'apparecchio non deve essere azionato con un timer esterno o un sistema di controllo a distanza.
24. Non collegare l'apparecchio alla rete elettrica mediante un cavo di prolunga o una ciabatta.
Pericolo di surriscaldamento.
25. Non aprire mai l'involucro dell'apparecchio. La manomissione di collegamenti elettrici o componenti e parti meccaniche è molto pericolosa e può causare anomalie di funzionamento o scosse elettriche.
26. Non riscaldare lattine nel forno a microonde. Può accumularsi pressione e potrebbero esplodere, causando lesioni o danni.
27. Il prodotto è progettato per la preparazione di normali quantità in ambiente domestico, o ambienti simili non commerciali. Ambienti comparabili a quello domestico includono cucine per staff nei negozi, uffici, ambito agricolo o altre piccole attività o per l'uso da parte degli ospiti presso costruzioni bed & breakfast, piccoli hotel e strutture residenziali simili.

28. Non utilizzare l'apparecchio per scopi diversi da quelli descritti in questo manuale, al fine di evitare situazioni pericolose.
29. Prima di collegare l'apparecchio ad una presa di corrente, assicurarsi che la tensione indicata sull'apparecchio corrisponda alla tensione di rete locale.
30. Per motivi di sicurezza, questo apparecchio di classe I è fornito di una spina con messa a terra. Collegare sempre l'apparecchio ad una presa di corrente con connessione di messa a terra.
31. Per controllare la temperatura del cibo, interrompere prima il processo di cottura. Utilizzare solo un termometro specificamente approvato per uso alimentare. Non utilizzare un termometro contenente mercurio o liquido, in quanto questi non sono adatti per l'uso a temperature molto elevate e possono rompersi facilmente.
32. Non utilizzare l'apparecchio se i cardini sono allentati e se buchi o crepe sono visibili nell'involucro, nella porta o all'interno del forno.
33. L'apparecchio non è idoneo per uso esterno.
34. L'apparecchio è completamente staccato dalla rete elettrica solo quando è spento e la spina rimossa.
35. Non utilizzare l'apparecchio per conservare o asciugare oggetti che potrebbero infiammarsi facilmente. L'umidità evapora. **Rischio d'incendio!**
36. Non utilizzare l'apparecchio per riscaldare cuscini o imbottiture riempite di noccioli di ciliegia, chicchi di grano, lavanda o gel. Queste imbottiture se riscaldate possono incendiarsi, anche dopo essere state rimosse dall'apparecchio.
37. Prestare attenzione quando si cucinano o riscaldano cibi con un alto contenuto di zucchero. Se riscaldato per troppo tempo, lo zucchero può caramellare o prendere fuoco.
38. L'apparecchio non è adatto per la pulizia o la disinfezione oggetti. Gli oggetti possono diventare estremamente caldi, e vi è il pericolo di ustioni quando l'oggetto viene rimosso dall'apparecchio.
39. Non riscaldare mai alcool puro nell'apparecchio poiché può prendere fuoco facilmente. **Rischio d'incendio!**
40. Se l'apparecchio è dotato di un ripiano e di una piastra, non utilizzare il ripiano e la piastra contemporaneamente. Ciò danneggerebbe la piastra, posizionare sempre la piastra direttamente sul piatto rotante.
41. Non usare questo apparecchio per riscaldare il cibo in sacchetti che mantengono il calore destinati a forni normali, come sacchetti da forno. Tali sacchetti da forno contengono di solito un sottile strato di foglio di alluminio che riflette le microonde. Questa energia riflessa potrebbe, a sua volta, rendere il rivestimento esterno di carta così caldo da fargli prendere fuoco.
42. Non utilizzare l'apparecchio per la frittura a immersione di cibo. Non lasciare incustodito durante la cottura con oli e grassi in quanto questi possono essere un pericolo di incendio se lasciati surriscaldarsi.
43. Indossare guanti da forno quando si inseriscono e si estraggono i piatti dall'apparecchio o quando si maneggiano piatti o cibo nell'apparecchio. Pericolo di ustioni!
44. Non posizionare mai il vassoio di vetro caldo (o altri contenitori di cottura caldi) su una superficie fredda, come un piano piastrellato o di granito. Il vassoio di vetro o il contenitore potrebbe rompersi o frantumarsi e la superficie del piano potrebbero danneggiarsi.
45. Utilizzare un tappetino resistente al calore adatto o un poggiatesta.
46. Non utilizzare l'apparecchio per riscaldare la stanza.
47. Quando si utilizzano elettrodomestici da cucina collegati alle prese vicino all'apparecchio, assicurarsi che il cavo di alimentazione non possa rimanere intrappolato in una porta del forno calda. La porta del forno caldo potrebbe fondere l'isolamento del cavo, il che potrebbe causare pericoli.
48. In conformità con lo standard EN55011, questo prodotto è classificato come prodotto di gruppo 2 classe B.
 - Gruppo 2: il prodotto genera intenzionalmente energia di radiofrequenza nella forma di radiazione elettromagnetica per il trattamento con calore degli alimenti.
 - Classe B: il prodotto è idoneo per essere usato in ambienti domestici.

USO PREVISTO

Questo apparecchio è inteso per scongelare, riscaldare e cuocere alimenti. Qualsiasi altro utilizzo può arrecare danni all'apparecchio o infortuni. Imtron GmbH non si assume alcuna responsabilità in caso di danni al prodotto, alle cose o in caso di lesioni personali dovuti a usi inappropriati o impropri, o per usi del prodotto che non rispondono alle finalità indicate dal costruttore.

COMPONENTI

Il dispositivo è disponibile in diversi colori.

- A. Vano cottura
- B. Guarnizione sportello
- C. Finestra sportello
- D. Sportello
- E. Sistema di interblocco di sicurezza
- F. Piedini
- G. Rullo girevole
- H. Vassoio in vetro
- I. Griglia metallica
- J. Pulsante apriporta
- K. Cavo di alimentazione con spina
- L. Selettore **TIMER**
- M. Selettore **POWER**



SODDISFARE

- 1 x Forno a microonde
- 1 x Prova di vetro incl. rullo del giradischi
- 1 x Rack in metallo
- 1 x Manuale di istruzioni
- 1 x Scheda di garanzia

PRIMA MESSA IN FUNZIONE

- Rimuovere accuratamente il prodotto e gli accessori dalla confezione originale. Si consiglia di conservare la confezione originale per l'immagazzinamento. Se si desidera smaltire la confezione originale, osservare le disposizioni di legge applicabili. In caso di domande relative al corretto smaltimento, contattare il centro locale di gestione dei rifiuti.
- Ispezionare i contenuti della consegna per verificarne la completezza e l'eventuale presenza di danni. Nel caso in cui il contenuto sia incompleto o danneggiato, contattare immediatamente il punto vendita.
- Dopo il disimballaggio, fare riferimento al capitolo sulla **Pulizia e cura**.
- **Modalità Grill:** Per rimuovere i residui di produzione, far funzionare l'apparecchio per ca. 10 min. senza alimenti. Dopo il disimballaggio, fare riferimento al capitolo sulla **GRIGLIATURA**. Assicurarsi che ci sia una ventilazione sufficiente in quanto potrebbe generarsi cattivo odore e fumo. Ciò è innocuo e sparirà a breve.

FUNZIONAMENTO

- 1 Porre il forno a microonde su una superficie piana, stabile e resistente al calore.
- 2 Lasciare spazio per una ventilazione sufficiente. 30 cm sopra il forno, 0 cm sul retro, 20 cm su entrambi i lati.
- 3 Non coprire o bloccare le ventole. Non rimuovere i piedini di appoggio.
- 4 Inserire la spina prima di utilizzare il forno. Staccare la spina, se il dispositivo non viene utilizzato per un lungo periodo di tempo.

AVVERTENZA:

- Assicurare che tutti i materiali dell'imballo, il nastro adesivo incluso, vengano rimossi da sportello, cavità, pulsanti ed accessori.
- Non posizionare il forno vicino a fonti di calore, di umidità o di alta umidità oppure materiali combustibili.
- Non azionare il forno se privo del sostegno del piatto girevole e se il vassoio di vetro non è nella posizione corretta.
- Assicurare che il cavo di alimentazione sia in uno stato ineccepibile e che non si snodi passando sotto il forno o su superfici calde o taglienti.
- La presa deve essere facilmente accessibile, in modo da permettere di disconnettere il dispositivo in caso di emergenza.

Istruzioni riguardanti la messa a terra

- Il cavo di alimentazione del forno è dotato di spina collegata a massa, che deve essere inserita in una presa appositamente installata, collegata a massa.
- Si consiglia di installare un circuito a sé stante, che alimenti esclusivamente il forno.
- L'alto voltaggio è pericoloso e può causare incendi o altri incidenti, comportando dei danni ad oggetti materiali oppure a persone.
- **Avvertenza!** L'utilizzo improprio della spina collegata a massa comporta dei rischi in tema di scosse elettriche.

PROCEDIMENTO DI COTTURA

5 Utilizzare il pulsante selettore **POWER** per selezionare il livello di potenza.

6 Utilizzare il pulsante selettore **TIMER** per impostare la durata di cottura.

Modalità	Livello di potenza	Potenza
Bassa	17%	115W
☼ Scongelo	33%	230W
Med (media)	55%	390W
M. Alta (medio alta)	77%	540W
Alta	100%	700W

GRIGLIATURA

Nota:

La griglia metallica può essere utilizzata per grigliare.

7 Usare il selettore **POWER** per selezionare la funzione grill.

8 Usare il selettore **TIMER** per impostare la durata di cottura.

Modalità	Livello di potenza	Potenza
Grill	100%	1000W

COTTURA COMBINATA

Nota:

La griglia metallica non può essere utilizzata per la cottura combinata.

9 Usare il selettore **POWER** per selezionare la funzione grill.

10 Usare il selettore **TIME** per impostare la durata di cottura.

Modalità	Livello di potenza	Idoneo per
Combi 1	20 % Microonde / 80 % Griglia	Pesce, patate au gratin
Combi 2	30 % Microonde / 70 % Griglia	Omelette, patate al forno
Combi 3	40 % Microonde / 60 % Griglia	Pollame

AVVERTENZA

È compreso un cavo di alimentazione corto per ridurre i rischi derivanti dall'impigliamento oppure dall'inciampare in un cavo più lungo. Se si usa un cavo di prolunga:

- Le caratteristiche elettriche devono essere almeno pari alle caratteristiche elettriche dell'apparecchio.
- Il cavo di prolunga deve essere un cavo con 3 fili con messa a terra.
- Il cavo deve essere posato in modo da non farlo passare su piani di lavoro o tavoli, dove può essere tirato da bambini o dove si può inciampare involontariamente.

GUIDA UTENSILI

Utensili	Microonde	Griglia	Combinazione
Vetro resistente al calore	sì	sì	sì
Vetro non resistente al calore	no	no	no
Ceramica resistente al calore	sì	sì	sì
Piatto di plastica idoneo per microonde	sì	no	no
Carta da cucina	sì	no	no
Vassoio metallico	no	sì	no
Griglia metallica	no	sì	no
Carta e contenitori in alluminio	no	sì	no
Bicchieri / tazze con bordo in metallo	no	sì	no



RISOLUZIONE DEI PROBLEMI

Se ci sono problemi durante il funzionamento, fare riferimento alla seguente tabella. Se i problemi non possono essere risolti come indicato sotto **Soluzione**, si prega di contattare il produttore.

Problema	Possibili cause	Soluzione
Il prodotto non funziona	<ul style="list-style-type: none"> • Alimentazione interrotta • Lo sportello non è stato chiuso correttamente 	<ul style="list-style-type: none"> • Controllare l'alimentazione • Chiudere lo sportello correttamente
Si avverte del rumore proveniente dal vassoio in vetro	<ul style="list-style-type: none"> • Il vassoio in vetro non è stato posizionato correttamente sul rullo girevole • Il fondo della camera di cottura è sporco 	<ul style="list-style-type: none"> • Posizionare il vassoio in vetro all'interno correttamente • Pulire il rullo girevole ed il fondo
Odori sgradevoli durante l'utilizzo	<ul style="list-style-type: none"> • La camera di cottura è sporca 	<ul style="list-style-type: none"> • Pulire la camera di cottura dopo ogni utilizzo e rimuovere eventuali residui
Appaiono scintille	<ul style="list-style-type: none"> • Gli utensili da cucina contengono metallo 	<ul style="list-style-type: none"> • Utilizzare solo utensili da cucina adatti

PULIZIA E MANUTENZIONE

- **Avviso!** Scollegare il prodotto e lasciarlo raffreddare completamente prima di pulirlo. Non immergere le parti elettriche del prodotto in acqua durante la pulizia o funzionamento. Non tenere mai il prodotto sotto acqua corrente.
- **Avviso!** Durante la pulizia, non usare mai solventi o materiali abrasivi, spazzole metalliche, oggetti metallici o taglienti. I solventi sono pericolosi alla salute umana e possono attaccare le parti in plastica, mentre i meccanismi di pulizia e gli utensili potrebbero graffiare la superficie.

- 11  Pulire le superfici esterne del dispositivo con un panno umido e quindi asciugarle completamente.
- Far attenzione a non far entrare acqua all'interno del prodotto (ad esempio, attraverso le ruote di controllo).
- 12  Pulire la cavità, le guarnizioni dello sportello e le parti adiacenti regolarmente con un panno umido. Se gli alimenti fuoriescono o i liquidi versati aderiscono alle pareti del forno, pulire con un panno umido.
- Asciugare la cavità usando un panno morbido.
- 13  Il vassoio di vetro può essere rimosso per la pulizia. Pulire il vassoio con acqua calda e sapone o in lavastoviglie.
- Il rullo girevole e il fondo della cavità devono essere puliti con regolarità per prevenire rumore eccessivo. Utilizzare semplicemente un detergente neutro per pulire la superficie e lasciarla asciugare. Se il rullo girevole è rimosso per la pulizia, assicurarsi di inserirlo correttamente prima dell'utilizzo successivo.

Avvertenza:

Odori nella cavità possono essere neutralizzati ponendo nel microonde una tazza adatta per microonde con acqua e succo di limone e facendola bollire per 5 minuti.

CARATTERISTICHE

Tensione nominale	: 230 V ~, 50 Hz
Potenza d'ingresso nominale	: 1050W (Micro) 1000W (Grill)
Potenza nominale in uscita	: 700 W
Frequenza operativa	: 2450 MHz
Dimensioni esterne	: Circa. 440 x 340 x 258 mm
Diametro girevole	: Ø 255 mm
Capacità forno	: 20 Liter
Peso netto	: Circa. 10,75 kg

SMALTIMENTO



Il simbolo del bidone barrato riportato sul prodotto o sulla sua confezione significa che il dispositivo non deve essere smaltito con altri rifiuti domestici ma richiede una raccolta separata. È possibile smaltire il dispositivo gratuitamente presso il sistema locale di restituzione e raccolta dei rifiuti. Gli indirizzi possono essere ottenuti dal consiglio comunale o dal governo locale competente. In alternativa, è possibile restituire gratuitamente i piccoli rifiuti di apparecchiature elettriche ed elettroniche (RAEE) con una lunghezza del bordo fino a 25 cm a qualsiasi rivenditore con un'area di vendita di apparecchiature elettriche ed elettroniche (AEE) di almeno 400 m² o a un rivenditore di generi alimentari che offre AEE almeno diverse volte all'anno con un'area di vendita totale di 800 m². I RAEE più grandi possono essere restituiti gratuitamente a un rispettivo rivenditore quando si acquista un nuovo prodotto dello stesso tipo. Per quanto riguarda le modalità di raccolta dei RAEE in caso di spedizione del prodotto appena acquistato, si prega di contattare il proprio rivenditore. Se possibile, rimuovere tutte le batterie e gli accumulatori e tutte le lampade rimovibili prima di smaltire l'apparecchio. Si prega di notare che si è responsabili della cancellazione di tutti i dati personali sul dispositivo da smaltire.

GEFELICITEERD

Bedankt voor uw aankoop van dit **ok.** product. Lees deze gebruiksaanwijzing zorgvuldig door en bewaar deze voor toekomstige raadpleging.

BELANGRIJKE VEILIGHEIDSLINSTRUCTIES LEES ZORGVULDIG EN BEWAAR VOOR LATERE RAADPLEGING.

-  **Risico op brandwonden!** Raak de warme oppervlakken van het apparaat niet aan. Er komt warmte af van het apparaat tijdens de werking. **Let op!** Warm oppervlak!
- De magnetronoven is bedoeld voor het opwarmen van voedsel en drank. Het drogen van voedsel of kleding en het opwarmen van verwarmingskussens, slippers, sponzen, vochtige doeken en gelijksoortige voorwerpen kunnen leiden tot risico op letsel, ontbranding of brand.
- Dit product kan worden gebruikt door kinderen vanaf 8 jaar oud en personen met beperkte fysieke, visuele of mentale mogelijkheden, of die een gebrek aan ervaring en kennis hebben indien ze gepaste instructies hebben gekregen zodat ze het apparaat op een veilige manier kunnen gebruiken en op de hoogte zijn van de gevaren die het gebruik van het apparaat met zich meebrengt.
- Kinderen mogen niet met het product spelen.
- Houd het apparaat en snoer buiten het bereik van kinderen jonger dan 8 jaar.
- Laat het reinigen en het onderhoud van het apparaat niet uitvoeren door kinderen tenzij ze ouder dan 8 jaar zijn en onder toezicht staan.
- Waarschuwing:** Als de deur of de deurkoppelingen beschadigd zijn, mag de oven niet worden gebruikt totdat deze door een gekwalificeerd persoon worden gerepareerd.
- Waarschuwing:** Het is gevaarlijk voor ieder niet gekwalificeerd persoon om reparaties of onderhoud uit te voeren waarbij de plaat, die ons beschermt tegen blootstelling aan magnetronenergie, verwijderd wordt.

9. **Waarschuwing:** Verwarm geen vloeistoffen of andere voedingsmiddelen in afgesloten houders want deze kunnen ontploffen.
10. **Waarschuwing:** Kinderen mogen de oven niet zonder toezicht van een volwassene gebruiken, tenzij ze gepaste instructies hebben gekregen zodat het kind de oven op een veilige manier kan gebruiken en op de hoogte is van de risico's van verkeerd gebruik.
11. Gebruik het apparaat in een vrijstaande positie. Zorg dat de ventilatieopeningen van de oven niet worden belemmerd. Informatie over de juiste vrije ruimte (boven-/achter-/zijkant) voor voldoende luchtcirculatie kan in de gebruikershandleiding worden gevonden. Installeer het apparaat niet in een kast.
12. Gebruik alleen keukengerei dat geschikt is voor gebruik in magnetronovens. Gebruik geen houders of bestek gemaakt van of die volgende materialen bevat: metaal, aluminiumfolie, glaswaar van loodkristal, temperatuur gevoelig kunststof, hout, metalen clips of binddraad. Gebruik geen kommen met gefreesde randen of kunststof pannen met het deksel slechts gedeeltelijk verwijderd.
Brandgevaar!
13. Als u voedingsmiddelen in kunststof of papieren houders verhit, houd de oven in de gaten vanwege brandgevaar.
14. Als rook wordt waargenomen, schakel het apparaat uit of haal de stekker uit het stopcontact en houd de deur gesloten om elke mogelijke vlam te doven.
15. Het verhitten van dranken in de magnetron kan leiden tot een vertraagd kookproces, wees dus voorzichtig bij het uitnemen van de houder. **Gevaar op brandwonden!**

16. Roer of schud de inhoud van babypotjes en zuigflessen en controleer de temperatuur voor gebruik. Verwijder de schroefdop en speen voor verwarming om brandwonden te vermijden.
17. Het bereiden van gekookte eieren in de schaal in de magnetron kan ontploffingsgevaar veroorzaken, zelfs na de opwarming ten einde is.
18. Maak het apparaat niet schoon met een stoomreinigungsapparaat. Stoom kan met de elektrische componenten in aanraking komen en een kortsluiting veroorzaken.
19. Maak de oven regelmatig schoon en verwijder eventuele etensresten (zie gebruikershandleiding).
20. De oven moet regelmatig schoongemaakt worden en alle etensresten dienen systematisch weggenomen te worden. Als de oven niet regelmatig schoongemaakt wordt, kunnen de wanden aangetast raken.
21. **Waarschuwing:** Magnetronenergie - Het deksel niet verwijderen.
22. Als het snoer beschadigd is, laat deze vervangen door de fabrikant, servicecentrum of een gelijksoortig gekwalificeerd persoon om elk gevaar te vermijden.
23. Het apparaat is niet bestemd om gebruikt te worden met een externe timer of een apart afstandsbedieningssysteem.
24. Sluit het apparaat niet op de netvoeding aan door middel van een verlengsnoer of verdeeldoos.
Gevaar op oververhitting.
25. Open nooit de behuizing van het apparaat. Wijzigingen uitvoeren op de elektrische aansluitingen of componenten en mechanische onderdelen is zeer gevaarlijk en kan operationele storingen of elektrische schokken veroorzaken.
26. Warm geen blikken in de magnetronoven op. De druk binnenin het blik kan toenemen waardoor het blik kan ontploffen, dit kan letsel of schade veroorzaken.

27. Het product is ontworpen voor de bereiding van normale hoeveelheden thuis of in huishoudelijke niet-commerciële omgevingen zoals personeelskeukens in winkels, kantoren, boeren- en kleine bedrijven of door gasten bij een bed&brakfast, kleine hotels en soortgelijke verblijfsomgevingen.
28. Gebruik het apparaat alleen zoals beschreven in deze gebruiksaanwijzing om gevaarlijke situaties te vermijden.
29. Voordat u de stekker in het stopcontact steekt, zorg dat de spanning die op het apparaat is aangegeven overeenstemt met de netspanning.
30. Uit veiligheidsoverwegingen is dit klasse I apparaat voorzien van een geaarde stekker. Steek de stekker van het apparaat altijd in een geaard stopcontact.
31. Om de temperatuur van het levensmiddel te controleren, onderbreek eerst het kookproces. Gebruik alleen een thermometer die specifiek voor het gebruik met levensmiddelen is ontworpen. Gebruik nooit een thermometer die kwik of een vloeistof bevat, deze zijn niet bestemd voor gebruik met hoge temperatuur en kunnen makkelijk breken.
32. Gebruik het apparaat nooit als de deurscharnieren los zitten, of als er zichtbare gaten of barsten in de behuizing, deur of ovenruimte te zien zijn.
33. Het apparaat is niet geschikt voor gebruik buitenshuis.
34. Het apparaat is pas volledig van de netvoeding ontkoppelt wanneer het is uitgeschakeld en de stekker uit het stopcontact is gehaald.
35. Gebruik het apparaat nooit om items die snel kunnen ontvlammen op te bergen of te drogen. Vocht verdamt. **Brandgevaar!**
36. Gebruik het apparaat niet voor het opwarmen van kussens gevuld met kersenpitten, graan, lavendel of gel. De kussens kunnen bij opwarming ontvlammen, zelfs nadat deze uit het apparaat zijn gehaald.
37. Wees voorzichtig wanneer u levensmiddelen met een hoog suikergehalte kookt of opwarmt. De suiker kan na een langdurige opwarming karameliseren of ontvlammen.
38. Het toestel is niet bestemd voor het reinigen of ontsmetten van items. De items kunnen zeer warm worden en er is gevaar op brandwonden als het item uit het apparaat wordt gehaald.
39. Verwarm nooit onverdunde alcohol in het apparaat, deze kan makkelijk ontvlammen. **Brandgevaar!**
40. Als het apparaat van een rek en gourmetplaat is voorzien, gebruik deze niet tegelijkertijd. De gourmetplaat kan schade oplopen. Plaats de gourmetplaat altijd rechtstreeks op het draaiplateau.
41. Gebruik dit apparaat niet voor het opwarmen van levensmiddelen in warmhoudzakken bestemd voor normale ovens, zoals roosterzakken. Dergelijke warmhoudzakken bevatten over het algemeen een dunne laag aluminiumfolie die de magnetrongolven reflecteert. Deze gereflecteerde energie kan ervoor zorgen dat de papieren buitenkant zo warm wordt dat het ontvlamt.
42. Gebruik het apparaat niet voor het frituren van levensmiddelen. Laat het apparaat niet zonder toezicht achter tijdens het koken met oliën en vetten, dit kan in geval van oververhitting brandgevaar opleveren.
43. Draag ovenwanten wanneer u de borden in het apparaat steekt of uit het apparaat haalt of wanneer u de borden of de levensmiddelen in het apparaat aanraakt. Risico op brandwonden!
44. Plaats het warm glazen draaiplateau (of andere warme houder) nooit op een koud oppervlak, zoals een aanrecht van tegels of graniet. Het draaiplateau of houder kan barsten of breken en het oppervlak van het aanrecht kan worden beschadigd.
45. Gebruik een gepaste warmtebestendige onderlegger.
46. Gebruik het apparaat niet om de kamer op te warmen.
47. Als u andere keukenapparaten in de buurt van de oven gebruikt, zorg dat het snoer niet in een warme ovendeur vast komt te zitten. De warme ovendeur kan het smelten van de isolatie van het snoer veroorzaken en gevaar opleveren.

48. In overeenstemming met de norm EN 55011 is dit product ingedeeld als een product volgens groep 2 klasse B.
- Groep 2: Het product wekt bewust radiofrequentie-energie op in de vorm van elektromagnetische straling voor de warmtebehandeling van voedsel.
 - Klasse B: Het product is geschikt voor gebruik in woningen.

VOorgenomen Gebruik

Dit apparaat is bedoeld om voedsel te ontdooien, op te warmen en te koken. Elk ander gebruik kan tot schade aan het product of tot letsel leiden.

Imtron GmbH aanvaardt geen aansprakelijkheid voor schade aan het product, schade aan eigendommen of lichamelijk letsel als gevolg van onzorgvuldig of oneigenlijk gebruik van het product, of gebruik van het product die niet voldoet aan het doel opgegeven door de fabrikant.

ONDERDELEN

Dit product kan beschikbaar zijn in meerdere kleuren.

- A. Ovenruimte
- B. Deurvergrendeling
- C. Deurraam
- D. Deur
- E. Veiligheidsvergrendelings systeem
- F. Voetjes
- G. Roller voor draaiplateau
- H. Glazen blad
- I. Metalen rooster
- J. Deuropener knop
- K. Netsnoer met stekker
- L. **TIMER** keuzeschakelaar
- M. **POWER** keuzeschakelaar



INHOUD

- 1 x magnetron
- 1 x glazen blad incl. roller voor draaiplateau
- 1 x metalen rek
- 1 x instructiehandleiding
- 1 x garantiekaart

VOOR HET EERSTE GEBRUIK

- Verwijder het apparaat en de accessoires voorzichtig uit de verpakking. Het is aangeraden om de originele verpakking te bewaren voor opslag. Als u de originele verpakking wenst weg te gooien, dient u dit in overeenkomst met de wettelijke bepalingen te doen. Voor vragen over de correcte wijze van afvalverwerking, kunt u contact opnemen met uw lokale afvalverwerkingscentrum.
- Controleer de inhoud van de verpakking op compleetheid en schade. Indien de inhoud incompleet of beschadigd is, dient u direct contact op te nemen met uw lokale verkooppunt.
- Raadpleeg het hoofdstuk **Reiniging en zorg** nadat u de verpakking heeft verwijderd.
- **Modus Grill:** Om productieresten te verwijderen, dient het apparaat ca. 10 minuten lang in werking te worden gesteld zonder etenswaren. Raadpleeg het hoofdstuk **GRILLEN** nadat u de verpakking heeft verwijderd. Zorg ervoor dat er voldoende wordt geventileerd, daar er een onaangename geur en rook kan worden afgegeven. Dit is niet schadelijk en verdwijnt op den duur.

GEBRUIK

- 1 Plaats de magnetron op een vlakke, stabiele ondergrond.
- 2 Laat voldoende ruimte over voor luchtcirculatie. 30 cm boven de oven, 0 cm aan de achterkant, 20 cm aan de zijkanten.
- 3 Dek de ventilatieopeningen niet af en blokkeer ze niet. Verwijder de pootjes niet.
- 4 Steek voor gebruik de stekker in het stopcontact. Trek de stekker uit het stopcontact als het apparaat voor langere tijd niet gebruikt.

LET OP:

- Zorg ervoor dat alle verpakkingsmaterialen inclusief de tape van de deur, binnenzijde, knoppen en accessoires zijn verwijderd.
- Plaats de oven niet op plaatsen waar hitte, vocht of grote vochtigheid wordt gegenereerd en niet in de buurt van brandbare materialen.
- Gebruik de oven niet zonder de roller van het draaiplateau op de as en de glasplaat op de juiste plek.
- Controleer of de stroomkabel onbeschadigd is en niet onder de oven of over een warm of scherp oppervlak loopt.
- De stekker moet eenvoudig toegankelijk zijn, zodat deze in noodgevallen eenvoudig uit het stopcontact worden getrokken.

Aardings instructies

- De stroomkabel van de oven beschikt over een stekker met randaarde; deze moet op een goed geïnstalleerd en geaard stopcontact worden aangesloten.
- We raden u aan een speciale groep voor de oven te gebruiken.
- Hoge voltages zijn gevaarlijk en kunnen resulteren in brand of andere ongelukken met materiële schade of verwondingen als gevolg.
- **Waarschuwing!** Incorrect gebruik van de randaardestekker kan resulteren in risico's op elektrische schokken.

KOKEN IN DE MAGNETRON

- 5 Gebruik de **POWER** knop om het gewenste vermogen te selecteren.
- 6 Gebruik de knop **TIMER** om de kookduur in te stellen.

Modus	Vermogen	Wattage
Laag	17%	115W
* ⏪ Ontdooien	33%	230W
Mid (midden)	55%	390W
M. Hoog (midden-hoog)	77%	540W
Hoog	100%	700W

GRILLEN

Let op:

Het metalen rooster kan worden gebruikt om te grillen.

- 7 Gebruik de **POWER** schakelaar om voor grillen te kiezen.
- 8 Gebruik de **TIMER** schakelaar om de kooktijd in te stellen.

Modus	Vermogen	Wattage
Grill	100%	1000W

COMBINATIEKOKEN**Let op:**

Het metalen rooster kan niet gebruikt worden voor combinatiekoken.

9 Gebruik de **POWER** schakelaar om voor grillen te kiezen.

10 Gebruik de **TIMER** schakelaar om de kooktijd in te stellen.

Modus	Vermogen	Geschikt voor
Combi 1	20 % Magnetron / 80 % Grill	Vis, gegratineerde aardappels
Combi 2	30 % Magnetron / 70 % Grill	Omelet, gebakken aardappels
Combi 3	40 % Magnetron / 60 % Grill	Gevogelte

LET OP

Er wordt een korte stroomkabel meegeleverd om de risico's m.b.t. verwarren of struikelen over een langere kabel te verkleinen. Bij gebruik van een verlengkabel:

- De elektrische classificatie moet minimaal net zo groot zijn als de elektrische classificatie van het apparaat.
- De verlengkabel moet een geaarde kabel met 3 adrezen zijn.
- De kabel moet zodanig worden geplaatst dat hij niet van aanrechten of tafelbladen hangt waar kinderen eraan kunnen trekken of er per ongeluk over kunnen struikelen.

GIDS VOOR KEUKENGEREI

Keukengerai	Magnetron	Grill	Combinatie
Hittebestendig glas	ja	ja	ja
Niet-hittebestendig glas	nee	nee	nee
Hittebestendig porselein	ja	ja	ja
Magnetronbestendig kunststof bord	ja	nee	nee
Keukenpapier	ja	nee	nee
Metalen schaal	nee	ja	nee
Metalen rek	nee	ja	nee
Aluminium folie & aluminium bakjes	nee	ja	nee
Glazen / kopjes met metalen rand	nee	ja	nee

PROBLEMEN OPLOSSEN

Als zich problemen voordoen tijdens het gebruik, raadpleeg de volgende tabel. Als problemen niet kunnen worden opgelost zoals aangegeven onder **Oplossing**, neem contact op met de fabrikant.

Probleem	Mogelijke oorzaken	Oplossing
Het product werkt niet	<ul style="list-style-type: none"> Onderbroken stroomvoorziening De deur is niet goed gesloten 	<ul style="list-style-type: none"> Controleer de stroomvoorziening Sluit de deur goed
De glazen plaat maakt geluid	<ul style="list-style-type: none"> De glazen plaat is niet juist op de roller geplaatst De bodem van de ovenruimte is vervuild 	<ul style="list-style-type: none"> Zet de glasplaat goed neer Maak de bodem en de roller schoon
Onaangename geuren tijdens gebruik	<ul style="list-style-type: none"> De kookkamer is vuil 	<ul style="list-style-type: none"> Maak de bereidingskamer na elk gebruik schoon en verwijder eventuele resten
Vonken verschijnen	<ul style="list-style-type: none"> Kookgerei bevat metaal 	<ul style="list-style-type: none"> Gebruik alleen geschikt kookgerei

SCHOONMAAK EN ONDERHOUD

- **Waarschuwing!** Koppel het apparaat los van het stopcontact en laat het volledig afkoelen alvorens het te reinigen. Dompel de elektrische onderdelen van het apparaat nooit onder in water tijdens het reinigen of de werking. Houd het apparaat nooit onder stromend water.
- **Waarschuwing!** Gebruik tijdens het reinigen nooit oplosmiddelen, schurende materialen, harde borstels, metalen voorwerpen of scherpe voorwerpen. Oplosmiddelen zijn schadelijk voor de gezondheid en kunnen de kunststof onderdelen van het apparaat aantasten, terwijl schurende reinigingsmiddelen krassen kunnen veroorzaken op het oppervlakte/de oppervlaktes.

- 11 • Reinig de buitenvlakken van het apparaat met een vochtige doek en droog ze vervolgens volledig af.
 - Zorg ervoor dat er geen water het apparaat (bijvoorbeeld via de schakelaar) binnendringt.
- 12 • Reinig de ovenruimte, de deurafdichtingen en aangrenzende delen regelmatig met een vochtige doek. Wanneer voedselspatten of gemorste vloeistoffen aan de wanden hechten dient u dit af te nemen met een vochtige doek.
 - Veeg de ovenruimte na gebruik droog met een zachte doek.
- 13 • Het glazen plateau kan worden verwijderd om te reinigen. Reinig het plateau in warm water met zeep of in de vaatwasser.
 - De houder voor het draaiplateau en de bodem van de ovenruimte dient regelmatig gereinigd te worden om overmatig lawaai te voorkomen. Gebruik een mild reinigingsmiddel om het oppervlak te reinigen en laat het daarna drogen. Wanneer de houder voor het draaiplateau is verwijderd om te reinigen, zorg er dan voor dat het correct wordt teruggeplaatst voor u het apparaat weer gebruikt.

Let op:

Luchtjes in de ovenruimte kunnen geneutraliseerd worden door een voor gebruik in de magnetron geschikte beker te vullen met water en citroensap en dit in de magnetron gedurende 5 minuten te koken.

SPECIFICATIES

Voltage:	: 230 V ~, 50 Hz
Vermogen	: 1050W (Micro) 1000W (Grill)
Vermogen	: 700 W
Frequentie	: 2450 MHz
Buitenmaten	: ca. 440 x 340 x 258 mm
Diameter draaiplateau	: Ø 255 mm
Inhoud van de oven	: 20 Liter
Netto gewicht	: ca. 10,75 kg

AFVAL

Het symbool van de doorgekruiste rolbak op het product of de verpakking daarvan geeft aan dat het apparaat niet met het huisvuil mag worden weggegooid, maar naar een inzamelpunt voor elektrische apparaten moet worden gebracht. U kunt het apparaat gratis inleveren bij het inzamelpunt bij u in de buurt. De adressen zijn verkrijgbaar bij uw gemeente of provincie. Daarnaast kunt u kleine afgedankte elektrische en elektronische apparatuur (AEEA) met een lengte van maximaal 25 cm gratis terugbrengen naar elke winkel met een oppervlakte van ten minste 400 m² gerelateerd aan elektrische en elektronische apparatuur (EEA) of een winkel met een totale verkooppriimte van 800 m² waar levensmiddelen worden verkocht en die ten minste enkele keren per jaar EEA verkoopt. Grotere AEEA kunnen gratis naar een winkel worden gebruikt als er een nieuw product van hetzelfde type wordt gekocht. Neem contact op met uw winkelier voor informatie over de wijze van het inzamelen van AEEA in geval van het verzenden van een nieuw gekocht product.

Verwijder indien mogelijk alle batterijen en accumulatoren en ook alle verwijderbare lampjes voordat u het apparaat gaat weggoien.

Merk op dat u verantwoordelijk bent voor het verwijderen van alle persoonlijke gegevens op het apparaat dat weggegooid gaat worden.

GRATULUJEMY

Dziękujemy za zakup produktu **ok.**. Należy uważnie przeczytać niniejszą instrukcję obsługi i zachować do przyszłego wglądu.

WAŻNE INSTRUKCJE DOTYCZĄCE BEZPIECZEŃSTWA. PRZECZYTAĆ OSTROŻNIE I ZACHOWAĆ DO PRZYSZŁEGO WGLĄDU.

1.  **Ryzyko poparzeń!** Nie dotykać gorących powierzchni produktu. W trakcie eksploatacji istnieje ryzyko nagrzania się produktu.
Uwaga! Gorące powierzchnie!
2. Kuchenka mikrofalowa przeznaczona jest do podgrzewania potraw i napojów. Suszenie żywności lub odzieży, podgrzewanie okładów ogrzewających, kapci, gąbek, wilgotnych ściereczek i podobnych przedmiotów może prowadzić do niebezpieczeństwa obrażeń, zapłonu lub pożaru.
3. Produkt może być używany przez dzieci w wieku 8 lat i starsze, przez osoby o ograniczonych zdolnościach fizycznych, czuciowych lub psychicznych oraz przez osoby o braku doświadczenia i wiedzy, jeśli znajdują się pod nadzorem, otrzymały instrukcje dotyczące bezpiecznego użytkowania produktu i rozumieją zagrożenia związane z korzystaniem.
4. Dzieci nie mogą bawić się produktem.
5. Trzymać urządzenie i jego przewód poza zasięgiem dzieci młodszych niż 8 lat.
6. Czyszczenia i konserwacji nie mogą przeprowadzać dzieci, jeśli mają mniej niż 8 lat i nie znajdują się pod nadzorem.
7. **Ostrzeżenie:** Jeśli drzwiczki lub uszczelki drzwiczek są uszkodzone, nie wolno używać kuchenki, aż zostanie naprawiona przez kompetentną osobę.

8. **Ostrzeżenie:** Przeprowadzanie prac serwisowych oraz napraw wymagających zdjęcia osłony zabezpieczającej przed wystawieniem na działanie energii mikrofalowej jest niebezpieczne w przypadku wszelkich osób poza osobami kompetentnymi.
9. **Ostrzeżenie:** Płynów i innych rodzajów żywności nie można podgrzewać w zamkniętych pojemnikach, ponieważ grozi to wybuchem.
10. **Ostrzeżenie:** Zezwałać dzieciom na korzystanie z kuchenki bez nadzoru, wyłącznie jeśli otrzymały one odpowiednie instrukcje umożliwiające korzystanie z urządzenia w bezpieczny sposób i rozumieją zagrożenia wynikające z nieprawidłowego użycia.
11. Urządzenie jest przeznaczone do użytku wolnostojącego. Nie blokować żadnych otworów kuchenki. Informacje dotyczące odpowiedniej przestrzeni (u góry/ na dole/ po bokach) zapewniającej wystarczającą cyrkulację powietrza można znaleźć w instrukcji obsługi. Nie montować w szafkach.
12. Korzystać wyłącznie z utensyliów przeznaczonych do użytku w kuchenkach mikrofalowych. Nie używać pojemników ani sztuców wykonanych z lub zawierających metal, folię aluminiową, ołowiowe szkło, tworzywa sztuczne wrażliwe na temperaturę, drewno, metalowe zaciski lub druty. Nie używać misek z frezowanymi obrzeżami ani plastikowych naczyń z jedynie częściowo usuniętą pokrywką. **Ryzyko pożaru!**
13. Podczas podgrzewania pożywienia w plastikowych lub papierowych pojemnikach należy nadzorować kuchenkę, ponieważ istnieje ryzyko zapłonu.
14. Jeśli tworzy się dym, należy wyłączyć lub odłączyć urządzenie i pozostawić zamknięte drzwiczki, aby zagasić wszelkie płomienie.

15. Podgrzewanie napojów w kuchenke mikrofalowej może spowodować opóźnione gwałtowne wrzenie; dlatego też z naczyniem należy postępować ostrożnie. **Niebezpieczeństwo poparzenia!**
16. Zawartości butelek do karmienia oraz słoików z jedzeniem dla dzieci należy zamieszać lub wstrząsnąć oraz sprawdzić ich temperaturę przed spożyciem. W celu uniknięcia oparzeń przed podgrzaniem należy odkręcić górną nakrętkę oraz smoczek.
17. W kuchenke mikrofalowej nie wolno podgrzewać jajek w skorupce ani całych jajek gotowanych na twardo, ponieważ mogą wybuchnąć po zakończeniu procesu podgrzewania.
18. Do czyszczenia urządzenia nie wolno stosować urządzeń do czyszczenia parą wodną. Para wodna może dostać się do elektrycznych elementów i spowodować zwarcie.
19. Kuchenkę należy regularnie czyścić oraz usuwać wszelkie pozostałości żywności (patrz instrukcja obsługi użytkownika).
20. Niezastosowanie się do instrukcji dotyczących utrzymania kuchenki w czystym stanie może doprowadzić do zniszczenia jej powierzchni, co z kolei negatywnie wpłynie na żywotność urządzenia oraz potencjalnie doprowadzi do niebezpiecznych sytuacji.
21. **Ostrzeżenie:** Energia mikrofalowa — nie zdejmować osłony.
22. Jeśli przewód zasilania jest uszkodzony, należy go wymienić u producenta lub w jego autoryzowanym serwisie lub u osoby podobnie wykwalifikowanej w celu uniknięcia zagrożeń.
23. Urządzenie nie może być obsługiwane przez zewnętrzny minutnik lub oddzielny system kontroli zdalnej.
24. Nie podłączać urządzenia do zasilania za pomocą przedłużacza ani rozdzielacza. **Ryzyko przegrzania.**

25. Nigdy nie otwierać obudowy urządzenia. Manipulowanie przy elektrycznych złączach lub komponentach oraz mechanicznych częściach jest niezwykle niebezpieczne i może doprowadzić do zakłóceń w działaniu lub porażenia prądem elektrycznym.
26. W kuchenke mikrofalowej nie wolno podgrzewać puszek. Może dojść do nagromadzenia się ciśnienia i eksplozji powodującej obrażenia lub uszkodzenia.
27. Urządzenie to jest przeznaczone do parzenia kawy w ilościach typowych dla gospodarstw domowych lub niekomercyjnych obiektów zbliżonych do gospodarstw domowych. Obiekty zbliżone do gospodarstw domowych obejmują kuchnie dla personelu w sklepach, biurach, gospodarstwach rolnych prowadzących działalność gospodarczą i innych małych firmach, a także miejsca wyznaczone dla gości w placówkach oferujących zakwaterowanie ze śniadaniem, małych hotelach itp.
28. Nie stosować urządzenia w żadnych innych celach niż opisane w niniejszej instrukcji obsługi w celu uniknięcia niebezpiecznych sytuacji.
29. Przed podłączeniem urządzenia do gniazdka zasilania należy upewnić się, że napięcie podane na urządzeniu jest zgodne z napięciem lokalnej sieci elektrycznej.
30. Ze względów bezpieczeństwa niniejsze urządzenie klasy I wyposażono we wtyczkę z uziemieniem. Urządzenie to należy podłączać wyłącznie do gniazdek zasilania z uziemieniem.
31. Aby sprawdzić temperaturę żywności, należy najpierw przerwać proces gotowania. Stosować wyłącznie termometry zatwierdzone konkretnie do użytku z żywnością. Nigdy nie stosować termometrów zawierających rtęć lub ciecze, jako że nie są one odpowiednie do stosowania w wysokich temperaturach i bardzo łatwo mogą ulec uszkodzeniu.
32. Nie używać urządzenia, jeśli zawiasy drzwiczek są poluzowane oraz jeśli na obudowie, drzwiczkach lub we wnętrzu kuchenki widoczne są dziury i pęknięcia.
33. Urządzenie nie jest przeznaczone do użytku na otwartej przestrzeni.
34. Urządzenie jest całkowicie odizolowane od sieci zasilania, wyłącznie jeśli jest wyłączone, a wtyczka odłączona jest od gniazdka.
35. Nigdy nie używać urządzenia do przechowywania lub suszenia przedmiotów, które mogą łatwo się zapalić. Wilgoć paruje. **Ryzyko pożaru!**
36. Nigdy nie używać urządzenia do podgrzewania poduszek lub podkładek wypełnionych pestkami czereśni, ziarnami pszenicy, lawendą lub żelem. Podkładki te mogą się zapalić po podgrzaniu, nawet po wyjęciu z urządzenia.
37. Zachować ostrożność podczas gotowania lub odgrzewania żywności o wysokiej zawartości cukru. Zbyt długie podgrzewanie może spowodować karmelizowanie się cukru lub zapłon.
38. Urządzenie nie jest przeznaczone do czyszczenia i dezynfekcji przedmiotów. Przedmioty mogą stać się ekstremalnie gorące, co powoduje ryzyko oparzenia podczas wyjmowania ich z urządzenia.

39. Nigdy nie podgrzewać w urządzeniu nierozcieńczonego alkoholu, ponieważ z łatwością może się zapalić. **Ryzyko pożaru!**
40. Jeśli urządzenie wyposażone jest w półkę i talerz na żywność, nie należy stosować ich jednocześnie. Spowodowałoby to uszkodzenie talerza na żywność. Talerz należy zawsze umieszczać bezpośrednio na płycie obrotowej.
41. Nie używać urządzenia do odgrzewania żywności w torebkach zatrzymujących ciepło przeznaczonych do stosowania w zwykłych kuchenkach, np. w torebkach do pieczenia. Takie torebki zatrzymujące ciepło zawierają zwykle cienką warstwę aluminium, która odbija mikrofałe. Ta odbijana energia może z kolei spowodować, że zewnętrzna papierowa osłona nagrzej się tak bardzo, że dojdzie do zapłonu.
42. Nie używać urządzenia do smażenia na głębokim oleju. Nie pozostawiać urządzenia bez nadzoru podczas gotowania z wykorzystaniem olejów i tłuszczów, które po nadmiernym nagraniu mogą spowodować zagrożenie pożarowe.
43. Podczas wkładania i wyjmowania potraw z urządzenia lub podczas wykonywania czynności na potrawach i żywności w urządzeniu należy nosić rękawice kuchenne. Ryzyko poparzenia!
44. Nigdy nie kłaść gorącej szklanej tacy (ani wszelkich innych gorących naczyń do gotowania) na zimnych powierzchniach, takich jak blaty z płytek lub granitu. Szklana taca lub naczynie mogą pęknąć lub ulec rozbiciu, co może spowodować zniszczenie blatu.
45. Należy stosować odpowiednie podkładki odporne na ciepło lub podstawki do garnków.
46. Nie stosować urządzenia do ogrzewania pomieszczeń.
47. Podczas korzystania z urządzeń kuchennych podłączonych do gniazdek w pobliżu urządzenia należy upewnić się, że nie ma ryzyka, że kabel zasilający zostanie przytrzaśnięty przez gorące drzwiczki kuchenki. Gorące drzwiczki kuchenki mogą stopić izolację przewodu, co jest niebezpieczne.
48. Zgodny z normą EN 55011, produkt sklasyfikowano w grupie klasy 2 produktów B.
 - Grupa 2: produkt wytwarza energię o częstotliwości radiowej w formie promieniowania elektromagnetycznego do obróbki żywności.
 - Klasa B: produkt nadaje się do użytku domowego.

PRZEZNACZENIE UŻYTKOWE

Urządzenie jest przeznaczone do rozmrażania, odgrzewania i gotowania żywności. Jakikolwiek inny sposób użytkowania może doprowadzić do uszkodzenia urządzenia lub obrażeń.

Imtron GmbH bierze żadnej odpowiedzialności za uszkodzenie produktu, szkody majątkowe czy jakiegokolwiek obrażenia ciała spowodowane nieostrożnym użytkowaniem produktu czy użytkowaniem produktu do celu innego niż ten określony przez producenta.

CZĘŚCI

Produkt może być dostępny w różnych kolorach.

- A. Komora kuchenki
- B. Uszczelka drzwiczek
- C. Okienko
- D. Drzwiczki
- E. Układ blokady zabezpieczającej
- F. Nóżki
- G. Zespół pierścienia obrotowego
- H. Szklana taca
- I. Metalowy stojak
- J. Przycisk otwierania drzwi
- K. Przewód zasilania z wtyczką
- L. Przełącznik wyboru **TIMER**
- M. Przełącznik wyboru **POWER**



ZAWARTOŚĆ

- 1 x Kuchenka mikrofalowa
- 1 x Taca szklana z talerzem obrotowym
- 1 x Metalowa stojak
- 1 x Instrukcja obsługi
- 1 x Karta gwarancyjna

PRZED PIERWSZYM UŻYCIEM

- Produkt wraz z wyposażeniem należy ostrożnie wyjąć z oryginalnego opakowania. Zaleca się zachowanie oryginalnego opakowania dla późniejszego przechowywania. W celu wyrzucenia oryginalnego opakowania należy postępować zgodnie z obowiązującymi przepisami dotyczącymi utylizacji. W przypadku pytań dotyczących prawidłowej utylizacji należy zasięgnąć porady w miejscowej gminie.
- Zawartość opakowania należy sprawdzić pod względem kompletności i uszkodzeń. W przypadku braku części w opakowaniu lub w razie stwierdzenia uszkodzeń należy skontaktować się z punktem sprzedaży.
- Po wypakowaniu urządzenia zapoznaj się z rozdziałem **Czyszczenie i pielęgnacja**.
- **Tryb Grill:** Aby usunąć pozostałości po produkcji, włączyć produkt na ok. 10 minut bez potraw wewnątrz. Po wypakowaniu urządzenia zapoznaj się z rozdziałem **GRILLOWANIE**. Sprawdzić, czy jest odpowiednia wentylacja, jako że może pojawić się delikatny odór i trochę dymu. Jest to nieszkodliwe i szybko zanika.

DZIAŁANIE

- 1 Postawić urządzenie na płaskiej i stabilnej powierzchni.
- 2 Pozostaw wystarczająco dużo miejsca na wentylację. 30 cm nad kuchenką, 0 cm z tyłu i po 20 cm z obu stron kuchenki.
- 3 Nie zakrywać ani nie zatykać otworów wentylacyjnych. Nie demontować nóżek.
- 4 Przed użyciem włożyć wtyczkę do kontaktu. Jeżeli urządzenie nie będzie używane przez dłuższy czas, należy odłączyć je od zasilania.

UWAGA:

- Należy zdjąć z urządzenia wszystkie elementy opakowania, w tym także folię z drzwi, komory, regulatorów oraz akcesoriów.
- Nie ustawiać kuchenki w miejscach, w których występuje wysoka temperatura lub duża wilgoć, ani w pobliżu łatwopalnych materiałów.
- Nie włączać urządzenia bez prawidłowo umieszczonego na wałku napędowym pierścienia obrotowego i szklanego talerza.
- Zwrócić uwagę, aby przewód zasilający nie został uszkodzony ani poprowadzony pod kuchenką lub nad gorącą powierzchnią albo ostrą krawędzią.
- Wtyczka przewodu zasilającego musi być łatwo dostępna, aby w razie zagrożenia można ją było łatwo wyjąć z kontaktu.

Wymóg uziemienia

- Przewód zasilający wyposażony jest we wtyczkę z uziemieniem, którą należy włożyć do prawidłowo zamontowanego gniazdka z uziemieniem.
- Zaleca się, aby urządzenie podłączyć do odrębnego obwodu zasilającego wyłącznie kuchenkę.
- Wysokie napięcie jest niebezpieczne i może spowodować pożar lub inny wypadek, w wyniku którego powstanie szkoda materialna lub dojdzie do obrażeń ciała.
- **Ostrzeżenie!** Nieprawidłowe użycie wtyczki z uziemieniem może doprowadzić do porażenia prądem.

GOTOWANIE ZA POMOCĄ MIKROFAL

5 Ustawić żądany poziom mocy za pomocą regulatora mocy **POWER**.

6 Ustawić czas gotowania za pomocą regulatora czasu **TIMER**.

Tryb	Poziom mocy	Moc
Niski	17%	115W
* Średnio niski (rozmarzanie)	33%	230W
Średnio	55%	390W
Średnio wysoki	77%	540W
Wysoki	100%	700W

GRILLOWANIE

Uwaga:

Metalowy stojak może służyć do grillowania.

7 Użyj przełącznika wyboru **POWER**, aby wybrać grill.

8 Użyj przełącznika **TIMER**, aby ustawić czas gotowania.

Tryb	Poziom mocy	Moc
Grill	100%	1000W

GOTOWANIE KOMBI

Uwaga:

Metalowy stojak nie może służyć do gotowania kombi.

9 Użyj przełącznika wyboru **POWER**, aby wybrać grill.

10 Użyj przełącznika **TIMER**, aby ustawić czas gotowania.

Tryb	Poziom mocy	Zdatny do
Combi 1	20 % Mikrofalówka / 80 % Grill	Ryba, ziemniaki au gratin
Combi 2	30 % Mikrofalówka / 70 % Grill	Omlet, pieczone ziemniaki
Combi 3	60 % Mikrofalówka / 60 % Grill	Drób

UWAGA

Kuchenka wyposażona jest w krótki przewód w celu zminimalizowania ryzyka zaplątania się w dłuższy przewód lub potknięcia się o niego. W przypadku używania przedłużacza:

- Dane znamionowe powinny być co najmniej takie same jak dane znamionowe urządzenia.
- Przedłużacz musi posiadać uziemienie, a jego kabel musi być trójżyłowy.
- Przedłużacz powinien być poprowadzony tak, aby nie zwisał z blatów stołów lub biurek, skąd mógłby zostać ściągnięty przez dzieci oraz tak, aby nie występowało ryzyko nieumyślnego potknięcia się o przewód.ionally.

UŻYTKOWANIE SPRZĘTU KUCHENNEGO

Sprzęt kuchenny	Mikrofalówka	Grill	Łączone
Szkoło żaroodporne	tak	tak	tak
Szkoło nie-żaroodporne	nie	nie	nie
Ceramika żaroodporna	tak	tak	tak
Naczynia plastikowe przeznaczone do użytku w mikrofalówkach	tak	nie	nie
Papier kuchenny	tak	nie	nie
Metalowa taca	nie	tak	nie
Metalowy stojak	nie	tak	nie
Folia aluminiowa i pojemniki z folii aluminiowej	nie	tak	nie
Okulary / kubki z metalową obwódką	nie	tak	nie

WYKRYWANIE I USUWANIE USTEREK

Jeśli istnieją jakiegokolwiek problemy podczas użytkowania, należy zapoznać się z poniższą tabelą. Jeśli problemów nie można rozwiązać według wskazań w kolumnie

Rozwiązanie, należy skontaktować się z Producentem.

Problem	Możliwa przyczyna	Rozwiązanie
Produkt nie działa	<ul style="list-style-type: none"> Przerwa w zasilaniu Drzwiczki nie są dokładnie zamknięte 	<ul style="list-style-type: none"> Sprawdź zasilanie Dokładnie zamknij drzwiczki
Z tacy szklanej dochodzi jakiś hałas	<ul style="list-style-type: none"> Taca szklana nie jest prawidłowo umieszczona na rolce obrotnicy Dno komory kuchenki jest zabrudzone 	<ul style="list-style-type: none"> Włóż prawidłowo tacę szklaną Wyczyść rolkę stołu obrotowego i spód
Nieprzyjemne zapachy podczas użytkowania	<ul style="list-style-type: none"> Komora gotowania jest zabrudzona 	<ul style="list-style-type: none"> Wyczyść komorę gotowania po każdym użyciu i usuń wszelkie pozostałości
Pojawiają się iskry	<ul style="list-style-type: none"> Naczynia kuchenne zawierają metal 	<ul style="list-style-type: none"> Używać tylko odpowiednich przyborów kuchennych

CZYSZCZENIE I KONSERWACJA

- **Ostrzeżenie!** Przed rozpoczęciem czyszczenia urządzenie należy odłączyć od zasilania i odstawić do całkowitego ostygnięcia. Elektrycznych części urządzenia nie należy nigdy zanurzać w wodzie - ani podczas czyszczenia, ani podczas pracy. Urządzenia nie należy nigdy umieszczać pod bieżącą wodą.
- **Ostrzeżenie!** Do czyszczenia nie należy nigdy używać rozpuszczalników, silnych środków czyszczących, twardych szczotek, metalowych ani ostrych przedmiotów. Rozpuszczalniki są szkodliwe dla zdrowia ludzkiego i mogą uszkodzić plastikowe części; silne środki i przybory do czyszczenia mogą natomiast porysować powierzchnię.

- 11 • Oczyszczyć wszystkie zewnętrzne powierzchnie urządzenia wilgotną ściereczką i osuszyć je całkowicie.
- Należy uważać, aby woda nie dostała się do wnętrza urządzenia (np. przez przełącznik).
- 12 • Regularnie czyścić wnętrze, uszczelki i przyległe części wilgotną ściereczką. Gdy jedzenie lub płyny pochłapią wewnętrzne ścianki mikrofalówki wytrzyj je wilgotną ściereczką.
- Następnie wytrzyj wnętrze do sucha, używając miękkiej ściereczki.
- 13 • Szklaną tacę można wyjmować do czyszczenia. Wymyj ją w ciepłej wodzie z płynem do mycia naczyń lub w zmywarce.
- Zespół pierścienia obrotowego i dno mikrofalówki należy czyścić regularnie, aby zapobiegać nadmiernej głośnej pracy urządzenia. Wystarczy użyć łagodnego środka czyszczącego do wytarcia powierzchni i poczekać, aż wyschnie. Jeśli zespół pierścienia obrotowego zostanie wyjęty do czyszczenia, upewnij się, że przed kolejnym użyciem zostanie właściwie włożony z powrotem.

Uwaga:

Zapachy utrzymujące się we wnętrzu mikrofalówki mogą zostać zneutralizowane poprzez napełnienie nadającej się do mikrofalówki filiżanki wodą z sokiem cytrynowym i gotowanie jej przez 5 minut.

SPECYFIKACJE TECHNICZNE

Napięcie znamionowe	: 230 V ~, 50 Hz
Znamionowa moc wejściowa	: 1050W (Micro) 1000W (Grill)
Znamionowa moc wyjściowa	: 700 W
Częstotliwość robocza	: 2450 MHz
Wymiary zewnętrzne	: ok. 440 x 340 x 258 mm
Średnica talerza obrotowego	: Ø 255 mm
Pojemność kuchenki	: 20 Liter
Waga netto	: ok. 10,75 kg

UTYLIZACJA



Symbol przekreślonego kosza na kółkach umieszczony na produkcie lub jego opakowaniu oznacza, że urządzenia nie wolno wyrzucać razem z innymi odpadami z gospodarstwa domowego, lecz wymaga selektywnej zbiórki. Urządzenie można bezpłatnie oddać do utylizacji korzystając z lokalnego systemu zwrotu i zbiórki odpadów. Adresy punktów zbiórki można uzyskać w radzie miejskiej lub samorządzie lokalnym. Zużyte urządzenia elektryczne i elektroniczne (ZSEE), których długości krawędzi nie przekracza 25 cm, można również bezpłatnie zwrócić dowolnemu sprzedawcy detalicznemu, którego powierzchnia sprzedażowa przeznaczona na sprzęt elektryczny i elektroniczny (SEE) wynosi co najmniej 400 m², lub detalicznemu sprzedawcy artykułów spożywczych o łącznej powierzchni sprzedażowej 800 m², w którego ofercie co najmniej kilka razy w roku znajdują się urządzenia EEE. Sprzęt elektryczny i elektroniczny o większych rozmiarach można oddać sprzedawcy bez dodatkowej opłaty dokonując zakupu urządzenia tego samego rodzaju. Sposób odbioru ZSEE w przypadku wysyłki nowo zakupionego produktu określa sprzedawca.

Przed oddaniem urządzenia do utylizacji należy, w miarę możliwości, wyjąć z niego wszystkie baterie i akumulatory, a także wszystkie wyjmowane lampy. Należy pamiętać o usunięciu wszystkich danych osobowych z pamięci urządzenia przeznaczonego do utylizacji.

PARABÉNS

Obrigado por ter adquirido um produto **ok..** Por favor leia este manual atentamente e guarde-o para referência futura.

INSTRUÇÕES DE SEGURANÇA IMPORTANTES. LEIA ATENTAMENTE E GUARDE PARA REFERÊNCIA FUTURA.

-  **Risco de queimadura!** Não toque nas superfícies quentes do aparelho. O aparelho emana calor durante o seu funcionamento.
Cuidado! Superfície quente!
- Este forno micro-ondas destina-se a aquecer alimentos e bebidas. A secagem de alimentos ou vestuário e o aquecimento de almofadas de aquecimento, chinelos, esponjas, panos húmidos e semelhantes poderá levar a risco de ferimentos, ignição ou incêndio.
- Este produto pode ser utilizado por crianças com idades superiores a 8 anos e pessoas com capacidades físicas, sensoriais ou mentais reduzidas ou falta de experiência e conhecimento se lhes tiverem sido dadas supervisão ou instruções em relação à utilização do produto de modo seguro e se compreenderem os perigos envolvidos.
- As crianças não deverão brincar com o produto.
- Mantenha o aparelho e o cabo de alimentação fora do alcance das crianças com menos de 8 anos.
- A limpeza e a manutenção do utilizador não deverá ser realizada por crianças a menos que tenham mais de 8 anos e tenham supervisão.
- Aviso:** Se a porta ou os vedantes da porta estiverem danificados, o forno não deve ser operado até ter sido reparado por uma pessoa competente.
- Aviso:** É perigoso para qualquer pessoa que não uma pessoa competente desempenhar qualquer serviço ou operação de reparação que envolva a remoção de uma tampa, que oferece protecção contra a exposição à energia de micro-ondas.
- Aviso:** Os líquidos e outros alimentos não devem ser aquecidos em recipientes selados, uma vez que podem explodir.

10. **Aviso:** Permita apenas que as crianças utilizem o forno sem supervisão quando tiverem sido dadas instruções adequadas para que possam utilizar o forno de modo seguro e compreender os perigos da utilização inadequada.
11. O electrodoméstico destina-se a ser utilizado sem apoio. Não bloqueie quaisquer ventilações do forno. A informação acerca do espaço adequado (topo/traseira/lados) para circulação de ar suficiente pode ser encontrada no manual do utilizador. Não instale em armários.
12. Utilize apenas utensílios adequados para utilização em fornos micro-ondas. Não utilize recipientes ou talheres feitos de ou contendo metal, folha de alumínio, vidro de cristal de chumbo, plásticos sensíveis à temperatura, madeira, clips de metal ou nós de arame. Não utilize taças com bordas moídas ou potes de plástico com a tampa apenas parcialmente removida. **Risco de incêndio!**
13. Ao aquecer alimentos em recipientes de plástico ou papel, mantenha-se atento ao forno devido ao risco de ignição.
14. Se for emitido fumo, desligue ou retire da tomada o electrodoméstico e mantenha a porta fechada de modo a reprimir quaisquer chamas.
15. O aquecimento em micro-ondas de bebidas pode resultar em fervedura eruptiva retardada. Por conseguinte, deverá tomar cuidado ao manusear o recipiente. Perigo de queimaduras!
16. Os conteúdos de biberões e frascos de comida de bebé deverão ser mexidos ou agitados e a temperatura verificada antes do consumo. Desaperte o topo de enroscar e a tetina antes de aquecer para evitar queimaduras.
17. Os ovos dentro da casca e ovos cozidos inteiros não devem ser aquecidos em fornos micro-ondas, uma vez que poderão explodir, mesmo após o aquecimento por micro-ondas ter terminado.

18. Não utilize um electrodoméstico de limpeza a vapor para limpar este electrodoméstico. O vapor pode atingir os componentes eléctricos e causar um curto-circuito.
19. O forno deve ser limpo regularmente e quaisquer depósitos de alimentos removidos (consulte o manual do utilizador).
20. A impossibilidade de manter o forno numa condição limpa pode levar a deterioração da superfície que pode afectar adversamente a vida do electrodoméstico e, possivelmente, resultar numa situação perigosa.
21. Aviso: Energia de micro-ondas - Não remova a tampa.
22. Se o cabo de abastecimento estiver danificado, deve ser substituído pelo fabricante, pelo seu agente de serviço ou pessoas com qualificações semelhantes para evitar perigos.
23. O electrodoméstico não deve ser operado através de um temporizador externo ou sistema de controlo remoto separado.
24. Não ligue o electrodoméstico à fonte de alimentação através de uma extensão ou unidade com várias tomadas. **Perigo de sobreaquecimento.**
25. Nunca abra o revestimento do electrodoméstico. Mexer nas ligações eléctricas ou componentes e peças mecânicas é altamente perigoso e pode causar falhas operacionais ou choque eléctrico.
26. Não aqueça latas no forno micro-ondas. A pressão pode acumular-se e poderão explodir, resultando em ferimentos ou danos.

27. O produto está concebido para a preparação de quantidades normais domésticas, numa habitação ou em ambientes semelhantes a habitações, não comerciais. Os ambientes semelhantes a habitações, incluem copas em lojas, escritórios, negócios agrícolas e outros pequenos negócios ou para ser utilizado por hóspedes em estabelecimentos de cama e pequeno-almoço, pequenos hotéis e instalações residenciais semelhantes.
28. Não utilize o electrodoméstico para qualquer outro propósito do que o descrito neste manual, de modo a evitar situações perigosas.
29. Antes de ligar o electrodoméstico a uma tomada, certifique-se de que a tensão indicada no electrodoméstico corresponde à tensão da sua fonte de alimentação local.
30. Por motivos de segurança, este electrodoméstico de classe I é fornecido com uma ficha com ligação à terra. Ligue sempre este electrodoméstico à tomada da fonte de alimentação com uma ligação à terra protectora.
31. Para verificar a temperatura dos alimentos, interrompa primeiro o processo de cozedura. Utilize apenas um termómetro especificamente aprovado para utilização em alimentos. Nunca utilize um termómetro contendo mercúrio ou líquido, uma vez que estes não são adequados para utilizar com temperaturas muito altas e podem partir-se muito facilmente.
32. Não utilize este electrodoméstico se as dobradiças da porta estiverem soltas e se estiverem visíveis orifícios ou fendas no recipiente, na porta ou no interior do forno.
33. O electrodoméstico não é adequado para utilização no exterior.
34. O electrodoméstico está apenas completamente isolado da fonte de alimentação quando estiver desligado e a ficha for removida.
35. Nunca utilize o electrodoméstico ou artigos secos que possam incendiar-se facilmente. A humidade evapora-se. **Risco de incêndio!**
36. Não utilize o electrodoméstico para aquecer almofadas cheias com sementes de cereja, grãos de trigo, lavanda ou gel. Essas almofadas podem incendiar-se quando aquecidas, mesmo após terem sido removidas do electrodoméstico.
37. Tenha cuidado ao cozinhar ou reaquecer alimentos com um elevado conteúdo de açúcar. Se for aquecido por demasiado tempo, o açúcar poderá caramelizar ou incendiar-se.
38. O electrodoméstico não é adequado para limpeza ou desinfecção de artigos. Os artigos podem ficar extremamente quentes e existe o perigo de queimadura quando o artigo for removido do electrodoméstico.
39. Nunca aqueça álcool não diluído no electrodoméstico, uma vez que pode incendiar-se facilmente. **Risco de incêndio!**
40. Se o electrodoméstico for equipado com uma prateleira e prato gourmet, não utilize a prateleira e o prato gourmet ao mesmo tempo. Isso iria danificar o prato gourmet. Coloque sempre o prato gourmet directamente na plataforma giratória.
41. Não utilize este electrodoméstico para reaquecer alimentos em sacos de retenção de calor destinados a fornos normais, tais como sacos para assar. Tais sacos de retenção de calor contêm normalmente uma camada fina de folha de alumínio que reflecte as micro-ondas. Esta energia reflectida pode, por seu turno, fazer com que a cobertura de papel exterior fique tão quente que se incendeia.
42. Não utilize o electrodoméstico para fritar alimentos. Não o deixe sem supervisão ao cozinhar com óleos e gorduras, uma vez que estes podem constituir um risco de incêndio se for permitido que sobreaqueçam.

43. Utilize luvas de forno ao colocar e retirar pratos do electrodoméstico ou ao manejar pratos ou alimentos no electrodoméstico. Risco de queimadura!
44. Nunca coloque o tabuleiro de vidro quente (ou quaisquer outros recipientes de cozinha quentes) numa superfície fria, tais como uma bancada de azulejo ou de granito. O tabuleiro de vidro ou recipiente pode rachar ou partir-se e a bancada de trabalho pode ficar danificada.
45. Utilize um tapete ou repousa-tachos resistente ao calor adequado.
46. Não utilize o electrodoméstico para aquecer a divisão.
47. Ao utilizar electrodomésticos de cozinha ligados a tomadas perto do electrodoméstico, certifique-se de que o cabo de abastecimento não pode ficar preso numa porta de forno quente. A porta de forno quente pode derreter o isolamento do cabo e tornar-se perigosa.
48. Em conformidade com a norma EN 55011, este produto é classificado como um produto do grupo 2, classe B.
 - Grupo 2: o produto gera intencionalmente energia de radiofrequência, na forma de radiação eletromagnética, para o tratamento térmico de alimentos.
 - Classe B: o produto é adequado para ser utilizado em estabelecimentos domésticos.

UTILIZAÇÃO PREVISTA

Este aparelho destina-se a descongelar, re-aquecer e cozinhar alimentos. Qualquer outra utilização poderá resultar em danos no aparelho ou lesões pessoais.

A Imtron GmbH não se responsabiliza por danos ao produto, danos a propriedade ou ferimentos pessoais devido a negligência ou utilização indevida do produto, ou utilização do produto fora da finalidade especificada pelo fabricante.

COMPONENTES

O produto pode estar disponível em diferentes cores.

- A. Cavidade do forno
- B. Vedação da Porta
- C. Janela da porta
- D. Porta
- E. Sistema de Fecho de Segurança
- F. Pés
- G. Cilindro giratório
- H. Tabuleiro de vidro
- I. Grelha metálica
- J. Botão de abertura de porta
- K. Cabo de alimentação com ficha
- L. Interruptor do seletor **TIMER**
- M. Interruptor do seletor **POWER**



CONTEÚDO

- 1 x Forno micro-ondas
- 1 x Tabuleiro de vidro incl. cilindro giratório
- 1 x Rack de metal
- 1 x Manual de instruções
- 1 x Cartão de garantia

ANTES DE UTILIZAR PELA PRIMEIRA VEZ

- Remova o produto e os acessórios com cuidado da embalagem original. Recomenda-se que guarde a embalagem original para armazenamento. Se pretender eliminar a embalagem original, cumpra os regulamentos legais aplicáveis. Se tiver qualquer questão relativamente à eliminação correcta, contacte o seu centro de gestão de resíduos local.
- Inspeccione o conteúdo fornecido e verifique se está completo e sem danos. Se o conteúdo fornecido estiver incompleto ou com danos, contacte imediatamente o seu ponto de venda.
- Depois de desembalar, consulte o capítulo **Limpeza e cuidado**.
- **Modo Grill:** Para remover resíduos de película, ligue o aparelho durante cerca de 10 minutos sem alimentos. Depois de desembalar, consulte o capítulo **GRELHAR**. Certifique-se de que existe ventilação suficiente ou poderá ocorrer um ligeiro odor ou fumo. Estes são inofensivos e desaparecerão rapidamente.

FUNCIONAMENTO

- 1 Coloque o micro-ondas numa superfície plana e estável.
- 2 Deixe espaço suficiente para existir fluxo de ar. 30 cm sobre o forno, 0 cm atrás e 20 cm de ambos os lados.
- 3 Nunca cubra nem bloqueie as ranhuras de ventilação do aparelho. Não desmonte os pés.
- 4 Antes da utilização ligue a ficha de rede. Desligue a unidade da tomada, se não for utilizá-la por tempo prolongado.

NOTA:

- Certifique-se, que todo o material da embalagem, incluindo a fita adesiva, foi retirado da porta, do espaço interior, dos botões e dos acessórios.
- Não coloque o micro-ondas em zonas susceptíveis a calor, humidade ou elevada humidade no ar ou mesmo perto de materiais inflamáveis.
- Não utilize o aparelho sem o anel de rolos e o prato rotativo correctamente montados.
- Certifique-se, que o cabo de rede não está danificado e que não está a passar por baixo do micro-ondas ou sobre superfícies quentes e afiadas.
- A tomada tem de ser de fácil acesso para que se possa retirar em caso de emergência.

Instruções quanto à ligação à terra

- O cordão de alimentação do forno está equipado com uma ficha de ligação à terra, que deve ser inserida numa tomada devidamente instalada e ligada à terra.
- Recomenda-se, que o aparelho seja ligado a uma tomada complementar.
- A alta tensão é perigosa e pode causar incêndios ou outros acidentes, provocando danos à propriedade ou lesões corporais.
- **Aviso!** A utilização inapropriada da ficha de ligação à terra pode resultar em risco de choque eléctrico.

COZINHAR COM O MICRO-ONDAS

- 5 Utilize o botão selector de **potência** para seleccionar o nível de potência.
- 6 Utilize o botão selector de **cronômetro** para configurar a duração da cozedura.

Modo	Nível de potência	Potência
Baixa	17%	115W
* Δ Descongelar	33%	230W
Méd (média)	55%	390W
M. Alta (média alta)	77%	540W
Alta	100%	700W

GRELHAR**Nota:**

O suporte de metal pode ser utilizado para grelhar.

 Use o interruptor do seletor **POWER** para selecionar a grelha.

 Use o interruptor do seletor **TIMER** para definir a duração da cozedura.

Modo	Nível de potência	Potência
Grill	100%	1000W

COZINHAR COMBINADO**Nota:**

A grelha metálica não pode ser usada para cozinhar combinado.

 Use o interruptor do seletor **POWER** para selecionar a grelha.

 Use o interruptor do seletor **TIMER** para definir a duração da cozedura.

Modo	Nível de potência	Adequado para
Combi 1	20 % Micro-ondas / 80 % Grelha	Peixe, batatas gratinadas
Combi 2	30 % Micro-ondas / 70 % Grelha	Omolete, batatas assadas
Combi 3	40 % Micro-ondas / 60 % Grelha	Aves

NOTA

É fornecido um cordão de alimentação curto a fim de reduzir os riscos resultantes do emaranhamento ou tropeçamento sobre um cordão mais longo. Caso seja utilizado um cordão de extensão:

- As tensões e correntes eléctricas devem ser, no mínimo, as mesmas apresentadas pelo aparelho.
- O cordão de extensão tem de ser um cabo de três condutores e com ligação à terra.
- O cordão deve ser colocado de forma a não ficar suspenso sobre bancadas ou mesas, onde crianças possam puxá-lo ou tropeçar acidentalmente sobre o mesmo.

GUIA DOS UTENSÍLIOS

Utensílios	Micro-ondas	Grelha	Combinação
Vidro resistente ao calor	sim	sim	sim
Vidro não resistente ao calor	não	não	não
Cerâmica resistente ao calor	sim	sim	sim
Prato de plástico adequado para micro-ondas	sim	não	não
Papel de cozinha	sim	não	não
Bandeja de metal	não	sim	não
Suporte de metal	não	sim	não
Folha e recipientes de alumínio	não	sim	não
Copos / copos com aro de metal	não	sim	não

RESOLUÇÃO DE PROBLEMAS

Se houver algum problema durante o funcionamento, consulte a tabela seguinte. Se os problemas não forem solucionados conforme indicado em **Solução**, contacte o seu fabricante.

Problema	Causas possíveis	Solução
O produto não funciona	<ul style="list-style-type: none"> • Fonte de alimentação interrompida • A porta não está corretamente fechada 	<ul style="list-style-type: none"> • Verifique a fonte de alimentação • Feche corretamente a porta
É emitido algum ruído do tabuleiro de vidro	<ul style="list-style-type: none"> • O tabuleiro de vidro não está corretamente colocado no cilindro giratório • A parte inferior da câmara de cozedura está suja 	<ul style="list-style-type: none"> • Coloque corretamente no tabuleiro de vidro • Limpe o cilindro giratório e a parte inferior
Cheiros desagradáveis durante o uso	<ul style="list-style-type: none"> • A câmara de cozimento está suja 	<ul style="list-style-type: none"> • Limpe a câmara de cozimento após cada uso e remova quaisquer resíduos
Faíscas aparecem	<ul style="list-style-type: none"> • Os utensílios de cozinha contêm metal 	<ul style="list-style-type: none"> • Use apenas utensílios de cozinha adequados

LIMPEZA E MANUTENÇÃO

- **Aviso!** Desligue o produto da alimentação e deixe-o arrefecer totalmente antes de o limpar. Nunca introduza as peças elétricas do produto na água durante a limpeza ou o funcionamento. Nunca coloque o produto sob água corrente.
- **Aviso!** Durante a limpeza, nunca utilize solventes, materiais abrasivos, escovas duras nem objetos metálicos ou afiados. Os solventes são prejudiciais à saúde humana e podem danificar as peças de plástico, enquanto os materiais e instrumentos de limpeza abrasivos podem deixar riscos na(s) superfície(s).

- 11 • Limpe as superfícies exteriores do aparelho com um pano húmido e, em seguida, seque-as totalmente.
 - Certifique-se de que não se infiltra água no produto (por exemplo, através do interruptor).
- 12 • Limpe a cavidade, os vedantes da porta e as peças adjacentes regularmente com um pano húmido. Quando os alimentos sujarem as paredes do forno, limpe-as com um pano húmido.
 - Seque a cavidade em seguida utilizando um pano suave.
- 13 • A bandeja de vidro pode ser removida para limpeza. Limpe a bandeja em água quente e com detergente ou na máquina de lavar louça.
 - O rolamento e o fundo da cavidade devem ser limpos regularmente para evitar ruído excessivo. Simplesmente utilize um detergente suave para limpar a superfície e deixe-a secar. Se o rolamento for removido para limpeza, certifique-se de que o introduz novamente de forma adequada antes da utilização seguinte.

Nota:

Os odores na cavidade podem ser neutralizados enchendo uma chávena adequada para utilização no micro-ondas com água e sumo de limão e fervê-la no forno microondas durante cinco minutos.

ESPECIFICAÇÕES

Tensão nominal	: 230 V ~, 50 Hz
Potência indicada	: 1050W (Micro) 1000W (Grill)
Saída de energia nominal	: 700 W
Frequência de funcionamento	: 2450 MHz
Dimensões exteriores	: Aprox. 440 x 340 x 258 mm
Diâmetro do rolamento	: Ø 255 mm
Capacidade do forno	: 20 Liter
Peso líquido	: Aprox. 10,75 kg

ELIMINAÇÃO



O símbolo de contêiner do lixo com rodas com uma cruz mostrado no produto ou na sua embalagem significa que o dispositivo não deve ser eliminado com outros resíduos domésticos, mas requer uma recolha separada.

Pode eliminar o dispositivo gratuitamente no seu sistema de devolução e recolha de resíduos local.

Os endereços podem ser obtidos na sua câmara municipal ou autarquia local responsável.

Em alternativa, pode devolver pequenos resíduos de equipamento elétrico e eletrónico (WEEE) com um comprimento máximo de 25 cm gratuitamente a qualquer retalhista com uma área de vendas de equipamento elétrico e eletrónico (EEE) com pelo menos 400 m² ou a um retalhista alimentar que ofereça EEE pelo menos várias vezes por ano com uma área total de vendas de 800 m².

Os WEEE de maiores dimensões podem ser devolvidos gratuitamente a um respetivo retalhista quando comprar um novo produto do mesmo tipo.

Relativamente às modalidades de recolha de WEEE em caso de envio do produto recém-adquirido, entre em contacto com o seu retalhista.

Se possível, remova todas as pilhas e baterias, bem como todas as lâmpadas removíveis antes de eliminar o dispositivo. Note-se que é responsável pela eliminação de todos os dados pessoais no dispositivo a ser eliminado.

GRATTIS

Tack för ditt köp av denna ok.-produkt. Läs denna bruksanvisning noggrant och spara den för framtida referens.

VIKTIGA SÄKERHETSANVISNINGAR. LÄS NOGGRANT OCH SPARA FÖR FRAMTIDA REFERENS.

-  **Risk för brännskador!** Rör inte vid de heta ytorna. Produkten avger värme vid användning. **Varning!** Het yta!
- Denna mikrovågsugn är avsedd för uppvärmning av mat och dryck. Torkning av mat eller kläder och uppvärmning av värmekuddar, tofflor, svampar, fuktiga trasor och liknande kan leda till risk för personskador, antändning eller brand.
- Denna produkt kan användas av barn från 8 år och uppåt och av personer med nedsatt fysisk eller mental förmåga eller brist på erfarenhet och kunskap, om de övervakas eller fått instruktioner angående användning av produkten på ett säkert sätt och förstår de risker inblandade.
- Barn får inte leka med produkten.
- Håll apparaten och dess sladd oåtkomligt för barn yngre än 8 år.
- Rengöring och underhåll får inte göras av barn om de inte är äldre än 8 och övervakas.
- Varning:** Om luckan eller tätningarna är skadade får ugnen inte användas förrän den har reparerats av en kompetent person.
- Varning:** Det är farligt för andra än en kompetent person att utföra service eller reparationer som innebär avlägsnandet av höljet som ger skydd mot exponering för mikrovågor.
- Varning:** Vätskor och annan mat får inte värmas i slutna behållare eftersom de kan explodera.
- Varning:** Låt endast barn använda ugnen utan tillsyn när tillräckliga instruktioner har getts så att de kan använda ugnen på ett säkert sätt och förstår riskerna med felaktig användning.

11. Apparaten är avsedd att användas fristående. Blockera inte ugnens ventilationsöppningar. Information om tillräckligt utrymme (topp/bak/sidor) för tillräcklig luftcirkulation finns i instruktionsboken. Installera inte i skåp.
12. Använd endast redskap som lämpar sig för användning i mikrovågsugn. Använd inte kärl eller bestick tillverkade av eller innehållande metall, aluminiumfolie, blykristallglas, temperaturkänslig plast, trä, metallklämmor eller buntband. Använd inte skålar med frästa kanter eller plastburkar med locket endast delvis borttaget. **Brandrisk!**
13. Vid uppvärmning av mat i plast eller pappersbehållare, håll ett öga på ugnen på grund av risken för antändning.
14. Om rök avges, slå av eller koppla ur apparaten och håll luckan stängd för att kväva eventuella lågor.
15. Mikrovågsuppvärmning av drycker kan leda till fördröjd stötkokning; Därför måste man vara försiktig vid hantering av behållaren. **Risk för brännskador!**
16. Innehållet i nappflaskor och barnmatsburkar skall röras om eller skakas och temperaturen kontrolleras innan konsumtion. Lossa skruvlocket och nappen innan uppvärmning för att undvika brännskador.
17. Ägg med skal och hela hårdkokta ägg bör inte värmas i mikrovågsugn eftersom de kan explodera, även efter mikrovågsuppvärmningen är avslutad. Ägg kan endast kokas med skal i en speciellt utformad ägg-kokare som finns tillgänglig i specialbutiker.
18. Använd inte en ångrengörings-apparat för att rengöra apparaten. Ångan kan komma åt strömförande delar och orsaka kortslutning.
19. Ugnen bör rengöras regelbundet och alla matrester avlägsnas (se användarhandboken).

20. Underlåtenhet att hålla ugnen ren kan leda till försämring av ytan som kan påverka apparatens livslängd negativt och eventuellt leda till en farlig situation.
21. **Varning:** Mikrovågsenergi - Ta inte bort locket.
22. Om sladden är skadad måste den bytas ut av tillverkaren eller dess servicerepresentant eller motsvarande behörig person för att undvika fara.
23. Apparaten får inte användas med hjälp av en extern timer eller separat fjärrkontrollsystem.
24. Anslut inte apparaten till elnätet via förlängningssladd eller grenuttag. **Risk för överhettning.**
25. Öppna aldrig höljet på apparaten. Manipulering med elektriska anslutningar eller komponenter och mekaniska delar är mycket farligt och kan orsaka funktionsstörningar eller elektriska stötar.
26. Värm inte upp konservburkar i mikrovågsugnen. Trycket kan byggas upp och de kan explodera vilket kan resultera i personskada eller skada på apparaten.
27. Produkten är avsedd för att förbereda normala hushållsmängder i hemmet, eller i hushållslika icke-kommersiella miljöer. Hushållslika miljöer är t.ex. personalkök i affärer, kontor, jordbruk och andra mindre företag, eller för användning av gäster hos bed-and-breakfast-anläggningar, små hotell eller liknande bostadsanläggningar.
28. Använd inte apparaten för något annat ändamål än vad som beskrivs i denna manual för att undvika farliga situationer.
29. Innan du ansluter apparaten till ett vägguttag ska du kontrollera att spänningen som anges på apparaten motsvarar den lokala nätspänningen.
30. Av säkerhetsskäl är denna klass I-apparat försedd med en plugg med jordanslutning. Anslut alltid apparaten till ett uttag med skyddande jordanslutning. Anslut alltid apparaten till ett uttag med skyddande jordanslutning.
31. För att kontrollera livsmedelstemperatur, avbryt först tillagningen. Använd endast en termometer särskilt godkänd för användning med livsmedel. Använd aldrig en termometer som innehåller kvicksilver eller vätska, eftersom dessa inte är lämpliga för användning med mycket höga temperaturer och kan gå sönder väldigt lätt.
32. Använd inte apparaten om luckans gångjärn är lösa eller om hål eller sprickor syns i höljet, dörren eller ugnstrymmet.

33. Apparaten är inte lämplig för utomhusbruk.
34. Apparaten är endast isolerad från elnätet när den slås av och kontakten dras ur.
35. Använd aldrig apparaten för att lagra eller torka varor som kan antända lätt. Fukt avdunstar. **Brandrisk!**
36. Använd inte apparaten för att värma upp kuddar eller dynor fyllda med körsbärskärnor, vetekorn, lavendel eller gel. Dessa kuddar kan antändas vid upphettning, även efter att de har tagits ut ur ugnen.
37. Var försiktig när du lagar eller värmer mat med hög sockerhalt. Vid för lång uppvärmning kan sockret karamelliseras eller antändas.
38. Apparaten är inte lämplig för rengöring eller desinfektion av föremål. Objekt kan bli extremt varma och det finns risk för brännskador när objektet tas bort från apparaten.
39. Värm aldrig utspädd alkohol i apparaten eftersom den lätt kan antändas. **Brandrisk!**
40. Om apparaten är utrustad med rack och gourmetplatta, använd inte rack och gourmetplattan samtidigt. Det skulle skada gourmetplattan, placera alltid gourmetplattan direkt på den roterande tallriken.
41. Använd inte den här apparaten för att värma mat i värmelagrande påsar avsedda för vanliga ugnar, till exempel stekpåsar. Sådana värmelagrande påsar innehåller vanligtvis ett tunt lager av aluminiumfolie som reflekterar mikrovågor. Den reflekterade energin kan i sin tur medföra att ytterpapperet att bli så varmt att det antänds.
42. Använd inte apparaten för fritering av mat. Lämna den inte oövervakad vid matlagning med oljor och fetter som dessa kan vara en brandrisk om de tillåts överhettas.
43. Bär grytlappar när du tar rätter in och ut ur apparaten, eller vid hantering av skålar eller mat i apparaten. Risk för brännskador!
44. Placera aldrig den heta glasbrickan (eller andra varma tillagningskärl) på en kall yta, t.ex. en kaklad eller granitbänkskiva. Glasbrickan eller behållaren kan spricka eller gå sönder och bänkskivan kan skadas.
45. Använd en lämplig värmebeständig matta eller grytunderlägg.
46. Använd inte apparaten för att värma upp rummet.
47. Vid användning av köksapparater som är anslutna till uttag i närheten av apparaten, se till att sladden inte kan fastna i en varm ugnsdörr. Den varma ugnsluckan kan smälta sladdens isolering och vara farlig.
48. Den här produkten är klassificeras som en grupp 2 klass B produkt i enlighet med standard EN 55011.
 - Grupp 2: Produkten genererar medvetet radiofrekvensenergi i form av elektromagnetisk strålning för värmebehandling av mat.
 - Klass B: Produkten är avsedd för användning i hemmet.

AVSEDD ANVÄNDNING

Denna produkt är avsedd för upptining, återuppvärmning och tillagning av matvaror. All annan användning kan leda till skador på produkten eller personskador. Imtron GmbH tar inget ansvar för skador på produkten, för skador på egendom eller personskador på grund av vårdslös eller felaktig användning av produkten eller användning av produkten som inte uppfyller tillverkarens angivna ändamål.

KOMPONENTER

Produkten kan finnas tillgänglig i olika färger.

- A. Ugnsutrymme
- B. Tätning för lucka
- C. Fönster för lucka
- D. Lucka
- E. Säkerhetsförreglingsssystem
- F. Fötter
- G. Rulle för vridplatta
- H. Glasbricka
- I. Metallställning
- J. Dörröppnarknapp
- K. Strömkabel med kontakt
- L. **TIMER**-väljarknapp
- M. **POWER**-väljarknapp



INNEHÅLL

- 1 x Mikrovågsugn
- 1 x Glasstråg inkl. vridbar rulle
- 1 x Metallställ
- 1 x Bruksanvisning
- 1 x Garantikort

INNAN FÖRSTA ANVÄNDNING

- Ta försiktigt upp produkten och tillbehören ur originalförpackningen. Du rekommenderas att behålla originalförpackningen för framtida förvaring. Om du vill slänga originalförpackningen måste du iaktta gällande bestämmelser. Om du har några frågor om återvinningen kan du kontakta din lokala återvinningscentral.
- Kontrollera leveransens innehåll, så att alla delar finns med och att delarna inte är skadade. Om leveransens innehåll är ofullständigt eller skadat bör du kontakta din återförsäljare omedelbart.
- När du har packat upp produkten, läs vidare i kapitlet **Rengöring och skötsel**.
- **Läge Grill:** För att ta bort resterna från tillverkningen kan du låta produkten vara igång under cirka 10 minuter utan matvaror. När du har packat upp produkten, läs vidare i kapitlet **GRILLNING**. Se till att ventilationen är god, eftersom en svag lukt och lite rök kan uppstå. Detta är ofarligt och kommer att försvinna inom kort.

ANVÄNDNING

- 1 Placera mikrovågsugnen på en platt, stabil yta.
- 2 Se till att det finns tillräckligt med utrymme för luftflöde, 30 cm ovanför ugnen, 0 cm bakom ugnen och 20 cm på båda sidorna.
- 3 Täck inte över eller blockera ventiler på enheten. Ta inte bort fötterna på enheten.
- 4 Sätt i sladden till enheten före användning. Dra ut den när den inte ska användas under en längre tid.

OBS:

- Se till att allt förpackningsmaterial, inklusive tejp, avlägsnas från luckan, det inre utrymmet, brytare och tillbehör.
- Placera inte ugnen där värme, fukt eller hög fuktighet genereras, och inte i närheten av brännbara material.
- Använd inte ugnen om inte den roterande bottenplattan sitter på axeln och glasbrickan är i rätt läge.
- Se till att elkabeln är oskadad och inte ligger under ugnen eller över någon varm yta.
- Elkontakten ska vara lätt att nå så att den kan dras ut snabbt i nödfall.

Instruktioner för jordning

- Elkabeln är försedd med en jordad elkontakt som ska anslutas till ett korrekt monterat och jordat vägguttag.
- Vi rekommenderar att du anordnar en separat krets endast för ugnen.
- Hög spänning är farlig och kan resultera i eldsvåda och andra olyckor som i sin tur skadar egendom eller personer.
- **Varning!** Felaktig användning av den jordade kontakten kan framkalla risk för elektriska stötar.

MATLAGNING MED MIKROVÅGSUGN

5 Använd väljaromkopplaren för **EFFEKT** till att välja effektnivå med.

6 Använd väljaromkopplaren för **TIMER** för att ställa in tillagningslängd.

Läge	Effektnivå	Wattal
Low (Låg)	17%	115W
☼ Defrost (Avfrostning)	33%	230W
Med (Mellan)	55%	390W
M. High (Mellan-Hög)	77%	540W
High (Hög)	100%	700W

GRILLNING

Notera:

Metallställningen kan användas för grillning.

7 Använd **POWER**-väljarknappen för att välja grill.

8 Använd **TIMER**-väljarknappen för att ställa in tillagningens längd.

Läge	Effektnivå	Wattal
Grill	100%	1000W

KOMBINATIONSTILLAGNING

Notera:

Metallställningen kan inte användas för kombinationstillagning.

9 Använd **POWER**-väljarknappen för att välja grill.

10 Använd **TIMER**-väljarknappen för att ställa in tillagningens längd.

Läge	Effektnivå	Lämplig till
Combi 1	20 % Mikrovåg / 80 % Grill	Fisk, potatis och gratäng
Combi 2	30 % Mikrovåg / 70 % Grill	Omelett, bakad potatis
Combi 3	40 % Mikrovåg / 60 % Grill	Kyckling

OBS

Apparaten är utrustad med en kort strömkabel för att minska risken att man fastnar i eller snubblar över en längre kabel. Om förlängningskabel används:

- Den ska vara märkt med minst samma el-märkning som apparaten.
- Förlängningskabeln måste vara jordad kabel med tre ledare.
- Kabeln ska dras så att den inte hänger ner över bänk- eller bordsskivan där barn kan komma åt den och dra i den eller där man kan snubbla över den.

GUIDE FÖR KÖKSGERÅD

Köksgeråd	Mikrovåg	Grill	Kombination
Värmetåligt glas	ja	ja	ja
Icke-värmetåligt glas	nej	nej	nej
Värmetåligt porslin	ja	ja	ja
Mikrovågssäker plastbehållare	ja	nej	nej
Hushållspapper	ja	nej	nej
Metallbricka	nej	ja	nej
Metallhållare	nej	ja	nej
Aluminiumfolie och foliebehållare	nej	ja	nej
Glasögon / koppar med metallfälg	nej	ja	nej

FELSÖKNING

Om problem uppstår under användningen, se följande tabell. Om problemet inte kan lösas enligt beskrivningen som anges under **Lösning**, kontakta tillverkaren.

Problem	Möjliga orsaker	Lösning
Produkten fungerar inte	<ul style="list-style-type: none"> • Strömavbrott • Luckan är inte ordentligt stängd 	<ul style="list-style-type: none"> • Kontrollera strömförsörjningen • Stäng luckan ordentligt
Glasbrickan ger ifrån sig ljud	<ul style="list-style-type: none"> • Glasbrickan är inte placerad korrekt på rullen för vridplattan • Nederdelen av ugnen är smutsig 	<ul style="list-style-type: none"> • Placera glasbrickan korrekt • Rengör rullen för vridplattan och nederdelen
Obehaglig lukt under användning	<ul style="list-style-type: none"> • Tillagningskammaren är smutsig 	<ul style="list-style-type: none"> • Rengör ugnen efter varje användning och ta bort eventuella rester
Gnistor uppträder	<ul style="list-style-type: none"> • Köksredskap innehåller metall 	<ul style="list-style-type: none"> • Använd endast lämpliga köksredskap

RENGÖRING OCH SKÖTSEL

- **Varning!** Koppla ur produkten och låt den svalna helt innan rengöring. Doppa aldrig elektriska delar av produkten i vatten vid rengöring eller användning. Håll aldrig produkten under rinnande vatten.
- **Varning!** Vid rengöring, använd aldrig lösningsmedel eller slipande material, hårda borstar, metall eller vassa föremål. Lösningsmedel är skadliga för människors hälsa och kan angripa plastdelarna, medan slipande rengöringsmedel och verktyg kan repa ytan(-orna).

- 11 • Rengör de yttre ytorna av enheten med en fuktig trasa och torka dem sedan helt.
 - Se till att inget vatten kommer in i produktens interiör (till exempel genom kontakten).
- 12 • Rengör ugnsutrymmet, luckans tätningar och angränsande delar regelbundet med en fuktig trasa. Om matvaror eller vätskor stänker upp på ugnens innerväggar ska du torka av dem med en fuktig trasa.
 - Torka av ugnens innerväggar efteråt med en mjuk trasa.
- 13 • Glasbrickan kan tas bort för rengöring. Rengör brickan med varmt vatten och diskmedel eller i diskmaskinen.
 - Valsen till den roterande skivan och ugnens botten bör rengöras regelbundet för att förhindra buller. Använd ett mildt rengöringsmedel för att torka av ytan och låt den torka. Om den roterande skivan tas bort för rengöring måste den sättas in på korrekt sätt före nästa användning.

Obs:

Du kan ta bort dålig lukt i ugnen genom att fylla en mikrovågssäker skål med vatten och citronsaft och låta blandningen koka i mikrovågsgugnen under 5 minuter.

SPECIFIKATION

Märkspänning	: 230 V ~, 50 Hz
Märkeffekt	: 1050W (Micro) 1000W (Grill)
Utgående märkeffekt	: 700 W
Driftsfrekvens	: 2450 MHz
Yttermått	: ca. 440 x 340 x 258 mm
Den roterande skivans diameter	: Ø 255 mm
Ugnens kapacitet	: 20 Liter
Nettovikt	: ca. 10,75 kg

AVYTTRING



Symbolen med den överkorsade soptunnan på produkten eller dess förpackning betyder att enheten inte får kastas i de vanliga hushållssoporna utan skall lämnas för separat insamling. Du kan avyttra enheten utan kostnad på din lokala returpunkt eller samlingsplats. Adressen kan fås från din kommun. Alternativt kan du återlämna förbrukade mindre elektrisk eller elektronisk utrustning (WEEE) med en kantlängd på upp till 25 cm utan avgift hos någon återförsäljare med en försäljningsyta för elektrisk och elektronisk utrustning (EEE) på minst 400 m² eller en livsmedelsåterförsäljare som erbjuder EEE minst flera gånger per år med en total försäljningsyta på 800 m². Större WEEE kan returneras till respektive återförsäljare utan kostnad när en ny produkt av samma typ köps. Beträffande modalitet för insamling av WEEE vid leverans av nyligen köpta produkter, kontakta din återförsäljare. Om möjligt, ta bort alla batterier och ackumulatörer sam alla löstagbara lampor innan enheten avyttras. Notera att du är ansvarig för att radera alla personliga data på enheten innan avyttringen.

TEBRİKLER

Bu **ok**. ürününü satın aldığınız için teşekkür ederiz. Lütfen bu kılavuzu dikkatlice okuyun ve gelecekte başvuru amacıyla muhafaza edin.

ÖNEMLİ GÜVENLİK TALİMATLARI. DİKKATLE OKUYUN VE GELECEKTE BAŞVURU AMACIYLA MUHAFAZA EDİN.

1.  **Yanma tehlikesi!** Ürünün sıcak yüzeylerine dokunmayın. İşletim sırasında ürünün üzerinde yukarı çıkan ısı söz konusudur.
Dikkat! Sıcak yüzeyler!
2. Bu mikrodalga fırın besinlerin ve içeceklerin ısıtılması amacıyla tasarlanmıştır. Besin veya elbiselerin kurutulması, ped, terlik, sünger, nemli bez ve benzeri eşyaların ısıtılması yaralanma, tutuşma veya yangın tehlikesine yol açabilir.
3. Bu ürün, 8 yaş ve üzeri çocuklar ile fiziksel duyu kaybı veya zihinsel yetenekleri zayıf veya tecrübe ve bilgi yetersizliği olan kişiler tarafından sadece gözetim altında olmaları veya güvenliklerinden sorumlu bir kişi tarafından cihazın kullanımı ile ilgili talimat almaları ve oluşabilecek tehlikeleri bilmeleri şartıyla kullanılabilir.
4. Çocuklar cihazla oynamamalıdır.
5. Cihazı ve kablosunu 8 yaşından küçük çocukların erişemeyeceği şekilde muhafaza edin.
6. Temizlik ve bakım işlemleri 8 yaşından küçük ve gözetimsiz çocuklar tarafından yapılmamalıdır.
7. **Uyarı:** Kapak veya kapak contaları zarar görürse, fırın yetkili bir kişi tarafından onarıncaya kadar çalıştırılmamalıdır.
8. **Uyarı:** Mikrodalga enerjisine maruz kalmayı önleyen bir kapağın açılmasını içeren ve yetkili uzman bir kişi dışında gerçekleştirilecek her türlü servis veya onarım işlemi tehlikelidir.
9. **Uyarı:** Patlama olasılığı nedeniyle sıvılar ve diğer gıdalar sıkı şekilde kapatılmış sızdırmaz kaplarda ısıtılmamalıdır.

10. **Uyarı:** Çocuklar fırını sadece güvenli bir şekilde kullanabilecekleri ve yanlış kullanımın tehlikelerini anlayabilecekleri şekilde gerekli talimatları aldıkları takdirde gözetimsiz olarak kullanabilirler.
11. Cihaz bağımsız olarak kullanılacak şekilde tasarlanmıştır. Havalandırma deliklerinin üzerini kapatmayın. Yeterli hava sirkülasyonu için uygun alan (üst/arka/yanlar) ile ilgili bilgileri kullanma kılavuzunda bulabilirsiniz. Dolap içine kurmayın!
12. Sadece mikrodalga fırınlarda kullanıma uygun aletler kullanın. Metal, alüminyum folyo, kristal cam, sıcaklığa duyarlı plastik, ahşap, metal klipsler veya kablo bağı içeren konteynerleri veya mutfak gereçlerini kullanmayın. İşlenmiş kenarlı/ağızlı kaseler veya kapağı yarım açık durumdaki plastik kapları kullanmayın. **Yangın tehlikesi!**
13. Plastik veya kağıt kutularda yiyecek ısıtırken tutuşma tehlikesine karşı gözünüzü fırından ayırmayın.
14. Duman çıkması durumunda cihazı kapatın veya fişini çekin ve alevlerin sönmesi için kapağı kapalı tutun.
15. İçeceklerin mikrodalgada ısıtılması sonucu fışkırarak kaynama meydana gelebilir, bu nedenle kabı tutarken dikkatli olunmalıdır. **Yanma tehlikesi!**
16. Biberonların ve bebek maması kavanozlarının içeriği karıştırılmalı veya çalkalanmalı ve tüketmeden önce sıcaklığı kontrol edilmelidir. Yanıkları önlemek için ısıtmadan önce vidalı kapağı ve emziği gevşetin.
17. Kabuğu soyulmamış ve katı pişirilmiş yumurtalar mikrodalga fırında ısıtılmamalıdır, aksi takdirde mikrodalgada ısıtıldıktan sonra bile patlayabilirler. Yumurtalar, sadece ilgili mağazalardan alınabilecek özel olarak tasarlanmış bir yumurta kaynatma cihazında kabuklarıyla pişirilebilir.

18. Bu cihazı temizlemek için buharlı temizleme cihazı kullanmayın. Buhar, elektrikli bileşenlere ulaşabilir ve kısa devreye neden olabilir.
19. Fırın düzenli olarak temizlenmeli ve yiyecek kalıntılarından arındırılmalıdır (kullanma kılavuzuna bakın).
20. Fırının temiz tutulmaması yüzeyinin zamanla bozulmasına yol açabilir ve bu da cihazın ömrünün kısalmasına ve olası riskli durumların ortaya çıkmasına neden olabilir.
21. Uyarı: Mikrodalga enerjisi - Kapağı çıkarmayın.
22. Elektrik kablosu hasar görmüşse, herhangi bir tehlikeye meydan vermemek için üretici, yetkili servis veya benzeri uzman kişiler tarafından değiştirilmelidir.
23. Cihaz, harici bir zamanlayıcı veya ayrı uzaktan kumanda sistemiyle kullanılacak şekilde tasarlanmamıştır.
24. Cihazı besleme kaynağına uzatma kablosu veya çoklu priz grubu üzerinden bağlamayın. **Aşırı ısınma tehlikesi.**
25. Cihazın dış kapağını asla açmayın. Elektrikli bağlantıların veya bileşenlerin ve mekanik parçaların kurcalanması son derece tehlikelidir ve çalışma arızalarına veya elektrik çarpmasına yol açabilir.
26. Konserve kutuları mikrodalga fırında ısıtmayın. Basınç oluşabilir ve kutu patlayabilir, bunun sonucunda da yaralanma veya hasar meydana gelebilir.
27. Ürün, ev ortamında ya da ev benzeri ortamlarda ve ticari ortamlar haricinde normal tüketim miktarının hazırlanması için tasarlanmıştır. Ev benzeri ortamlar mağazalardaki, ofislerdeki, tarım işletmelerindeki veya diğer küçük işletmelerdeki personel mutfağını ve pansiyonları, küçük otelleri ve benzer konut tipi tesisleri içerir.

28. Tehlikeli bir duruma yol açmamak için bu cihazı kılavuzda açıklanan kullanım amacı dışında başka bir amaçla kullanmayın.
29. Cihazın fişini prize takmadan önce, cihazın üzerinde belirtilen gerilim değerinin yerel şebeke gerilimine uygun olduğundan emin olun.
30. Güvenlik nedenleriyle, bu sınıf I cihaz toprak bağlantılı bir fişe sahiptir. Bu cihazın fişini her zaman koruyucu topraklama bağlantısı olan bir prize takın.
31. Gıda sıcaklığını kontrol etmek için, önce pişirme işlemini durdurun. Sadece gıdalarla kullanım onaylı özel bir termometre kullanın. Asla cıva veya sıvı içerikli bir termometre kullanmayın. Bu tip termometreler çok yüksek sıcaklıklarla kullanıma uygun değildir ve kolayca kırılabilir.
32. Kapı menteşeleri gevşek ise ve dış muhafazada, kapakta veya fırının içinde gözle görülür delik veya çatlaklar varsa bu cihazı kullanmayın.
33. Cihaz dış mekanda kullanım için uygun değildir.
34. Cihaz sadece kapatıldığında ve fişi prizden çekildiğinde şebeke ile tamamen yalıtılmış durumdadır.
35. Cihazı asla kolayca tutuşabilir maddeleri muhafaza etmek veya kurutmak için kullanmayın. Nem buharlaşır. **Yangın tehlikesi!**
36. Cihazı içi vişne çekirdeği, buğday tanesi, lavanta ya da jel dolu yastık veya minderleri ısıtmak için kullanmayın. Bu ped bazlı ürünler ısıtıldığında, cihazdan çıkarılmış olsalar bile tutuşabilir.
37. Yüksek şeker içeriği olan besinleri pişirirken veya ısıtırken dikkatli olun. Uzun süre ısıtılırsa, şeker karamelize olabilir veya tutuşabilir.
38. Cihaz temizlik veya dezenfeksiyon amaçlı kullanım için uygun değildir. Ürünler aşırı ısınabilir ve ürün cihazdan çıkarıldığında yanma tehlikesi söz konusudur.
39. Kolayca tutuşabileceği için cihazın içinde asla seyreltilmemiş alkol ısıtmayın. **Yangın tehlikesi!**
40. Cihaz bir raf ve gurme tabağı ile donatılmışsa, rafı ve gurme tabağını aynı anda kullanmayın. Aksi takdirde gurme tabağı zarar görebilir. Daima gurme tabağını doğrudan döner tabla üzerine yerleştirin.
41. Bu cihazı normal fırınlar için tasarlanmış ısı tutucu torbalara (pişirme torbası vb.) konulmuş gıdaları tekrar ısıtmak için kullanmayın. Bu tür ısı tutucu torbalar genellikle mikrodalgaları yansıtan ince alüminyum bir katman içerirler. Bu yansıyan enerji de dış kağıt kaplamanın ısınmasına ve tutuşmasına yol açabilir.
42. Cihazı gıdaları kızartmak amacıyla kullanmayın. Cihazı katı ve sıvı yağ ile pişirme sırasında gözetimsiz bırakmayın, zira bu yağlar aşırı ısındıklarında yangın tehlikesi arz edebilir.
43. Fırına tepsi sürerken ve fırındaki tepsiyi alırken veya cihazın içindeki yemek veya gıdayı tutarken eldiven takın. Yanma riski!
44. Asla soğuk bir yüzeyi (fayans veya granit tezgah vb.) üzerine sıcak cam tepsi (veya başka bir sıcak pişirme kabı) yerleştirmeyin. Cam tepsi veya kap çatlayabilir veya parçalanabilir ve tezgahın yüzeyi hasar görebilir.
45. Uygun bir ısıya dayanıklı altlık veya nihale kullanın.
46. Cihazı oda ısıtmak için kullanmayın.
47. Fırının yakınındaki prize bağlı mutfak cihazlarını kullanırken elektrik kablosunun sıcak fırın kapağına takılmamasına dikkat edin. Sıcak fırın kapağı kablo yalıtımını eritebilir ve bu da tehlikeli olabilir.
48. Ürün EN55011 standardına uygundur, bu ürün Grup 2, B sınıfı ürün olarak sınıflandırılmıştır.
 - Grup 2: Ürün amaca yönelik olarak, gıda maddelerine ısı uygulanması için elektromanyetik ışınlar formunda yüksek frekanslı enerji üretir.
 - B sınıfı: Ürün evdeki hususi kullanım için uygundur.

KULLANIM AMACI

Bu ürün yiyecekleri çözdürmek, ısıtmak veya pişirmek için amaçlanmıştır. Başka herhangi bir kullanım ürün hasarına veya yaralanmaya neden olabilir. Imtron GmbH ürünün dikkatsiz veya yanlış kullanımı ya da ürünün üretici tarafından belirtilen amaca uymayan kullanımı nedeniyle ürüne hasar, maddi hasar veya kişisel yaralanma için herhangi bir sorumluluk kabul etmez.

BİLEŞENLER

Ürün farklı renklerde mevcut olabilir.

- A. Fırın boşluğu
- B. Kapak contası
- C. Kapak penceresi
- D. Kapak
- E. Emniyet Kilidi Sistemi
- F. Ayaklar
- G. Döner silindir
- H. Cam tepsi
- I. Kapı açma düğmesi
- J. Metal raf
- K. Fişli güç kablosu
- L. **TIMER** seçici düğmesi
- M. **POWER** seçici düğmesi



İÇİNDEKİLER

- 1 adet mikrodalga fırın
- 1 adet hareket bilezikli döner cam tabak
- 1 adet metal raf
- 1 adet kullanım kılavuzu
- 1 adet garanti kartı

İLK KULLANIMDAN ÖNCE

- Ürünü ve aksesuarı dikkatlice orijinal ambalajdan çıkarın. Daha sonra kullanmak üzere orijinal ambalajın saklanması önerilir. Orijinal ambalajı tasfiye etmek istiyorsanız bunu geçerli yasal düzenlemelere göre yapın. Doğru tasfiyeyle ilgili sorularınız varsa belediyenize danışın.
- Ambalaj içeriğinin tam olup olmadığını ve hasar bakımından kontrol edin. Ambalaj içeriği eksik ise veya hasar tespit ederseniz derhal satış yerinize başvurun.
- Paketi açtıktan sonra, lütfen **Temizlik ve bakım** bölümüne bakın.
- **Mod Grill:** Üretim izini temizlemek için, ürünü içerisine yiyecek koymadan yaklaşık 10 dakika boyunca çalıştırın. Paketi açtıktan sonra, lütfen **IZGARA** bölümüne bakın. Yeterli havalandırma olduğundan emin olun çünkü hafif bir koku ve biraz duman meydana çıkabilir. Bu zararsızdır ve kısa süre sonra yokolacaktır.

ÇALIŞTIRILMASI

- 1 Mikrodalga fırını düz, sabit bir yüzeye yerleştirin.
 - 2 Yeterli hava akımı için boşluk bırakın. Fırının üstünden 30 cm, arkasından 0 cm, yan taraflardan 20'er cm.
 - 3 Cihazın havalandırma deliklerini kapatmayın. Ayakları çıkarmayın.
 - 4 Kullanmadan önce fişi takın. Uzun süre kullanılmayacaksa cihazın fişini çekin.
- NOT:**
- Koli bandı dahil bütün ambalaj malzemelerinin cihazın kapağından, pişirme bölümünden, kontrol elemanlarından ve aksesuarlarından çıkarılmış olduğundan emin olun.
 - Fırını sıcak, ıslak veya çok rutubetli olan ortamlarda veya tutuşabilir malzemelerin yakınında yerleştirmeyin.
 - Döner çember ve cam tepsi yerlerinde olmadan fırını çalıştırmayın.
 - Güç kablosunun hasarsız olup fırının altından veya sıcak ya da keskin yüzeylerden geçmediğinden emin olun.
 - Fiş kolay erişilebilir olup acil durumlarda hemen çekilebilmeli.

TOPRAKLAMA TALIMATLARI

- Cihazın güç kablosu düzgün bağlanmış topraklı bir prize takılması gereken topraklı bir fişle donatılmıştır.
- Cihazın beslenmesi için ayrı bir elektrik devresinin sağlanması tavsiye olunur.
- Yüksek gerilim tehlikelidir ve maddi hasar veya yaralanmalarla sonuçlanabilecek yangınlara veya başka kazalara sebep olabilir.
- **Uyarı!** Topraklı prizın yanlış kullanımı elektrik çarpmasıyla sonuçlanabilir.

MİKRODALGA İLE PİŞİRME

5 Güç seviyesini seçmek için **POWER** seçme anahtarını kullanın.

6 Pişirme süresini ayarlamak için **TIMER** seçme anahtarını kullanın.

Mod	Güç Seviyesi	Vat miktarı
Düşük	17%	115W
* Çözdürme	33%	230W
Or (Orta)	55%	390W
O.Yüksek (orta-yüksek)	77%	540W
Yüksek	100%	700W

IZGARA**Not:**

Metal raf ızgara için kullanılabilir.

7 Izgarayı seçmek için **POWER** seçici düğmesini seçin.

8 Pişirme süresini ayarlamak için **TIMER** seçici düğmesini seçin.

Mod	Güç Seviyesi	Vat miktarı
Grill	100%	1000W

BİRLEŞİK PİŞİRME**Not:**

Metal raf birleşik pişirme için kullanılamaz.

9 Izgarayı seçmek için **POWER** seçici düğmesini kullanın.

10 Pişirme süresini ayarlamak için **TIMER** seçici düğmesini kullanın.

Mod	Güç Seviyesi	Uygun
Combi 1	20 % Mikrodalga / 80 % Izgara	Balık, oğraten patatesler
Combi 2	30 % Mikrodalga / 70 % Izgara	Omlet, pişirilmiş patatesler
Combi 3	40 % Mikrodalga / 60 % Izgara	Kümes hayvanları

NOT

Daha uzun bir güç kablosuna takılıp düşme riskini indirmek için cihaz kısa bir güç kablosu ile donatılmıştır. Eğer bir uzatma kablosu kullanılırsa:

- Kablonun voltaj bilgileri, en az cihazinkine kadar yüksek olmalı.
- Uzatma kablosu 3 damarlı topraklamalı bir kablo olmalı.
- Kabloyu, çocuklar tarafından çekilmemesi veya istemeden üzerine takılıp düşülmemesi için tezgâh veya masa üzerinden sarkmayacak şekilde döşeyin.

ARAÇ-GEREÇ REHBERİ

Araç-gereçler	Mikrodalga	Izgara	Berber
Isı-dirençli cam	evet	evet	evet
Isı-dirençli olmayan cam	hayır	hayır	hayır
Isı-dirençli seramikler	evet	evet	evet
Mikrodalgaya girebilir plastik tabaklar	evet	hayır	hayır
Kağıt havlu	evet	hayır	hayır
Metal tepsi	hayır	evet	hayır
Metal sehpa	hayır	evet	hayır
Alüminyum folyo & folyo kaplar	hayır	evet	hayır
Metal ağızlı bardaklar / bardaklar	hayır	evet	hayır

SORUN GİDERME

Çalışma sırasında herhangi bir sorun olursa, lütfen aşağıdaki tabloya bakın. Sorunlar **Çözüm** altında belirtilen şekilde çözülemiyorsa, lütfen üreticisine başvurun.

Sorun	Olası nedenler	Çözüm
Ürün çalışmıyor	<ul style="list-style-type: none"> • Güç kaynağı kesintisi vardır • Kapak düzgün kapatılmamıştır 	<ul style="list-style-type: none"> • Güç kaynağını kontrol edin • Kapağı düzgün kapatın
Cam tepside bazı sesler geliyor	<ul style="list-style-type: none"> • Cam tepsi, döner silindire düzgün yerleştirilmemiştir • Pişirme haznesinin alt kısmı kirlenmiştir 	<ul style="list-style-type: none"> • Cam tepsiyi doğru yerleştirin • Döner silindiri ve alt kısmını temizleyin
Kullanım sırasında hoş olmayan kokular	<ul style="list-style-type: none"> • Pişirme haznesi kirlenmiştir 	<ul style="list-style-type: none"> • Pişirme haznesini her kullanımdan sonra temizleyin ve kalıntıları giderin
Kıvılcımlar belirir	<ul style="list-style-type: none"> • Pişirme kapları metal içerir 	<ul style="list-style-type: none"> • Yalnızca uygun pişirme kapları kullanın

TEMİZLİK VE BAKIM

- **Uyarı!** Temizlemeden önce ürünün fişini prizden çekin ve tamamen soğumasını bekleyin. Temizlik veya çalıştırma sırasında ürünün elektrikli parçalarını asla suya daldırmayın. Ürünü asla akan su altında tutmayın.
- **Uyarı!** Temizlerken, çözücüler veya aşındırıcı malzemeler, sert fırçalar, metalik veya keskin nesnelere kullanmayın. Çözücüler insan sağlığına zararlıdır ve aşındırıcı temizlik mekanizmaları ve araçları bir yandan yüzeyleri çizebilirken, plastik parçalara zarar verebilir.

- 11 • Nemli bir bezle cihazın dış yüzeylerini temizleyin ve ardından tamamen kurulayın.
 - Ürünün içine su girmemesine (örneğin, anahtar yoluyla) dikkat edin.
- 12 • Fırının içini, kapı izolasyonları ve bitişik parçaları düzenli olarak nemli bir bezle temizleyin. Yemek bulaştığında veya sıvılar sıçrayıp fırın duvarlarına yapıştığında, nemli bir bezle silin.
 - Ardından fırın boşluğunu yumuşak bir bezle kuruyana kadar silin.
- 13 • Cam tepsi temizlik için çıkartılabilir. Tepsisi ılık, sabunlu su içerisinde veya bulaşık makinesinden yıkayın.
 - Fazla sesi önlemek için döner tabla tekerleği ve fırın boşluğunun alt kısmı düzenli olarak temizlenmelidir. Yüzeyi silmek için hafif bir deterjan kullanın ve kurumasına izin verin. Eğer döner tabla tekerleği temizlik için çıkarıldıysa, bir sonraki kullanımdan önce düzgünce yerine yerleştirildiğinden emin olun.

Not:

Fırın boşluğu içerisindeki kokular, mikrodalgaya girebilen bir fincana su ve limon suyu konup, mikrodalga fırın içerisinde 5 dakika boyunca kaynatılarak etkisiz hale getirilebilir.

ÖZELLİKLER

Anma gerilimi	: 230 V ~, 50 Hz
Nominal güç girişi	: 1050W (Micro) 1000W (Grill)
Anma güç çıkışı	: 700 W
İşletim frekansı	: 2450 MHz
Dıştan dışa boyutlar	: akl. 440 x 340 x 258 mm
Döner Tabla Çapı	: Ø 255 mm
Fırın kapasitesi	: 20 Liter
Net ağırlık	: akl. 10,75 kg

İMHA ETME



Ürünün veya ambalajının üstünde yer alan ve üzerinde çarpı olan tekerlekli kutu sembolü, cihazın diğer evsel atıklarla atılmaması ve ayrı olarak toplanması gerektiği anlamına gelir. Bu cihazı yerel atık iade ve toplama sisteminizde ücretsiz olarak bertaraf edebilirsiniz. Adresi sorumlu kent belediyenizden veya yerel yönetiminizden öğrenebilirsiniz. Alternatif olarak, kenar uzunluğu en fazla 25 cm olan küçük elektrikli ve elektronik cihaz atığınızı (WEEE) elektrikli ve elektronik cihazlarla (EEE) ilgili en az 400 m² satış alanı olan perakendecilere ya da toplam satış alanı 800 m² olan ve yılda en az birkaç defa EEE satışı yapan bir gıda perakendecisine ücretsiz olarak iade edebilirsiniz. Daha büyük WEEE'ler, aynı türde yeni bir ürün alındığında ilgili perakendeciye ücretsiz olarak iade edilebilir. Yeni satın alınmış ürünün sevk edilmesi durumunda WEEE'nin toplanma usulüyle ilgili lütfen perakendecinize başvurun. Cihazı bertaraf etmeden önce mümkünse tüm pil ve aküleri ve çıkarılabilir tüm lambaları lütfen çıkartın. Bertaraf edilecek cihazdaki tüm kişisel verileri silme sorumluluğunun size ait olduğunu lütfen unutmayın.