

Manual de instrucciones

Gracias por haber elegido este producto.

Antes de usarlo, lee detenidamente el manual de instrucciones.

Una vez lo hayas hecho, recomendamos que lo guardes para futuras consultas.

Índice

Modo de conexión	26
Contenido	26
Plataforma	26
Esquema	27
Modo de fijación	28
Interruptor de configuración de la cruceta	28
Función "Mantener pulsado"	28
Modo Assign	29
Atención	30
Características principales	30

■ Modo de conexión

- Conecta el enchufe modular de los pedales al puerto de conexión modular de la unidad del volante.
- Es posible utilizar este producto sin los pedales.

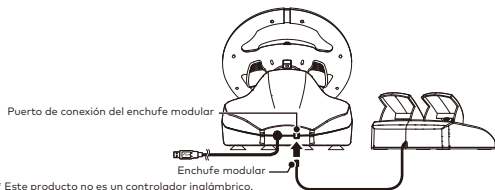

* Este producto no es un controlador inalámbrico.

Gira el volante una vez al máximo en ambos sentidos. Pisa ambos pedales hasta el fondo. ¡Ya estás listo para jugar!

* Repite el proceso cada vez que reconectes el controlador o reinicies el sistema Nintendo Switch™ o PC.

■ Contenido

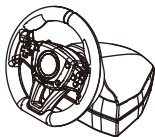

Volante



Pedales



Manual de instrucciones

■ Plataforma

Nintendo Switch™/PC (Xinput)

* Funciona como controlador de PC mediante XInput.
Este producto no es compatible con DirectInput.

SO compatibles	Windows®10/8-8.1/7
Requisitos del sistema	Puerto USB, conexión a internet

Importante

Asegúrate de que la Nintendo Switch™ cuenta con la última versión del software del sistema.

Unidad del volante (vista frontal)

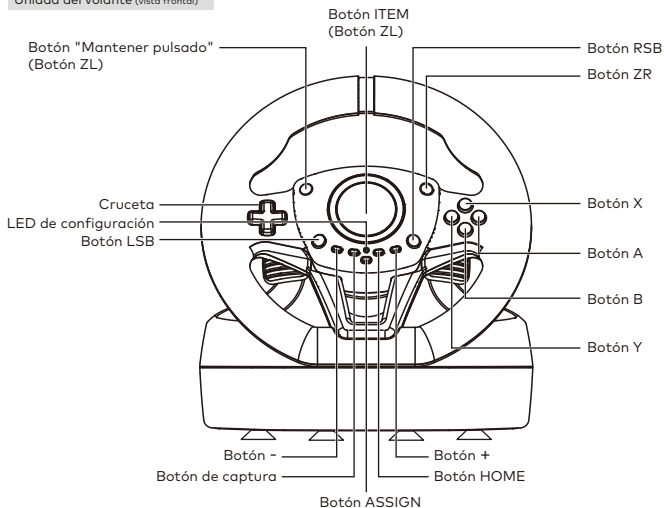

Unidad del volante (Vista trasera)

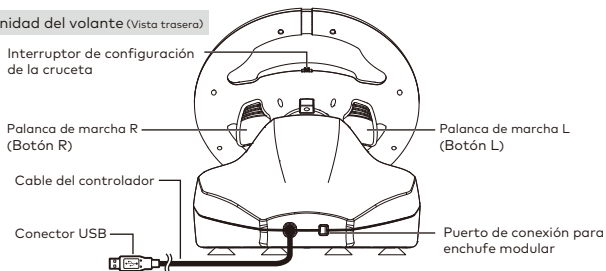

Pedales

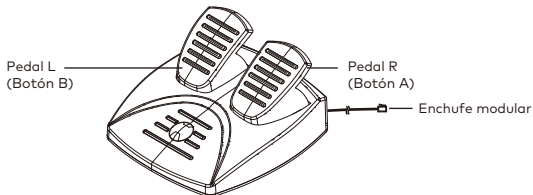

■ Modo de fijación

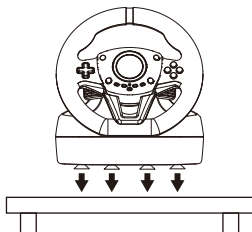

- No utilices la abrazadera con muebles de cristal o materiales frágiles.
- Retira el producto del mueble utilizado teniendo cuidado de no dañar ninguno de los dos.

■ Interruptor de configuración de la cruceta

La cruceta se puede configurar para funcionar como stick izquierdo, stick derecho o como pad direccional. No se garantiza el correcto funcionamiento del interruptor de configuración de la cruceta de este producto con cualquier juego.

- Consulta el manual de instrucciones de cada título. Este producto no funciona en modo analógico.



■ Función "Mantener pulsado"

Al apretar el botón "Mantener pulsado", se consigue el mismo resultado que si se mantuviese pulsado todo el rato el botón cuya función se le ha asignado.

Activación

Mantén pulsado durante 1 segundo



Botón "Mantener pulsado"



El indicador se encenderá en rojo.

Desactivación

Apretar una vez



Botón "Mantener pulsado" / Botón ITEM / Palanca de marcha L



El LED se encenderá en rojo.

En caso de que el botón "Mantener pulsado" tenga asignada la función de otro botón, la función "Mantener pulsado" no se activará al apretarlo.

ATENCIÓN Al jugar a Mario Kart

Si la función "Mantener pulsado" está activada, para utilizar el objeto que hayas recogido, primero aprieta cualquiera de los siguientes botones para desactivarla: ZL / ITEM / leva izquierda. Luego pulsa de nuevo el botón para usar el objeto.

Esta característica permite configurar la función de los botones.

Botones programables

ZL / ZR / LSB / RSB / ITEM / Palanca de marcha L / Palanca de marcha R / Pedal L / Pedal R

Funciones asignables

A / B / X / Y / L / R / ZL / ZR / LSB / RSB / ITEM / Pad direccional (Derecha / Abajo / Izquierda / Arriba) / Stick izquierdo (Derecha / Abajo / Izquierda / Arriba) / Stick derecho (Derecha / Abajo / Izquierda / Arriba)

Modo de ajuste

Mantén pulsado durante 3 segundos

1



Botón ASSIGN



El indicador parpadeará lentamente en verde.

Pulsa Botones programables

2



ZL / ZR / LSB / RSB / ITEM / Palanca de marcha L / Palanca de marcha R / Pedal L / Pedal R



El indicador parpadeará rápidamente en verde.

Pulsa Funciones asignables

3



A / B / X / Y / L / R / ZL / ZR / LSB / RSB / ITEM



Pad direccional / Stick izquierdo / Stick derecho



El indicador se encenderá en verde.

- Pulsa la flecha de dirección (Derecha / Abajo / Izquierda / Arriba) para asignar la función deseada.



- Después de 4 segundos de inactividad entre un paso y el siguiente, el LED de configuración (derecho) se apagará y el proceso de configuración se cancelará automáticamente.
- Durante el paso 2, todos los botones del controlador dejarán de funcionar momentáneamente.
- El LED de configuración (izquierdo) se encenderá para indicar que un botón ha sido reconfigurado, y no se apagará hasta que no se asigne al botón su función original.
- Si pulsas más de un botón en el paso 3, la función asignada será la del último botón pulsado.
- Las nuevas funciones asignadas se conservarán incluso si se desconecta el controlador.

Cómo restaurar la configuración de fábrica de un botón

Sigue los pasos anteriores para devolver a un botón en concreto su función original.

Cómo restaurar la configuración de fábrica de todos los botones

Mantén pulsado durante 3 segundos

1



Botón HOME



El indicador parpadeará lentamente en verde.

Pulsa Botón HOME

2



El LED de configuración (derecho) se apagará y todos los botones recuperarán sus funciones originales.

■ Atención

- No trates de desmontar, reparar o modificar este producto.
- Mantén el controlador alejado de zonas húmedas o con polvo.
- No ejerzas demasiada fuerza sobre el producto ni lo sometas a impactos.
- No tires bruscamente del cable del controlador ni lo retuerzas.
- Para limpiarlo, utiliza solo un paño suave y seco. No emplees agentes químicos como benceno o disolventes.
- Mantén este producto lejos del alcance de los niños menores de 3 años.

■ Características principales

Unidad del volante

Dimensiones : 220 × 270 × 240mm

Diámetro : 220 mm

Peso : 700 g

Ángulo de rotación : 180°

Longitud del cable : 3 m

Pedales

Dimensiones : 180 × 170 × 100mm

Peso : 300 g

Longitud del cable : 1,5 m

CONFORMIDAD CON LA NORMATIVA DE LA FCC

Este dispositivo cumple con la Parte 15 del Reglamento de la FCC. Su funcionamiento está sujeto a las siguientes dos condiciones: (1) este dispositivo no puede causar interferencias perjudiciales, y (2) este dispositivo debe aceptar cualquier interferencia que reciba, incluyendo aquellas que puedan causar un funcionamiento no deseado.

CONFORMIDAD CON LA NORMATIVA DE LA FCC

Este equipo ha sido probado y cumple con los límites para un dispositivo digital de Clase B, de conformidad con la Parte 15 del Reglamento de la FCC. Estos límites están diseñados para proporcionar una protección razonable contra interferencias perjudiciales en una instalación residencial. Este equipo genera, utiliza y puede irradiar energía de radiofrecuencia y, si no se instala y utiliza de acuerdo con las instrucciones, puede causar interferencias perjudiciales a las comunicaciones de radio. Sin embargo, no hay garantía de que no se produzcan interferencias en una determinada instalación.

Si este equipo causa interferencias perjudiciales a radio o televisión, lo cual puede ser detectado apagando y encendiendo el equipo, se recomienda al usuario que intente solucionar la interferencia con una o más de las siguientes medidas:

- Reorientando o reubicando la antena receptora.
- Aumentando la separación entre el equipo y el receptor.

INFORMACIÓN PARA DESECHAR EL PRODUCTO

Si encuentras este símbolo en uno de nuestros productos o embalajes, significa que dicho producto o batería no debe tratarse como cualquier otro desecho doméstico en Europa. Para garantizar el tratamiento de residuos apropiado para dicho producto o batería, deséchalo respetando la legislación vigente en tu lugar de residencia en relación con el tratamiento de aparatos eléctricos y baterías. De este modo ayudarás a conservar los recursos naturales y mejorar los estándares de protección medioambiental relativos al tratamiento y reciclaje de residuos eléctricos. Esto se aplica solamente a países de la UE.



Solo en la UE
y Turquía

US

Garantía

HORI garantiza al comprador original, durante un periodo de 90 días contados desde la fecha de compra, que este producto, cuando adquirido nuevo y en su embalaje original, estará libre de cualquier tipo de defecto de fabricación. En caso de no poder hacer valer la garantía a través del establecimiento de compra original, dirígete directamente a HORI: infous@hori.jp.

Para más información, visita nuestro sitio web: <http://stores.horiusa.com/policies/>

EU

Garantía

Si surge cualquier incidencia relacionada con la garantía de este producto antes de transcurridos los primeros 30 días después de la compra, consulta con el comercio donde lo adquiriste. En caso de que dicho comercio no pueda aceptar la reclamación, así como para cualquier consulta sobre nuestro catálogo, dirígete directamente a infoeu@hori.jp.

El producto real puede variar con respecto a la ilustración.

El fabricante se reserva el derecho a modificar el diseño y características del producto sin previo aviso.

No intentes conectar los cables de este producto a una toma de corriente.

Conserva el embalaje, pues contiene información importante.

HORI y el logotipo de HORI son marcas comerciales registradas de HORI.



Fabricado en China