



MOBIUZ™

Monitor LCD
Manual del usuario

Serie EX

Copyright

Copyright © 2023 de BenQ Corporation. Reservados todos los derechos. Ninguna parte de esta publicación se podrá reproducir, transmitir, transcribir, almacenar en un sistema de recuperación ni traducir a ningún idioma o lenguaje informático de forma alguna o mediante ningún medio, ya sea electrónico, mecánico, magnético, óptico, químico, manual o de cualquier otro tipo, sin el consentimiento previo y por escrito de BenQ Corporation.

Renuncia de responsabilidad

BenQ Corporation no realizará aseveración ni garantía alguna, explícita ni implícita, con respecto al contenido de la presente publicación y renuncia específicamente a toda garantía de comerciabilidad o adecuación para un fin concreto. Asimismo, BenQ Corporation se reserva el derecho a revisar esta publicación y a realizar cambios ocasionalmente en el contenido de la misma, sin ninguna obligación por parte de BenQ Corporation de notificar a persona alguna sobre dicha revisión o cambio(s).

La tecnología sin parpadeo de BenQ mantiene una retroiluminación estable con un atenuador DC que elimina la causa principal del parpadeo del monitor, lo que aumenta el bienestar ocular. El rendimiento de acción sin parpadeo se puede ver afectado por factores externos como una mala calidad del cable, un suministro eléctrico inestable, interferencias en la señal o una puesta a tierra anómala, no estando limitado a los factores externos antedichos. (Aplicable solo a modelos sin parpadeo.)

BenQ ecoFACTS

BenQ has been dedicated to the design and development of greener product as part of its aspiration to realize the ideal of the "Bringing Enjoyment 'N Quality to Life" corporate vision with the ultimate goal to achieve a low-carbon society. Besides meeting international regulatory requirement and standards pertaining to environmental management, BenQ has spared no efforts in pushing our initiatives further to incorporate life cycle design in the aspects of material selection, manufacturing, packaging, transportation, using and disposal of the products. BenQ ecoFACTS label lists key eco-friendly design highlights of each product, hoping to ensure that consumers make informed green choices at purchase. Check out BenQ's CSR Website at <http://csr.BenQ.com/> for more details on BenQ's environmental commitments and achievements.



Soporte del producto

Este documento está destinado a ofrecer la información más precisa y actualizada, por lo que todo el contenido puede modificarse cada cierto tiempo sin previo aviso. Visite el sitio web para ver la versión más reciente de este documento y otra información del producto. Los archivos disponibles varían según el modelo.

1. Compruebe que su ordenador está conectado a Internet.
2. Visite el sitio web local de [Support.BenQ.com](https://support.benq.com). El diseño y el contenido del sitio web pueden variar según la región/país.
 - Manual de usuario y documentación relacionada
 - Controladores y aplicaciones
 - (Solo UE) Información sobre la eliminación del producto: Disponible en la página de descarga del manual de usuario. Este documento se basa en el Reglamento (UE) 2019/2021 sobre la reparación o el reciclaje del producto. Para cualquier reparación dentro del periodo de garantía, póngase en contacto siempre con el servicio de atención al cliente local. Si desea reparar un producto fuera de la garantía, le recomendamos acudir a un servicio con personal cualificado para obtener piezas de reparación originales de BenQ y garantizar la compatibilidad. No desmonte el producto salvo que sea consciente las consecuencias. Si no encuentra la información sobre eliminación en su producto, póngase en contacto con el servicio de atención al cliente local para obtener ayuda.

Actualización de firmware

Le recomendamos actualizar el producto a la última versión de firmware (si está disponible) y consultar el manual de usuario más actualizado para sacar el máximo provecho al producto.

Para actualizar su monitor, descargue e instale el software **Display QuickKit** del sitio web de BenQ.

- [Support.BenQ.com](https://support.benq.com) > nombre del modelo > **Software & Driver (Software y controlador)** > **Display QuickKit** (disponible solo cuando su monitor sea compatible)
- [Support.BenQ.com](https://support.benq.com) > **Display QuickKit** (la disponibilidad puede variar según la región)

La utilidad de software comprueba automáticamente la compatibilidad de su monitor una vez iniciado. Consulte el manual del usuario de la utilidad de software para obtener instrucciones.

Si su monitor no es compatible con **Display QuickKit** y se pregunta si hay disponible una versión de firmware actualizada, póngase en contacto con el servicio de atención al cliente de BenQ.

Índice de PyR

Empiece con los temas que le interesan.

Configuración

¿Cómo configurar el monitor y encenderlo?

Precauciones de seguridad	6
Cómo instalar el hardware del monitor	16
Ajuste la altura del monitor.	19

¿Cómo ajustar el ángulo de vista del monitor?

Inclinación del monitor.	19
--------------------------	----

¿Cómo montar el monitor en la pared?

Uso del kit de montaje del monitor (de venta por separado)	22
--	----

Fuente de entrada y visualización de imagen

¿Cómo conmutar rápidamente entre las entradas de diferentes dispositivos?

Configurar el monitor para diferentes escenarios	25
Conmutar de entrada rápidamente	26
Funcionamiento del Menú rápido	27

¿Hay alguna configuración que mejore la experiencia de juego?

Elegir un modo de juego rápidamente	32
Elegir un escenario de audio	32

¿Hay alguna configuración para juegos de carreras?

Juego de Carreras	41
RCG	45

¿Cómo obtener el mejor efecto HDR?

Trabajar con la tecla de acceso rápido a HDRi	30
Juego HDRi	41
Cine HDRi	41

Menús y accesorios

¿Cómo usar el menú OSD?

Controlador de 5 direcciones y operaciones básicas del menú	24
Desplazamiento por el menú principal	36

¿Qué opciones de menú están disponibles para cada modo de color?

Opciones de menú disponibles para cada Modo Color	29
---	----

Mantenimiento y soporte del producto

¿Cómo limpiar el monitor?

Cuidado y limpieza	8
--------------------	---

¿Cómo mantener el monitor sin uso durante un largo periodo de tiempo?

Cómo separar el soporte y la base	21
-----------------------------------	----

Cuidado y limpieza	8
Necesito más asistencia.	
Soporte del producto	3
Mantenimiento	9

- En lugares cerrados (como un armario o una estantería) sin la ventilación adecuada
- Sobre superficies irregulares o inclinadas
- En lugares expuestos a sustancias químicas o humo
- Transporte el monitor con cuidado.
- No coloque cargas pesadas sobre el monitor para evitar lesiones personales o daños en el monitor.
- Asegúrese de que los niños no se cuelgan ni se suben al monitor.
- Mantenga todas las bolsas de embalaje fuera del alcance de los niños.

Funcionamiento

- Para proteger su vista, consulte el manual de usuario para ajustar una resolución de pantalla y una distancia de visualización óptimas.
- Para reducir la fatiga ocular, realice descansos regularmente mientras usa el monitor.
- Evite realizar cualquiera de las siguientes acciones durante mucho tiempo. De lo contrario, se pueden producir marcas de quemaduras.
 - Reproduzca imágenes que no pueden ocupar toda la pantalla.
 - Dejar una imagen fija en la pantalla.
- Para evitar posibles daños en el monitor, no toque el panel del monitor con la punta del dedo, un bolígrafo o cualquier otro objeto afilado.
- La conexión y desconexión frecuente de los conectores de vídeo puede causar daños en el monitor.
- Este monitor está diseñado principalmente para el uso personal. Si desea usar el monitor en un lugar público o en un entorno complicado, póngase en contacto con el centro de asistencia BenQ más cercano para recibir ayuda.
- Para evitar una posible descarga eléctrica, no desmonte ni repare el monitor.
- Si parece que el monitor emite un olor desagradable o un sonido anormal, póngase en contacto con el centro de asistencia BenQ más cercano para recibir ayuda inmediatamente.

Precaución

- La distancia entre usted y el monitor debería ser entre 2,5 y 3 veces la anchura diagonal de la pantalla.
- La visualización de la pantalla durante un periodo de tiempo prolongado provoca fatiga ocular y puede deteriorar la vista. Descanse los ojos durante 5 ~ 10 minutos por cada 1 hora que utilice el producto.
- Reduzca la tensión ocular fijando la vista en objetos que estén lejos.
- Parpadee frecuentemente y ejercite los ojos para evitar que se le sequen.

Aviso de seguridad relacionado con el mando distancia (aplicable solo si se incluye un mando a distancia)

- No coloque el mando a distancia en fuentes de calor y humedad directas para impedir un incendio.
- No tire el mando a distancia.
- No exponga el mando a distancia al agua o a la humedad. Si no lo hace, se pueden provocar daños personales.
- Asegúrese de que no haya ningún objeto entre el sensor remoto y el mando a distancia del producto.
- Si no va a utilizar el mando a distancia durante un período de tiempo prolongado, extraiga las pilas.

Aviso sobre seguridad (aplicable solo si se incluye un mando a distancia)

El uso de una pila de tipo incorrecto puede provocar una explosión o fugas químicas. Tenga en cuenta lo siguiente:

- Asegúrese siempre de que las pilas estén insertadas con los terminales positivo y negativo en la dirección correcta como indican las marcas en el compartimiento de pilas.
- Pilas de tipos diferentes tienen características distintas. No mezcle las pilas con otras de diferente tipo.
- No mezcle las pilas nuevas con las usadas. Mezclar las pilas nuevas con las usadas reducirá la vida útil de las mismas o provocará fugas químicas de las usadas.
- Cuando las pilas funcionen incorrectamente, cámbielas de forma inmediata.
- Los productos químicos que proceden de las pilas puede provocar irritaciones en la piel. Si hay fugas de sustancias químicas procedentes de las pilas, límpielo inmediatamente con un paño seco y reemplace las pilas lo antes posible.
- Debido a condiciones de almacenamiento que varían, puede reducirse la vida útil de las pilas suministradas con el producto. Reemplácelas dentro de los 3 meses siguientes al primer uso o en la mayor brevedad posible.
- Puede que existan limitaciones locales sobre la eliminación o reciclado de las pilas. Consulte las normativas locales o póngase en contacto con el servicio de eliminación de residuos.

Si el mando a distancia incluido contiene una pila de botón, preste atención también al aviso que aparece a continuación.

- No ingerir la pila. Peligro de quemadura química.
- El mando a distancia incluido con este producto contiene una pila de moneda o tipo botón. Si se la pila de moneda o botón se traga, puede provocar en solo dos horas quemaduras internas graves que pueden ocasionar la muerte.
- Mantenga las pilas nuevas y usadas fuera del alcance de los niños. Si el compartimiento de la pila no cierra bien, deje de usar el producto y manténgalo fuera del alcance de los niños.
- Si cree que una pila se ha tragado o está dentro de cualquier parte del cuerpo, acuda al médico inmediatamente.

Cuidado y limpieza

- No coloque el monitor boca abajo directamente sobre el suelo o sobre la superficie de un escritorio. De lo contrario, se pueden producir arañazos en la superficie del panel.
- El equipo se debe fijar a la estructura del edificio antes de utilizarlo.
- (Para modelos que admiten el montaje en la pared o en el techo)
 - Instale el monitor y el kit de montaje en una pared de superficie plana.
 - Asegúrese de que el material de la pared y el soporte de montaje en la pared estándar (vendido por separado) son lo bastante estables para aguantar el peso del monitor.
 - Apague el monitor y la corriente antes de desconectar los cables del monitor LCD.
- Desconecte siempre el producto de la toma de corriente antes de proceder a su limpieza. Limpie la superficie del monitor LCD con un trapo sin pelusa y no abrasivo. Procure no utilizar productos de limpieza líquidos, aerosoles o limpiacristales.
- Las ranuras y aberturas situadas en la parte posterior o superior del bastidor permiten la ventilación, por lo que no se deben bloquear ni cubrir. No sitúe el monitor sobre o cerca de un radiador u otras fuentes de calor, ni en instalaciones que carezcan de la ventilación adecuada.
- No coloque cargas pesadas sobre el monitor para evitar lesiones personales o daños en el monitor.
- Resulta conveniente guardar la caja y el embalaje por si en el futuro necesita transportar el monitor.
- Consulte la etiqueta del producto para obtener información sobre la potencia, la fecha de fabricación y las marcas de identificación.

Mantenimiento

- No intente reparar este producto usted mismo, ya que al abrirlo o retirar las cubiertas se expone a voltajes peligrosos u otros riesgos. Si incurriera en alguno de los usos indebidos expuestos o se produjera algún otro accidente, como caídas o funcionamiento inadecuado, póngase en contacto con personal técnico cualificado.
- Para la sustitución del cable de alimentación, los cables de conexión, el mando a distancia o el adaptador eléctrico, póngase en contacto con el servicio de atención al cliente de BenQ.
- Póngase en contacto con el lugar donde adquirió el producto o visite el sitio web local de Support.BenQ.com para obtener más asistencia.



Support.BenQ.com

Información de la garantía general

Recuerde que la garantía del monitor puede quedar anulada en cualquiera de las siguientes circunstancias:

- Los documentos necesarios para los servicios de garantía han sido modificados de forma no autorizada o son ilegibles.
- El número de modelo o el número de fabricación del producto ha sido modificado, borrado, eliminado o bien es ilegible.
- Las reparaciones, modificaciones o alteraciones han sido realizadas por centros de asistencia o técnicos no autorizados.
- El monitor presenta daños debido a un almacenamiento inadecuado (incluyendo, sin limitación, fuerzas mayores, una exposición directa a la luz del sol, agua o fuego).
- Existen problemas de recepción debido a señales externas (como una antena, TV por cable).
- El monitor presenta defectos causado por un abuso o mal uso del monitor.
- Antes de utilizar el monitor, el usuario es el único responsable de comprobar que el monitor es compatible con los estándares técnicos locales en el caso de que el usuario saque el monitor fuera del área de venta para el que está destinado. Si no se realiza esta comprobación, el producto puede estropearse y el usuario tendrá que pagar los costes de reparación.
- Si se producen problemas (como una pérdida de datos o un fallo del sistema) debidos a software, piezas y/o accesorios no originales no suministrados de fábrica, el único responsable será el usuario.
- Para evitar posibles riesgos, como una descarga eléctrica o un incendio, utilice únicamente accesorios originales (p. ej., el cable de alimentación) con el dispositivo.

Tipográficos

Icono / Símbolo	Elemento	Significado
	Advertencia	Información para evitar causar daños a los componentes, datos o lesiones personales debido al mal uso y el funcionamiento o comportamiento incorrectos.
	Sugerencia	Información útil para completar una tarea.
	Nota	Información adicional.

En este documento, los pasos necesarios para llegar a un menú pueden aparecer en forma resumida, por ejemplo: **Menú > Sistema > Información.**



Índice

Copyright	2
Soporte del producto	3
Actualización de firmware.....	3
Índice de PyR	4
Precauciones de seguridad	6
Seguridad respecto a la electricidad	6
Instalación.....	6
Funcionamiento	7
Aviso de seguridad relacionado con el mando distancia (aplicable solo si se incluye un mando a distancia).....	7
Aviso sobre seguridad (aplicable solo si se incluye un mando a distancia)	8
Cuidado y limpieza.....	8
Mantenimiento	9
Información de la garantía general	9
Introducción	12
Información sobre el monitor	14
Vista frontal	14
Vista trasera.....	14
Conexiones	15
Cómo instalar el hardware del monitor	16
Cómo separar el soporte y la base	21
Uso del kit de montaje del monitor (de venta por separado)	22
Cómo ajustar el monitor	23
El panel de control.....	23
Controlador de 5 direcciones y operaciones básicas del menú	24
Configurar el monitor para diferentes escenarios	25
Conmutar de entrada rápidamente	26
Funcionamiento del Menú rápido	27
Opciones de menú disponibles para cada Modo Color	29
Configuración OSD ajustable	29
Trabajar con la tecla de acceso rápido a HDRi.....	30
Ajustar el brillo de la pantalla automáticamente (Bright Intelligence Plus).....	31
Trabajar con la tecnología HDR	31
Elegir un modo de juego rápidamente	32
Elegir un escenario de audio.....	32
Ajuste del modo visualización	32
Elegir un modo de color adecuado.....	33
Conectar el monitor a su producto serie MacBook.....	33
Habilitar la función de accesibilidad para personas con problemas de visión cromática (Suavidad del color)	33
Activación de FreeSync™ Premium	33

Trabajar con la tecnología de Formato de vídeo compatible	33
Configuración inicial para reproducir juegos a 165 Hz	34
Desplazamiento por el menú principal	36
Menú Entrada	37
Menú rápido	38
Menú Modo Color	40
Menú Eye Care	43
Menú Sonido	45
Menú Sistema	47
Solución de problemas	50
Preguntas más frecuentes.....	50
¿Necesita más ayuda?	52

Introducción

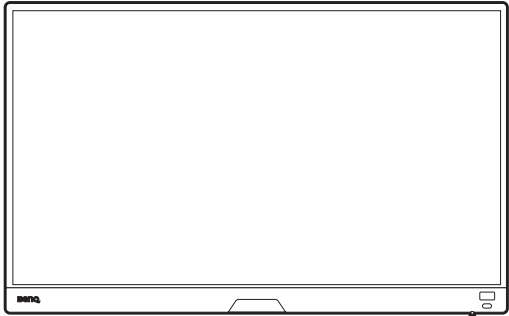
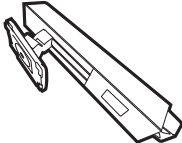
Al desembalar el producto, compruebe que se incluyen los elementos siguientes. En caso de que falte alguno o esté dañado, póngase en contacto con el lugar donde lo adquirió y solicite que se lo cambien.

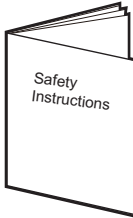
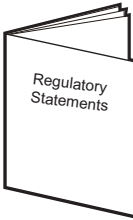
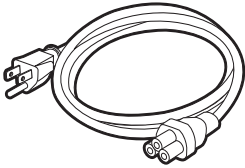
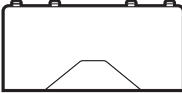
Monitor LCD BenQ	
Soporte del monitor	
Base del monitor	
Guía de inicio rápido	
Instrucciones importantes de seguridad	
Declaraciones normativas	
Cable de alimentación (El elemento suministrado puede variar según el modelo o la región.)	
Tapa de E/S	

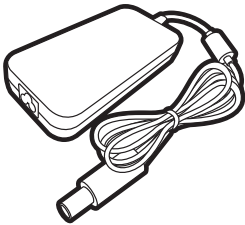
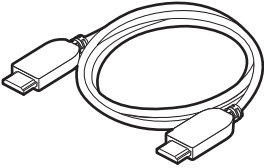
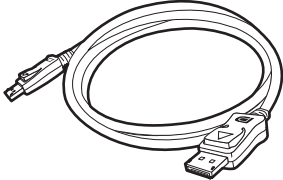
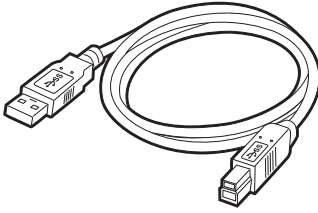
<p>Adaptador eléctrico (El elemento suministrado puede variar según el modelo o la región.)</p>	
<p>Cable de vídeo: HDMI</p>	
<p>Cable de vídeo: DP</p>	
<p>Cable USB</p>	



• Los accesorios disponibles y las imágenes que se muestran aquí pueden diferir del contenido real y del producto suministrado en su región. Además el contenido del paquete puede estar sujeto a cambio(s) sin previo aviso. Los cables que no se suministran con el producto, puede adquirirlos por separado.

• Resulta conveniente guardar la caja y el embalaje por si en el futuro necesita transportar el monitor. El embalaje de espuma es ideal para proteger el monitor durante el transporte.



Mantenga el producto y los accesorios fuera del alcance de los niños.

Información sobre el monitor

Vista frontal

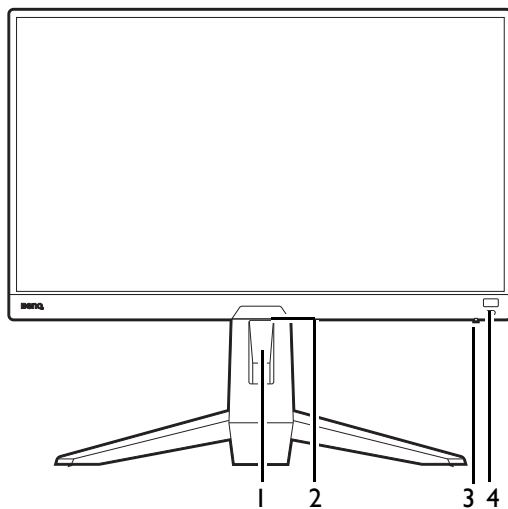

1. Orificio de organización de los cables
2. Sensor de luz
3. Indicador LED de encendido
4. Tecla de acceso rápido a HDRi

Vista trasera

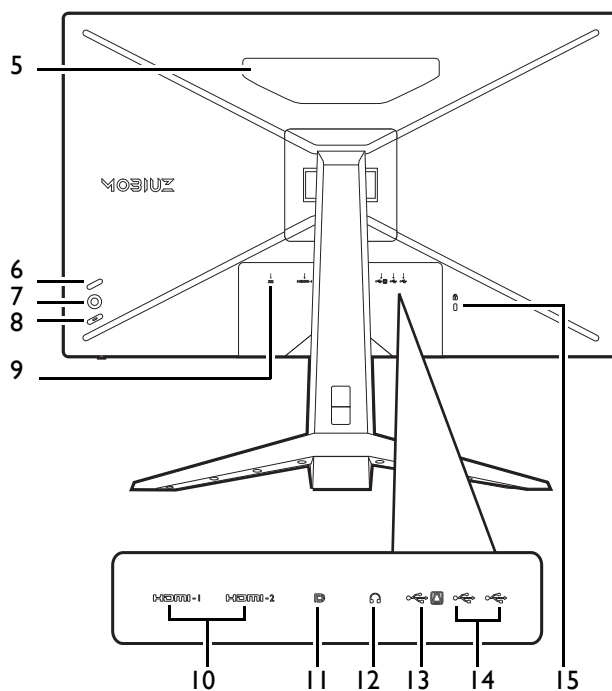

5. Altavoces
6. Tecla de conmutación
7. Controlador de 5 direcciones
8. Botón de encendido
9. Toma de alimentación de CC
10. Toma HDMI x 2
11. Toma DisplayPort
12. Toma de auriculares
13. Puerto USB 3.1 (ascendente; conexión al PC)
14. Puerto USB 3.1 x 2 (descendente; conexión a dispositivos USB)
15. Ranura para el candado Kensington



- El diagrama anterior puede variar según el modelo.
- Puede que la ilustración sea diferente del producto suministrado en su región.

Conexiones

Las ilustraciones de conexión siguientes se facilitan sólo a modo de referencia. Los cables que no se suministran con el producto, puede adquirirlos por separado.

Para información sobre métodos de conexión detallados, consulte la página [17](#).

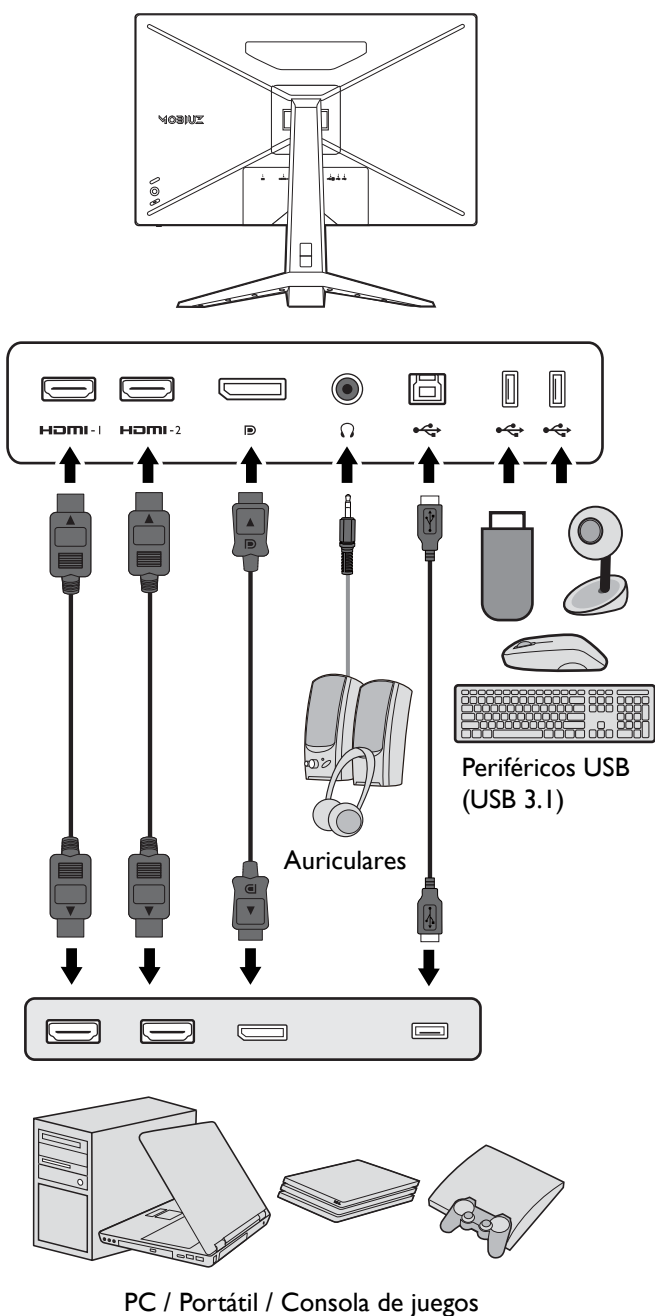

Cómo instalar el hardware del monitor



- Si el ordenador está encendido, debe apagarse antes de continuar. No conecte ni encienda el monitor hasta que se le indique que lo haga.
- Las ilustraciones siguientes se facilitan sólo a modo de referencia. Las clavijas de entrada y salida disponibles pueden variar según el modelo adquirido.
- Evite presionar con los dedos en la superficie de la pantalla.

I. Sujete la base del monitor.



Actúe con precaución para no dañar el monitor. Si coloca la pantalla sobre un objeto como una grapadora o un ratón, se rajará el vidrio o se dañará el sustrato LCD anulando así su garantía. Si desliza o arrastra el monitor por la mesa se rayará o dañará el marco del monitor y los botones de control.

Para proteger el monitor y la pantalla, despeje un área plana de la mesa y coloque un objeto suave como la bolsa de embalaje del monitor.

Con cuidado, posicione la pantalla hacia abajo apoyándola sobre una superficie plana, limpia y acolchada.

Acople el soporte del a la base del monitor según se muestra hasta que se bloquee. Levante la tapa de los tornillos y apriete los tornillos según se ilustra. A continuación, vuelva a colocar la tapa.

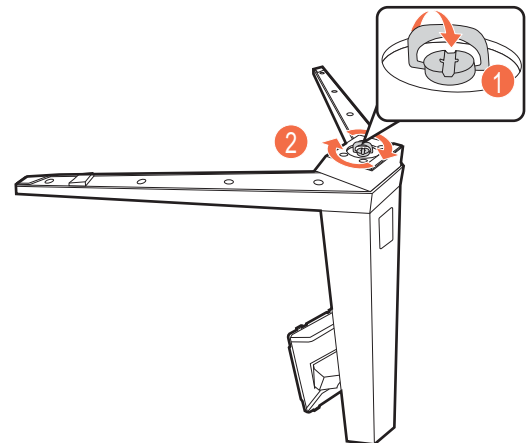
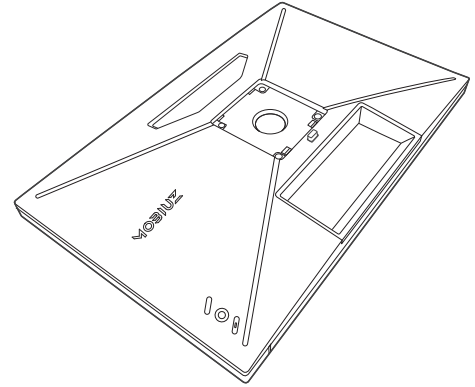

Oriento y alinee el enchufe el brazo de soporte con el monitor y presione uno con otro hasta que haga clic y encajen.

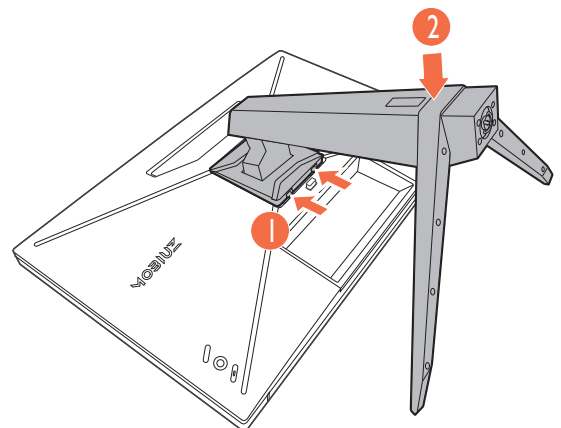

Levante el monitor con cuidado, gírelo y colóquelo verticalmente sobre su soporte en una superficie plana y homogénea.

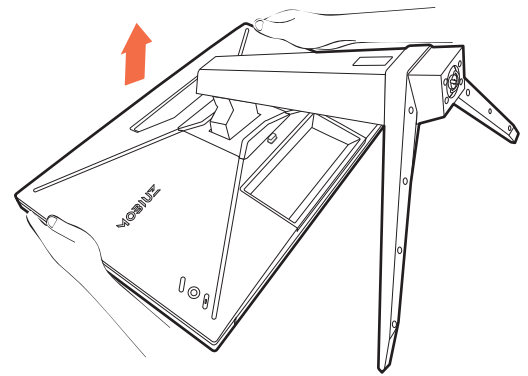

2. Conecte el cable de alimentación al monitor.

Pase antes el cable a través del orificio de organización de los cables en el brazo del soporte.

Conecte un extremo del cable de alimentación en el enchufe  en la parte trasera del monitor. No conecte todavía el otro extremo a una toma de corriente.

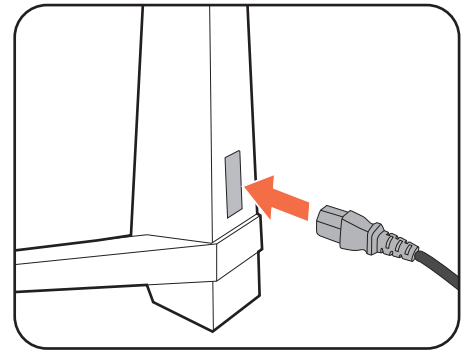

3. Conecte el cable de vídeo.



Los cables de vídeo que se incluyen en su paquete y las ilustraciones de las tomas que aparecen en este documento pueden variar según el producto suministrado para su región.

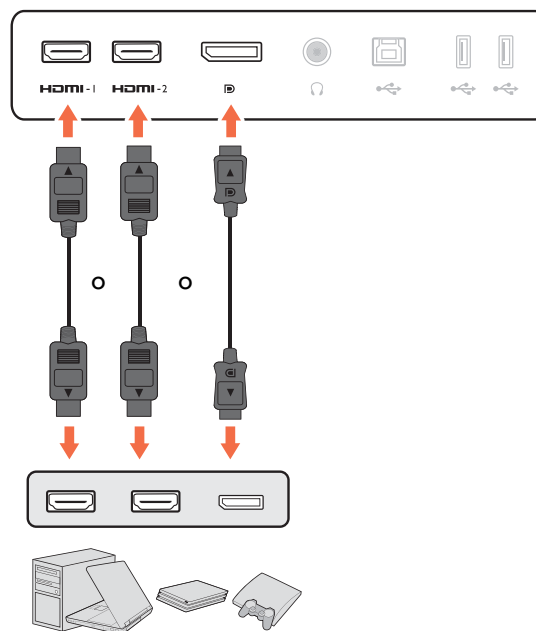

- Conecte el conector del cable HDMI al puerto HDMI del monitor. Conecte el otro extremo del cable al puerto HDMI de un dispositivo de salida digital.
- Conecte la clavija del cable DP a la toma de vídeo del monitor. Conecte el otro extremo del cable a la toma de vídeo del ordenador.

4. Conecte el cable de audio.

Puede conectar unos auriculares a la toma de auriculares situada en el lado posterior del monitor.

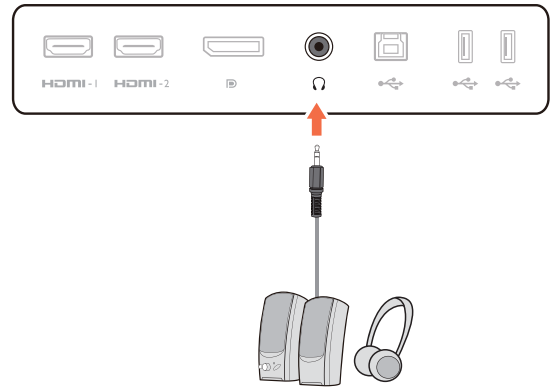

5. Conecte dispositivos USB.

Conecte el cable USB entre el PC y el monitor (a través del puerto USB ascendente de la parte posterior). Este puerto USB ascendente transmite datos entre el PC y los dispositivos USB conectados al monitor.

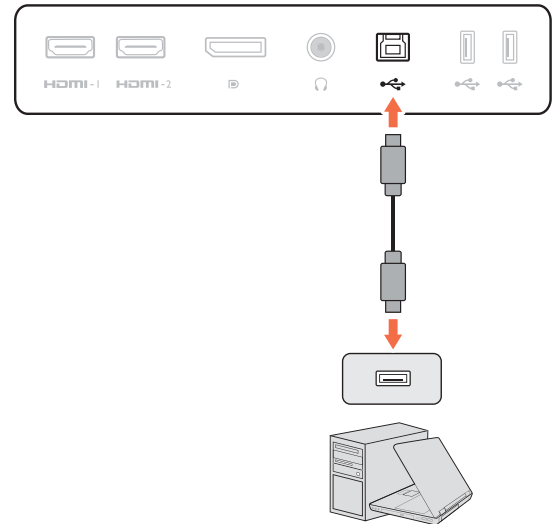

Conecte los dispositivos USB a través de los otros puertos USB (descendentes) del monitor. Estos puertos USB descendentes transmiten los datos entre los dispositivos USB conectados y el puerto ascendente.



6. Organice los cables.



Deje una longitud de cable suficiente para evitar problemas de conexión e impedir que se doblen o se rompan las patillas o los conectores de las tomas.

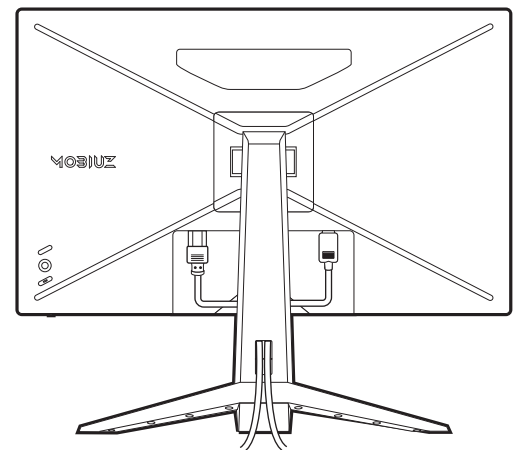

7. Instale la tapa de E/S.

Alinee la tapa de E/S con los orificios de la parte posterior del monitor, y presione los lados y la parte inferior de dicha tapa contra los orificios para bloquearla en su sitio. Presione desde la parte inferior de la cubierta y compruebe si se ha instalado correctamente.

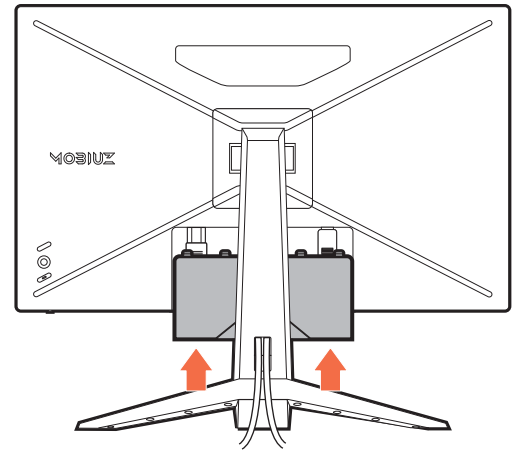

8. Ajuste la altura del monitor.

Para ajustar la altura del monitor, sostenga la parte superior e inferior del monitor para bajar el monitor o súbalo hasta la altura deseada.



Su monitor va de punta a punta y debería manipularse con cuidado. Evite presionar con los dedos en la superficie de la pantalla. Se prohíbe ejercer una fuerza excesiva en la pantalla.

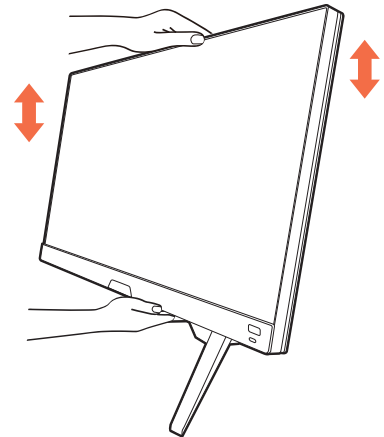

9. Inclinación del monitor.

Ubique el monitor e incline la pantalla para minimizar los reflejos no deseados de otras fuentes de luz.

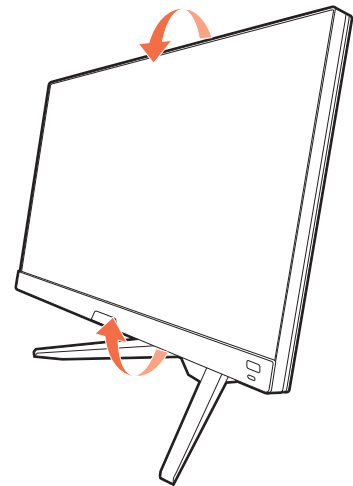

Evite colocar las manos en la parte superior o inferior del soporte regulable o en la parte inferior del monitor, ya que el soporte ascendente o descendente puede provocar lesiones personales. No coloque la mano nunca sobre el soporte al inclinar el monitor hacia arriba o hacia abajo. Mantenga el monitor fuera del alcance de los niños, mientras realiza esta operación.

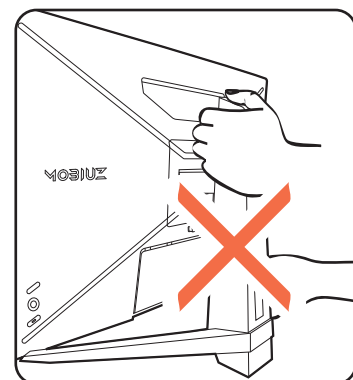

10. Conecte la corriente y encienda el monitor.

Conecte el cable de alimentación al adaptador de corriente. Conecte el otro extremo del cable de alimentación a una toma de corriente y encienda el monitor.



Puede que la ilustración sea diferente del producto suministrado en su región.

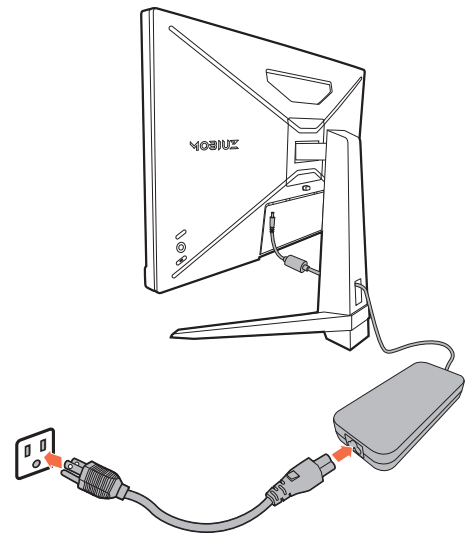

Encienda el monitor pulsando el botón de encendido.

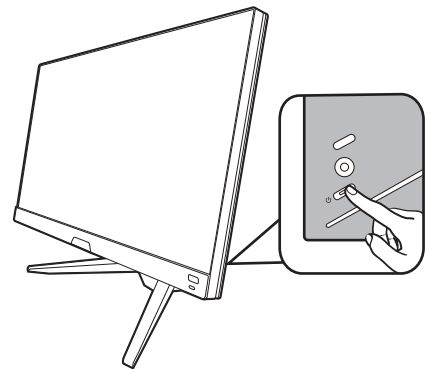

Encienda también el equipo. Si tiene varias fuentes de vídeo, pulse la tecla de conmutación y el controlador de 5 direcciones para seleccionar una fuente de entrada.

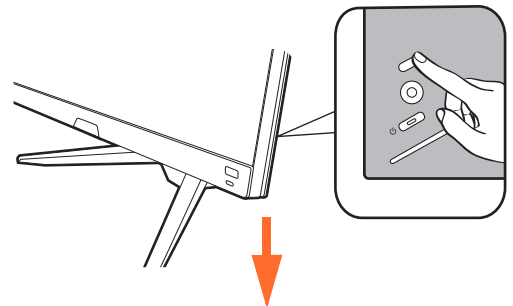

Para ampliar el período de vida del producto, recomendamos utilizar la función de administración de energía del ordenador.

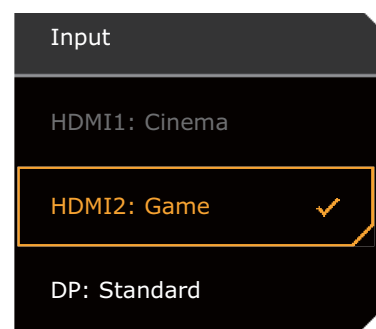

11. Configure el monitor para determinados escenarios.

Cuando encienda el monitor por primera vez, se le pedirá que configure el monitor para que funcione en determinados escenarios. Consulte [Configurar el monitor para diferentes escenarios en la página 25](#) para completar la configuración.

Cómo separar el soporte y la base

1. Preparar el monitor y el área.

Apague el monitor y la corriente antes de desenchufar el cable de alimentación. Apague el ordenador antes de desenchufar el cable del monitor.

2. Retire la tapa de E/S.

Retire la tapa de E/S de la parte inferior, como se indica. Puede inclinar el monitor para retirarla fácilmente. Desenchufe todos los cables con cuidado.

Para proteger el monitor y la pantalla despeje un área plana de su mesa y coloque un objeto suave como una toalla, antes de colocar el monitor con la pantalla hacia abajo sobre una superficie plana, limpia y amortiguada.



Actúe con precaución para no dañar el monitor. Si coloca la pantalla sobre un objeto como una grapadora o un ratón, se rajará el vidrio o se dañará el sustrato LCD anulando así su garantía. Si desliza o arrastra el monitor por la mesa se rayará o dañará el marco del monitor y los botones de control.

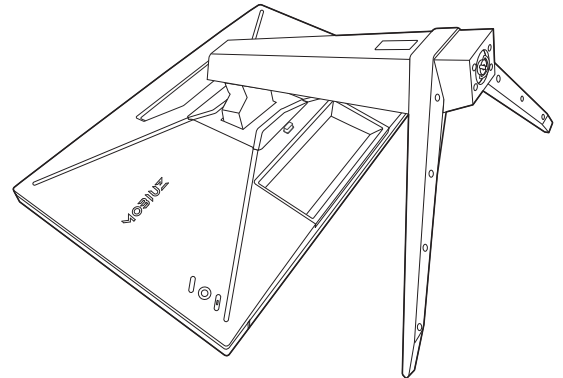
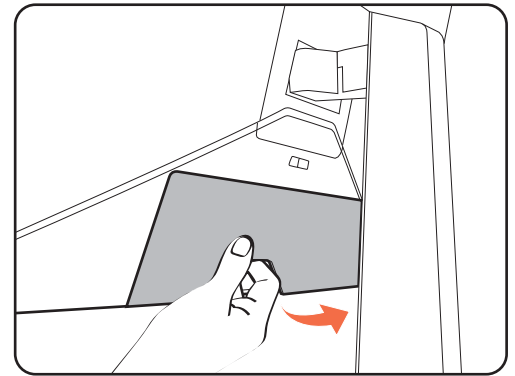

3. Extraiga el soporte del monitor.

Mientras mantiene pulsado el botón de liberación de montaje VESA (1), separe el soporte del monitor (2) y (3).

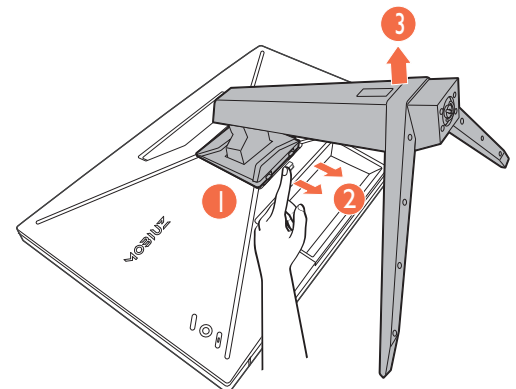

4. Extraiga la base del monitor.

Suelte el tornillo situado en la parte inferior de la base del monitor y desacople la base del monitor tal y como se ilustra.



Si en un futuro tiene previsto utilizar el monitor con el soporte, guarde la base y el soporte del monitor en un lugar seguro.

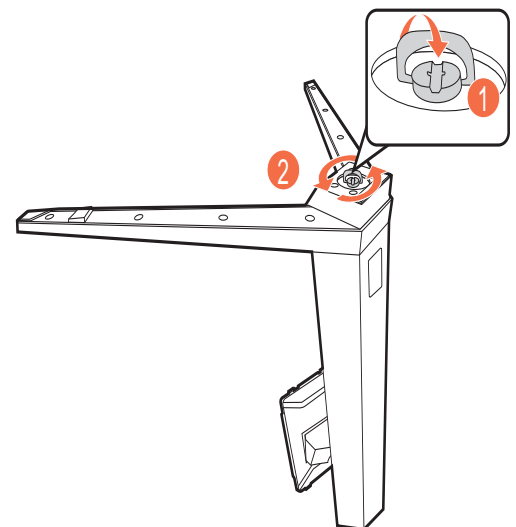

Uso del kit de montaje del monitor (de venta por separado)

La parte trasera del monitor LCD dispone de un soporte de anclaje VESA estándar de 100 mm para montaje en la pared. Lea detenidamente las indicaciones de precaución antes de instalar el kit de montaje.

Precaución

- Instale el monitor y el kit de montaje en una pared de superficie plana.
- Asegúrese de que el material de la pared y el soporte de montaje en la pared estándar (vendido por separado) son lo bastante estables para aguantar el peso del monitor. Consulte las especificaciones del producto en el sitio web para obtener información sobre los pesos.
- Apague el monitor y la corriente antes de desconectar los cables del monitor LCD.

1. Extraiga el pedestal del monitor.

Coloque el monitor con la pantalla hacia abajo encima de una superficie limpia y acolchada. Desacople el pedestal del monitor según se indica en el paso 1~2 en [Cómo separar el soporte y la base en la página 21](#).

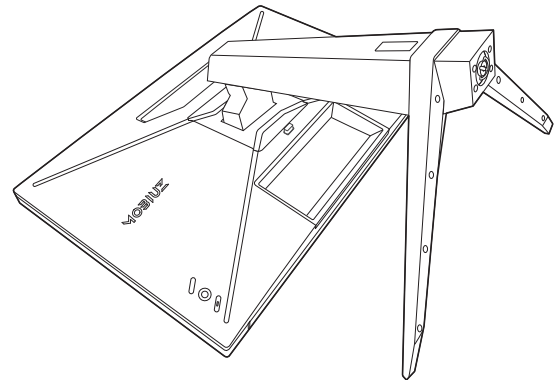

2. Retire los tornillos de la tapa posterior.

Utilice un destornillador de estrella para aflojar los tornillos de la tapa posterior. Se recomienda utilizar un destornillador de cabeza magnética para no perder los tornillos.

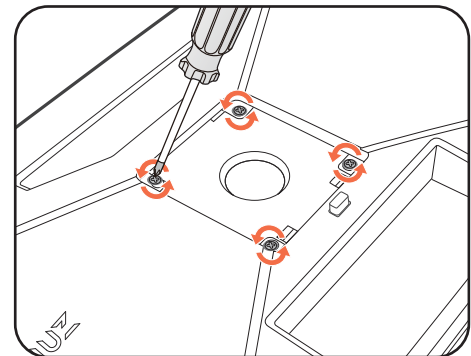

3. Siga el manual de instrucciones del soporte para anclaje en la pared que haya comprado para llevar a cabo la instalación.



Utilice cuatro tornillos M4 x 10 mm para fijar un soporte de montaje en la pared estándar VESA al monitor. Asegúrese de que todos los tornillos se fijan y aprietan correctamente. Póngase en contacto con un técnico profesional o con el servicio de atención al cliente de BenQ para obtener información sobre la instalación de soporte de montaje en la pared y las precauciones de seguridad.

Cómo ajustar el monitor

El panel de control

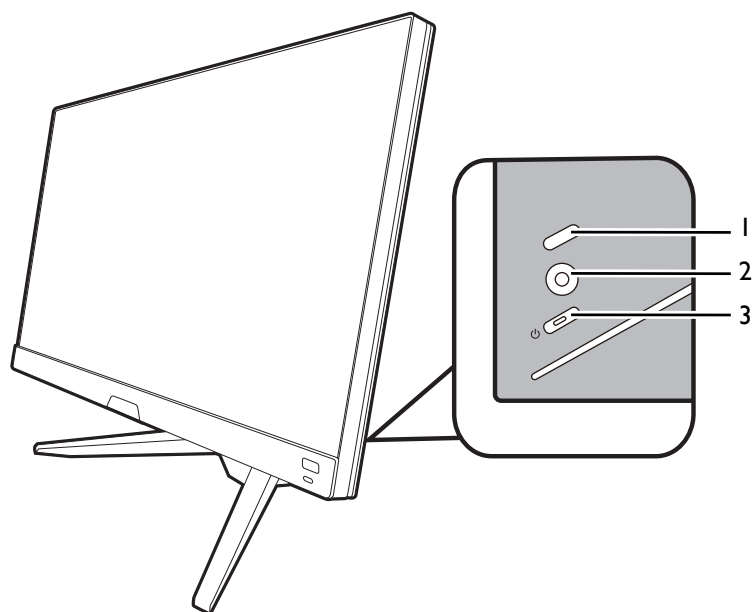





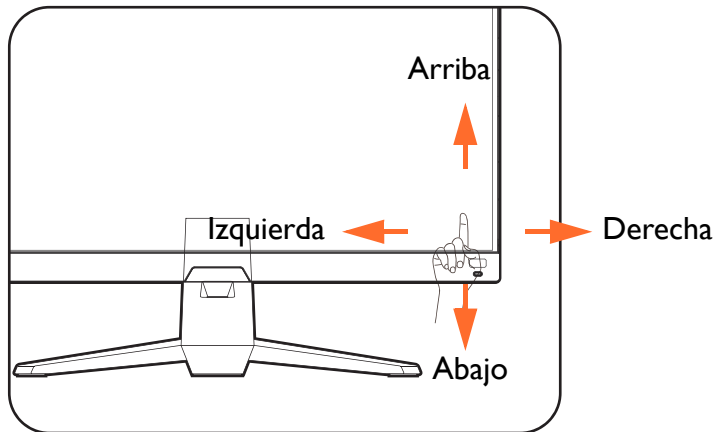

N.º	Nombre	Descripción
1.	Tecla de conmutación	Permite acceder al menú de selección de la fuente de vídeo. Consulte Conmutar de entrada rápidamente en la página 26 para obtener más información.
2.	Controlador de 5 direcciones	Accede a las funciones o elementos de menú como lo indican los iconos en pantalla. Consulte Controlador de 5 direcciones y operaciones básicas del menú en la página 24 para obtener más información.
3.	Tecla de encendido	Permite encender y apagar el monitor.

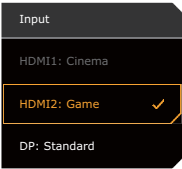
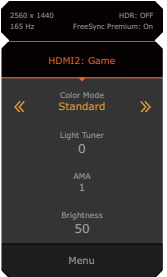
Controlador de 5 direcciones y operaciones básicas del menú

El controlador de 5 direcciones se encuentra en la parte posterior del monitor. Sitúese frente al monitor, mueva el controlador a las direcciones que indican los iconos en pantalla para la navegación y operaciones del menú.



Icono OSD	Funcionamiento del controlador de 5 direcciones	Función
(Con una entrada de vídeo disponible, pero sin que se haya activado ningún menú)		
N/D	Pulsar en el centro o mover a la derecha / izquierda	Permite activar el Menú rápido .
N/D	Mover arriba / abajo	Permite ajustar el volumen.
(Cuando se ha activado el menú de selección de fuente de vídeo)		
	Mover arriba / abajo	Cambia a la fuente de entrada deseada.
(Cuando se ha activado el Menú rápido)		
	Mover arriba / abajo	Va al ajuste de menú anterior / siguiente.
	Mover a la derecha / izquierda	<ul style="list-style-type: none"> Va al elemento de menú siguiente / anterior. (Cuando el Menú esté resaltado) Mueva a la izquierda para cerrar el Menú rápido; mueva a la derecha para acceder al menú principal.
	Pulsar en el centro	<ul style="list-style-type: none"> Cierra el Menú rápido. (Cuando el Menú esté resaltado) Accederá al menú principal.
(Cuando se haya activado el menú principal)		
	Pulsar en el centro	Confirma la selección.
	Mover a la derecha	<ul style="list-style-type: none"> Accede al menú secundario. Confirma la selección.
	Mover arriba	<ul style="list-style-type: none"> Va al elemento de menú anterior. Para subir/aumentar el ajuste.
	Mover abajo	<ul style="list-style-type: none"> Va al siguiente elemento de menú. Para bajar/reducir el ajuste.

Icono OSD	Funcionamiento del controlador de 5 direcciones	Función
	Mover a la izquierda	<ul style="list-style-type: none"> • Vuelve al menú precedente. • Permite salir del menú OSD.

Puede accederse a todos los menús OSD (presentación en pantalla) mediante las teclas de control. Puede utilizar el menú OSD para ajustar todas las configuraciones del monitor. Las opciones de menú disponibles varían según las fuentes de entrada, las funciones y la configuración.

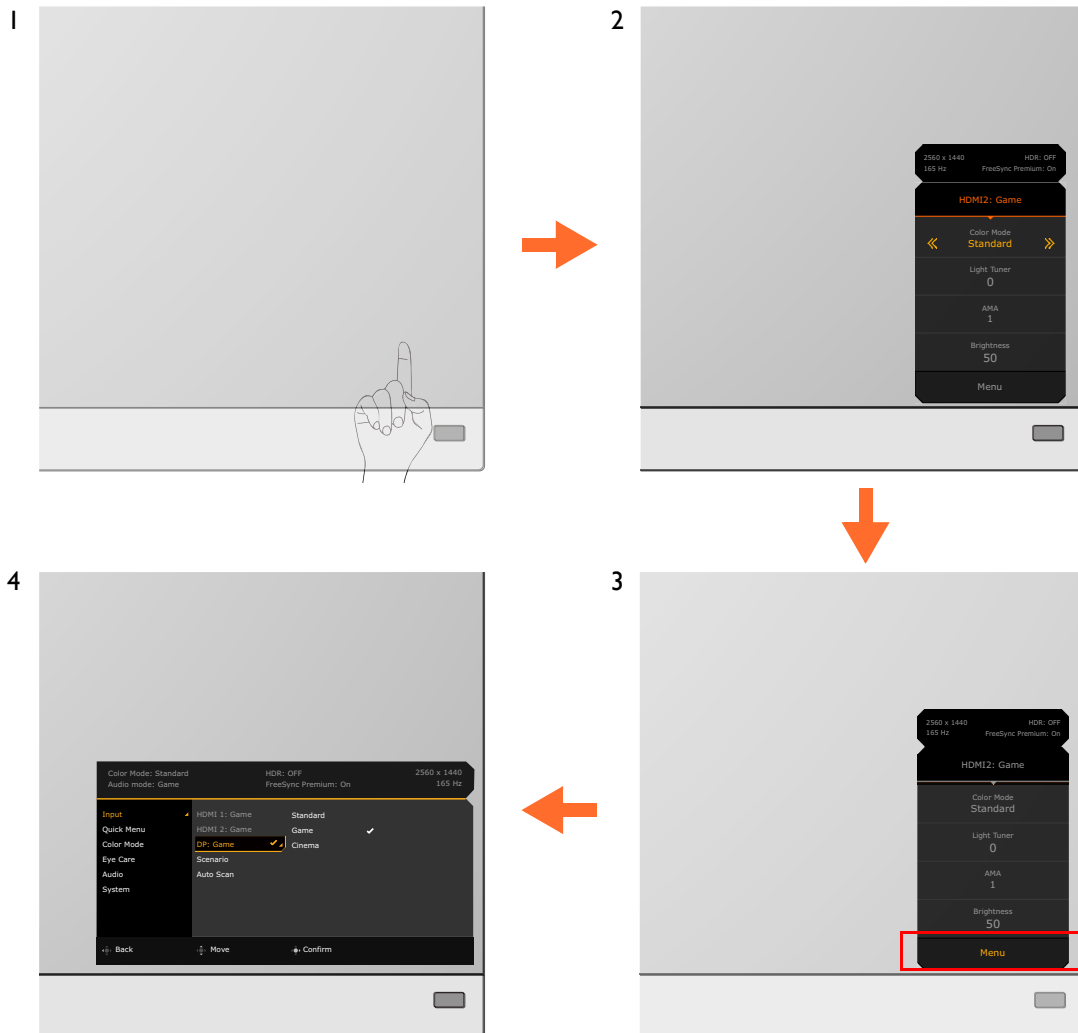

1. Pulse el controlador de 5 direcciones.
2. Se muestra el **Menú rápido**.
3. Seleccione **Menú** para acceder al menú principal.
4. En el menú principal, siga los iconos en pantalla en la parte inferior del menú para realizar ajustes o seleccionar. Consulte [Desplazamiento por el menú principal en la página 36](#) para más información en las opciones del menú.

Configurar el monitor para diferentes escenarios

Dependiendo del entorno en el que se utilice el producto, existen diversos puertos de entrada en el monitor y se puede configurar un escenario predefinido para cada entrada. Si es posible, complete las conexiones y la configuración la primera vez que utilice el monitor y así podrá cambiar fácilmente de escenario sin necesidad de tener que configurarlo luego rápidamente.

Un ejemplo de uso del monitor en diferentes escenarios

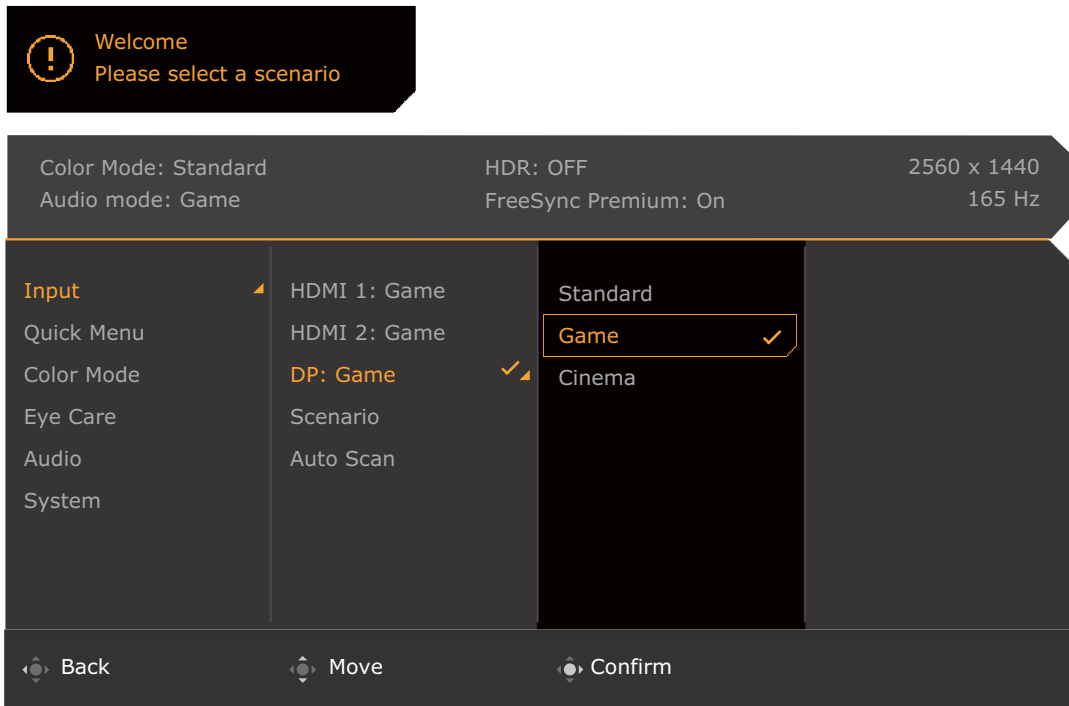
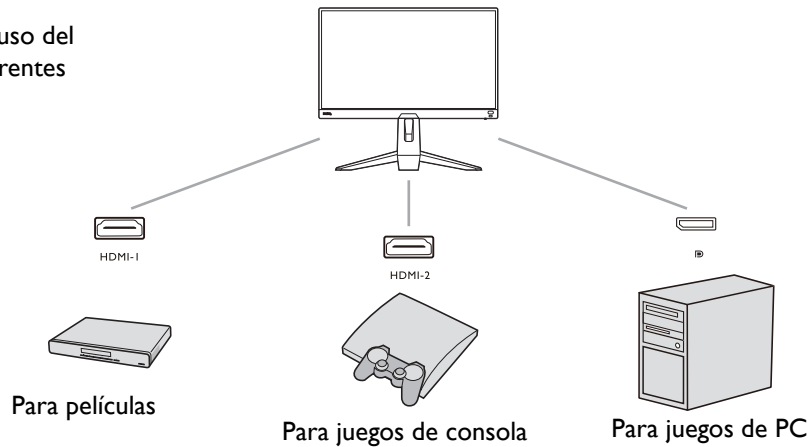

1. Conecte las fuentes de entrada al monitor tal y como se indica en [Conecte el cable de vídeo. en la página 17.](#)
2. Seleccione un escenario para una fuente de entrada disponible. El escenario cambiará con la fuente de entrada. Si no realiza la configuración ahora, el escenario predeterminado para cada fuente de entrada será **Juego**. Puede cambiar la configuración en **Menú > Entrada** más adelante.
3. Para cambiar la fuente de entrada / escenario, pulse la tecla de conmutación. Consulte [Conmutar de entrada rápidamente en la página 26](#) para obtener más información.



- Se le pedirá que vuelva a completar la configuración una vez que se reinicie el sistema desde **Menú > Sistema > Restablec. Todo**.
- Si ha desactivado la configuración del escenario desde **Menú > Entrada > Escenario**, el escenario predeterminado de cada entrada será **Estándar**.

Conmutar de entrada rápidamente





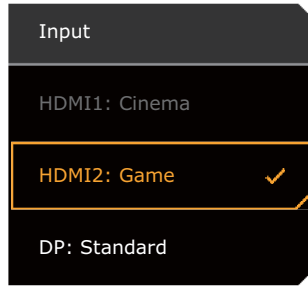

1. Pulse la tecla de conmutación del monitor para abrir el menú de selección de fuente de entrada. Cada fuente está predefinida para un escenario tal y como se describe en [Configurar el monitor para diferentes escenarios en la página 25.](#) El escenario cambiará con la fuente de entrada.

2. Pulse la tecla de conmutación varias veces para examinar las fuentes de vídeo disponibles.





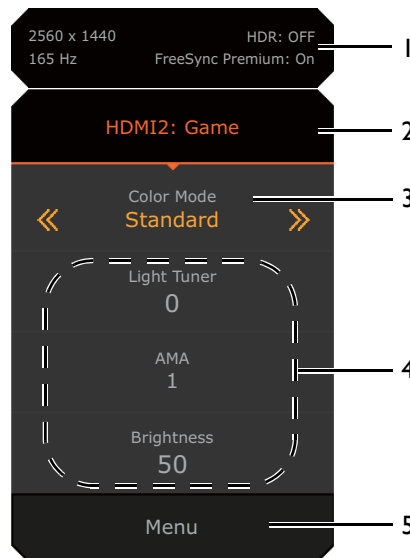

Funcionamiento del **Menú rápido**

El **Menú rápido** es un acceso rápido para cambiar la configuración del monitor ajustada por el escenario. También permite acceder al menú principal.

- Pulse  /  /  para abrir el **Menú rápido**.
- Pulse  /  para acceder a los distintos ajustes.
- Vaya a **Menú** y pulse  para acceder el menú principal.









N.º	Elemento	Descripción
1	Información del sistema	Muestra la información del sistema actual, incluyendo resolución, frecuencia de actualización, estado de HDR y estado de la Adaptive-Sync.
2	Fuente de entrada y escenario predefinido	Muestra la fuente de vídeo / el escenario actual. Para cambiar el escenario que corresponde a una entrada, vaya a Menú > Entrada . Consulte Configurar el monitor para diferentes escenarios en la página 25 para obtener más información.
3	Modo Color	Pulse  /  para desplazarse por los modos de color disponibles. Consulte Modo Color en la página 41 para obtener más información.

N.º	Elemento	Descripción
4	Configuración rápida	Pulse  /  para realizar ajustes. Los menús de ajuste predeterminados varían según el escenario y tal vez no puedan ajustarse en determinados modos de color. Consulte Opciones de menú disponibles para cada Modo Color en la página 29 para ver las opciones disponibles en cada modo de color. Para personalizar los menús de configuración a los que se puede acceder desde el Menú rápido , consulte Personalizar el Menú rápido en la página 28 .
5	Menú principal	Permite acceder al menú principal. Consulte Desplazamiento por el menú principal en la página 36 para obtener más información.

Personalizar el Menú rápido

De forma predeterminada, hay 3 opciones de configuración que pueden personalizarse para cada escenario en el **Menú rápido**. Cambie la configuración si es necesario.

1. Pulse  /  /  para abrir el **Menú rápido**.
2. Vaya a **Menú > Menú rápido**.
3. Seleccione un escenario y pulse  para realizar otra selección.
4. Los dos primeros elementos aparecen desactivados y no se pueden cambiar. Seleccione un elemento disponible y pulse  para realizar otra selección.
5. Desplácese hasta un elemento y pulse  /  para confirmar. Si un menú de ajuste no es compatible con un modo de color, aparecerá desactivado en el **Menú rápido**.

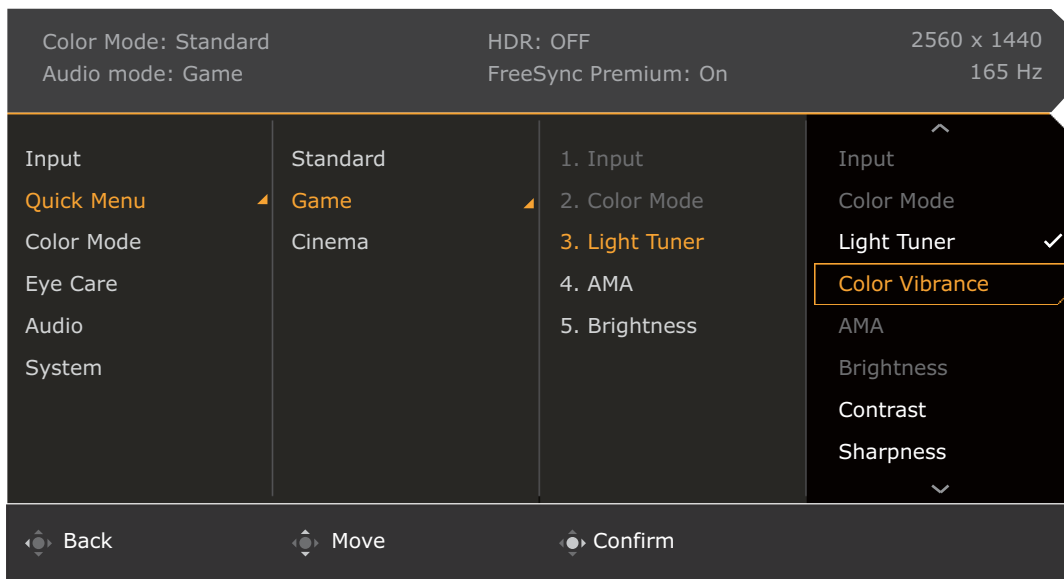

Opciones de menú disponibles para cada **Modo Color**

Dependiendo del **Modo Color** que establezca, las opciones disponibles para el ajuste de color pueden variar. La lista es solo de referencia, ya que las opciones disponibles varían según la entrada. Las opciones de menú que no están disponibles aparecen marcadas en gris.

Modo Color	Juego HDRi	Cine HDRi	Display HDR	FPS	RPG	Juego de Carreras	sRGB	M-Book	ePaper	Personalizar	Jugador 1 / Jugador 2 / Jugador 3
Opciones											
Light Tuner	✓	✓	✗	✓	✓	✓	✗	✗	✗	✓	✓
Brillo del color	✓	✓	✗	✓	✓	✓	✗	✗	✗	✓	✓
Brillo	✓ ⁽²⁾	✓ ⁽²⁾	✓ ⁽⁴⁾	✓	✓	✓	✓	✓ ⁽²⁾	✓ ⁽²⁾	✓ ⁽²⁾	✓ ⁽²⁾
Contraste	✓ ⁽²⁾	✓ ⁽²⁾	✗	✓	✓	✓	✓	✗	✓ ⁽²⁾	✓ ⁽²⁾	✓ ⁽²⁾
Nitidez	✓	✓	✓	✓	✓	✓	✓	✓	✓	✓	✓
Gamma	✗	✗	✗	✓	✓	✓	✗	✗	✗	✓ ⁽²⁾	✓ ⁽²⁾
Temperatura color	✓ ⁽⁵⁾	✓ ⁽⁵⁾	✗	✓	✓	✓	✗	✗	✗	✓ ⁽²⁾	✓ ⁽²⁾
AMA	✓	✓	✓	✓	✓	✓	✓	✓	✓	✓	✓
Blur Reduction	✗	✗	✗	✓ ⁽¹⁾	✓ ⁽¹⁾	✓ ⁽¹⁾	✗	✗	✗	✓ ⁽¹⁾	✓ ⁽¹⁾
B.I.+	✓	✓	✗	✗	✗	✗	✗	✓ ⁽³⁾	✓	✓ ⁽³⁾	✓ ⁽³⁾
Low Blue Light	✗	✗	✗	✓	✓	✓	✗	✗	✗	✓	✓
Ajuste por duración	✗	✗	✗	✗	✗	✗	✗	✓ ⁽²⁾	✗	✓ ⁽²⁾	✓ ⁽²⁾
Suavidad del color	✗	✗	✗	✓	✓	✓	✗	✗	✗	✓	✓



- V: Disponible.
- X: No disponible.
- ⁽¹⁾: Solo disponible cuando la frecuencia de actualización sea superior a 100 Hz.
- ⁽²⁾: Solo disponible cuando la opción **B.I.+** está deshabilitada.
- ⁽³⁾: Solo disponible cuando la opción **Ajuste por duración** está deshabilitada.
- ⁽⁴⁾: Solo disponible cuando la opción **Control de retroilumin.** esté deshabilitada o desactivada.
- ⁽⁵⁾: Solo se encuentra disponible cuando **Temperatura color** se establece a **Definido por usuario**.

Configuración OSD ajustable

Aunque se cambien algunas opciones (p. ej., idioma OSD) y se apliquen de forma inmediata independientemente de otras opciones del monitor o de la entrada, la mayoría de las opciones de configuración OSD se pueden ajustar y guardar para entradas, modos de color o escenarios. Cuando se selecciona una entrada, un modo de color o un escenario, se aplica la configuración deseada.

Elementos	Descripción
Escenario	Guardado y aplicado por el interruptor de entrada.
Modo visualización	
Overscan	
Rango RGB PC	
Modo Color (Todos excepto el Jugador 1/2/3)	Guardado y aplicado por el interruptor de entrada y escenario.
Modo de audio	
Volumen	

Elementos	Descripción
Light Tuner	Guardado y aplicado por el interruptor entrada y modo de color.
Brillo del color	
Brillo	
Contraste	
Gamma	
Temperatura color	
AMA	
Blur Reduction	
Nitidez	
B.I.+	
Ajuste por duración	
Low Blue Light	
Suavidad del color	

Trabajar con la tecla de acceso rápido a HDRi

El monitor utiliza la tecnología Bright Intelligence Plus para equilibrar el brillo de la pantalla mientras se reproduce contenido HDR para mantener todos los detalles de la imagen. Se le proporciona una tecla de acceso rápido en el monitor para cambiar fácilmente al ajuste de HDR que prefiera.

1. Asegúrese de que el contenido HDR está disponible. Consulte [Trabajar con la tecnología HDR en la página 31](#) para obtener más información. La función HDR se habilita automáticamente una vez que haya contenido HDR disponible para el monitor.
2. Pulse la tecla de acceso rápido a HDRi para abrir una lista de opciones de HDR.
3. Pulse la misma tecla varias veces para examinar las opciones hasta la que desee. Consulte [Menú Modo Color en la página 40](#) para obtener más información.

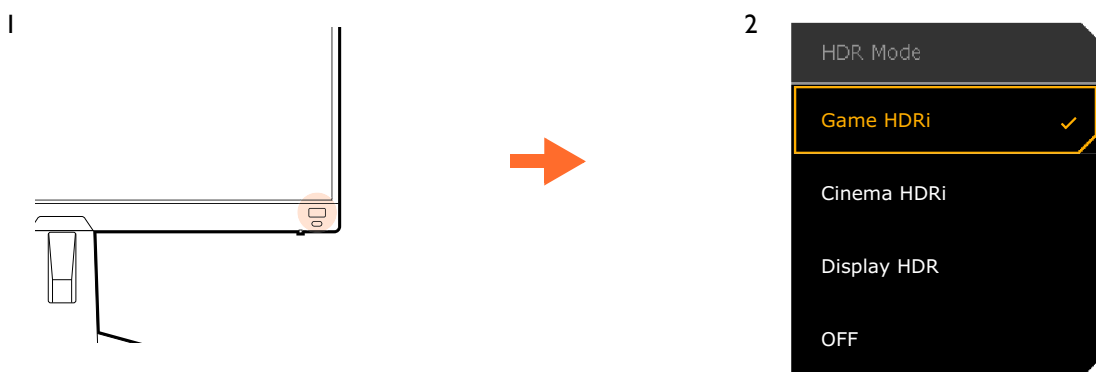

- Para habilitar B.I.+ o HDR respectivamente, consulte [Ajustar el brillo de la pantalla automáticamente \(Bright Intelligence Plus\) en la página 31](#) o [Habilitar la función HDR en la página 31](#).
- Si la opción **Display HDR** está seleccionada y la pantalla parpadea, puede deshabilitar el control de la retroiluminación. Consulte [Control de la retroiluminación en la página 42](#) para obtener más información.

Ajustar el brillo de la pantalla automáticamente (Bright Intelligence Plus)



La función Bright Intelligence Plus solo es compatible con determinados modos de color. Si no está disponible, las opciones de menú aparecerán atenuadas.

El sensor de luz integrado actúa junto con la tecnología Bright Intelligence Plus para detectar la luz ambiente, el brillo de la imagen, el contraste y la temperatura del color, y así equilibrar posteriormente la pantalla de forma automática. Ayuda a conservar los detalles de la imagen y a reducir la fatiga ocular.

Para habilitar esta función, vaya a **Menú > Modo Color > un modo > B.I.+ (Bright Intelligence Plus) > ACTIVAR**. El ajuste tardará unos segundos en completarse.

Si selecciona **Juego HDRi** o **Cine HDRi**, se habilitará automáticamente la función Bright Intelligence Plus. Puede deshabilitarla desde **Modo Color > Juego HDRi / Cine HDRi > B.I.+**.



El rendimiento de Bright Intelligence Plus podría verse afectado por las fuentes de luz y por el ángulo de inclinación del monitor. Si es necesario, puede incrementar la sensibilidad del sensor de luz desde **Eye Care > B.I.+ (Bright Intelligence Plus) > Sensor sensitiv**. Consulte [la página 43](#) para obtener más información.

Trabajar con la tecnología HDR



La información sobre los dispositivos compatibles con HDR y el contenido de este documento es la más actualizada en el momento de la publicación. Para obtener la información más reciente, póngase en contacto con el fabricante de su dispositivo y el proveedor de contenido.

Para habilitar la función HDR, debe tener un contenido y un reproductor compatibles.

1. Asegúrese de que hay un reproductor FHD HDR listo. Los reproductores con los siguientes nombres y resoluciones son compatibles.

Nombres más utilizados para FHD (pueden variar según el fabricante)	FHD, 4K, 4K Ultra HD, UHD, UHD 4K, Ultra HD, 2160p
Nombres más utilizados para HDR10 (pueden variar según el fabricante)	HDR Premium, High Dynamic Range, HDR

2. Asegúrese de que el contenido HDR está disponible. El contenido puede proceder de un reproductor FHD.
3. Asegúrese de que el reproductor y el monitor están conectados a través de un cable adecuado:
 - el cable HDMI / DP / DP a mini DP suministrado o el cable USB-C™ (si dispone de él)
 - un cable HDMI con certificación HDMI High Speed o HDMI Premium (para modelos con entradas HDMI)
 - un cable DP / DP a mini DP compatible con DisplayPort (para modelos con entradas DP)
 - un cable USB-C™ con capacidad del modo alternativo DisplayPort certificado (para modelos con entradas USB-C™)

Habilitar la función HDR

Si se siguen las instrucciones de [Trabajar con la tecnología HDR en la página 31](#) y el contenido de entrada es compatible con HDR, se mostrará en la pantalla el mensaje OSD **HDR: Activo**. Esto significa que el reproductor de contenido y el contenido son compatibles con HDR y que la función HDR está debidamente habilitada. El monitor cumple la norma ST2084 para procesar el contenido HDR. En este caso, el monitor se ajusta de forma predeterminada en **Juego HDRi**.

Puede pulsar la tecla de acceso rápido a HDRi para abrir los ajustes HDR y seleccionar otro modo HDR de la lista. Si lo prefiere, vaya a **Modo Color** para seleccionar.

Habilitar el modo HDR emulado

Si se completa la conexión y no se muestra ningún mensaje OSD, significa que el reproductor de contenido y/o el contenido no son compatibles con HDR. El monitor mantiene el último modo de color elegido para el contenido no HDR. Puede habilitar manualmente el modo HDR emulado seleccionando **Display HDR**, **Juego HDRi** o **Cine HDRi** desde **Modo Color**.

Tipo de contenido	Modo de color seleccionado	Información del sistema en el menú principal
Contenido HDR	Si se selecciona un modo que no sea HDR, se cambia automáticamente a Juego HDRi .	HDR: ACTIVAR
	Juego HDRi Cine HDRi Display HDR	
Contenido no HDR	Si se selecciona un modo de color que no sea HDR.	HDR: DESACT.
	Juego HDRi Cine HDRi Display HDR	HDR: Emulado



Cada modo HDR incluye una configuración de pantalla predeterminada concreta. Puede ajustar la configuración según desee. Consulte [Opciones de menú disponibles para cada Modo Color en la página 29](#) para ver las opciones de menú disponibles.

Elegir un modo de juego rápidamente

Se ofrecen varios modos de color con una configuración de color que se adaptará a la perfección a los diferentes títulos de juego.

1. Pulse / / para abrir el **Menú rápido**.
2. Vaya a **Menú > Modo Color**.
3. Seleccione una opción de la lista. Consulte [Modo de audio en la página 45](#) para obtener más información.

Elegir un escenario de audio

Se ofrecen varios ecualizadores de audio para la reproducción de audio en diferentes escenarios.

1. Pulse / / para abrir el **Menú rápido**.
2. Vaya a **Menú > Sonido > Modo de audio**.
3. Seleccione una opción de la lista. Consulte [Modo de audio en la página 45](#) para obtener más información.

Ajuste del modo visualización

Para mostrar imágenes con una relación de aspecto distinta a 16:9 y un tamaño distinto al tamaño de panel del modelo adquirido, podrá ajustar el modo de visualización en el monitor.

1. Pulse / / para abrir el **Menú rápido**.
2. Vaya a **Menú > Sistema > Pantalla > Modo visualización**.
3. Seleccione un modo de visualización apropiado. El ajuste se aplicará inmediatamente.

Elegir un modo de color adecuado

Su monitor ofrece varios modos de imagen que son idóneos para diferentes tipos de imágenes. La configuración de pantalla se puede guardar por el modo de color. Consulte [Modo Color en la página 41](#) para ver todos los modos de imagen disponibles.

1. Pulse  para abrir el **Menú rápido**.
2. Vaya a **Menú > Modo Color** para elegir el modo de color que desee.
3. En cada modo, ajuste y guarde la configuración que mejor responda a sus necesidades.

Conectar el monitor a su producto serie MacBook

Mientras el monitor está conectado a su producto serie MacBook, cambie al modo **M-Book** que representa la representación visual y coincidencia de color del MacBook en su monitor.

1. Conectar el monitor al producto serie MacBook.
2. Pulse  para abrir el **Menú rápido**.
3. Vaya a **Menú > Modo Color**.
4. Seleccionar **M-Book**. El ajuste se aplicará inmediatamente.

Habilitar la función de accesibilidad para personas con problemas de visión cromática (**Suavidad del color**)

Suavidad del color es una función de accesibilidad que ayuda a las personas con problemas de visión cromática a distinguir. Este monitor incluye las funciones **Filtro rojo** y **Filtro verde**. Elija la opción que necesite.

1. Pulse  para abrir el **Menú rápido**.
2. Vaya a **Menú > Eye Care > Suavidad del color**.
3. Elija **Filtro rojo** o **Filtro verde**.
4. Ajuste el valor del filtro. Al incrementar el valor, aumenta la intensidad del efecto.

Activación de FreeSync™ Premium

Los monitores que incorporan la función FreeSync eliminan el efecto de desgarro de pantalla, los parpadeos y las ralentizaciones durante los juegos.

1. Utilice una unidad de procesamiento gráfico (GPU) compatible con el controlador más actualizado. Para obtener información sobre las tecnologías compatibles, visite www.AMD.com.
2. Asegúrese de conectar al DisplayPort o HDMI. Consulte [Conecte el cable de vídeo en la página 17](#) para obtener más información.



Si tiene alguna pregunta relacionada con el rendimiento de FreeSync™ Premium, consulte www.AMD.com.

Trabajar con la tecnología de Formato de vídeo compatible

Su monitor admite la reproducción de vídeos 24P si estos se produjeron originalmente con esta velocidad de fotogramas. Con la tecnología de Formato de vídeo compatible, el monitor muestra dichos vídeos con la cadencia correcta sin ninguna reducción que distorsione la fuente de vídeo. Esta función se habilita automáticamente si hay contenido compatible disponible para el monitor.

Configuración inicial para reproducir juegos a 165 Hz

Puede optimizar el monitor para mejorar su experiencia de juegos. Puede empezar con los siguientes pasos.



En función del sistema operativo de su PC, deberán seguirse distintos procedimientos para ajustar la frecuencia de actualización de la pantalla. Consulte el documento Ayuda de su sistema operativo para más detalles.

1. Ajuste la frecuencia de actualización de la pantalla en **165 Hercios (165 Hz)**. Haga clic con el botón derecho del ratón en el escritorio y seleccione **Resolución de pantalla**. Haga clic en **Configuración avanzada**. En la ficha **Monitor**, cambie la frecuencia de actualización de la pantalla a **165 Hercios**. Y luego haga clic en **Aplicar** y en **Sí** para confirmar el cambio.

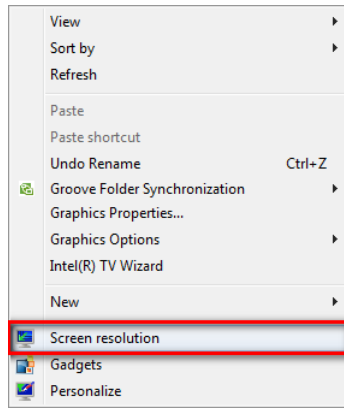

Change the appearance of your display

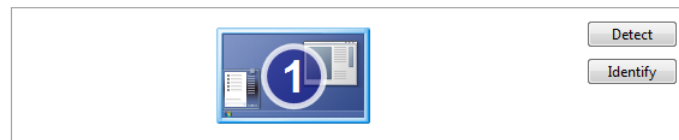

Display: 1. J2046C BLUDD
Resolution: 1920 x 1080 (recommended)
Orientation: Landscape

Advanced settings

[Connect to a projector](#) (or press the key and tap P)
[Make text and other items larger or smaller](#)
[What display settings should I choose?](#)

OK Cancel Apply

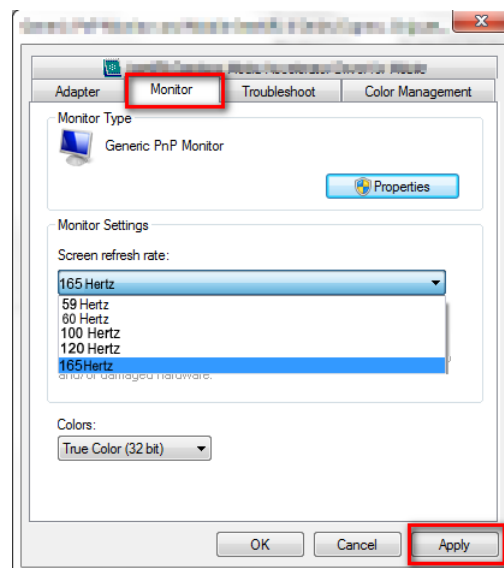

2. Vaya al menú de configuración de su juego y cambie la velocidad de fotogramas o la frecuencia de actualización de la pantalla a 165 Hz. Consulte el documento *Ayuda* que se suministra con su juego para más detalles.
3. Para comprobar si la frecuencia de actualización de la pantalla se ha modificado, vaya al **Menú rápido** de su monitor y compruebe la información del sistema.





Si no está disponible 165 Hz en sus menús, compruebe lo siguiente:

- asegúrese de que el cable DisplayPort esté bien conectado a su ordenador y al monitor
 - asegúrese de que su GPU admite 165 Hz
 - asegúrese de que su juego admite 165 Hz.
-

Desplazamiento por el menú principal

Puede utilizar el menú OSD (presentación en pantalla) para ajustar todas las configuraciones del monitor.

Pulse  /  /  para abrir el **Menú rápido** y seleccione **Menú** para acceder al menú principal. Consulte [Controlador de 5 direcciones y operaciones básicas del menú en la página 24](#) para más detalles.

Las opciones de menú disponibles varían según las fuentes de entrada, las funciones y la configuración. Las opciones de menú que no están disponibles aparecen marcadas en gris. Y las teclas que no están disponibles se deshabilitarán y desaparecerán los correspondientes iconos de OSD. En modelos sin determinadas funciones, su configuración y los elementos relacionados no aparecerán en el menú.



Los idiomas del menú OSD pueden diferir del producto suministrado en su región; consulte [Idioma en la página 48](#) bajo la sección **Sistema** y **Config. OSD** para más detalles.

Para más información sobre cada menú, por favor, consulte las siguientes páginas:

- [Menú Entrada en la página 37](#)
- [Menú rápido en la página 38](#)
- [Menú Modo Color en la página 40](#)
- [Menú Eye Care en la página 43](#)
- [Menú Sonido en la página 45](#)
- [Menú Sistema en la página 47](#)

Menú Entrada

Las opciones de menú disponibles varían según las fuentes de entrada, las funciones y la configuración. Las opciones de menú que no están disponibles aparecen marcadas en gris. Y las teclas que no están disponibles se deshabilitarán y desaparecerán los correspondientes iconos de OSD. En modelos sin determinadas funciones, su configuración y los elementos relacionados no aparecerán en el menú.

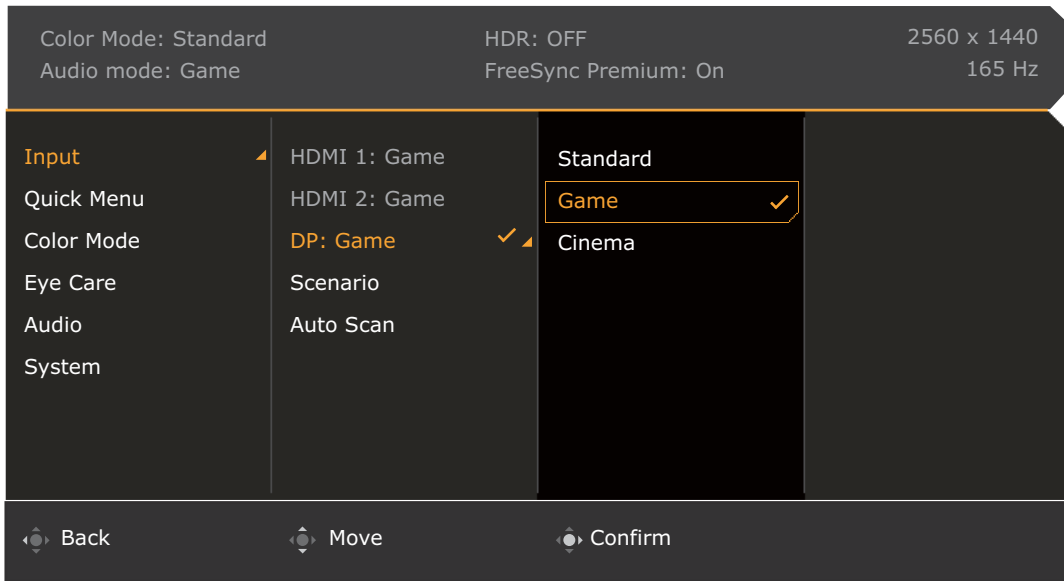









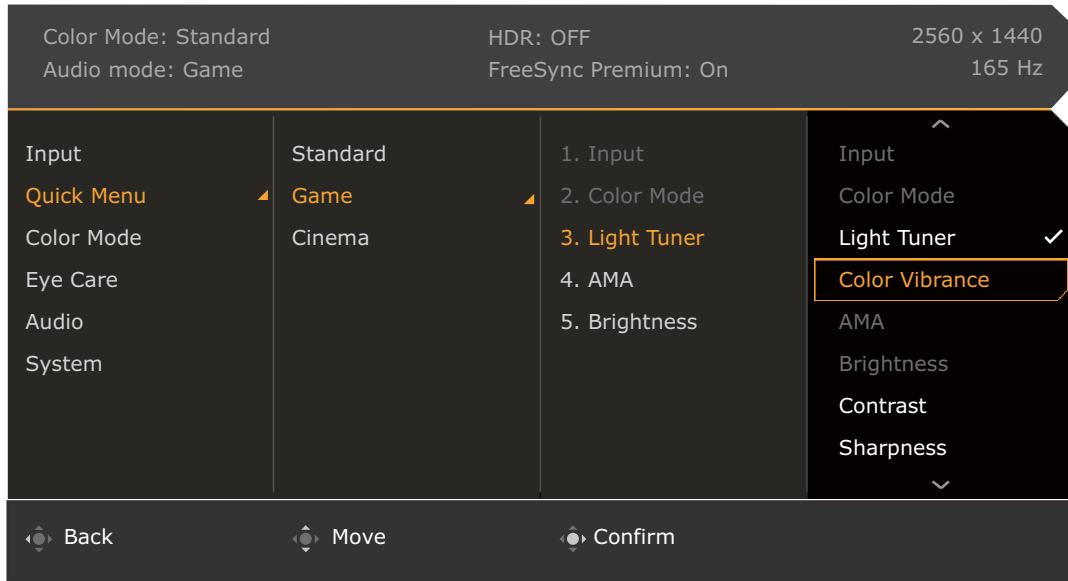





1. Pulse / / para abrir el **Menú rápido**.
2. Seleccione **Menú** desde el **Menú rápido**.
3. Utilice o para seleccionar **Entrada**.
4. Seleccione para ir a un submenú y luego utilice o para seleccionar un elemento del menú.
5. Utilice o para realizar ajustes o bien utilice o para realizar una selección.
6. Para regresar al menú anterior, seleccione .
7. Para salir del menú, seleccione .

Elemento	Función	Intervalo
Entrada	Use esta función para cambiar la entrada a una entrada adecuada para el tipo de conexión de su cable de vídeo. Se podría designar un escenario para una entrada. Consulte Configurar el monitor para diferentes escenarios en la página 25 para obtener más información.	<ul style="list-style-type: none"> • HDMI 1 • HDMI 2 • DP • Escenario • Búsqueda automática

Menú rápido

Las opciones de menú disponibles varían según las fuentes de entrada, las funciones y la configuración. Las opciones de menú que no están disponibles aparecen marcadas en gris. Y las teclas que no están disponibles se deshabilitarán y desaparecerán los correspondientes iconos de OSD. En modelos sin determinadas funciones, su configuración y los elementos relacionados no aparecerán en el menú.



1. Pulse  /  /  para abrir el **Menú rápido**.
2. Seleccione **Menú** desde el **Menú rápido**.
3. Utilice  o  para seleccionar **Menú rápido**.
4. Seleccione  para ir a un submenú y luego utilice  o  para seleccionar un elemento del menú.
5. Utilice  o  para realizar ajustes o bien utilice o  para realizar una selección.
6. Para regresar al menú anterior, seleccione .
7. Para salir del menú, seleccione .









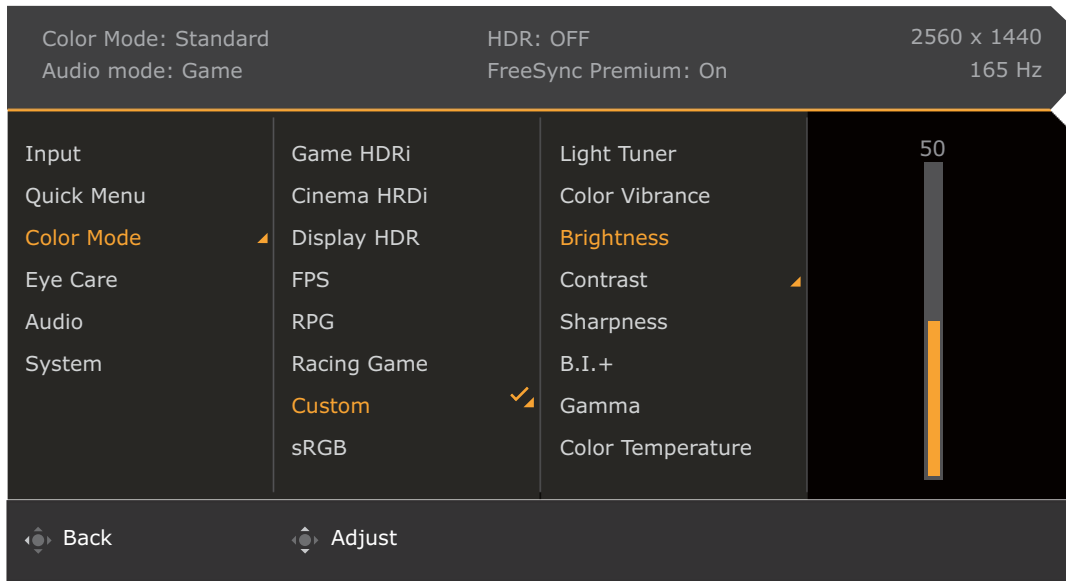



Elemento	Función	Intervalo
Menú rápido	<p>Establece 3 ajustes que podrían ajustarse frecuentemente desde el Menú rápido. Consulte Funcionamiento del Menú rápido en la página 27 y Personalizar el Menú rápido en la página 28 para más información.</p> <p> Si la opción Entrada > Escenario está deshabilitada, solo estará disponible la opción Estándar.</p>	

Elemento	Función		Intervalo
	Estándar	Para una aplicación informática básica.	<ul style="list-style-type: none"> • Entrada (no se puede cambiar) • Modo Color (no se puede cambiar) • Light Tuner • Brillo del color • AMA • Brillo • Contraste • Nitidez • Modo de audio • Volumen • Low Blue Light • Blur Reduction
	Juego	Para juegos.	
	Cine	Para ver películas.	

Menú Modo Color

Las opciones de menú disponibles varían según las fuentes de entrada, las funciones y la configuración. Las opciones de menú que no están disponibles aparecen marcadas en gris. Y las teclas que no están disponibles se deshabilitarán y desaparecerán los correspondientes iconos de OSD. En modelos sin determinadas funciones, su configuración y los elementos relacionados no aparecerán en el menú.



1. Pulse  /  /  para abrir el **Menú rápido**.
2. Seleccione **Menú** desde el **Menú rápido**.
3. Utilice  o  para seleccionar **Modo Color**.
4. Seleccione  para ir a un submenú y luego utilice  o  para seleccionar un elemento del menú.
5. Utilice  o  para realizar ajustes o bien utilice o  para realizar una selección.
6. Para regresar al menú anterior, seleccione .
7. Para salir del menú, seleccione .

Elemento	Función	Intervalo	
Modo Color	Selecciona el modo de color que mejor se adapta al tipo de imagen mostrado en pantalla.		
	Juego HDRi	Permite habilitar las funciones HDR y B.I.+ al mismo tiempo, además de mejorarse el contraste.	<ul style="list-style-type: none"> • Light Tuner • Brillo del color • Brillo • Contraste • Nitidez • B.I.+ • Gamma • Temperatura color • AMA • Blur Reduction (Reducción de desenfoque en movimiento) • Control de retroilumin. • Guardar como • Restablecer color
	Cine HDRi	Permite habilitar las funciones HDR y B.I.+ a la vez.	
	Display HDR	Habilita la función HDR para el contenido que cumple los estándares DisplayHDR™ (certificación VESA).	
	FPS	Para jugar a juegos en FPS (Disparos en primera persona).	
	RPG	Para jugar a juegos RPG (Juego de rol).	
	Juego de Carreras	Para juegos de carreras.	
	Personalizar	Aplica una combinación de ajustes de color definidos por los usuarios.	
	sRGB	Para una mejor representación de correspondencia de colores con dispositivos periféricos compatibles sRGB.	
	M-Book	Reduzca las diferencias visuales entre el monitor y el producto serie MacBook conectado.	
	ePaper	Para leer libros electrónicos o documentos en blanco y negro con un brillo de pantalla adecuado y textos claros.	
	Jugador 1	Guarda un nuevo conjunto de ajustes de visualización personalizados.	
	Jugador 2		
Jugador 3			

Las opciones de menú disponibles varían según las fuentes de entrada, las funciones y la configuración. Consulte [Opciones de menú disponibles para cada Modo Color en la página 29](#) para obtener más información.

Elemento	Función	Intervalo
Light Tuner	Resalta las sombras oscuras aumentando el brillo, el contraste y la saturación al mismo tiempo.	-10 a 10
Brillo del color	Ofrece diferentes combinaciones de ajustes de color. Una vez aplicado, puede ajustar algunos de los ajustes de color en los menús correspondientes.	0 a 20
Brillo	Ajusta el equilibrio entre los tonos claros y oscuros.	0 a 100
Contraste	Ajusta la diferencia entre las partes oscuras y claras.	0 a 100
Nitidez	Ajusta la claridad y visibilidad de los bordes de los sujetos en la imagen.	0 a 10

Elemento	Función		Intervalo
B.I.+	Activa y desactiva la función Bright Intelligence Plus. El sensor de luz integrado actúa junto con la tecnología Bright Intelligence Plus para detectar la luz ambiente, el brillo de la imagen, el contraste y la temperatura del color; y así equilibrar posteriormente la pantalla de forma automática. Consulte B.I.+ (Bright Intelligence Plus) en la página 43 para ver más ajustes.		<ul style="list-style-type: none"> • ACTIVAR • DESACT.
Gamma	Ajusta la luminancia de tono.		1 a 5
Temperatura color	Normal	Permite ver los vídeos y las fotografías con los colores naturales. Éste es el color predeterminado de fábrica.	
	Azulado	Aplica un tono frío a la imagen, y es la configuración predefinida para el color blanco estándar de la industria de PC.	
	Rojizo	Aplica un tono cálido a la imagen, y es la configuración predefinida para el color blanco estándar de impresión de noticias.	
	Definido por usuario	<p>Se puede cambiar la mezcla de los colores primarios rojo, verde y azul de la imagen. Acceda a los R (rojo), G (verde) y B (azul) para cambiar la configuración.</p> <p>Disminuir uno o más colores reducirá la respectiva contribución en el color de la imagen; por ejemplo, si se reduce el nivel de azul, la imagen cambiará gradualmente a un tono amarillento. Si se reduce el verde, la imagen cambiará a un tono fucsia.</p>	<ul style="list-style-type: none"> • R (0 a 100) • G (0 a 100) • B (0 a 100)
AMA	Mejora el tiempo de respuesta del nivel de gris del panel LCD.		0 a 3
Blur Reduction (Reducción de desenfoque en movimiento)	<p>Reduce el desenfoque en movimiento en juegos o durante la reproducción de vídeo.</p>  Observe los efectos de la función Blur Reduction una vez activada. <ul style="list-style-type: none"> - Se ha reducido el brillo. - Se ha desactivado la eliminación de parpadeos. - Solo disponible cuando la frecuencia de actualización sea superior a 100 Hz. 	<ul style="list-style-type: none"> • ACTIVAR • DESACT. 	
Control de retroilumin. (solo Display HDR)	(Disponible solo cuando la de entrada sea compatible con HDR.) Una vez habilitada, el monitor puede parpadear al reproducir contenido HDR, ya que la retroiluminación cambia de forma dinámica con el contenido. Este es un fenómeno normal. Si lo desea, puede deshabilitar esta función.		<ul style="list-style-type: none"> • ACTIVAR • DESACT.
Guardar como (Solo determinados modos)	Guarda un nuevo conjunto de ajustes de visualización personalizados.		<ul style="list-style-type: none"> • Jugador 1 • Jugador 2 • Jugador 3
Restablecer color	Restablece la configuración personalizada del color a los valores de fábrica.		<ul style="list-style-type: none"> • SÍ • NO

Menú Eye Care

Las opciones de menú disponibles varían según las fuentes de entrada, las funciones y la configuración. Las opciones de menú que no están disponibles aparecen marcadas en gris. Y las teclas que no están disponibles se deshabilitarán y desaparecerán los correspondientes iconos de OSD. En modelos sin determinadas funciones, su configuración y los elementos relacionados no aparecerán en el menú.

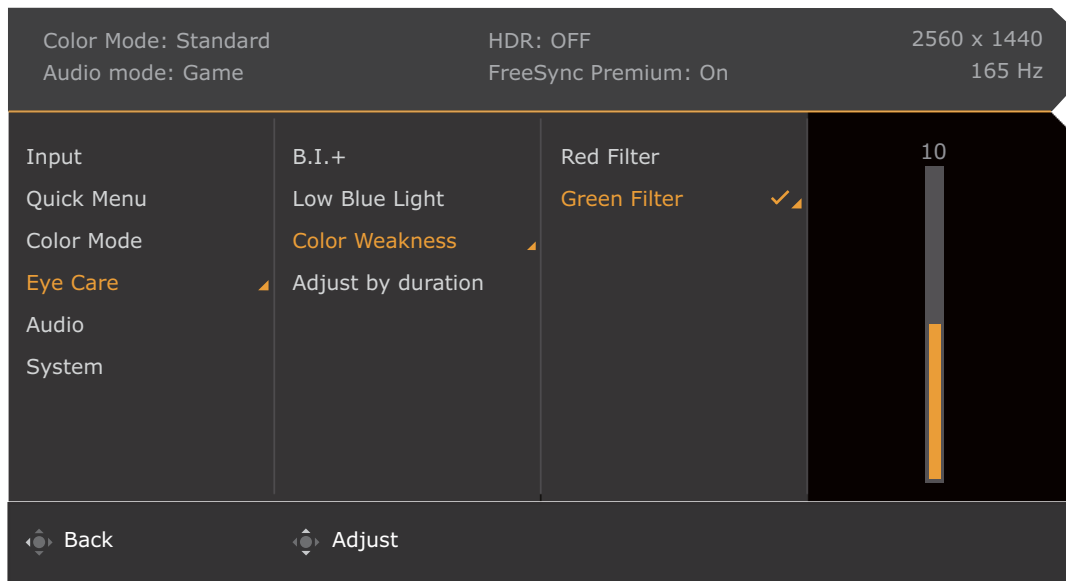

1. Pulse / / para abrir el **Menú rápido**.
2. Seleccione **Menú** desde el **Menú rápido**.
3. Utilice o para seleccionar **Eye Care**.
4. Seleccione para ir a un submenú y luego utilice o para seleccionar un elemento del menú.
5. Utilice o para realizar ajustes o bien utilice o para realizar una selección.
6. Para regresar al menú anterior, seleccione .
7. Para salir del menú, seleccione .

Elemento	Función	Intervalo	
B.I.+ (Bright Intelligence Plus)	Si la función Bright Intelligence Plus se ha habilitado desde un modo en el menú Modo Color , las opciones relacionadas estarán disponibles aquí.		
	Medidor de luz	Permite visualizar en la pantalla las condiciones de luz que rodean al monitor.	• ACTIVAR • DESACT.
	Sensor sensitiv.	Ajusta la sensibilidad del sensor de luz para cambiar el rango de brillo que se debe detectar. Puede resultarle útil para corregir la iluminación desigual a la hora de detectar la luz.	0 a 100
Low Blue Light	Disminuye la luz azul emitida por la pantalla para reducir el riesgo de exposición ocular a dicha luz azul. Cuanto mayor sea el valor, más habrá disminuido la luz azul.	0 a 20	

Elemento	Función		Intervalo
Suavidad del color	Ajusta la representación de los colores para ayudar a las personas con problemas de visión cromática a distinguir los colores más fácilmente.		
	Filtro rojo	Determina el efecto que produce el filtro rojo. Al incrementar el valor, aumenta la intensidad del efecto.	0 a 20
	Filtro verde	Determina el efecto que produce el filtro verde. Al incrementar el valor, aumenta la intensidad del efecto.	0 a 20
Ajuste por duración	La temperatura del color del monitor cambia al aumentar el tiempo de uso para reducir la posible tensión ocular.		<ul style="list-style-type: none"> • ACTIVAR • DESACT.

Menú Sonido

Las opciones de menú disponibles varían según las fuentes de entrada, las funciones y la configuración. Las opciones de menú que no están disponibles aparecen marcadas en gris. Y las teclas que no están disponibles se deshabilitarán y desaparecerán los correspondientes iconos de OSD. En modelos sin determinadas funciones, su configuración y los elementos relacionados no aparecerán en el menú.

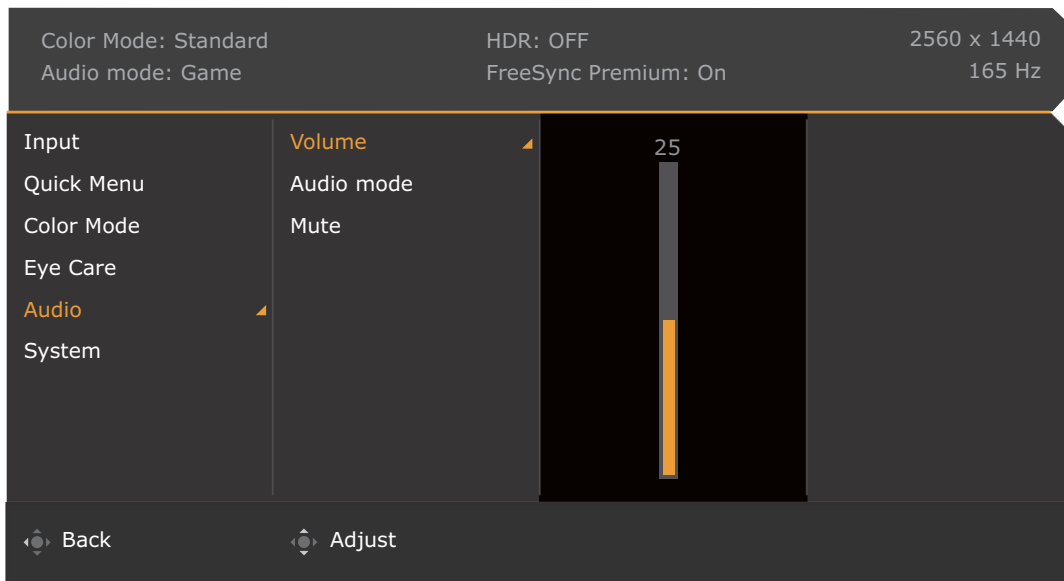

1. Pulse / / para abrir el **Menú rápido**.
2. Seleccione **Menú** desde el **Menú rápido**.
3. Utilice o para seleccionar **Sonido**.
4. Seleccione para ir a un submenú y luego utilice o para seleccionar un elemento del menú.
5. Utilice o para realizar ajustes o bien utilice o para realizar una selección.
6. Para regresar al menú anterior, seleccione .
7. Para salir del menú, seleccione .









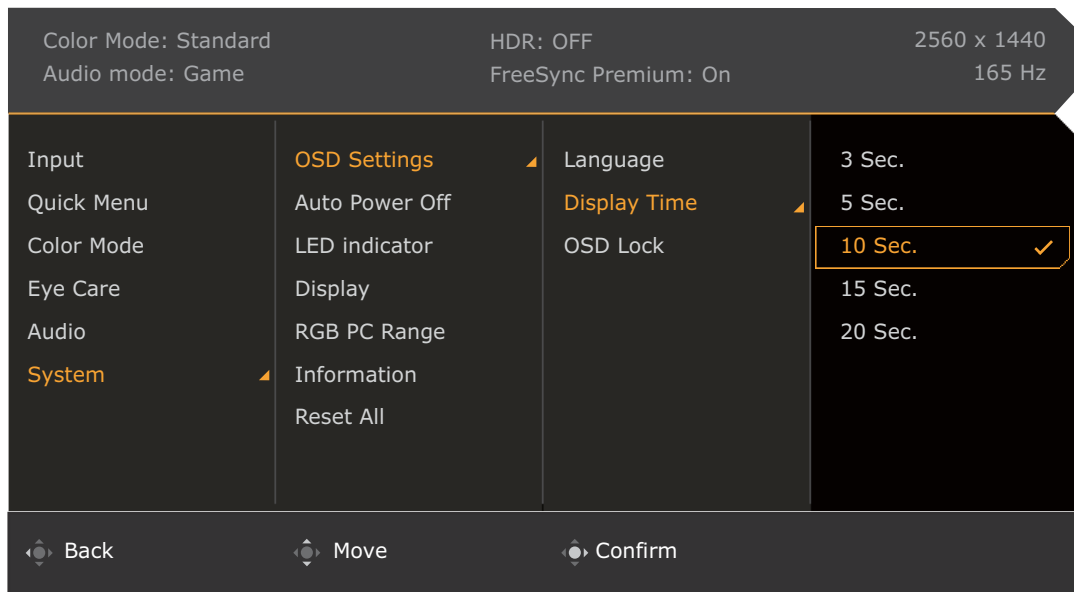



Elemento	Función	Intervalo	
Volumen	Ajusta el volumen de audio.	0 a 50	
Modo de audio	Permite seleccionar uno de los ecualizadores para obtener el mejor efecto de audio en determinados escenarios.		
	FPS	Mejora el posicionamiento del sonido para que pueda identificar la ubicación o el origen de los sonidos detallados, como una bala volando o los pasos de un enemigo.	
	RCG	Mejora las revoluciones del motor.	
	SPG	Cancela el ruido para mejorar la claridad del sonido y mejora las emisiones deportivas.	
	Cine	Mejora los graves a la vez que mantiene la claridad de la voz.	



Elemento	Función		Intervalo
	POP / En directo	Mantiene la música y la voz en armonía como si fueran en directo.	
Silenciar	Silencia la entrada de audio.		<ul style="list-style-type: none"> • ACTIVAR • DESACT.



Menú Sistema

Las opciones de menú disponibles varían según las fuentes de entrada, las funciones y la configuración. Las opciones de menú que no están disponibles aparecen marcadas en gris. Y las teclas que no están disponibles se deshabilitarán y desaparecerán los correspondientes iconos de OSD. En modelos sin determinadas funciones, su configuración y los elementos relacionados no aparecerán en el menú.



1. Pulse  /  /  para abrir el **Menú rápido**.
2. Seleccione **Menú** desde el **Menú rápido**.
3. Utilice  o  para seleccionar **Sistema**.
4. Seleccione  para ir a un submenú y luego utilice  o  para seleccionar un elemento del menú.
5. Utilice  o  para realizar ajustes o bien utilice o  para realizar una selección.
6. Para regresar al menú anterior, seleccione .
7. Para salir del menú, seleccione .













Elemento	Función		Intervalo
Config. OSD	Idioma	<p>Define el idioma del menú OSD.</p>  <p>Las opciones de idioma que aparecen en el OSD pueden ser diferentes de las que aparecen a la derecha, dependiendo del producto suministrado en su región.</p>	<ul style="list-style-type: none"> • English • Français • Deutsch • Italiano • Español • Polski • Český • Magyar • Română • Nederlands • Русский • Svenska • Português • العربية • 日本語 • 한국어 • 繁體中文 • 简体中文
	Tiemp visualización	<p>Ajusta el tiempo de visualización del menú OSD.</p>	<ul style="list-style-type: none"> • 3 seg. • 5 seg. • 10 seg. • 15 seg. • 20 seg.
	Bloqueo OSD	<p>Evita el cambio accidental de la configuración del monitor. Cuando esta función está activada, los controles del OSD y las operaciones con teclas de acceso rápido se desactivan.</p>  <p>Para desbloquear los controles del OSD, pulse durante varios segundos en cualquier tecla durante 10 segundos.</p>	
Apagado automático	<p>Ajusta el tiempo que tardará en apagarse automáticamente el monitor en el modo de ahorro de energía.</p>		<ul style="list-style-type: none"> • DESACT. • 10 min • 20 min • 30 min
Indicador LED	<p>Enciende o apaga el indicador LED del botón de encendido.</p>		<ul style="list-style-type: none"> • ACTIVAR • DESACT.

Elemento	Función		Intervalo	
Pantalla	Modo visualización	Esta función se facilita para permitir una relación de aspecto diferente a 16:9, sin que su visualización presente distorsión geométrica alguna.		
		Completo	Cambia el tamaño de la imagen de entrada para llenar la pantalla. Ideal para las imágenes de aspecto 16:9.	
		Proporción	La imagen de entrada se visualiza sin ninguna distorsión geométrica, llenando la pantalla lo máximo posible.	
		1:1	Muestra la imagen de entrada en su resolución nativa, sin modificar el tamaño.	
	Overscan	<p>Aumenta ligeramente la imagen de entrada. Utilice esta función para ocultar los molestos bordes que rodean la imagen.</p>  <p>Disponible solo cuando la entrada sea una sincronización de vídeo de HDMI.</p>	<ul style="list-style-type: none"> • ACTIVAR • DESACT. 	
Rango RGB PC	Determina el intervalo de escalas de color. Seleccione una opción que coincida con el ajuste del intervalo de RGB en el dispositivo conectado.		<ul style="list-style-type: none"> • Dete autom • RGB (0~255) • RGB (16~235) 	
Información	Muestra la información del producto.		<ul style="list-style-type: none"> • Entrada • Resolución actual • Resolución óptima • HDR • Nombre del modelo 	
Restablec. Todo	<p>Restablece todos los ajustes de modo, color y geometría a los valores predeterminados de fábrica.</p>  <p>Tras restablecer el sistema, se le pedirá que ajuste escenarios para las entradas disponibles. Consulte Configurar el monitor para diferentes escenarios en la página 25 para obtener más información.</p>		<ul style="list-style-type: none"> • SÍ • NO 	

Solución de problemas

Preguntas más frecuentes

Imágenes

-  La imagen aparece borrosa.
-  Descargue el **Resolution file (Archivo de resolución)** del sitio web (consulte [Soporte del producto en la página 3](#)). Consulte "**Ajustar la resolución de la pantalla**". Y luego seleccione la resolución y la frecuencia de actualización correctas, y realice los ajustes necesarios conforme a estas instrucciones.
-  ¿La imagen se muestra borrosa sólo con resoluciones inferiores a la nativa (máxima)?
-  Descargue el **Resolution file (Archivo de resolución)** del sitio web (consulte [Soporte del producto en la página 3](#)). Consulte "**Ajustar la resolución de la pantalla**". Seleccione la resolución nativa.
-  Se pueden apreciar errores de píxel.
- Uno o varios píxeles son negros de forma permanente, uno o varios píxeles son blancos de forma permanente o uno o varios píxeles son rojos, verdes, azules o de cualquier otro color de forma permanente.
-  Limpia la pantalla LCD.
- Apague y vuelva a encender.
 - Estos píxeles están continuamente en on o en off y es un defecto innato de la tecnología LCD.
-  La tonalidad de la imagen no es correcta.
-  La imagen presenta un aspecto amarillento, azulado o rosado.
- Vaya al modo de color seleccionado desde el **Modo Color**. Seleccione **Restablecer color** y luego elija **SI** para restablecer la configuración de color a los valores predeterminados de fábrica.
- Si la imagen sigue sin mostrarse correctamente y la OSD presenta una tonalidad defectuosa, significa que falta uno de los tres colores primarios en la entrada de señal. Compruebe ahora los conectores del cable de señal. Si alguna patilla se dobla o rompe, póngase en contacto con su proveedor para obtener la asistencia necesaria.
-  La imagen aparece distorsionada o parpadea.
-  Descargue el **Resolution file (Archivo de resolución)** del sitio web (consulte [Soporte del producto en la página 3](#)). Consulte "**Ajustar la resolución de la pantalla**". Y luego seleccione la resolución y la frecuencia de actualización correctas, y realice los ajustes necesarios conforme a estas instrucciones.
-  El monitor se utiliza en su resolución nativa, aunque la imagen aún está distorsionada.
-  Las imágenes de diferentes fuentes de entrada pueden aparecer distorsionadas o alargadas si el monitor se utiliza con la resolución nativa. Para obtener un rendimiento de visualización óptimo en cada fuente de entrada, utilice la función **Modo visualización** para configurar una relación de aspecto adecuada a la fuente de entrada. Consulte [Modo visualización en la página 49](#) para más detalles.

- ❓ La imagen aparece desviada en una dirección.
- ✅ Descargue el **Resolution file (Archivo de resolución)** del sitio web (consulte [Soporte del producto en la página 3](#)). Consulte "**Ajustar la resolución de la pantalla**". Y luego seleccione la resolución y la frecuencia de actualización correctas, y realice los ajustes necesarios conforme a estas instrucciones.
- ❓ Una sombra débil de la imagen estática exhibida está visible en la pantalla.
- ✅
 - Active la función de administración de energía para que el monitor y el ordenador entren en el modo de suspensión de bajo consumo de energía cuando no estén en uso de manera efectiva.
 - Use un protector de pantalla para evitar que ocurra la retención de imagen.

Indicador LED de encendido

- ❓ El indicador LED se ilumina en blanco o naranja.
- ✅
 - Si el LED se ilumina en blanco fijo, el monitor estará encendido.
 - Si el indicador LED se ilumina en blanco y aparece en pantalla un mensaje **Frecuencia fuera de intervalo**, esto significa que se está utilizando un modo de visualización que no es compatible con este monitor, cambie el ajuste a uno de los modos compatibles. Descargue el **Resolution file (Archivo de resolución)** del sitio web (consulte [Soporte del producto en la página 3](#)). Consulte "**Ajustar la resolución de la pantalla**". Y luego seleccione la resolución y la frecuencia de actualización correctas, y realice los ajustes necesarios conforme a estas instrucciones.
 - Si el indicador LED se ilumina en naranja, el modo de administración de energía se encuentra activo. Pulse cualquier tecla del teclado del ordenador o mueva el ratón. Si no ocurre nada, compruebe los conectores del cable de señal. Si alguna patilla se dobla o rompe, póngase en contacto con su proveedor para obtener la asistencia necesaria.
 - Si el LED está apagado, compruebe la toma de la fuente de alimentación, la fuente de alimentación externa y el interruptor de alimentación principal.

Controles OSD

- ❓ Los controles OSD no son accesibles.
- ✅ Para desbloquear los controles del OSD cuando está configurado para que se bloquee, pulse durante varios segundos en cualquier tecla durante 10 segundos.

Mensajes OSD

- ❓ Aparece el mensaje **Frecuencia fuera de intervalo** en la pantalla durante el proceso de arranque del ordenador.
- ✅ Si aparece el mensaje **Frecuencia fuera de intervalo** en la pantalla durante el proceso de arranque del ordenador, indica un problema de compatibilidad con el ordenador provocado por el sistema operativo o la tarjeta gráfica. El sistema ajustará la frecuencia de actualización automáticamente. Simplemente espere hasta que se inicie el sistema operativo.

Sonido

- ❓ Los altavoces integrados no emiten ningún sonido.
 - ✓ • Compruebe si el cable para introducir las señales de audio que desea está bien conectado. Consulte [Conecte el cable de audio en la página 18](#) para más detalles.
 - Suba el volumen (puede que esté silenciado o demasiado bajo).
 - Desconecte los auriculares y/o los altavoces externos. (Si están conectados al monitor, los altavoces integrados se silencian automáticamente.)
- ❓ Los altavoces externos no emiten ningún sonido.
 - ✓ • Desconecte los auriculares (si están conectados al monitor).
 - ✓ • Compruebe si la toma de auriculares está bien conectada.
 - Si los altavoces externos se alimentan mediante USB, compruebe que la conexión USB es correcta.
 - Suba el volumen de los altavoces externos (quizá esté silenciado o demasiado bajo).

Sensores

- ❓ El sensor de luz del monitor no funciona bien.
 - ✓ El sensor de luz se encuentra en la parte frontal inferior del monitor. Compruebe:
 - Si ha retirado el adhesivo de protección del sensor.
 - Si la función Bright Intelligence / Bright Intelligence Plus se ha activado. Consulte **Modo Color > un modo > B.I.+ (Bright Intelligence Plus)**.
 - Si hay cualquier obstáculo delante del sensor que evite que el sensor detecte la luz correctamente.
 - Si hay cualquier objeto o tela de color brillante delante del sensor. Los colores brillantes (sobre todo el blanco y los fluorescentes) reflejan la luz e impiden que el sensor detecte las principales fuentes de luz.

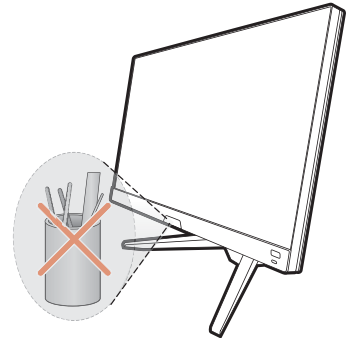

HDR

- ❓ Hay un mensaje **HDR: Emulado** en la pantalla.
 - ✓ Esto significa que el contenido de entrada no es compatible con HDR y que el monitor está en el modo HDR emulado. Consulte [Trabajar con la tecnología HDR en la página 31](#) para comprobar si se usa un reproductor y un contenido compatibles, así como el cable certificado.

¿Necesita más ayuda?

Si los problemas persisten tras consultar este manual, por favor, contacte con el lugar donde adquirió el producto o visite el sitio web local de Support.BenQ.com para obtener más asistencia y servicio de atención al cliente local.