

cecotec

GOFORCE 8000 FOLDING TITANIUM

Plancha de viaje / Travel steam iron



Manual de instrucciones
Instruction manual
Manuel d'instructions
Bedienungsanleitung
Manuale di istruzioni
Manual de instruções
Handleiding
Instrukcja obsługi
Návod k použití

Instrucciones de seguridad	4
Safety instructions	6
Instructions de sécurité	8
Sicherheitshinweise	10
Istruzioni di sicurezza	13
Instruções de segurança	15
Veiligheidsinstructies	17
Instrukcje bezpieczeństwa	19
Bezpečnostní pokyny	22

ÍNDICE

1. Piezas y componentes	24
2. Antes de usar	24
3. Funcionamiento	24
4. Limpieza y mantenimiento	26
5. Resolución de problemas	26
6. Especificaciones técnicas	27
7. Reciclaje de aparatos eléctricos y electrónicos	27
8. Garantía y SAT	28
9. Copyright	28

INDEX

1. Parts and components	29
2. Before use	29
3. Operation	29
4. Cleaning and maintenance	31
5. Troubleshooting	31
6. Technical specifications	32
7. Disposal of old electrical and electronic appliances	32
8. Technical support and warranty	32
9. Copyright	33

SOMMAIRE

1. Pièces et composants	34
2. Avant utilisation	34
3. Fonctionnement	34
4. Nettoyage et entretien	36
5. Résolution de problèmes	36
6. Spécifications techniques	37
7. Recyclage des équipements électriques et électroniques	37
8. Garantie et SAV	38
9. Copyright	38

INHALT

1. Teile und Komponenten	39
2. Vor dem Gebrauch	39
3. Bedienung	39
4. Reinigung und Wartung	41

5. Problembehebung	41
6. Technische Spezifikationen	42
7. Recycling von Elektro- und Elektronikgeräten	42
8. Garantie und Kundendienst	43
9. Copyright	43

INDICE

1. Parti e componenti	44
2. Prima dell'uso	44
3. Funzionamento	44
4. Pulizia e manutenzione	46
5. Risoluzione dei problemi	46
6. Specifiche tecniche	47
7. Riciclaggio di apparecchiature elettriche ed elettroniche	47
9. Copyright	48

ÍNDICE

1. Peças e componentes	49
2. Antes de usar	49
3. Funcionamento	49
4. Limpeza e manutenção	51
5. Resolução de problemas	51
6. Especificações técnicas	52
7. Reciclagem de produtos elétricos e eletrônicos	52
9. Copyright	53

INHOUD

1. Onderdelen en componenten	54
2. Vóór u het apparaat gebruikt	54
3. Werking	54
4. Schoonmaak en onderhoud	56
5. Probleemoplossing	56
6. Technische specificaties	57
7. Recycling van elektrische en elektronische apparatuur	57
8. Garantie en technische ondersteuning	58
9. Copyright	58

SPIS TREŚCI

1. Części i komponenty	59
2. Przed użyciem	59
3. Funkcjonowanie	59
4. Czyszczenie i konserwacja	61
5. Rozwiązywanie problemów	61
6. Specyfikacja techniczna	62
7. Recykling urządzeń elektrycznych i elektronicznych	62
8. Gwarancja i Serwis techniczny	62

OBSAH

1. Části a složení	64
2. Před použitím	64
3. Fungování	64
4. Čištění a údržba	66
5. Řešení problémů	66
6. Technické specifikace	67
7. Recyklace elektrických a elektronických zařízení	67
8. Záruka a technický servis	67
9. Copyright	67

INSTRUCCIONES DE SEGURIDAD

Lea las siguientes instrucciones atentamente antes de usar el producto. Guarde este manual para futuras referencias o nuevos usuarios.

- Siga atentamente estas instrucciones de seguridad cuando use el aparato.
- Este aparato pueden utilizarlo niños con edad de 8 años y superior y personas con capacidades físicas, sensoriales o mentales reducidas o falta de experiencia y conocimiento, si se les ha dado la supervisión o formación apropiadas respecto al uso del aparato de una manera segura y comprenden los peligros que implica. Los niños no deben jugar con el aparato. La limpieza y el mantenimiento a realizar por el usuario no deben realizarlos los niños sin supervisión.
- La plancha no debe dejarse sin vigilancia mientras esté conectada a la alimentación.
- La clavija debe retirarse de la base de la toma de corriente antes de llenar el depósito de agua.
- La abertura de rellenado no tiene que estar abierta durante el uso.
- La plancha no está prevista para uso regular.
- La plancha debe utilizarse y colocarse sobre una superficie plana estable y resistente al calor.
- No ha de utilizar la plancha si se ha caído, si hay señales visibles de daño o si está goteando.
- Mantenga la plancha y su cable fuera del alcance de los niños menores de 8 años cuando está enchufado o enfriándose.
-  Este símbolo significa: precaución, superficie caliente. La temperatura de las superficies accesibles podría ser alta mientras se usa el producto y podría causar

quemaduras. No toque las superficies calientes mientras esté en funcionamiento e inmediatamente después.

- Este aparato está diseñado exclusivamente para uso doméstico quedando excluido su uso en bares, restaurantes, granjas, hoteles, moteles y oficinas.
- Cuando se utilizan aparatos eléctricos, siempre se deben tomar precauciones básicas para reducir el riesgo de incendios, descargas eléctricas y lesiones.
- Asegúrese de que el voltaje de red coincida con el voltaje especificado en la etiqueta de clasificación del producto y de que el enchufe tenga toma de tierra.
- No tire del cable de alimentación para desconectar o cambiar el dispositivo de sitio, utilice el enchufe en su lugar.
- No retuerza, doble, estire o dañe el cable de alimentación. Protéjalo de bordes afilados y fuentes de calor. No permita que el cable toque superficies calientes.
- No deje que el cable asome sobre el borde de la superficie de trabajo o la encimera.
- No sumerja el cable, el enchufe o cualquier otra parte del producto en agua o cualquier otro líquido, ni exponga las conexiones eléctricas al agua. Asegúrese de que tiene las manos completamente secas antes de tocar el enchufe o encender el producto.
- Inspeccione el cable de alimentación regularmente en busca de daños visibles. Si el cable presenta daños, debe ser reparado por el Servicio de Asistencia Técnica oficial de Cecotec para evitar cualquier tipo de peligro.
- Evite entrar en contacto con el vapor generado por la plancha. La temperatura del vapor es muy alta y puede causar quemaduras y otros daños.
- No emplee agua descalcificada químicamente. Se recomienda utilizar agua destilada.

SAFETY INSTRUCTIONS

Read these instructions thoroughly before using the appliance. Keep this instruction manual for future reference or new users.

- All safety instructions must be closely followed when using the appliance.
- This appliance can be used by children aged 8 years and above and persons with reduced physical, sensory, or mental capabilities or lack of experience and knowledge if they have been given supervision or instruction concerning use of the appliance in a safe way and understand the hazards involved. Children must not play with the appliance. Cleaning and user maintenance should not be carried out by unsupervised children.
- The appliance must not be left unattended while connected to the power supply.
- The plug must be removed from the socket before filling up the water tank.
- The filling opening must not be open during use.
- The appliance is not suitable for excessively frequent use.
- The appliance must be used and placed on a flat, stable, and heat-resistant surface.
- Do not use the appliance if it has been dropped, shows visible damage, or is leaking.
- Keep the appliance and its power cable out of reach of children under 8 years old when plugged in or cooling down.
-  This symbol means "Caution: hot surface". The temperature of accessible surfaces may be high while the appliance is in use and could cause burns. Do not touch hot surfaces during operation or immediately after.
- This appliance is designed for domestic use only and is not intended for bars, restaurants, farmhouses, hotels, motels, and offices.

- When using electrical and electronic appliances, basic precautions must always be followed to reduce the risk of fire, electrical shock, and injury.
- Make sure that the mains voltage matches the voltage stated on the rating label of the appliance and that the wall outlet is earthed.
- Do not pull on the power cable to disconnect the appliance from the socket. Pull on the plug instead.
- Do not twist, bend, pull, or damage the power cable. Protect it from sharp edges and heat sources. Do not allow the cable to touch hot surfaces.
- Do not let the cable hang over the edge of the working surface or worktop.
- Do not immerse the cable, plug, or any non-removable part of the appliance in water or any other liquid or expose electrical connections to water. Make sure your hands are dry before handling the plug or switching on the appliance.
- Check the power cable regularly for visible damage. If the cable is damaged, it must be repaired by the official Cecotec Technical Support Service to avoid any type of danger.
- Avoid contact with the steam generated by the iron. Steam temperature is very high and can cause burns and other damage.
- Do not use chemically descaled water. It is recommended to use distilled water.

INSTRUCTIONS DE SÉCURITÉ

Veillez lire les instructions suivantes avec attention avant d'utiliser l'appareil. Gardez bien ce manuel pour de futures références ou pour tout nouvel utilisateur.

- Veuillez suivre ces instructions de sécurité très attentivement lorsque vous utilisez l'appareil.
- Cet appareil peut être utilisé par des enfants de 8 ans et plus et par des personnes aux capacités physiques, mentales ou sensorielles réduites, ou sans expérience ni connaissances s'ils sont surveillés et/ou ont reçu les informations nécessaires à l'utilisation correcte de l'appareil et qu'ils ont bien compris les risques qu'il implique. Empêchez les enfants de jouer avec le produit. Le nettoyage et l'entretien du produit ne peuvent pas être menés à terme par les enfants.
- Le fer ne doit pas être laissé sans surveillance lorsqu'il est branché à l'alimentation électrique.
- Vous devez retirer le câble de la base et débrancher l'appareil avant de remplir le réservoir d'eau.
- L'orifice de remplissage ne doit pas être ouvert pendant l'utilisation.
- Ce fer à repasser n'est pas conçu pour une utilisation régulière.
- Le fer doit être utilisé et placé sur une surface plane, stable et résistante à la chaleur.
- L'appareil ne doit pas être utilisé s'il est tombé, s'il présente des signes visibles d'endommagement ou s'il goutte.
- Maintenez l'appareil et son câble hors de portée des enfants de moins de 8 ans lorsqu'il est en fonctionnement ou en train de refroidir.
-  Ce symbole signifie : attention ! Surface chaude. La température des surfaces accessibles pourrait être

élevée lorsque vous utilisez l'appareil et pourrait provoquer des brûlures. Ne touchez pas les surfaces chaudes lorsque l'appareil est en fonctionnement ni immédiatement après.

- Cet appareil est conçu pour un usage domestique uniquement et ne doit pas être utilisé dans les bars, restaurants, fermes, hôtels, motels et bureaux.
- Lors de l'utilisation d'appareils électriques, il faut toujours prendre des précautions afin de réduire le risque d'incendies, de décharges électriques ou de lésions.
- Assurez-vous que le voltage du réseau coïncide avec le voltage spécifié sur l'étiquette de classification de l'appareil et que la prise possède une connexion à terre.
- Ne tirez pas sur le câble d'alimentation pour débrancher l'appareil ni pour le déplacer, tirez sur la fiche.
- Ne tordez pas, ne pliez pas, n'étirez pas et n'abîmez pas le câble d'alimentation. Protégez-le des bords pointus et des sources de chaleur. Ne laissez pas le câble toucher des surfaces chaudes.
- ni dépasser de la surface de travail ou du plan de travail.
- Ne submergez ni le câble, ni la prise ni aucune autre partie du produit dans de l'eau ni dans aucun autre liquide, ni n'exposez les connexions électriques à l'eau. Assurez-vous d'avoir les mains complètement sèches avant de toucher la prise ou d'allumer l'appareil.
- Inspectez le câble d'alimentation régulièrement pour rechercher des dommages visibles. Si le câble présente des dommages, il doit être réparé par le Service d'Assistance Technique officiel de Cecotec pour éviter tout type de danger.
- Évitez d'entrer en contact avec la vapeur générée par le fer à repasser. La température de la vapeur peut être très élevée et provoquer des brûlures et autres dommages.
- N'utilisez pas d'eau décalcifiée chimiquement. Il est recommandé d'utiliser de l'eau distillée.

SICHERHEITSHINWEISE

Lesen Sie die folgenden Hinweise aufmerksam durch, bevor Sie das Produkt verwenden. Bewahren Sie die Bedienungsanleitung für künftige Benutzer auf.

- Befolgen Sie diese Sicherheitshinweise sorgfältig, wenn Sie das Produkt verwenden.
- Dieses Gerät kann von Kindern ab 8 Jahren und darüber sowie von Personen mit verringerten physischen, sensorischen oder mentalen Fähigkeiten oder Mangel an Erfahrung und Wissen benutzt werden, wenn sie beaufsichtigt oder bezüglich des sicheren Gebrauchs des Geräts unterwiesen wurden und die daraus resultierenden Gefahren verstehen. Kinder dürfen nicht mit dem Gerät spielen. Reinigung und Wartung durch den Benutzer sollten nicht von Kindern ohne Aufsicht durchgeführt werden.
- Das Bügeleisen darf nicht unbeaufsichtigt gelassen werden, solange es an das Stromnetz angeschlossen ist.
- Vor dem Befüllen des Wassertanks muss der Stecker aus dem Steckdosensockel gezogen werden.
- Die Einfüllöffnung darf während des Gebrauchs nicht geöffnet sein.
- Das Bügeleisen ist nicht für den regelmäßigen Gebrauch bestimmt.
- Das Bügeleisen muss auf einer ebenen, stabilen und hitzebeständigen Oberfläche verwendet und aufgestellt werden.
- Verwenden Sie das Bügeleisen nicht, wenn es heruntergefallen ist, wenn es sichtbare Anzeichen von Beschädigungen aufweist oder wenn es undicht ist.
- Bewahren Sie das Bügeleisen und sein Kabel außerhalb der Reichweite von Kindern unter 8 Jahren auf, wenn es eingesteckt ist oder abkühlt.

-  Dieses Symbol bedeutet: Vorsicht: heiße Oberfläche. Die Temperatur der berührten Oberflächen kann beim Betrieb sehr heiß werden und zu Verbrennungen führen. Berühren Sie die heißen Oberflächen nicht beim oder sofort nach dem Gebrauch.
- Dieses Gerät ist nur für den Hausgebrauch bestimmt und darf nicht in Bars, Restaurants, Bauernhöfen, Hotels, Motels und Büros verwendet werden.
- Bei der Verwendung von Elektrogeräten sollten stets grundlegende Vorsichtsmaßnahmen getroffen werden, um das Risiko von Bränden, Stromschlägen und Verletzungen zu verringern.
- Vergewissern Sie sich, dass die Netzspannung, mit der auf dem Typenschild des Gerätes angegebene Spannung übereinstimmt und dass die Steckdose geerdet ist.
- Ziehen Sie nicht am Netzkabel, um das Gerät abzutrennen oder zu verlegen, sondern verwenden Sie stattdessen den Stecker.
- Der Stromkabel darf nicht verdreht, verbogen oder zu stark gezogen bzw. belastet oder beschädigt werden. Schützen Sie es von scharfen Kanten und Wärmequellen. Lassen Sie niemals die Kabel mit wärmen Oberflächen in Kontakt kommen.
- Lassen Sie das Kabel niemals auf der Arbeitsfläche.
- Tauchen Sie das Netzkabel, den Stecker oder jegliche nicht entfernbaren Teile des Gerätes nicht ins Wasser oder andere Flüssigkeiten ein und lassen Sie die elektrischen Anschlüsse nicht mit Wasser in Berührung kommen. Sorgen Sie dafür, dass Ihre Hände völlig trocken sind, bevor Sie die Steckdose berühren oder das Gerät einschalten.
- Überprüfen Sie das Netzkabel regelmäßig auf sichtbare Schäden. Wenn das Kabel beschädigt ist, muss es durch den

offiziellen Technischen Kundendienst von Cecotec ersetzt werden, um jegliche Art von Gefahr zu vermeiden.

- Vermeiden Sie Kontakt mit dem produzierten Dampf. Die Temperatur des Dampfes ist sehr hoch und könnte Verbrennungen oder andere Schäden verursachen.
- Verwenden Sie nicht entkalktes Wasser. Es wird empfohlen, destilliertes Wasser zu verwenden.

ISTRUZIONI DI SICUREZZA

Leggere le seguenti istruzioni prima di usare l'apparecchio. Conservare questo manuale per consultazioni future o nuovi utenti.

- Seguire attentamente queste istruzioni di sicurezza quando si usa l'apparecchio.
- Questo apparecchio può essere usato da bambini a partire da 8 anni e da persone con ridotte capacità fisiche, sensoriali o mentali o con mancanza di esperienza e conoscenza, a condizione che siano supervisionati o istruiti sull'uso dell'apparecchio in modo sicuro e che comprendano i pericoli connessi. I bambini non devono giocare con l'apparecchio. La pulizia e la manutenzione non devono essere effettuate da bambini senza supervisione.
- L'apparecchio non deve essere lasciato incustodito mentre è collegato alla corrente.
- Scollegare la spina dalla presa di corrente prima di riempire il serbatoio d'acqua.
- L'apertura di riempimento non deve rimanere aperta durante l'uso.
- L'apparecchio non è progettato per un uso intensivo.
- L'apparecchio deve essere utilizzato e posizionato su una superficie piana, stabile e resistente al calore.
- Non utilizzare l'apparecchio se è caduto, se presenta danni visibili o se perde.
- Tenere l'apparecchio e il suo cavo fuori dalla portata dei bambini di età inferiore agli 8 anni quando è collegato alla rete elettrica o è in fase di raffreddamento.
-  Questo simbolo significa: attenzione, superficie calda. Le superfici accessibili dell'apparecchio possono riscaldarsi molto durante l'uso. Non toccare le

superfici calde mentre l'apparecchio è in uso e immediatamente dopo.

- Questo apparecchio è stato progettato solo per uso domestico e non può essere utilizzato in bar, ristoranti, aziende agricole, alberghi, motel e uffici.
- Quando si usano apparecchi elettronici, occorre rispettare alcune precauzioni di sicurezza base per ridurre il rischio di incendio, scariche elettriche e lesioni.
- Verificare che la tensione di rete coincida con quella specificata nell'etichetta di classificazione dell'apparecchio e che la presa elettrica sia dotata di messa a terra.
- Non tirare dal cavo di alimentazione per scollegare l'apparecchio, tirare dalla spina.
- Non torcere, piegare, allungare o danneggiare il cavo di alimentazione. Proteggerlo da bordi affilati e fonti di calore. Non permettere che il cavo tocchi superfici calde.
- Non lasciare che il cavo sporga oltre il bordo della superficie o piano di lavoro.
- Non immergere il cavo, la spina o qualsiasi altra parte dell'apparecchio in acqua o in qualsiasi altro liquido, né esporre i collegamenti elettrici all'acqua. Assicurarsi di avere le mani completamente asciutte prima di toccare la spina o di accendere l'apparecchio.
- Ispezionare regolarmente il cavo di alimentazione in cerca di danni visibili. Se il cavo presenta danni, dovrà essere riparato dal Servizio di Assistenza Tecnica ufficiale di Cecotec per evitare qualsiasi tipo di rischio.
- Evitare il contatto con il vapore generato dal ferro da stiro. La temperatura del vapore è molto alta e potrebbe provocare scottature o altri danni.
- Non usare acqua decalcificata chimicamente. Si consiglia l'uso di acqua distillata.

INSTRUÇÕES DE SEGURANÇA

Leia as seguintes instruções atentamente antes de usar o produto. Guarde este manual para referências futuras ou novos utilizadores.

- Siga atentamente estas instruções de segurança quando usar o aparelho.
- Este aparelho pode ser utilizado por crianças a partir dos 8 anos de idade e por pessoas com capacidades físicas, sensoriais ou mentais reduzidas ou com falta de experiência e conhecimentos, se lhes tiver sido dada supervisão ou instruções relativas à utilização do aparelho de uma forma segura e compreendem os perigos envolvidos. Não permita que as crianças brinquem com o aparelho. A limpeza e manutenção do aparelho não devem ser efetuadas por crianças sem supervisão.
- O ferro de engomar não pode ser deixado sem vigilância enquanto estiver ligado à tomada.
- Deve remover o cabo do suporte e da tomada elétrica antes de encher o depósito de água.
- A abertura de enchimento não deve ser aberta durante a utilização.
- O ferro não se destina a uma utilização regular.
- O aparelho tem de ser utilizado e colocado sobre uma superfície plana, estável e resistente ao calor.
- Não utilize o ferro se este tiver caído, se houver sinais visíveis de danos ou se estiver a pingar.
- Mantenha o ferro e o seu cabo fora do alcance de crianças de idade inferior a 8 anos quando estiver ligado à corrente ou a arrefecer.
-  Este símbolo significa: cautela, superfície quente. A temperatura das superfícies acessíveis pode ser alta enquanto se usa o produto e poderia causar

queimaduras. Não toque nas superfícies quentes enquanto o aparelho estiver em funcionamento ou imediatamente depois.

- Este aparelho foi desenhado apenas para uso doméstico e não para uso em cafés, restaurantes, quintas, hotéis, motéis e escritórios.
- Ao utilizar aparelhos elétricos, devem ser sempre tomadas precauções básicas para reduzir o risco de incêndios, eletrochoques e lesões.
- Certifique-se de que a tensão de rede coincida com a tensão especificada na etiqueta de classificação do aparelho e de que a tomada tenha ligação à terra.
- Não puxe pelo cabo de alimentação para desconectar o dispositivo, puxe antes pela tomada.
- Não torça, dobre, estique ou danifique o cabo de alimentação. Proteja-o de bordas afiadas e fontes de calor. Não permita que o cabo toque em superfícies quentes.
- Não deixe o cabo sobressair sobre a borda da superfície de trabalho ou da bancada.
- Não imerja o cabo, a ficha ou qualquer outra parte elétrica do aparelho na água ou qualquer outro líquido nem exponha as conexões elétricas à água. Certifique-se de que tem as mãos completamente secas antes de tocar na tomada ou ligar o produto.
- Inspeccione o cabo de alimentação regularmente em busca de danos visíveis. Se o cabo apresentar danos, deve ser reparado pelo Serviço de Assistência Técnica da Cecotec para evitar qualquer tipo de perigo.
- Evite o contacto com o vapor gerado pelo ferro. A temperatura do vapor é muito alta e pode causar queimaduras e outros danos.
- Não use água descalcificada quimicamente. É recomendável utilizar água destilada.

VEILIGHEIDSINSTRUCTIES

Lees de volgende instructies aandachtig voordat u het product gebruikt. Bewaar deze handleiding om te gebruiken in de toekomst of voor nieuwe gebruikers.

- Volg aandachtig deze veiligheidsinstructies wanneer u dit product gebruikt.
- Dit apparaat kan worden gebruikt door kinderen vanaf 8 jaar en personen met verminderde lichamelijke, zintuiglijke of geestelijke vermogens of met gebrek aan ervaring en kennis, indien zij onder toezicht staan of instructies hebben gekregen over het veilig gebruik van het apparaat en de gevaren ervan begrijpen. Kinderen mogen niet met het apparaat spelen. Reiniging en onderhoud door de gebruiker mogen niet zonder toezicht door kinderen worden uitgevoerd.
- Het strijkijzer mag niet onbeheerd worden achtergelaten zolang het op de stroomvoorziening is aangesloten.
- De stekker moet uit het stopcontact worden verwijderd voordat het waterreservoir wordt gevuld.
- De vulopening mag tijdens het gebruik niet geopend zijn.
- Het strijkijzer is niet bedoeld voor regelmatig gebruik.
- Het strijkijzer moet worden gebruikt en geplaatst op een vlakke, stabiele en hittebestendige ondergrond.
- Gebruik het strijkijzer niet als het is gevallen, als er zichtbare tekenen van schade zijn of als het lekt.
- Houd het strijkijzer en het snoer buiten bereik van kinderen jonger dan 8 jaar wanneer het is aangesloten of aan het afkoelen is.
-  Dit symbool betekent: voorzichtig, heet oppervlak. De temperatuur van de aanraakbare oppervlakken kan hoog zijn tijdens het gebruik van het product en kan brandwonden veroorzaken. Raak de hete oppervlakken niet aan als het product gebruikt wordt en meteen daarna.

- Dit apparaat is uitsluitend bestemd voor huishoudelijk gebruik en is niet bestemd voor gebruik in bars, restaurants, boerderijen, hotels, motels en kantoren.
- Bij het gebruik van elektrische apparaten moet u bepaalde basisvoorzorgsmaatregelen in acht nemen om het risico op brand, elektrische schokken en verwondingen te beperken.
- Zorg ervoor dat de netspanning overeenkomt met de spanning vermeld op het classificatielabel van het apparaat en dat het stopcontact geaard is.
- Trek aan de stekker en niet aan de voedingskabel om de stekker uit het stopcontact te trekken. Trek niet aan de voedingskabel om het product te verplaatsen.
- De voedingskabel mag niet verwrongen, dubbelgevouwen, uitgerekt of beschadigd worden. Bescherm het tegen scherpe randen en warmtebronnen. Zorg ervoor dat de kabel geen hete oppervlakken aanraakt.
- Laat de kabel niet over de rand van het werkoppervlak of het aanrecht uitsteken.
- Dompel de voedingskabel, de stekker of andere onderdelen van het toestel niet onder in water of andere vloeistoffen. Stel de elektrische verbindingen niet bloot aan water. Raak het product en het stopcontact enkel aan met droge handen.
- Controleer de kabel regelmatig op zichtbare schade. Als de kabel beschadigd is moet deze gerepareerd worden door de technische dienst van Cecotec om elk gevaar te vermijden.
- Vermijd contact met de stoom die door het strijkijzer wordt geproduceerd. De temperatuur van de stoom is zeer hoog en kan brandwonden en andere schade veroorzaken.
- Gebruik geen chemisch ontkalkt water. Het gebruik van gedestilleerd water wordt aanbevolen.

INSTRUKCJE BEZPIECZEŃSTWA

Przed użyciem produktu należy uważnie przeczytać poniższe instrukcje. Zachowaj tę instrukcję do przyszłego użytku lub nowych użytkowników.

- Podczas korzystania z produktu należy dokładnie przestrzegać instrukcji bezpieczeństwa.
- To urządzenie może być używane przez dzieci w wieku 8 lat i starsze oraz przez osoby o ograniczonych zdolnościach fizycznych, sensorycznych lub umysłowych lub bez doświadczenia i wiedzy, pod warunkiem, że są one pod odpowiednim nadzorem lub zostały poinstruowane w zakresie bezpiecznego korzystania z urządzenia. i rozumieją związane z tym niebezpieczeństwa. Dzieci nie mogą bawić się urządzeniem. Dzieci nie mogą bez nadzoru czyścić i konserwować urządzenia.
- Nie należy pozostawiać żelazka podłączonego do sieci bez nadzoru.
- Przed napełnieniem zbiornika na wodę należy wyjąć wtyczkę z podstawy gniazdka.
- Otwór do napełniania nie musi być otwarty podczas użytkowania.
- Żelazko nie jest przeznaczone do regularnego użytku.
- Żelazko należy używać i ustawiać na stabilnej, płaskiej powierzchni odpornej na wysoką temperaturę.
- Nie używaj żelazka, jeśli upadło, ma widoczne ślady uszkodzenia lub jest nieszczelne.
- Trzymaj żelazko i jego przewód poza zasięgiem dzieci w wieku poniżej 8 lat, gdy jest podłączone lub stygnie.
-  Ten symbol oznacza: Uwaga: gorąca powierzchnia. Temperatura dostępnych powierzchni może być wysoka podczas używania produktu i spowodować

oparzenia. Nie dotykaj gorących powierzchni podczas i bezpośrednio po pracy.

- To urządzenie przeznaczone jest wyłącznie do użytku domowego i nie nadaje się do użytku w barach, restauracjach, gospodarstwach rolnych, hotelach, motelach i biurach.
- Podczas korzystania z urządzeń elektrycznych należy zawsze podejmować podstawowe środki ostrożności, aby zmniejszyć ryzyko pożaru, porażenia prądem elektrycznym i obrażeń.
- Upewnij się, że napięcie sieciowe jest zgodne z napięciem podanym na tabliczce znamionowej produktu oraz że wtyczka jest uziemiona.
- Nie ciągnij za przewód zasilający, aby odłączyć lub wymienić urządzenie na miejscu, zamiast tego użyj wtyczki.
- Nie nakręcaj, nie zginaj, nie rozciągaj ani nie uszkodzaj kabla zasilającego. Chroń go przed ostrymi krawędziami i źródłami ciepła. Nie pozwól, aby przewód dotykał gorących powierzchni.
- Nie pozwól aby kabel zbliżył się do krawędzi powierzchni roboczej lub blatu.
- Nie zanurzaj przewodu, wtyczki ani żadnej innej części produktu w wodzie lub innej cieczy ani nie wystawiaj połączeń elektrycznych na działanie wody. Przed dotknięciem wtyczki lub włączeniem produktu upewnij się, że twoje ręce są całkowicie suche.
- Regularnie należy sprawdzać kabel zasilający pod względem widocznych uszkodzeń. Jeśli kabel jest uszkodzony, musi zostać naprawiony przez oficjalny Serwis Pomocy Technicznej Cecotec, aby uniknąć wszelkiego rodzaju niebezpieczeństw.
- Unikaj kontaktu z parą wytwarzaną przez żelazko. Temperatura pary jest bardzo wysoka i może powodować oparzenia i inne uszkodzenia.

- Nie używaj wody zmiękczonej chemicznie. Zaleca się stosowanie wody destylowanej.

BEZPEČNOSTNÍ POKYNY

Před použitím přístroje si pozorně přečtěte následující bezpečnostní pokyny. Uchovejte tento manuál pro pozdější použití nebo pro nové uživatele.

- Při používání pečlivě postupujte podle těchto bezpečnostních předpisů.
- Tento spotřebič mohou používat děti od 8 let a starší a osoby se sníženými fyzickými, smyslovými nebo duševními schopnostmi nebo s nedostatkem zkušeností a znalostí, pokud jsou pod dohledem nebo byly poučeny o bezpečném používání spotřebiče a rozumí souvisejícím nebezpečím. Děti si se spotřebičem nesmí hrát. Čištění a údržbu, kterou má provádět uživatel, nesmí provádět děti bez dozoru.
- Žehlička by neměla být ponechána bez dozoru, pokud je připojena ke zdroji napájení.
- Před naplněním nádrže na vodu je nutné vytáhnout zástrčku ze základny zásuvky.
- Plnicí otvor nemusí být během používání otevřený.
- Žehlička není určena k běžnému používání.
- Žehlička musí být používána a umístěna na stabilním, žáruvzdorném rovném povrchu.
- Žehličku nepoužívejte, pokud spadla, jsou na ní viditelné známky poškození nebo pokud teče.
- Uchovávejte žehličku a její kabel mimo dosah dětí mladších 8 let, když je zapojena do zásuvky nebo chladne.
-  Tento symbol znamená: Pozor: Horký povrch. Teplota povrchů při používání by mohla dosáhnout vysokých teplot a způsobit popáleniny. Nedotýkejte se horkých povrchů během používání a bezprostředně po něm.
- Tento spotřebič je určen pouze pro domácí použití a je vyloučen z použití v barech, restauracích, farmách, hotelech, motelech a kancelářích.

- Při používání elektrických spotřebičů je vždy třeba dodržovat základní opatření, aby se snížilo riziko požáru, úrazu elektrickým proudem a zranění.
- Ujistěte se, že napětí v síti odpovídá napětí uvedenému na typovém štítku produktu a že zástrčka je uzemněná.
- Netahejte za napájecí kabel, abyste přístroj vypnuli nebo ho přemístili. Místo toho použijte zástrčku.
- Neotáčejte, neohýbejte, nenatahujte ani jinak nepoškozujte napájecí kabel. Chraňte ho před ostrými hranami a zdroji tepla. Nedovolte, aby se kabel dotýkal horkých povrchů.
- Nedovolte, aby kabel visel přes okraj pracovní desky.
- Nedávejte kabel, zásuvku nebo jinou část přístroje do vody ani jiné tekutiny. Nevystavujte elektrické spoje vodě. Ujistěte se, že máte naprosto suché ruce než se dotknete zásuvky nebo přístroje.
- Pravidelně kontrolujte přívodový kabel, abyste zjistili viditelná poškození. Pokud je kabel poškozen, musí být opraven u oficiálního technického servisu Cecotec, aby se tak předešlo jakýmkoli nebezpečím.
- Vyhněte se kontaktu s párou, která vychází z žehličky. Teplota páry je velmi vysoká a může způsobit popáleniny nebo jiná poranění.
- Nepoužívejte chemicky odvápněnou vodu. Doporučuje se používat destilovanou vodu.

1. PIEZAS Y COMPONENTES

Fig. 1

1. Botón de golpe de vapor
2. Selector de voltaje
3. Selector de vapor
4. Botón de plegado del asa
5. Selector de temperatura
6. Indicador luminoso
7. Tapón del depósito de agua

NOTA:

Los gráficos de este manual son representaciones esquemáticas y puede que no coincidan exactamente con los del producto.

2. ANTES DE USAR

- Este aparato presenta un embalaje diseñado para protegerlo durante su transporte. Saque el aparato de su caja y retire todo el material de embalaje. Puede guardar la caja original y otros elementos del embalaje en un lugar seguro para prevenir daños en el aparato si necesita transportarlo en el futuro. Si desea deshacerse del embalaje original, asegúrese de reciclar todos los elementos correctamente.
- Asegúrese de que todas las piezas y componentes están incluidos y en buen estado. Si faltara alguno o no estuviera en buen estado, contacte de forma inmediata con el Servicio de Atención Técnica oficial de Cecotec.
- Retire el material de embalaje, las pegatinas y los adhesivos de protección de la suela.
- Limpie la suela de la plancha con un paño suave.

Aviso:

Algunas partes de la plancha han sido ligeramente engrasadas, lo que puede causar que la plancha emita un leve humo al encenderla por primera vez. El humo desaparecerá al poco tiempo.

3. FUNCIONAMIENTO

Llenado del depósito de agua

1. Desconecte la plancha antes de llenar el depósito de agua.
2. Gire el selector de temperatura a la posición de mínimo.
3. Retire la tapa de la goma situada en el asa y vierta agua por el orificio de llenado.

Planchado en seco

- Conecte la plancha a una toma de corriente.
- Lleve el selector de vapor a la posición sin vapor.
- Seleccione la temperatura apropiada según lo indicado en la etiqueta de la prenda de ropa.

Planchado con vapor

1. Con el dispositivo desconectado, llene la plancha de agua.
2. Conecte el dispositivo a la toma de corriente, gire el selector de temperatura para seleccionar la temperatura deseada y espere a que se apague el indicador luminoso, esto indicará que la plancha está lista para ser usada.
3. Lleve el selector de vapor a la posición de vapor.
4. Al finalizar, gire el selector de temperatura en el sentido contrario de las agujas del reloj y desconecte el dispositivo de la toma de corriente.

Advertencias:

- Al utilizar la plancha antes de que el indicador luminoso se apague, la suela podría gotear por no haber alcanzado todavía la temperatura óptima.
- Los tejidos sintéticos, el nailon, la seda y la seda sintética no deben plancharse a temperaturas elevadas.





Golpe de vapor

- Al pulsar el botón de golpe de vapor, la suela emite un golpe de vapor intenso.
- Esta función se puede activar únicamente durante procesos de planchado a alta temperatura.

Advertencias:

- Para evitar que la suela gotee, no mantenga pulsado el botón de golpe de vapor durante más de 5 segundos.
- Con el objetivo de ejecutar un golpe de vapor óptimo, no pulse el botón más de 3 veces seguidas para evitar que la plancha se enfríe.

Indicaciones

Advertencia:  en la etiqueta significa que este artículo no se puede planchar.		
Indicaciones en la etiqueta	Tipo de tejido	Selector de temperatura
●	Nailon, seda	 (MÍN.)
● ●	Lana	
● ● ●	Algodón, lino	 (MÁX.)

4. LIMPIEZA Y MANTENIMIENTO

- Apague el dispositivo, desconéctelo de la toma de corriente, vacíe el depósito de agua (haga esto después de cada uso) y deje que se enfríe por completo.
- En caso de que algún tejido se haya quedado adherido a la suela, utilice un paño húmedo y vinagre para retirarlo.
- No utilice esponjas, polvos o productos de limpieza abrasivos para limpiar el producto.
- Si la cal está bloqueando los agujeros de salida de vapor, utilice un palillo para desbloquearlos.
- Coloque la plancha en posición vertical apoyada en el talón de apoyo para proteger la suela mientras esté guardada.

5. RESOLUCIÓN DE PROBLEMAS

Problema	Posible causa	Posible solución
Demasiado o muy poco calor.	El selector de temperatura no está en la posición adecuada o el dispositivo está desconectado.	Gire el selector de temperatura a la posición correcta y compruebe que la plancha está conectada.
No sale vapor o gotea.	El selector de temperatura está en la posición "Mín."	Gire el selector de temperatura a la posición "Máx."
El golpe de vapor o el planchado vertical no funcionan correctamente.	La función de golpe de vapor se ha utilizado demasiadas veces en un periodo muy corto de tiempo. La plancha no está suficientemente caliente.	Continúe planchando en posición horizontal y espere unos minutos antes de utilizar la función vertical de golpe de vapor de nuevo.
Gotea agua de la suela.	Desactive la función de vapor.	Coloque el selector de temperatura y de vapor en la posición correcta.
	La plancha no está suficientemente caliente.	Pulse el botón de vapor únicamente cuando el indicador luminoso esté apagado.
	La cantidad de agua excede la marca "Máx."	Vacíe el agua restante.

Poco vapor.	Compruebe que el selector de vapor está en la posición correcta.	Gire el selector de vapor a la posición correcta.
	Los orificios de salida están bloqueados.	Limpie los orificios con agua destilada.
	Hay poca agua en el depósito de agua.	Añada agua al depósito.

6. ESPECIFICACIONES TÉCNICAS

Referencia del producto: 05113

Producto: Plancha de viaje GoForce Folding Titanium

Potencia: 720- 1200 W, 900-1100 W

Voltaje y frecuencia: 100-127 V, 50/60 Hz, 220-240 V, 50/60 Hz

Las especificaciones técnicas pueden cambiar sin notificación previa para mejorar la calidad del producto.

Fabricado en China | Diseñado en España

7. RECICLAJE DE APARATOS ELÉCTRICOS Y ELECTRÓNICOS



Este símbolo indica que, de acuerdo con las normativas aplicables, el producto y/o la batería deberán desecharse de manera independiente de los residuos domésticos. Cuando este producto alcance el final de su vida útil, deberá extraer las pilas/baterías/acumuladores y llevarlo a un punto de recogida designado por las autoridades locales.

Para obtener información detallada acerca de la forma más adecuada de desechar sus aparatos eléctricos y electrónicos y/o las correspondientes baterías, el consumidor deberá contactar con las autoridades locales.

El cumplimiento de las pautas anteriores ayudará a proteger el medio ambiente.

8. GARANTÍA Y SAT

Cecotec responderá ante el usuario o consumidor final de cualquier falta de conformidad que exista en el momento de la entrega del producto en los términos, condiciones y plazos que establece la normativa aplicable.

Se recomienda que las reparaciones se efectúen por personal especializado.

Si detecta una incidencia con el producto o tiene alguna consulta, póngase en contacto con el

Servicio de Asistencia Técnica oficial de Cecotec a través del número de teléfono +34 96 321 07 28.

9. COPYRIGHT

Los derechos de propiedad intelectual sobre los textos de este manual pertenecen a CECOTEC INNOVACIONES, S.L. Quedan reservados todos los derechos. El contenido de esta publicación no podrá, ni en parte ni en su totalidad, reproducirse, almacenarse en un sistema de recuperación, transmitirse o distribuirse por ningún medio (electrónico, mecánico, fotocopia, grabación o similar) sin la previa autorización de CECOTEC INNOVACIONES, S.L.

1. PARTS AND COMPONENTS

Fig. 1

1. Steam-shot button
2. Voltage selector
3. Steam selector
4. Handle folding button
5. Temperature knob
6. Indicator light
7. Water-tank cap

NOTE:

The graphics in this manual are schematic representations and may not exactly match the appliance.

2. BEFORE USE

- This appliance is packaged in a way as to protect it during transport. Take the appliance out of its box and remove all packaging materials. You can keep the original box and other packaging elements in a safe place. This will help you prevent damage to the appliance when transporting it in the future. In case the original packaging is disposed of, make sure all packaging materials are recycled accordingly.
- Make sure all parts and components are included and in good conditions. If there is any piece missing or in bad conditions, contact the official Cecotec Technical Support Service immediately.
- Remove packaging material, stickers, and labels from the soleplate.
- Clean the iron's soleplate with a soft cloth.

Note:

You may notice a slight burning smell or smoke when using the appliance for the first time, caused by the excess of lubricants from the manufacturing process. Smoke will disappear after a short time.

3. OPERATION

Filling up the water tank

1. Unplug the iron before filling up the water tank.
2. Turn the temperature knob to the minimum position.
3. Remove the rubber cap on the handle and pour water through the filling opening.

Dry ironing

- Plug the iron into a power socket.
- Turn the steam selector to the 'no steam' position.
- Select the appropriate temperature as indicated on the garment label.

Steam ironing

1. Fill the iron with water when unplugged.
2. Connect the appliance to a plug socket, turn the temperature knob to the desired temperature position, and wait for the indicator light to go out: this will indicate that the iron is ready for use.
3. Move the steam selector to the 'steam' position.
4. When finished, turn the temperature knob counterclockwise to the minimum position and unplug the appliance from the socket.

Warnings:

- If the iron is used before the indicator light turns off, the soleplate may leak, as it won't have reached an optimum temperature.
- Do not iron synthetic fabrics, nylon, silk, and synthetic silk should at high temperatures.





Steam shot

- By pressing the steam-shot button, the soleplate will shoot out a shot of steam.
- This function can only be used during high-temperature ironing.

Warnings:

- To prevent the soleplate from leaking, do not hold down the steam-shot button for more than 5 seconds.
- Do not press the steam-shot button more than 3 times in a row to ensure a good steam shot and prevent the iron from cooling down.

Indications

Warning:  on the label means that the item cannot be ironed.		
Label indications	Type of fabric	Temperature knob
●	Nylon, silk	 (MIN.)
● ●	Wool	
● ● ●	Cotton, linen	 (MAX.)

4. CLEANING AND MAINTENANCE

- Turn off, unplug the appliance from the power supply, empty the water tank (do it after each use) and allow it to cool down completely.
- In case fabric is adhered to the soleplate due to heat, use a damp cloth and vinegar to detach it.
- Do not use abrasive cleaners or scouring pads to clean the appliance.
- If scale blocks the steam outlet, use a toothpick to remove it.
- To protect the soleplate while it is stored, place the steam iron in an upright position on its heel rest.

5. TROUBLESHOOTING

Problem	Possible cause	Possible solution
Not enough or too much heat.	The temperature knob is not in the right position or the appliance is switched off.	Turn the temperature knob to the correct position and check that the iron is switched on.
No steam or leakage.	The temperature knob is set to Min.	Turn the temperature knob to the Max position.
The steam-shot function or vertical ironing does not work properly.	The steam-shot function has been used too often within a very short period. The iron is not hot enough.	Continue ironing in horizontal position and wait a few minutes before using the vertical steam shot function again.
Water leaks from the soleplate.	Disable the steam function.	Set the temperature knob and steam selector to the correct position.
	The iron is not hot enough.	Press the steam button only after the indicator light turns off.
	Water is over the Max mark.	Empty the remaining water.

Little steam.	Check if the steam knob is in the correct position.	Turn the steam knob to the correct position.
	The outlet openings are blocked.	Clean the openings with distilled water.
	There is little water in the water tank.	Add water to tank.

6. TECHNICAL SPECIFICATIONS

Product reference: 05113

Product: GoForce Folding Titanium travel iron

Power: 720-1200 W, 900-1100 W

Voltage and frequency: 100-127 V, 50/60 Hz, 220-240 V, 50/60 Hz

Technical specifications may change without prior notification to improve product quality.

Made in China | Designed in Spain

7. DISPOSAL OF OLD ELECTRICAL AND ELECTRONIC APPLIANCES



This symbol indicates that, according to the applicable regulations, the product and/or batteries must be disposed of separately from household waste. When this product reaches the end of its shelf life, you should dispose of the cells/batteries/accumulators and take them to a collection point designated by the local authorities.

Consumers must contact their local authorities or retailer for information concerning the correct disposal of old machines and/or their batteries.

Compliance with the above guidelines will help protecting the environment.

8. TECHNICAL SUPPORT AND WARRANTY

Cecotec shall be liable to the end user or consumer for any lack of conformity that exists at the time of delivery of the product under the terms, conditions, and deadlines established by the applicable regulations.

It is recommended that repairs be carried out by qualified personnel.

If at any moment you detect any problem with your product or have any doubt, do not hesitate to contact the official Cecotec Technical Support Service at +34 963 210 728.

9. COPYRIGHT

The intellectual property rights over the texts in this manual belong to CECOTEC INNOVACIONES, S.L. All rights reserved. The contents of this publication may not, in whole or in part, be reproduced, stored in a retrieval system, transmitted, or distributed by any means (electronic, mechanical, photocopying, recording or similar) without the prior authorization of CECOTEC INNOVACIONES, S.L.

1. PIÈCES ET COMPOSANTS

Img. 1

1. Bouton Jet de vapeur
2. Sélecteur de voltage
3. Sélecteur de vapeur
4. Bouton pour plier la poignée
5. Sélecteur de température
6. Témoin lumineux
7. Bouchon du réservoir d'eau

NOTE :

Les graphiques de ce manuel sont des représentations schématiques et peuvent ne pas correspondre exactement à ceux du produit.

2. AVANT UTILISATION

- Cet appareil possède un emballage conçu pour le protéger pendant son transport. Sortez l'appareil de sa boîte et retirez tout le matériel qui compose l'emballage. Rangez la boîte d'origine et le reste des éléments provenant de l'emballage dans un endroit sûr pour éviter d'endommager l'appareil si vous devez le transporter à l'avenir. Si vous devez vous défaire de l'emballage d'origine, assurez-vous de recycler tous les éléments correctement.
- Assurez-vous que toutes les pièces et les composants sont inclus et en bon état. S'il manque une pièce, une partie, un accessoire ou que l'appareil ou ses accessoires ne sont pas en bon état, veuillez contacter le Service Après-Vente officiel de Cecotec.
- Retirez le matériel qui compose l'emballage, les autocollants et les adhésifs de protection de la semelle.
- Nettoyez la semelle du fer à repasser avec un chiffon doux.

Avertissement

Certaines parties du fer à repasser ont été légèrement engraisées, ce qui peut provoquer l'apparition d'une légère fumée lorsque vous l'allumez pour la première fois. La fumée disparaîtra en peu de temps.

3. FONCTIONNEMENT

Remplir le réservoir d'eau

1. Débranchez le fer à repasser avant de remplir le réservoir d'eau.
2. Tournez le sélecteur de température jusqu'au minimum.

3. Retirez le couvercle du caoutchouc situé sur la poignée et versez l'eau par l'orifice de remplissage.

Repassage à sec

- Branchez le fer à repasser à une prise de courant.
- Placez le sélecteur de vapeur sur la position Sans vapeur.
- Sélectionnez la température appropriée selon ce qui est indiqué sur l'étiquette du vêtement.

Repassage avec vapeur

1. Lorsque le produit est débranché, remplissez le fer à repasser.
2. Branchez l'appareil, tournez le sélecteur de température pour sélectionner la température souhaitée et attendez que le témoin lumineux s'éteigne. Cela indiquera que le fer à repasser est prêt à être utilisé.
3. Placez le sélecteur de vapeur sur la position Vapeur.
4. À la fin, tournez le sélecteur de température dans le sens contraire des aiguilles d'une montre et débranchez le produit de la prise de courant.

Avertissements

- Lorsque vous utilisez le fer à repasser avant que le témoin lumineux ne s'éteigne, la semelle du fer à repasser pourrait goutter car l'appareil n'a pas encore atteint la température optimale.
- Les tissus synthétiques, le nylon, la soie et la soie synthétique ne doivent pas être repassés à des températures élevées.





Jet de vapeur

- En appuyant sur le bouton « jet de vapeur », la semelle émet une vapeur intense.
- Cette fonction peut être activée uniquement pendant le processus de repassage à haute température.

Avertissements

- Pour éviter que la semelle ne goutte, ne maintenez pas appuyé le bouton Jet de vapeur pendant plus de 5 secondes.
- Pour un jet de vapeur optimal, n'appuyez pas sur le bouton plus de 3 fois de suite pour éviter que le fer à repasser ne refroidisse.

Indications

Avertissement :  ce symbole sur l'étiquette indique que l'article ne peut pas être repassé.		
Indications sur l'étiquette	Type de tissu	Sélecteur de température
●	Nylon/Soie	 (Min.)
● ●	Laine	
● ● ●	Coton, lin	 (Max.)

4. NETTOYAGE ET ENTRETIEN

- Après chaque utilisation, éteignez l'appareil, débranchez-le de la prise de courant, videz le réservoir d'eau et laissez-le refroidir.
- Si un textile reste collé à la semelle du fer à repasser, utilisez un chiffon propre et humide et du vinaigre pour le retirer.
- N'utilisez pas d'éponges, de produits en poudre ni de produits nettoyants abrasifs pour nettoyer l'appareil.
- Si le calcaire bloque les orifices de la sortie de vapeur, utilisez un cure-dent pour débloquer.
- Placez le fer à repasser en position verticale, appuyé sur le talon d'appui, pour protéger la semelle lorsque vous le rangez.

5. RÉOLUTION DE PROBLÈMES

Problème	Cause possible	Possible solution
Trop ou pas assez de chaleur.	Le sélecteur de température n'est pas dans la position adéquate ou l'appareil est débranché.	Tournez le sélecteur de température jusqu'à la position correcte et vérifiez que le fer à repasser soit bien branché.
La vapeur ne sort pas ou le produit goutte.	Le sélecteur de température est sur la position « Min. ».	Tournez le sélecteur de température jusqu'à la position « Max. ».

Le jet de vapeur ou le repassage à la verticale ne fonctionnent pas correctement.	Le fonction Jet de vapeur a été utilisée trop de fois en très peu de temps. Le fer à repasser n'est pas assez chaud.	Continuez le repassage à l'horizontale et attendez quelques minutes avant d'utiliser la fonction verticale de nouveau.
De l'eau goutte de la semelle.	Désactivez la fonction Vapeur.	Tournez le sélecteur de température et celui de vapeur jusqu'à la position correcte.
	Le fer à repasser n'est pas assez chaud.	Appuyez sur le bouton de vapeur uniquement lorsque le témoin lumineux est éteint.
	La quantité d'eau dépasse la marque « Max ».	Videz l'eau restante.
Peu de vapeur.	Vérifiez que le sélecteur de vapeur soit dans la bonne position.	Tournez le sélecteur de vapeur jusqu'à la bonne position.
	Les orifices de sortie de vapeur sont bloqués.	Nettoyez les orifices avec de l'eau distillée.
	Il y a peu d'eau dans le réservoir d'eau.	Ajoutez de l'eau dans le réservoir.

6. SPÉCIFICATIONS TECHNIQUES

Référence : 05113

Produit : Fer à repasser de voyage GoForce Folding Titanium

Puissance : 720- 1200 W, 900-1100 W

Voltage et fréquence : 100-127 V, 50/60 Hz, 220-240 V, 50/60 Hz

Les spécifications techniques peuvent être modifiées sans notification préalable afin d'améliorer la qualité du produit.

Produit fabriqué en Chine | Conçu en Espagne

7. RECYCLAGE DES ÉQUIPEMENTS ÉLECTRIQUES ET ÉLECTRONIQUES



Ce symbole indique que, conformément à la réglementation en vigueur, le produit et/ou la batterie doivent être éliminés séparément des déchets

DEUTSCH

municipaux. Lorsque ce produit atteint la fin de sa vie utile, vous devez retirer les piles ou batteries et les apporter à un point de collecte désigné par les autorités locales.

Pour obtenir des informations détaillées sur la manière la plus adéquate de vous débarrasser de vos appareils électriques et électroniques et/ou des batteries correspondantes, vous devez contacter les autorités locales.

Le respect des directives susmentionnées contribuera à la protection de l'environnement.

8. GARANTIE ET SAV

Cecotec est responsable envers l'utilisateur final ou le consommateur de tout défaut de conformité existant au moment de la livraison du produit dans les termes, conditions et délais établis par la réglementation applicable.

Il est recommandé que les réparations soient effectuées par du personnel qualifié.

Si vous détectez un incident ou un problème avec le produit, vous devez contacter le Service Après-Vente Officiel de Cecotec au +34 9 63 21 07 28.

9. COPYRIGHT

Les droits de propriété intellectuelle des textes de ce manuel appartiennent à CECOTEC INNOVACIONES, S.L. Tous droits réservés. Le contenu de cette publication ne peut être, en totalité ou en partie, reproduit, stocké dans un système de récupération de données, transmis ou distribué par quelque moyen que ce soit (électronique, mécanique, photocopie, enregistrement ou similaire) sans l'autorisation préalable de CECOTEC INNOVACIONES, S.L.

1. TEILE UND KOMPONENTEN

Abb. 1

1. Dampfausstoßtaste
2. Spannungsregler
3. Dampfwähler
4. Taste, um den Griff zusammenzufalten
5. Temperaturwahlschalter
6. Signallampe
7. Verschluss des Wassertanks

HINWEIS:

Die Grafiken in dieser Bedienungsanleitung sind schematische Darstellungen und entsprechen möglicherweise nicht genau dem Gerät.

2. VOR DEM GEBRAUCH

- Dieses Gerät ist so verpackt, dass es während des Transports geschützt bleibt. Nehmen Sie das Gerät aus dem Karton und entfernen Sie das gesamte Verpackungsmaterial. Bewahren Sie die Verpackung an einem sicheren Ort auf, damit das Gerät nicht beschädigt wird, wenn Sie ihn später transportieren müssen. Wenn Sie die Originalverpackung entsorgen möchten, stellen Sie sicher, dass alle Artikel wiederverwerten.
- Prüfen Sie, ob die Lieferung vollständig und in gutem Zustand ist. Wenn die Lieferung fehlen oder nicht in gutem Zustand sind, kontaktieren Sie den technischen Kundendienst von Cecotec.
- Entfernen Sie alle Verpackungsmaterial, Klebebänder und Aufkleber.
- Reinigen Sie die Bügelsohle mit einem weichen Tuch.

Hinweis:

Einige Teile des Bügeleisens wurden leicht geschmiert, was Rauch beim ersten Einschalten auslösen könnte. Der Rauch wird im Kurz verschwinden.

3. BEDIENUNG

Einfüllung des Wasserbehälters

1. Schalten Sie das Gerät aus, bevor Sie den Wassertank einfüllen.
2. Drehen Sie den Temperaturwahlschalter zu Minimum.
3. Entfernen Sie den Deckel des Gummis auf dem Griff und gießen Sie Wasser durch die Einfüllöffnung.

DEUTSCH

Trockenbügeln

- Schließen Sie das Bügeleisen an eine Netzsteckdose an.
- Drehen Sie den Dampfwahlschalter in die Stellung „ohne Dampf“.
- Wählen Sie die geeignete Temperatur je nach in dem Kleideretikett angezeigt aus.

Dampfbügeln

1. Füllen Sie das Bügeleisen mit Wasser, solange das Gerät ausgeschaltet ist.
2. Stecken Sie das Gerät in die Steckdose, drehen Sie den Temperaturregler, um die gewünschte Temperatur auszuwählen. Warten Sie, bis die Betriebsbeleuchtung sich ausschaltet. Das Bügeleisen ist jetzt bereit.
3. Drehen Sie den Dampfwahlschalter in die Stellung „Dampf“.
4. Wenn Sie fertig sind, drehen Sie den Temperaturregler gegen den Uhrzeigersinn und schalten Sie das Gerät aus der Steckdose aus.

Hinweise:

- Wenn Sie das Bügeleisen verwenden, bevor die Betriebsbeleuchtung sich ausschaltet, könnte die Sohle tröpfeln, da es die optimale Temperatur nicht erreicht hat.
- Synthetische Stoffe, Nylon, Seide und synthetische Seide sollten nicht bei hohen Temperaturen gebügelt sein.





Dampfstoß

- Wenn die Dampftaste gedrückt wird, gibt die Bügelsohle einen starken Dampf ab.
- Diese Funktion kann nur beim Bügeleisen bei hohen Temperaturen aktiviert werden.

Hinweise:

- Um Tropfen von der Bügelsohle zu vermeiden, halten Sie nicht die Dampfstoß-Taste während mehr als 5 Sekunden.
- Um einen optimalen Dampfstoß durchzuführen, drücken Sie die Taste nicht mehr als dreimal in Folge, sodass das Bügeleisen nicht abkühlt.

Angaben

Achtung:  Dieses Symbol bedeutet, dass dieser Artikel nicht gebügelt sein kann.		
Aufgaben auf dem Etikett	Art von Stoff	Temperaturwahlschalter
●	Nylon/Seide	 (MIN)
● ●	Wolle	
● ● ●	Baumwolle, Leinen	 (MAX)

4. REINIGUNG UND WARTUNG

- Schalten Sie nach jedem Gebrauch das Gerät aus der Steckdose, leeren Sie den Wassertank und lassen Sie es abkühlen.
- Wenn Stoff an der Bügelsohle hängen geblieben ist, entfernen Sie ihn mit einem feuchten Tuch und Essig.
- Verwenden Sie keine Schwämme, Pulver bzw. Schleifmittel, um das Gerät zu reinigen.
- Wenn Kalk den Löcher des Dampfauslass blockiert, verwenden Sie einen Zahnstocher.
- Bringen Sie die Platte in eine aufrechte, von der Ferse gestützte Position, um die Sohle während der Lagerung zu schützen.

5. PROBLEMBEHEBUNG

Problem	Mögliche Ursache	Mögliche Lösung
Zu viel oder zu wenig Hitze.	Der Temperaturwähler ist nicht in der richtigen Position oder das Gerät ist nicht angeschlossen.	Drehen Sie den Temperaturregler zur richtigen Position und überprüfen Sie, dass das Bügeleisen eingeschaltet ist.
Kein Dampf oder Tropfen.	Der Temperaturregler befindet sich in Position „Min“.	Drehen Sie den Temperaturregler bis „Max“.
Dampfstoß oder vertikales Bügeln funktioniert nicht richtig.	Die Dampftrefferfunktion wurde in einer sehr kurzen Zeitspanne zu oft verwendet. Die bügel ist nicht heiß genug.	Bügeln Sie weiter vertikal und warten Sie einige Minute, bevor Sie diese vertikale Funktion des Dampfstoßes erneut verwenden.
Die Sohle tropfelt	Deaktivieren Sie die Dampffunktion.	Drehen Sie den Temperaturregler und den Dampfregler zur richtigen Position.
	Das Bügeleisen ist nicht heiss genug.	Drücken Sie die Dampf-Taste nur, wenn die Betriebs-Beleuchtung ausgeschaltet ist.
	Die Wassermenge übersteigt „Max“.	Leeren Sie das restliche Wasser aus.

DEUTSCH

Wenig Dampf.	Überprüfen Sie, dass der Dampfgregler richtiggestellt ist.	Drehen Sie den Dampfgregler zur richtigen Stellung.
	Die Dampfauslasslöcher sind blockiert.	Reinigen Sie die Löcher mit destilliertem Wasser.
	Nicht genügend Wasser im Wassertank.	Füllen Sie Wasser in den Wasserbehälter

6. TECHNISCHE SPEZIFIKATIONEN

Referenz des Gerätes: 05113

Produkt: Reisebügeleisen GoForce Folding Titanium

Leistung: 720- 1200 W, 900-1100 W

Spannung und Frequenz: 100-127 V, 50/60 Hz, 220-240 V, 50/60 Hz

Technische Spezifikationen können ohne vorherige Ankündigung geändert werden, um die Produktqualität zu verbessern.

Hergestellt in China | Entworfen in Spanien

7. RECYCLING VON ELEKTRO- UND ELEKTRONIKGERÄTEN



Dieses Symbol weist darauf hin, dass das Produkt und/oder die Batterie gemäß den geltenden Vorschriften getrennt vom Haushaltsabfall entsorgt werden muss. Wenn dieses Produkt das Ende seiner Nutzungsdauer erreicht hat, sollten Sie die Batterien/Akkus entfernen und es zu einer von den örtlichen Behörden bestimmten Sammelstelle bringen.

Die Verbraucher müssen sich mit Ihren örtlichen Behörden oder Einzelhändlern in Verbindung setzen, um Informationen über die ordnungsgemäße Entsorgung ihrer Altgeräte und/ oder ihre Akkus zu erhalten.

Die Einhaltung der oben genannten Leitlinien trägt zum Schutz der Umwelt bei.

8. GARANTIE UND KUNDENDIENST

Cecotec haftet gegenüber dem Endnutzer oder Verbraucher für jegliche Konformitätsmängel, die zum Zeitpunkt der Lieferung des Produkts bestehen, gemäß den in den geltenden Vorschriften festgelegten Bedingungen und Fristen.

Es wird empfohlen, dass Reparaturen von qualifiziertem Personal durchgeführt werden.

Sollte unerwartet eine Störung auftreten oder haben Sie Fragen über Ihrem Produkt, können Sie sich mit dem Kundendienst in Verbindung setzen über die Telefonnummer: +34 963210728.

9. COPYRIGHT

Die geistigen Eigentumsrechte an den Texten in dieser Bedienungsanleitung liegen bei CECOTEC INNOVACIONES, S.L. Alle Rechte vorbehalten. Der Inhalt dieser Veröffentlichung darf weder ganz noch teilweise ohne vorherige Genehmigung von CECOTEC INNOVACIONES, S.L. vervielfältigt, in einem Datenabfragesystem gespeichert, übertragen oder auf irgendeine Weise (elektronisch, mechanisch, durch Fotokopie, Aufzeichnung oder Ähnliches) verbreitet werden.

1. PARTI E COMPONENTI

Fig. 1

1. Tasto di getto di vapore
2. Selettore di voltaggio
3. Selettore di vapore
4. Tasto di piegamento del manico
5. Manopola di temperatura
6. Spia
7. Tappo del serbatoio d'acqua

NOTA:

Le immagini di questo manuale sono rappresentazioni schematiche e potrebbero non corrispondere esattamente all'apparecchio.

2. PRIMA DELL'USO

- Questo apparecchio ha un imballaggio progettato per proteggerlo durante il trasporto. Estrarre l'apparecchio dalla scatola e rimuovere tutto il materiale presente nell'imballaggio. Conservare la scatola originale e gli altri elementi in un luogo sicuro per prevenire danni all'apparecchio in caso di necessità di trasportarlo in futuro. Se si desidera smaltire l'imballaggio originale, assicurarsi di riciclare tutti gli elementi in modo appropriato.
- Verificare che tutte le parti e componenti siano inclusi e in buono stato. Se uno di essi mancasse o non fosse in buone condizioni, contattare immediatamente il Servizio di Assistenza Tecnica ufficiale di Cecotec.
- Rimuovere il materiale dall'imballaggio, le etichette e gli adesivi di protezione della piastra.
- Pulire la piastra del ferro da stiro con un panno morbido.

Avviso:

Alcune delle parti del ferro da stiro sono state leggermente oleate, questo potrebbe produrre un leggero fumo quando si accende il ferro per la prima volta. Il fumo sparirà in poco tempo.

3. FUNZIONAMENTO

Riempimento del serbatoio dell'acqua

1. Scollegare il ferro da stiro prima di riempire il serbatoio d'acqua.
2. Girare la manopola di temperatura in posizione di temperatura minima.
3. Rimuovere il tappo in gomma situato sul manico e versare acqua attraverso l'orifizio di riempimento.

Stiratura a secco

- Collegare il ferro alla presa di corrente.
- Portare il selettore di vapore in posizione di vapore assente.
- Selezionare la temperatura appropriata indicata sull'etichetta degli indumenti.

Stiratura a vapore

1. Spegnerne il ferro da stiro e riempirlo d'acqua.
2. Collegare l'apparecchio alla presa di corrente, ruotare la manopola di temperatura per selezionare la temperatura desiderata e attendere lo spegnimento della spia, che indicherà che il ferro è pronto all'uso.
3. Portare il selettore di vapore in posizione di vapore.
4. Una volta conclusa la stiratura, ruotare la manopola di temperatura in senso antiorario e scollegare l'apparecchio dalla presa di corrente.

Avvertenze:

- Se il ferro viene utilizzato prima che la spia si spenga, la piastra potrebbe perdere, poiché non avrà ancora raggiunto la temperatura ottimale.
- I tessuti sintetici, il nylon, la seta e la seta sintetica non devono essere stirati a temperature elevate.





Getto di vapore

- Premendo il tasto di getto di vapore: la piastra rilascerà un getto di vapore intenso.
- Questa funzione può essere attivata solo durante processi di stiratura a temperatura alta.

Avvertenze:

- Per evitare perdite dalla piastra, non tenere premuto il tasto di getto di vapore per più di 5 secondi.
- Per ottenere un getto di vapore ottimale, non premere il tasto più di 3 volte consecutive al fine di evitare che il ferro si raffreddi.

Indicazioni

Avvertenza:  sull'etichetta indica che l'articolo non è adatto alla stiratura.		
Indicazioni sull'etichetta	Tipo di tessuto	Manopola di temperatura
●	Nylon, seta	 (MIN.)
● ●	Lana	
● ● ●	Cotone, lino	 (MAX.)

4. PULIZIA E MANUTENZIONE

- Spegnerne l'apparecchio e scollegarlo dalla presa di corrente, svuotare il serbatoio d'acqua (dopo ogni uso) e lasciare raffreddare completamente.
- Nel caso in cui qualche tessuto sia rimasto attaccato alla piastra, utilizzare un panno umido e aceto per rimuoverlo.
- Non utilizzare spugne, polveri o detersivi abrasivi per pulire l'apparecchio.
- Se il calcare dovesse ostruire i fori di uscita del vapore, utilizzare uno stuzzicadenti per liberarli.
- Collocare il ferro da stiro in posizione verticale appoggiato sulla base per proteggere la piastra quando viene riposto.

5. RISOLUZIONE DEI PROBLEMI

Problema	Possibile causa	Possibile soluzione
Troppo o troppo poco calore.	La manopola di temperatura non è in posizione adeguata o l'apparecchio è scollegato.	Girare la manopola di temperatura in posizione corretta e verificare che il ferro sia collegato.
Non esce vapore o perde acqua.	La manopola di temperatura è in posizione Min.	Ruotare la manopola di temperatura in posizione Max.
Il getto di vapore o la stiratura verticale non funzionano correttamente.	La funzione del getto di vapore è stata utilizzata troppe volte per un periodo breve di tempo. Il ferro da stiro non è sufficientemente caldo.	Continuare il processo di stiratura e attendere alcuni minuti prima di usare di nuovo la funzione verticale del getto di vapore.
La piastra perde acqua.	Disattivare la funzione di vapore.	Portare la manopola di temperatura e il selettore di vapore in posizione corretta.
	Il ferro da stiro non è sufficientemente caldo.	Premere il tasto del vapore solamente con la spia spenta.
	La quantità d'acqua eccede il livello Max.	Svuotare l'acqua restante.

Rilascia poco vapore.	Verificare che il selettore di vapore sia in posizione corretta.	Portare il selettore di vapore nella posizione corretta.
	Gli orifici di uscita sono bloccati.	Pulire gli orifici con acqua distillata.
	Poca acqua nel serbatoio.	Aggiungere acqua al serbatoio.

6. SPECIFICHE TECNICHE

Codice prodotto: 05113

Prodotto: Ferro da stiro da viaggio GoForce Folding Titanium

Potenza: 720- 1200 W, 900-1100 W

Tensione e frequenza: 100-127 V, 50/60 Hz, 220-240 V, 50/60 Hz

Le specifiche tecniche possono cambiare senza previa notifica per migliorare la qualità dell'apparecchio.

Fabbricato in China | Progettato in Spagna

7. RICICLAGGIO DI APPARECCHIATURE ELETTRICHE ED ELETTRONICHE



Questo simbolo indica che, in conformità con le normative vigenti, il prodotto e/o la batteria devono essere smaltiti separatamente dai rifiuti domestici.

Quando questo prodotto raggiunge la fine della sua vita utile, è necessario rimuovere le pile/batterie/accumulatori e portarlo in un punto di raccolta designato dalle autorità locali.

Per ottenere informazioni dettagliate sulla forma più adeguata per gettare gli elettrodomestici e/o le corrispondenti batterie, il consumatore dovrà contattare le autorità locali.

Il rispetto delle linee guida di cui sopra aiuterà a proteggere l'ambiente.

8. GARANZIA E SUPPORTO TECNICO

Cecotec sarà responsabile nei confronti dell'utente finale o del consumatore per qualsiasi difetto di conformità esistente al momento della consegna dell'apparecchio nei termini, condizioni e scadenze stabilite dalla normativa vigente.

Si raccomanda che le riparazioni siano effettuate da personale specializzato.

Se si riscontra un problema con l'apparecchio o in caso di dubbi, si prega di contattare il Servizio di Assistenza Tecnica ufficiale di Cecotec al numero +34 96 321 07 28.

9. COPYRIGHT

I diritti di proprietà intellettuale dei testi di questo manuale appartengono a CECOTEC INNOVACIONES, S.L. Tutti i diritti riservati. Il contenuto di questa pubblicazione non può essere, in tutto o in parte, riapparecchio, archiviato in un sistema di recupero, trasmesso o distribuito con qualsiasi mezzo (elettronico, meccanico, fotocopia, registrazione o simile) senza la previa autorizzazione di CECOTEC INNOVACIONES, S.L.

1. PEÇAS E COMPONENTES

Fig. 1

1. Botão Jato de vapor
2. Seletor de tensão
3. Seletor de vapor
4. Botão de dobragem da asa
5. Seletor de temperatura
6. Indicador luminoso
7. Tampa do depósito de água

NOTA:

Os gráficos deste manual são representações esquemáticas e podem não corresponder exatamente ao aparelho.

2. ANTES DE USAR

- Este aparelho é acondicionado em embalagens concebidas para o proteger durante o transporte. Retire o aparelho da sua caixa e remova todo o material de embalagem. Pode manter a caixa original e outras embalagens num local seguro para evitar danos no aparelho, caso necessite de o transportar no futuro. Se desejar descartar a embalagem original, certifique-se de reciclar todos os elementos corretamente.
- Certifique-se de que todas as peças e componentes estejam incluídos e em bom estado. Se algum deles faltar ou não estiver em boas condições, contactar imediatamente o Serviço de Assistência Técnica da Cecotec.
- Retire o material de embalagem, os autocolantes e os adesivos de proteção da sola.
- Limpe a sola do ferro com um pano suave.

Aviso:

Algumas partes do ferro foram ligeiramente lubrificadas, o que poderá causar que o ferro emita um leve fumo ao ligar pela primeira vez. O fumo desaparecerá depois de pouco tempo.

3. FUNCIONAMENTO

Encher o depósito de água

1. Desconecte o ferro antes de encher o depósito de água.
2. Gire o seletor de temperatura à posição de mínimo.
3. Retire a tampa de borracha na pega e deite água através do orifício de enchimento.

NEDERLANDS

Engomagem a seco

- Conecte o ferro à tomada.
- Leve o seletor de vapor à posição sem vapor.
- Selecione a temperatura adequada, conforme indicado na etiqueta da roupa.

Engomagem com vapor

1. Com o dispositivo desconectado, encha o ferro de água.
2. Ligue o dispositivo à tomada, gire o seletor de temperatura para selecionar a temperatura desejada e espere que o indicador luminoso se apague, isto indicará que o ferro está pronto para ser usado.
3. Leve o seletor de vapor à posição sem vapor.
4. Uma vez concluído, gire o seletor de temperatura em sentido anti-horário e desconecte o dispositivo da tomada de corrente.

Advertências:

- Se utilizar o ferro antes de a luz se apagar, a sola pode gotejar por ainda não ter atingido a temperatura ideal.
- Os tecidos sintéticos, o nylon, a seda e a seda sintética não devem ser engomados a temperaturas elevadas.



Jato de vapor

- Ao pulsar o botão de jato de vapor, a sola emite um jato de vapor intenso.
- Esta função pode ser ativada unicamente durante processos de engomagem a alta temperatura.

Advertências:

- Para evitar que a sola goteje, não mantenha pressionado o botão de jato de vapor durante mais de 5 segundos.
- A fim de obter um jato de vapor ótimo, não pressione o botão mais de 3 vezes seguidas para evitar que o ferro arrefeça.

Indicações

Advertência:  Este símbolo na etiqueta significa que este artigo não pode ser engomado.		
Indicações na etiqueta	Tipos de tecido	Seletor de temperatura
●	Nylon/seda	 (MÍN.)
● ●	Lã	

● ● ●	Algodão, linho	 (MAX.)
-------	----------------	--

4. LIMPEZA E MANUTENÇÃO

- Desligue o dispositivo, desconecte-o da corrente elétrica, esvazie o depósito de água (faça isto depois de cada uso) e deixe que arrefeça por completo.
- Em caso de que algum tecido tenha ficado aderido à base do ferro, utilize um pano húmido e vinagre para o retirar.
- Não utilize esponjas, pós ou produtos de limpeza abrasivos para limpar o produto.
- Se o calcário estiver a bloquear os orifícios de saída de vapor, use um palito para destravá-los.
- Coloque o ferro em posição vertical na sua base de apoio para proteger a sola enquanto estiver guardado.

5. RESOLUÇÃO DE PROBLEMAS

Problema	Possível causa	Possível solução
Muito pouco calor ou calor excessivo.	O seletor de temperatura não está na posição adequada ou o dispositivo está desconectado.	Gire o seletor de temperatura à posição correta e verifique se o ferro está conectado.
Não sai vapor ou goteja.	O seletor de temperatura está na posição "MÍN".	Gire o seletor de temperatura à posição "MAX".
O jato de vapor ou a engomagem vertical não funcionam corretamente.	A função de jato de vapor foi utilizada muitas vezes num período de tempo muito curto. O ferro não está suficientemente quente.	Cotinue a engomar na posição horizontal e espere alguns minutos antes de voltar a utilizar a função vertical de jato de vapor.

NEDERLANDS

Goteja água da sola.	Desative a função de vapor	Coloque o seletor de temperatura e de vapor na posição correta.
	O ferro não está suficientemente quente.	Pressione o botão de vapor unicamente quando o indicador luminoso estiver apagado.
	A quantidade de água excede a marca de "MÁX".	Esvazie a água restante.
Pouco vapor.	Verifique se o seletor de vapor está na posição correta.	Gire o seletor de vapor à posição correta.
	Os orifícios de saída de vapor estão bloqueados.	Limpe os orifícios com água destilada.
	Há pouca água no depósito de água.	Adicione água no depósito.

6. ESPECIFICAÇÕES TÉCNICAS

Referência do produto: 05113

Produto: Ferro de engomar de viagem GoForce Folding Titanium

Potência: 720- 1200 W, 900-1100 W

Tensão e frequência: 100-127 V, 50/60 Hz, 220-240 V, 50/60 Hz

As especificações técnicas podem ser alteradas sem notificação prévia para melhorar a qualidade do produto.

Fabricado na China | Desenhado em Espanha

7. RECICLAGEM DE PRODUTOS ELÉTRICOS E ELETRÔNICOS



Este símbolo indica que, de acordo com os regulamentos aplicáveis, o produto e/ou a bateria devem ser eliminados separadamente do lixo doméstico. Quando este produto atingir o fim da sua vida útil, deverá remover as pilhas/baterias/acumuladores e levá-lo para um ponto de recolha designado pelas autoridades locais.

Para obter informação detalhada acerca da forma mais adequada de eliminar os seus equipamentos elétricos e eletrônicos e/ou as correspondentes baterias, o consumidor deverá contactar com as autoridades locais.

A conformidade com as diretrizes acima referidas ajudará a proteger o ambiente.

8. GARANTIA E SAT

A Cecotec será responsável perante o utilizador final ou consumidor por qualquer falta de conformidade que exista no momento da entrega do produto nos termos, condições e prazos estabelecidos pelos regulamentos aplicáveis.

Recomenda-se que as reparações sejam efetuadas por pessoal qualificado.

Se deteta uma ocorrência com o produto ou tem alguma consulta, entre em contacto com o Serviço de Assistência Técnica da Cecotec através do número de telefone +34 96 321 07 28.

9. COPYRIGHT

Os direitos de propriedade intelectual dos textos deste manual pertencem à CECOTEC INNOVACIONES, S.L. Todos os direitos reservados. O conteúdo desta publicação não pode, no todo ou em parte, ser reproduzido, armazenado num sistema de recuperação, transmitido ou distribuído por qualquer meio (eletrónico, mecânico, fotocópia, gravação ou similar) sem a autorização prévia da CECOTEC INNOVACIONES, S.L.

1. ONDERDELEN EN COMPONENTEN

Fig. 1

1. Stoomstootknop
2. Voltageknop
3. Stoomregelaar
4. Knop om het handvat in te klappen
5. Temperatuurregeling
6. Lichtindicator
7. Dop van het waterreservoir

OPMERKING:

De afbeeldingen in deze handleiding zijn schematische voorstellingen en komen mogelijk niet exact overeen met het product.

2. VÓÓR U HET APPARAAT GEBRUIKT

- Dit apparaat heeft een verpakking die ontworpen is om het tijdens het transport te beschermen. Haal het apparaat uit de doos en verwijder al het verpakkingsmateriaal. U kunt de originele doos en andere verpakking op een veilige plaats bewaren om beschadiging van het apparaat te voorkomen als u het in de toekomst moet vervoeren. Als u de verpakking toch weggooit, zorg er dan voor een correcte recyclage.
- Controleer of alle onderdelen en componenten aanwezig en in goede staat zijn. Als een van deze ontbreekt of niet in goede staat is, neem dan onmiddellijk contact op met de Technische Dienst van Cecotec.
- Verwijder het verpakkingsmateriaal, de stickers en de beschermingsplakkers van de strijkzool.
- Maak de strijkzool schoon met een zachte doek.

Opmerking:

Sommige onderdelen van het striksysteem zijn lichtjes ingevet, waardoor het striksysteem een milde rookgeur kan afgeven als u het systeem voor de eerste keer inschakelt. De rook zal verdwijnen na een korte tijd.

3. WERKING

Het waterreservoir vullen

1. Koppel het strijkijzer los voordat u het waterreservoir vult.
2. Draai de temperatuurknop naar de minimumstand.

3. Verwijder de rubberen dop op het handvat en giet water door de vulopening.

Droog strijken

- Steek de stekker in het stopcontact.
- Zet de stoomregelaar in de positie zonder stoom.
- Kies de juiste temperatuur zoals aangegeven op het etiket van het kledingstuk.

Stoomstrijken

1. Vul het strijkijzer met water terwijl het apparaat is losgekoppeld.
2. Steek de stekker in het stopcontact, draai de temperatuurschakelaar om de gewenste temperatuur te selecteren en wacht tot het controlelampje uitgaat, dit geeft aan dat het strijkijzer klaar is voor gebruik.
3. Zet de stoomregelaar in de stoom positie.
4. Als u klaar bent, draait u de temperatuurkeuzeknop linksom en haalt u het apparaat uit het stopcontact.

Waarschuwingen:

- Als het strijkijzer wordt gebruikt voordat het controlelampje dooft, kan de strijkzool druppelen omdat deze nog niet de optimale temperatuur heeft bereikt.
- Synthetische stoffen, nylon, zijde en synthetische zijde mogen niet op hoge temperaturen worden gestreken.



Stoomstoot

- Wanneer de stoomknop wordt ingedrukt, straalt de zool een sterke stoomstoot uit.
- Deze functie kan alleen worden geactiveerd tijdens strijkprocessen bij hoge temperaturen.

Waarschuwingen:

- Om te voorkomen dat de zool lekt, houdt u de stoomblaasknop niet langer dan 5 seconden ingedrukt.
- Voor een optimale stoomstoot druk niet meer dan 3 keer achter elkaar op de knop om te voorkomen dat het strijkijzer afkoelt.

Indicaties

Let op:  op het etiket betekent dat dit artikel niet gestreken kan worden.		
Informatie op het etiket	Verschillende textielsoorten strijken	Temperatuurregeling
●	Nylon, zijde	 (MIN.)
●●	Wol (Wool)	

● ● ●	Katoen, linnen	 (MAX.)
-------	----------------	--

4. SCHOONMAAK EN ONDERHOUD

- Schakel het apparaat uit, trek de stekker uit het stopcontact, maak het waterreservoir (doe dit na elk gebruik) leeg en laat het apparaat volledig afkoelen.
- In het geval dat er wat stof is blijven plakken aan de strijkzool, gebruik dan een vochtige doek en wat azijn om het ervan af te halen.
- Gebruik geen schurende sponzen, poeders of schoonmaakproducten om het product te reinigen.
- Als de kalk de stoomuitlaatopeningen blokkeert, gebruik dan een stok om ze te ontgrendelen.
- Plaats het strijkijzer rechtop op de hiel om de zool te beschermen terwijl deze wordt opgeborgen.

5. PROBLEEMOPLOSSING

Probleem	Mogelijke oorzaak	Mogelijke oplossing
Te veel of te weinig warmte.	De temperatuurselector staat niet in de juiste stand of het apparaat is losgekoppeld.	Zet de temperatuurkiezer in de juiste stand en controleer of het strijkijzer ingeschakeld is.
Geen stoom of druppels.	De temperatuurselector staat in de "Mín." stand.	Draai de temperatuurknop naar de "Máx." stand.
De stoomstoot of het verticale strijken werkt niet correct.	De stoomstoot functie is te vaak gebruikt in een zeer korte periode. Het strijkijzer is niet warm genoeg.	Ga verder met het strijken in horizontale positie en wacht een paar minuten voordat u de verticale stoomstootfunctie weer gebruikt.

Water drupt uit de zool.	Deactiveer de stoom functie.	Stel de temperatuur- en stoomselector in op de juiste positie.
	Het strijkijzer is niet warm genoeg.	Druk alleen op de stoomknop als het indicatielampje uit is.
	De hoeveelheid water is groter dan de "Máx." markering.	Giet het overgebleven water er uit.
Weinig stoom.	Controleer of de stoomkiezer in de juiste stand staat.	Draai de stoomregelaar naar de juiste stand.
	De uitlaatpoorten zijn geblokkeerd.	Reinig de gaten met gedestilleerd water.
	Er zit niet genoeg water in het waterreservoir.	Voeg water toe aan het reservoir.

6. TECHNISCHE SPECIFICATIES

Productreferentie: 05113

Product: Reisstrijkijzer GoForce Folding Titanium

Vermogen: 720- 1200 W, 900-1100 W

Voltage en frequentie: 100-127 V, 50/60 Hz, 220-240 V, 50/60 Hz

Technische specificaties kunnen zonder voorafgaande kennisgeving worden gewijzigd om de productkwaliteit te verbeteren.

Gemaakt in China / Ontworpen in Spanje.

7. RECYCLING VAN ELEKTRISCHE EN ELEKTRONISCHE APPARATUUR



Dit symbool geeft aan dat, volgens de geldende voorschriften, het product en/of de accu gescheiden van het huisvuil moeten worden afgevoerd. Wanneer dit product het einde van zijn levensduur bereikt, dient u de batterijen/accu's te verwijderen en het naar een door de plaatselijke autoriteiten aangewezen inzamelpunt te brengen.

Voor gedetailleerde informatie over de aangewezen manier om elektrische apparaten en/of hun batterijen moet de consument de plaatselijke overheid contacteren.

Naleving van de bovenstaande richtsnoeren zal bijdragen tot de bescherming van het milieu.

8. GARANTIE EN TECHNISCHE ONDERSTEUNING

Cecotec is aansprakelijk tegenover de eindgebruiker of consument voor elk gebrek aan overeenstemming dat bestaat op het ogenblik van de levering van het product onder de voorwaarden, bepalingen en termijnen die zijn vastgelegd in de toepasselijke regelgeving.

Het wordt aanbevolen reparaties te laten uitvoeren door gekwalificeerd personeel.

Als u ooit een incident met het product ontdekt of vragen hebt, neem dan contact op met de officiële Technische Assistentie van Cecotec via het telefoonnummer +34 96 321 07 28.

9. COPYRIGHT

De intellectuele eigendomsrechten op de teksten in deze handleiding behoren toe aan CECOTEC INNOVACIONES, S.L. Alle rechten voorbehouden. De inhoud van deze publicatie mag niet, geheel of gedeeltelijk, worden verveelvoudigd, opgeslagen in een geautomatiseerd gegevensbestand, doorgegeven of verspreid op welke wijze dan ook (elektronisch, mechanisch, door fotokopieën, opnamen en dergelijke) zonder voorafgaande toestemming van CECOTEC INNOVACIONES, S.L.

1. CZĘŚCI I KOMPONENTY

Rys. 1

1. Przycisk uderzenia pary
2. Wybór mocy
3. Pokrętko pary
4. Przycisk do składania uchwytu
5. Pokrętko temperatury
6. Lampka LED
7. Zatyczka zbiornika na wodę

UWAGA:

Grafika tej instrukcji obsługi tak jak rysunki w niej zawarte, są schematyczną prezentacją i możliwe, że nie będą się zgadzać dokładnie wraz z produktem.

2. PRZED UŻYCIEM

- To urządzenie jest zapakowane w opakowanie zaprojektowane w celu ochrony podczas transportu. Wyjmij urządzenie z pudełka i usuń wszystkie materiały opakowaniowe. Oryginalne pudełko i inne elementy opakowania można przechowywać w bezpiecznym miejscu, aby zapobiec uszkodzeniu urządzenia w przypadku konieczności jego transportu w przyszłości. Jeśli chcesz pozbyć się oryginalnego opakowania, pamiętaj o prawidłowym recyklingu wszystkich jego elementów.
- Upewnij się, że wszystkie części i komponenty są dołączone i są w dobrym stanie. Jeśli któregoś z nich brakuje lub jest w złym stanie, natychmiast skontaktuj się z oficjalnym Serwisem Pomocy Technicznej Cecotec.
- Usuń materiał z opakowania, naklejki i osłony podeszwy
- Wyczyść stopę żelazka miękką szmatką.

Ostrzeżenie:

Niektóre części żelazka zostały lekko natłuszczone, co może spowodować, że żelazko zacznie emitować lekki dym przy pierwszym włączeniu. Dym zaniknie po niedługim czasie.

3. FUNKCJONOWANIE

Napełnianie zbiornika na wodę

1. Odłącz żelazko przed napełnieniem zbiornika na wodę.
2. Obrócić regulator temperatury do pozycji minimalnej.
3. Zdejmij gumową zatyczkę z uchwytu i wlej wodę przez otwór do napełniania.

Prasowanie na sucho

- Podłącz żelazko do gniazdka.
- Ustaw przełącznik pary w pozycji bez pary.
- Wybierz odpowiednią temperaturę, jak wskazano na metce ubrania.

Prasowanie parowe

1. Po odłączeniu urządzenia napełnij żelazko wodą.
2. Podłącz urządzenie do gniazdka elektrycznego, obróć pokrętło wyboru temperatury, aby wybrać żądaną temperaturę i poczekaj, aż zgaśnie kontrolka, co będzie oznaczać, że żelazko jest gotowe do użycia.
3. Ustaw przełącznik pary w pozycji pary.
4. Po zakończeniu przekręć regulator temperatury w kierunku przeciwnym do ruchu wskazówek zegara i wyjmij wtyczkę z gniazdka sieciowego.

Ostrzeżenie:

- Podczas używania żelazka przed zgaśnięciem wskaźnika, stopa żelazka może przeciekać, ponieważ nie osiągnęła jeszcze optymalnej temperatury.
- Syntetyki, nylonu, jedwabiu i jedwabiu syntetycznego nie należy prasować w wysokich temperaturach.





Podmuch pary

- Po naciśnięciu przycisku silnego uderzenia pary ze stopy żelazka wydziela się intensywny strumień pary.
- Tę funkcję można aktywować tylko podczas prasowania w wysokiej temperaturze.

Ostrzeżenie:

- Aby zapobiec kapaniu ze stopy żelazka, nie przytrzymuj przycisku silnego uderzenia pary dłużej niż 5 sekund.
- Aby uzyskać optymalny strumień pary, nie naciskaj przycisku więcej niż 3 razy z rzędu, aby żelazko nie ostygło.

Wskazania

Ostrzeżenie:  na metce oznacza, że tej tkaniny nie można prasować.		
Wskazania na etykiecie	Rodzaj tkaniny	Pokrętło temperatury
●	Nylon, jedwab	 (MIN.)
● ●	Wełna (Wool)	
● ● ●	Bawełna, len	 (MAX.)

4. CZYSZCZENIE I KONSERWACJA

- Wyłącz urządzenie, wyjmij wtyczkę z gniazdka, opróżnij zbiornik na wodę (zrób to po każdym użyciu) i pozostaw do całkowitego ostygnięcia.
- Jeśli do podeszwy przykleił się jakiś materiał, usuń go wilgotną szmatką i octem.
- Nie używaj gąbek, detergentów w proszku ani żrących środków czyszczących do czyszczenia produktu.
- Jeśli osad blokuje otwory wylotowe pary, użyj wykałaczki, aby je odblokować.
- Ustaw żelazko w pozycji pionowej, opierając się na podpórce pięty, aby chronić stopę żelazka podczas przechowywania.

5. ROZWIĄZYWANIE PROBLEMÓW

Problem	Prawdopodobna przyczyna	Możliwe rozwiązanie
Za dużo lub za mało ciepła.	Przełącznik temperatury nie jest w prawidłowej pozycji lub urządzenie jest odtądzone.	Ustaw regulator temperatury we właściwej pozycji i sprawdź, czy żelazko jest podłączone.
Brak pary i kropli.	Przełącznik temperatury znajduje się w pozycji Min.	Obrócić regulator temperatury do pozycji Max.
Podmuchi pary lub prasowanie w pionie nie działają prawidłowo.	Funkcja silnego uderzenia pary była używana zbyt wiele razy w bardzo krótkim czasie. Żelazko nie jest wystarczająco gorące.	Kontynuuj prasowanie w pozycji poziomej i odczekaj kilka minut przed ponownym użyciem funkcji wyrzutu pary w pionie.
Kapie woda ze stopy żelazka.	Wyłącz funkcję pary.	Ustaw pokrętło temperatury i pary w prawidłowej pozycji.
	Żelazko nie jest wystarczająco gorące.	Przycisk pary należy naciskać tylko wtedy, gdy lampka kontrolna jest wyłączona.
	Ilość wody przekracza znak „Max”.	Spuść pozostałą wodę.

Trochę pary.	Sprawdź, czy pokrętło wyboru pary znajduje się we właściwej pozycji.	Obróć przełącznik pary do właściwej pozycji.
	Porty wylotowe są zablokowane.	Oczyść otwory wodą destylowaną.
	W zbiorniku na wodę jest mało wody.	Dodaj wodę do zbiornika.

6. SPECYFIKACJA TECHNICZNA

Referencja produktu: 05113

Produkt: Tytanowe żelazko podróżne GoForce

Moc: 720- 1200 W, 900-1100 W

Napięcie i częstotliwość: 100-127 V, 50/60 Hz, 220-240 V, 50/60 Hz

Specyfikacje techniczne mogą ulec zmianie bez wcześniejszego powiadomienia w celu poprawy jakości produktu.

Zaprojektowano w Hiszpanii | Wyprodukowano w Chinach

7. RECYKLING URZĄDZEŃ ELEKTRYCZNYCH I ELEKTRONICZNYCH



Ten symbol oznacza, że zgodnie z obowiązującymi przepisami produkt i/lub bateria muszą być utylizowane oddzielnie od odpadów domowych. Kiedy produkt osiągnie koniec okresu użytkowania, należy wyjąć baterie/baterie/akumulatory i przekazać go do punktu zbiórki wyznaczonego przez władze lokalne.

Aby uzyskać szczegółowe informacje na temat najbardziej odpowiedniego sposobu utylizacji sprzętu gospodarstwa domowego i / lub odpowiednich baterii, konsument powinien skontaktować się z lokalnymi władzami.

Przestrzeżenie powyższych wytycznych pomoże chronić środowisko.

8. GWARANCJA I SERWIS TECHNICZNY

Cecotec odpowie użytkownikowi lub konsumentowi końcowemu za wszelkie niezgodności występujące w momencie dostawy produktu na warunkach i terminach określonych w obowiązujących przepisach.

Zaleca się, aby naprawy były przeprowadzane przez wyspecjalizowany personel.

Jeśli wykryjesz incydent z produktem lub masz jakiegokolwiek pytania, skontaktuj się z oficjalnym Serwisem Pomocy Technicznej Cecotec pod numerem telefonu +34 96 321 07 28.

9. COPYRIGHT

Prawa własności intelektualnej do tekstów tej instrukcji obsługi należą do CECOTEC INNOVACIONES, S.L. Wszelkie prawa zastrzeżone. Treść niniejszej publikacji nie może być w całości ani w części reprodukowana, przechowywana w systemie wyszukiwania, przekazywana lub rozpowszechniana w jakikolwiek sposób (elektroniczny, mechaniczny, fotokopiowany, nagrywany lub podobny) bez uprzedniej zgody CECOTEC INNOVACIONES, SL

1. ČÁSTI A SLOŽENÍ

Obr. 1

1. Tlačítko parního rázu
2. Knoflík napětí
3. Knoflík páry
4. Tlačítko skládání rukojeti
5. Knoflík teploty
6. Světelný indikátor
7. Víko nádoby na vodu

POZNÁMKA:

Grafika v této příručce je schematickým znázorněním a nemusí přesně odpovídat výrobku.

2. PŘED POUŽITÍM

- Tento spotřebič je zabalen v obalu, který jej chrání během přepravy. Tento spotřebič je zabalen v obalu, který jej chrání během přepravy. Originální krabici a další obalové položky můžete uschovat na bezpečném místě, abyste zabránili poškození zařízení v případě potřeby přepravy v budoucnu. Pokud chcete obaly vyhodit, ujistěte se, že se jich zbavíte správným způsobem.
- Ujistěte se, že všechny díly a součásti jsou zahrnuty a v dobrém stavu. Pokud některá chybí nebo není v dobrém stavu, okamžitě kontaktujte oficiální servisní službu Cecotec.
- Odstraňte všechny obaly, nálepky a etikety přístroje a z ochrany.
- Vyčistěte žehlicí plochu jemným hadříkem.

Upozornění:

Některé části žehličky byly lehce naolejovány, což může při prvním zapnutí způsobit mírný kouř. Po krátkém čase tento dým zmizí.

3. FUNGOVÁNÍ

Naplnění nádržky vodou

1. Před naplněním žehličku odpojte od přívodu elektrického proudu.
2. Natočte selektor teploty do pozice minimum.
3. Odstraňte gumovou krytku umístěnou na rukojeti a nalijte vodu plnicím otvorem.

Žehlení na sucho

- Zapojte žehličku do zásuvky.

- Natočte selektor páry do pozice bez páry.
- Vyberte vhodnou teplotu, jak je uvedeno na štítku na oděvu.

Žehlení s párou

1. Před zapnutím žehličky do elektrické sítě naplňte nádržku vodou.
2. Připojte zařízení k elektrické zásuvce, otočením voliče teploty vyberte požadovanou teplotu a počkejte, až kontrolka zhasne, což znamená, že je žehlička připravena k použití.
3. Natočte selektor páry do pozice páry.
4. Po skončení žehlení otočte selektorem teploty v protisměru hodinových ručiček a odpojte přístroj od zdroje elektrické energie.

Upozornění:

- Při používání žehličky před zhasnutím kontrolky může žehlicí plocha žehličky kapat, protože dosud nedosáhla optimální teploty.
- Syntetika, nylon, hedvábí a syntetické hedvábí by se neměly žehlit při vysokých teplotách.





Parní ráz

- Po stisknutí tlačítka parního rázu, žehlicí plocha vydá velké množství páry.
- Tuto funkci lze aktivovat pouze při žehlení při vysoké teplotě.

Upozornění:

- Abyste zabránili odkapávání z žehlicí plochy, nedržte tlačítko parního rázu déle než 5 sekund.
- Abyste dosáhli optimálního zvýšení páry, nestiskněte tlačítko více než třikrát po sobě, abyste zabránili ochlazení žehličky.

Indikace

Upozornění:  znamená, že tento předmět nelze žehlit.		
Indikace na etiketě	Typ látky	Selektor teploty
●	Nylon, hedvábí	 (MIN.)
● ●	Vlna	
● ● ●	Bavlna, len	 (MAX.)

4. ČIŠTĚNÍ A ÚDRŽBA

- Vypněte přístroj, odpojte ho z elektrické sítě, vyprázdněte nádržku s vodou (po každém použití) a nechejte přístroj úplně vychladnout.
- V případě, že se jakákoli látka přilepila k žehlicí ploše, odstraňte ji vlhkým hadříkem a octem.
- Nepoužívejte houby, prášky nebo abrazivní čisticí prostředky na čištění tohoto přístroje.
- Pokud usazeniny blokují otvory na vývod páry, použijte špejli, abyste je odblokovali.
- Postavte žehličku na podstavec do vertikální pozice, abyste během skladování ochránili žehlicí plochu.

5. ŘEŠENÍ PROBLÉMŮ

Problém	Možné příčiny	Možná řešení
Příliš mnoho nebo příliš málo tepla.	Knoflík teploty není ve správné poloze nebo je přístroj vypnutý.	Otočte volič teploty do správné polohy a zkontrolujte, zda je žehlička připojena.
Nevychází pára, nebo kape.	Volič teploty je v poloze „Min“.	Otočte voličem teploty do polohy „Max“.
Parní ráz nebo vertikální žehlení nefunguje správně.	Funkce parního rázu byla ve velmi krátkém časovém úseku použita příliš často. Žehlička není dostatečně teplá.	Pokračujte ve vodorovném žehlení a počkejte několik minut, než znovu použijete funkci vertikální páry.
Z žehlicí plochy kape voda.	Vypněte funkci páry.	Mohou volič teploty a páry dělat vhodné pozice.
	Žehlička není dostatečně teplá.	Stiskněte tlačítko páry, když nesvítí kontrolka.
	Množství vody překračuje značku „Max“.	Vylijte zbylou vodu.
Málo páry.	Zkontrolujte, zda je volič páry ve správné poloze.	Otočte volič páry do správné polohy.
	Výstupní otvory jsou ucpané.	Vyčistěte všechny otvory destilovanou vodou.
	V nádržce na vodu je málo vody.	Přidejte do nádoby vodu.

6. TECHNICKÉ SPECIFIKACE

Reference produktu: 05113

Produkt: GoForce Folding Titanium

Napájení: 720- 1200 W, 900-1100 W

Napětí a frekvence: 100-127 V, 50/60 Hz, 220-240 V, 50/60 Hz

Technické specifikace se mohou změnit bez předchozího upozornění za účelem zlepšení kvality produktu.

Vyrobeno v Číně | Navrženo ve Španělsku

7. RECYKLACE ELEKTRICKÝCH A ELEKTRONICKÝCH ZAŘÍZENÍ



Tento symbol označuje, že v souladu s platnými předpisy musí být výrobek a/nebo baterie zlikvidovány odděleně od domovního odpadu. Po skončení životnosti tohoto výrobku byste měli baterie/akumulátory vyjmout a odnést na sběrné místo určené místními úřady.

Podrobné informace o tom, jak správně likvidovat elektrická a elektronická zařízení a/nebo baterie, by měli spotřebitelé získat od místních úřadů.

Dodržování výše uvedených pokynů přispěje k ochraně životního prostředí.

8. ZÁRUKA A TECHNICKÝ SERVIS

Společnost Cecotec odpovídá konečnému uživateli nebo spotřebiteli za jakýkoli nesoulad, který existuje v době dodání výrobku za podmínek a ve lhůtách stanovených platnými předpisy. Doporučuje se, aby opravy prováděl kvalifikovaný personál.

Pokud zjistíte problém s výrobkem nebo máte jakékoli dotazy, obraťte se na oficiální technickou podporu společnosti Cecotec na čísle +34 96 321 07 28.

9. COPYRIGHT

Práva duševního vlastnictví k textům v této příručce patří společnosti CECOTEC INNOVACIONES, S.L. Všechna práva jsou vyhrazena. Obsah této publikace nesmí být, zčásti nebo jako celek, reprodukován, ukládán do systému obnovy, přenášen nebo distribuován žádnými prostředky (elektronicky, mechanicky, fotokopírováním, nahráváním nebo podobným způsobem) bez předchozího souhlasu společnosti CECOTEC INNOVACIONES, S.L.

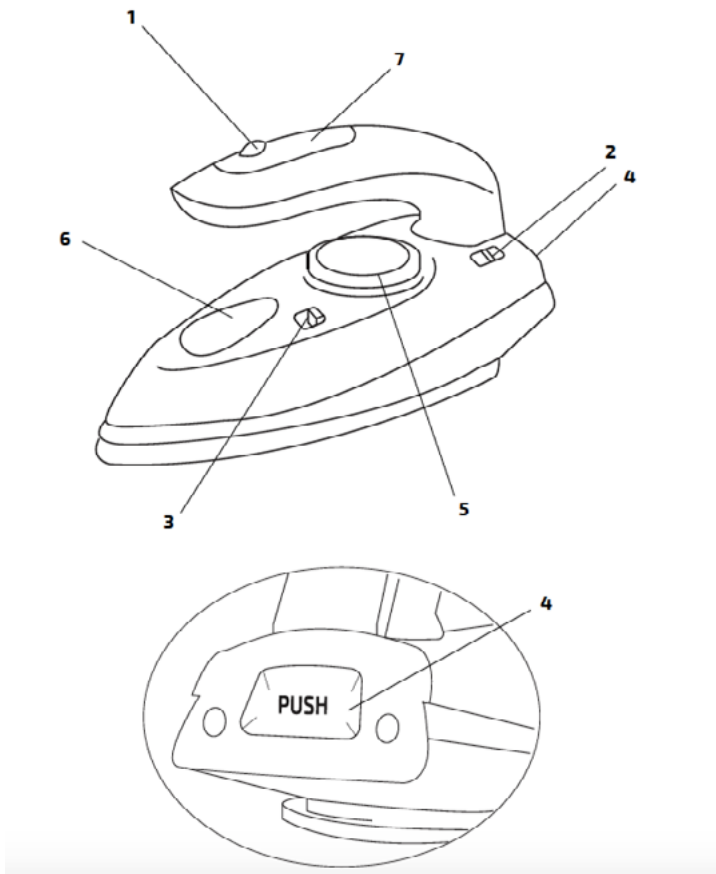

Fig./Img./Abb./Afb./ Rys./Obr. 1

www.cecotec.es

Cecotec Innovaciones S.L.
Av. Reyes Católicos, 60
46910, Alfafar, Valencia (Spain)
YV02230405