

GRUNDIG

Hair Styler

User Manual



HS 6230

DE - EN - HR - NO



01M-GMS3980-4522-01

CONTENTS

DEUTSCH **08-37**

ENGLISH **38-61**

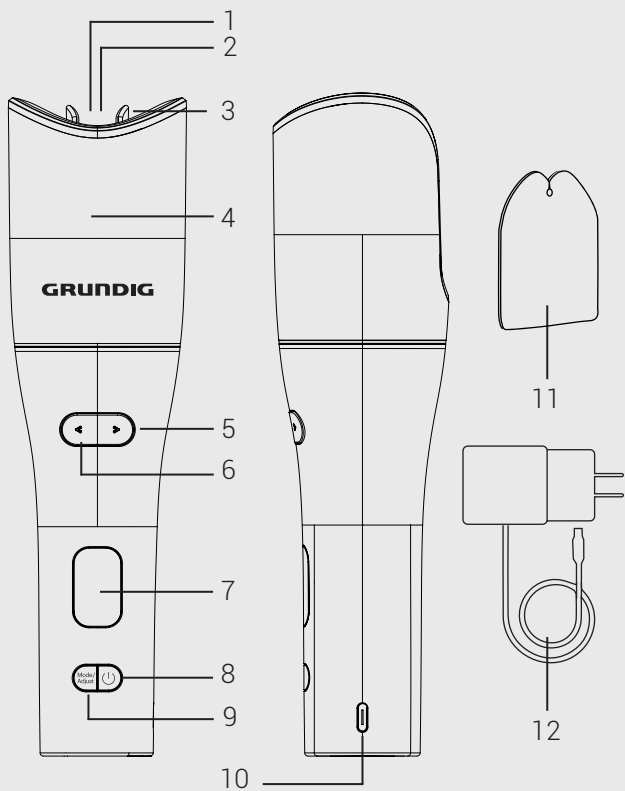

HRVATSKI **61-83**

NORSK **84-105**

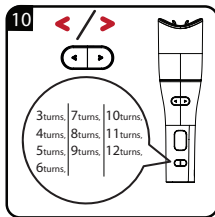
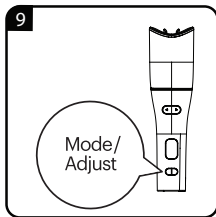
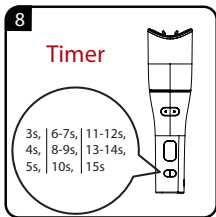
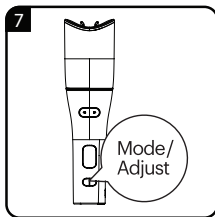
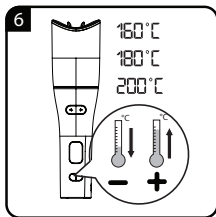
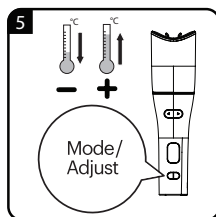
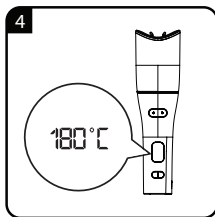
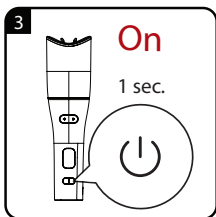
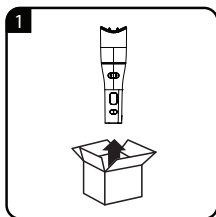

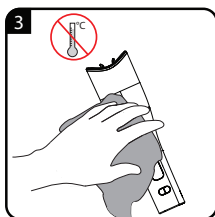
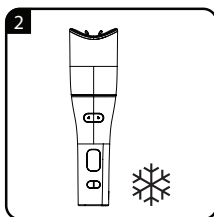
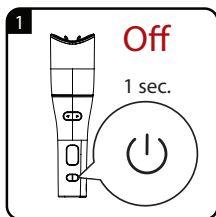



		
DE	BETRIEB	REINIGUNG UND PFLEGE
EN	OPERATION	CLEANING AND CARE
HR	RAD	ČIŠĆENJE I ODRŽAVANJE
NO	OPERASJON	RENGJØRING OG PLEIE

1 Sicherheit

- Bitte lesen Sie diese Anleitung sorgfältig durch, bevor Sie das Gerät benutzen! Bitte beachten Sie alle Sicherheitshinweise! Bei unsachgemäßem Gebrauch kann das Gerät beschädigt werden.
- Bitte bewahren Sie diese Anleitung zum späteren Nachschlagen auf. Bei Weitergabe des Gerätes an Dritte muss diese Anleitung auch an den neuen Besitzer oder Benutzer weitergegeben werden.
- Dieses Gerät ist nur für den Gebrauch im Haushalt vorgesehen.

1 Sicherheit

- Verwenden Sie das Gerät niemals in einer Badewanne oder Dusche, über einem Waschbecken oder in einem mit Wasser gefüllten Becken. Verwenden Sie das Gerät niemals mit nassen Händen.
- Tauchen Sie das Gerät nicht in Wasser ein und lassen Sie es nicht mit Wasser in Berührung kommen, auch nicht bei der Reinigung des Geräts.
- Halten Sie das Gerät vom Wasser fern, falls Sie dieses im Badezimmer benutzen, da Wasser in der Nähe des Geräts gefährlich sein kann, auch wenn das Gerät ausgeschaltet ist.

1 Sicherheit

- Ziehen Sie immer den Netzstecker, bevor Sie das Gerät reinigen oder Wartungsarbeiten durchführen.
- Installieren Sie zum zusätzlichen Schutz einen Fehlerstromschutzschalter (RCD) mit einem Fehlerstromwert von höchstens 30 mA in den Stromkreis. Fragen Sie dazu Ihren Elektriker.
- Das Gerät darf niemals mit etwas abgedeckt werden, z. B. mit Handtüchern.
- Stellen Sie das Gerät während des Betriebs niemals auf weiche Polster, Kissen oder Decken, Papier oder Pappe, Kunststoff oder brennbare oder ungeschützte polierte Oberflächen.

1 Sicherheit

- Das Gerät kann sehr heiß werden. Lassen Sie das Haar nie länger als ein paar Sekunden zwischen dem Heizelement liegen.
- Berühren Sie mit dem heißen Lockenstab niemals Ihr Gesicht, Ihren Hals oder Ihre Kopfhaut. Berühren Sie das Heizelement nicht mit bloßen Händen.
- USB-Ladekabel nur am USB-Adapter aus der Steckdose ziehen.
- Stellen Sie das Gerät auf eine hitzebeständige Unterlage und lassen Sie es abkühlen.

1 Sicherheit

- Benutzen Sie das Gerät nicht, wenn es sichtbare Schäden aufweist.
- Unsere GRUNDIG-Haushaltsgeräte entsprechen alle den aktuell gültigen Sicherheitsnormen. Sollte das Gerät oder das Netzkabel beschädigt sein, muss es von einer Servicestelle repariert oder ausgetauscht werden, um ein mögliches Gefahrenrisiko zu vermeiden. Jede unsachgemäß durchgeführte Reparatur durch eine nicht qualifizierte Person kann ein Sicherheitsrisiko darstellen und den Benutzer gefährden.

1 Sicherheit

- Das Kabel muss so verlegt werden, dass keine Gefahr besteht, versehentlich daran zu ziehen oder darüber zu stolpern.
- Bewahren Sie das Gerät immer außerhalb der Reichweite von Kindern auf.
- Wenn dieses Gerät von Kindern ab 8 Jahren oder von Personen mit eingeschränkten physischen, sensorischen oder geistigen Fähigkeiten oder mit mangelnder Erfahrung oder mangelndem Wissen benutzt werden soll, muss der Benutzer beaufsichtigt oder bezüglich des sicheren Gebrauchs des Geräts unterwiesen werden und die sich daraus ergebenden möglichen Gefahren verstehen.

1 Sicherheit

Kindern dürfen nicht mit dem Gerät spielen! Reinigung und Benutzerwartung dürfen nicht direkt durch Kinder ohne Aufsicht durchgeführt werden.

- Wenn das Gerät eingeschaltet ist, darf es nie unbeaufsichtigt gelassen werden.
- Öffnen Sie unter keinen Umständen das Gerät. Für Schäden, die durch unsachgemäßen Gebrauch entstehen, wird keine Haftung übernommen.
- Bitte prüfen Sie, ob die auf dem Typenschild (am Gerätegriff) angegebene Spannung mit der örtlichen Netzspannung übereinstimmt. Trennen Sie das Gerät nur durch Ziehen des Netzsteckers vom Stromnetz.

1 Sicherheit

- Wickeln Sie das Netzkabel niemals um das Gerät.
- Verwenden Sie das Gerät niemals auf oder in der Nähe von brennbaren oder entflammbaren Flächen oder Möbeln. Achten Sie darauf, dass das Gerät nicht von brennbaren Materialien wie Vorhängen, Stoffen, Wänden usw. berührt oder abgedeckt wird. Achten Sie darauf, dass das Gerät immer in einem sicheren Abstand zu brennbaren Materialien und Möbeln aufbewahrt wird.

1 Sicherheit



- **WARNUNG:** Verwenden Sie das Gerät nicht in der Nähe von Badewannen, Duschen, Waschbecken oder anderen Gefäßen, die Wasser enthalten.
- **Verbrennungsgefahr.** Bewahren Sie das Gerät außerhalb der Reichweite von kleinen Kindern auf, insbesondere während des Gebrauchs und des Abkühlens.
- Stellen Sie das Gerät mit dem Ständer, falls vorhanden, immer auf eine hitzebeständige, stabile, ebene Fläche.
- Lassen Sie das Gerät niemals unbeaufsichtigt, wenn es an das Stromnetz angeschlossen ist.

1 Sicherheit

- Verwenden Sie dieses Gerät nicht in einer Badewanne, Dusche oder einem mit Wasser gefüllten Reservoir.

2 Auf einen Blick:

Sehr geehrter Kunde,

Herzlichen Glückwunsch zum Kauf Ihres neuen automatischen Lockenstabs HS 6230.

Bitte lesen Sie die folgenden Anweisungen sorgfältig durch, damit Sie Ihr hochwertiges GRUNDIG-Produkt viele Jahre lang nutzen können.

2.1 Bedeutungen der Symbole

Die folgenden Symbole werden in verschiedenen Abschnitten dieses Handbuchs verwendet:



Wichtige Informationen und nützliche Hinweise zur Benutzung.



WARNUNG: Warnungen vor gefährlichen Situationen, die die Sicherheit von Leben und Eigentum betreffen.



Elektrische Isolationsklasse.



RECYCELTES und
RECYCELBARES
PAPIER

2 Auf einen Blick:

2.2 Bedienelemente und Teile

Siehe die Abbildung auf Seite 3.

1. Kühle Spitze
2. Heizelement
3. Heizröhre
4. Kopfabdeckung
5. Taste für die rechte Locken-Ausrichtung
6. Taste für die linke Locken-Ausrichtung
7. LC-Display
8. Ein-/Ausschalter
9. Einstelltaste (Temperatur, Timer-Einstellung, Umdrehungen)
10. Anschluss für Ladegerät

Zubehör

11. Aufsatz zum Unterteilen der Haarsträhnen
12. Netzkabel

3 Betrieb

3.1 Aufladen

Bevor Sie den automatischen Lockenstab zum ersten Mal benutzen, sollten Sie das Gerät aufladen. Es wird empfohlen, das Gerät vor dem ersten Gebrauch über Nacht aufzuladen. Nach dem Gebrauch sollten Sie das Gerät immer abkühlen lassen, bevor Sie es aufladen.

1. Wenn Sie das Gerät zum Aufladen vorbereiten, stecken Sie den Stecker des USB-Ladekabels in den USB-Eingang. Der USB-Eingang befindet sich an der unteren Seite des Geräts. Stellen Sie sicher, dass der Stecker ganz in den USB-Eingang eingesteckt ist.

2. Stecken Sie das USB-Ladekabel in einen USB-Eingang z.B. in Ihren Laptop oder Desktop-Computer, oder in den mitgelieferten USB-Adapter und den USB-Adapter in eine Steckdose. Sobald das Gerät aufgeladen ist, zeigt das LCD-Display den Batteriestand und den Prozentsatz der Batterie an. Das Gerät ist vollständig aufgeladen, wenn alle Balken des Akkus angezeigt werden und der Akkuprozentsatz 100% beträgt. Das Batteriesymbol hört auf zu blinken.

3 Betrieb

3.2 Haarstruktur

Das Gerät ermöglicht eine individuelle Temperatureinstellung. Die folgenden individuellen Einstellungen werden empfohlen, um die spezifischen Haarstrukturen optimal zu behandeln:

- Für feines, sprödes, farbbehandeltes, blondes Haar: 160 °C bis 170 °C
- Für normales Haar: 180 °C bis 190 °C
- Für kräftiges, widerstandsfähiges, dickes Haar: 190 °C bis 200 °C

3.3 Automatisches Abschalten

Das Gerät schaltet sich 30 Minuten nach Beendigung des Gebrauchs automatisch aus.

3.4 Kurzanleitung für das Styling



1. Halten Sie Ihr Haar sauber und trocken, bevor Sie das Gerät benutzen. Kämmen Sie Ihr Haar gründlich durch, um Verfilzungen zu vermeiden.



2. Verwenden Sie den Aufsatz zum Unterteilen der Haarsträhnen (11), um ein kleines Haarbündel

3 Betrieb

mit geeigneter Breite auszusortieren. Führen Sie nicht mehr Haare in die Kammer ein, als durch den Aufsatz zum Unterteilen der Haarsträhnen (11) angezeigt wird.



3. Wenn Sie den Ein-/Ausschalter (8) 1 Sekunde lang gedrückt halten, geht das Gerät in den Einschaltmodus über und der Summer ertönt einmal. Auf dem Display wird die Standardeinstellung angezeigt: Temperatur 180 °C.

3.5 Timer-Einstellung

Sie können die Timer-Einstellung (Time) für das Aufheizen der Haare je nach der gewünschten Art von Locken wählen

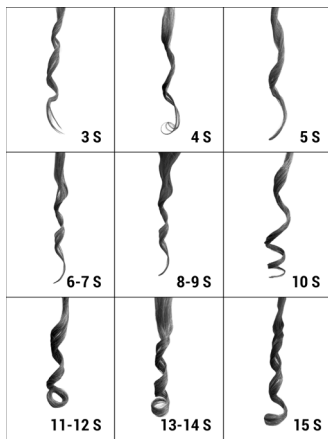

3 Betrieb

3.6 Drehfunktion

Sie können die Anzahl der Umdrehungen (Turns) je nach Haarlänge wählen. Je länger das Haar, desto mehr Umdrehungen (Turns) sollten Sie wählen

Die Empfehlung:

- 3~5 für ein mittellanges Haar
- 6~10 für langes Haar
- 11~12 Umdrehungen für ein ziemlich langes Haar

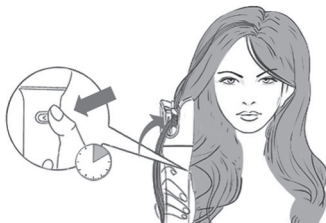

4. Halten Sie das Gerät so, dass die Tasten zu Ihnen zeigen, und legen Sie das Haarbündel in einem 90°-Winkel auf die U-förmige Rille des

Lockenstabs. Lassen Sie es durch den offenen Bereich der Kammer laufen, während Sie die Haarsträhne nach unten halten. Halten Sie alle unbenutzten Haare vom Gerät fern und achten Sie darauf, dass sich keine verstreuten oder losen Haarsträhnen in der Nähe der Kammer befinden.



5. Drücken Sie die Richtungstaste (linke Locken-Ausrichtung (6) oder rechte Locken-Ausrichtung (5)) und halten Sie sie gedrückt, je nach gewünschter Richtung. Das Gerät beginnt mit dem Lockenwickeln. Lassen Sie die Taste NICHT los,

3 Aufladen

bis Sie einen Piepton hören, der anzeigt, dass sich der Lockenstab nicht mehr dreht. Das Gerät beginnt dann mit einem Verriegelungsvorgang, um den Lockenwickelvorgang zu beenden.



6. Nachdem der Verriegelungsvorgang die voreingestellte Zeit erreicht hat, hören Sie drei Pieptöne, um anzuzeigen, dass der Lockenvorgang abgeschlossen ist.

7. Bewegen Sie das Gerät sanft von sich weg, um das Haar aus der Kammer zu lösen. Der Lockenvorgang für dieses Haarbündel ist abgeschlossen.

8. Wiederholen Sie die obigen Schritte, um den Rest Ihrer Haare zu stylen.

9. Zum Ausschalten drücken Sie den Ein- / Ausschalter (8), das Gerät gibt einen Signalton ab und schaltet sich aus. Wenn das Gerät ausgeschaltet ist, leuchtet die LCD-Anzeige nicht mehr, und sowohl das Heizelement als auch der Motor funktionieren nicht mehr.

3.7 Temperatureinstellung

Wenn das Gerät eingeschaltet wird, blinkt die Temperaturanzeige. Während sie blinkt, können Sie die Temperatur durch Drücken der Einstelltaste (9) auswählen. Wählen Sie zwischen 160°C, 180 °C und 200 °C. Jedes Mal, wenn Sie die Taste drücken, erhöht sich die Temperatur um eine Stufe, die LCD-Anzeige

3 Aufladen

zeigt eine Stufe um 20 °C an, wenn Sie z. B. mit 160 °C beginnen, wird die Temperatur in der Reihenfolge 160 °C - 180 °C - 200 °C - 160 °C angezeigt. Sobald Sie die Temperatur bestätigt haben, beginnt das Gerät mit dem Aufheizen auf die ausgewählte Temperatur.

3.8 Einstellung der Heizzeit

Drücken Sie die Einstelltaste (9), bis das TIME-Symbol zu blinken beginnt. Durch Drücken der Einstelltaste (9) können Sie zwischen 3 und 15 Sekunden wählen. Das TIME-Symbol hört auf zu blinken und zeigt damit die gewählte Heizzeit an.

3.9 Speicherfunktion

Nach einmaligem Gebrauch leuchtet das Display auf und zeigt die zuletzt verwendete Temperatur und die Einstellungen an, während der Lockenstab zu heizen beginnt. Wenn die Temperatur nach 5 Sekunden ohne Betätigung der Tasten nicht stabil ist, wird die aktuelle Temperatur angezeigt. Wenn die Temperatur stabil ist, wird die tatsächliche Temperatur nicht angezeigt, sondern nur die eingestellte Temperatur, und es ertönt ein 2-maliger Signalton zur Erinnerung, dass der Lockenstab bereit ist.

3.10 Für Locken drehen

Drücken Sie die Einstelltaste (9), bis das Symbol TURNS erscheint und zu blinken beginnt. Sie können zwischen 3 und 12 Umdrehungen wählen. Sobald Sie

3 Aufladen

die Anzahl der Umdrehungen bestätigt haben, wechselt das Gerät wieder zum TIME-Symbol.

Wenn innerhalb von 5 Sekunden kein Vorgang ausgeführt wird, wird dieser Modus verlassen und der

3.11 Temperatureinstellungsmodus aufgerufen

Halten Sie die Taste für die linke Locken-Ausrichtung (6) oder /Taste für die rechte Locken-Ausrichtung (5) gedrückt, der Lockenstab beginnt sich zu drehen, wenn Sie sie loslassen, dreht er sich nicht. Wenn sich die Lockenstabzange dreht und die Taste losgelassen wird, stoppt die Lockenstabzange sofort. Wenn er sich nicht in der Ausgangsposition befindet, kehrt er automatisch in die Ausgangsposition zurück. Wenn die Drehung die fest-

gelegte Anzahl von Umdrehungen erreicht, stoppt der Lockenstab die Drehung und beginnt, die Zeit entsprechend der eingestellten Zeit zu messen. Wenn die eingestellte Zeit erreicht ist, ertönt der Summer 3 Mal kontinuierlich.

3.12 Verwendung der Richtungstasten

1. Drücken Sie die Taste für die rechte Locken-Ausrichtung (5) und die Lockenstabzange beginnt, sich nach rechts zu drehen. Wenn die Taste für die rechte Locken-Ausrichtung (5) losgelassen wird, bevor die Lockenstabzange die angegebene Anzahl von Umdrehungen erreicht hat, wird die Taste für die linke Locken-Ausrichtung (6) gesperrt und ist ungültig. Die linke Taste (6) kann nach 5 Sekunden verwendet

3 Aufladen

werden, während die rechte Taste (5) nicht betroffen ist. Drücken Sie die rechte Taste (5), wenn die Lockenstabzange die angegebene Anzahl von Umdrehungen erreicht hat, beginnt die Zeitmessung und der Summer ertönt 3 Mal, wenn die Zeitmessung beendet ist. Nach Beenden des Signaltons gibt es eine 3-sekündige Verzögerung. Während dieser 3 Sekunden ist die linke Taste (6) ebenfalls gesperrt und die Taste ist ungültig, während die rechte Taste (5) nicht betroffen ist.

2. Drücken Sie die linke Taste (6), und die Lockenstabzange beginnt, sich nach links zu drehen. Wenn die linke Taste losgelassen wird, bevor die Lockenstabzange die angegebene Anzahl von

Umdrehungen erreicht hat, ist die rechte Taste (5) gesperrt und die Taste ist ungültig. Die linke Taste (6) ist davon nicht betroffen. Drücken Sie die linke Taste (6). Wenn die Lockenstabzange die angegebene Anzahl von Umdrehungen erreicht hat, beginnt die Zeitmessung, und der Summer ertönt dreimal als Hinweis auf das Ende der Zeitmessung. Nach Beenden des Signaltons gibt es eine 3-sekündige Verzögerung. Innerhalb dieser 3 Sekunden ist auch die rechte Starttaste gesperrt und die Taste ist ungültig, während die linke Starttaste nicht betroffen ist.

4 Information

4.1 Reinigung und Pflege

- Schalten Sie das Gerät aus und ziehen Sie das Netzkabel (12) aus der Steckdose.
- Lassen Sie das Gerät vor der Reinigung vollständig abkühlen. Das Gerät kann sehr heiß werden; es kann bis zu 45 Minuten dauern, bis es abgekühlt ist.
- Reinigen Sie das Gehäuse nur mit einem weichen, feuchten Tuch.

4.2 Lagerung

- Wenn das Gerät längere Zeit nicht benutzt wird, muss es sorgfältig gelagert werden.
- Achten Sie darauf, dass das Gerät vom Stromnetz getrennt, vollständig abgekühlt und trocken ist.
- Wickeln Sie das Netzkabel nicht um das Gerät.
- Bewahren Sie das Gerät

an einem kühlen, trockenen Ort auf.

- Achten Sie darauf, dass das Gerät stets außerhalb der Reichweite von Kindern aufbewahrt wird.

4.3 Ihre Pflichten als Endnutzer



Dieses Produkt erfüllt die Vorgaben der EU-WEEE-Direktive (2012/19/EU). Das Produkt wurde mit einem Klassifizierungssymbol für elektrische und elektronische Altgeräte (WEEE) gekennzeichnet.

Dieses Elektro- bzw. Elektronikgerät ist mit einer durchgestrichenen Abfalltonne auf Rädern gekennzeichnet. Das Gerät darf deshalb nur getrennt vom unsortierten Siedlungsabfall gesammelt und zurück-

4 Information

genommen werden. Es darf somit nicht in den Hausmüll gegeben werden. Das Gerät kann z.B. bei einer kommunalen Sammelstelle oder ggf. bei einem Vertreiber (siehe unten zu deren Rücknahmepflichten in Deutschland) abgegeben werden.

Das gilt auch für alle Bauteile, Unterbaugruppen und Verbrauchsmaterialien des zu entsorgenden Altgeräts.

Bevor das Altgerät entsorgt werden darf, müssen alle Altbatterien und Altakkumulatoren vom Altgerät getrennt werden, die nicht vom Altgerät umschlossen sind. Das gleiche gilt für Lampen, die zerstörungsfrei aus dem Altgerät entnommen werden können. Der Endnutzer ist zudem selbst dafür verantwortlich, personenbezogene Daten auf dem Altgerät zu löschen.

Die ordnungsgemäße Entsorgung gebrauchter Geräte trägt dazu bei, mögliche negative Folgen für die Umwelt und die menschliche Gesundheit zu vermeiden.

4.4 Hinweise zum Recycling



Helfen Sie mit, alle Materialien zu recyceln, die mit diesem Symbol gekennzeichnet sind. Entsorgen Sie solche Materialien, insbesondere Verpackungen, nicht im Hausmüll, sondern über die bereitgestellten Recyclingbehälter oder die entsprechenden örtlichen Sammelsysteme. Recyceln Sie zum Umwelt- und Gesundheitsschutz elektrische und elektronische Geräte.

4 Information

4.5 Rücknahmepflichten der Vertreiber

Wer auf mindestens 400 m² Verkaufsfläche Elektro- und Elektronikgeräte vertreibt oder diese gewerblich an Endnutzer abgibt, ist verpflichtet, bei Abgabe eines neuen Gerätes, ein Altgerät des Endnutzers der gleichen Geräteart, das im Wesentlichen die gleichen Funktionen wie das neue Gerät erfüllt, am Ort der Abgabe oder in unmittelbarer Nähe, unentgeltlich zurückzunehmen. Das gilt auch für Vertreiber von Lebensmitteln mit einer Gesamtverkaufsfläche von mindestens 800 m², die mehrmals im Kalenderjahr oder dauerhaft Elektro- und Elektronikgeräte anbieten und auf dem Markt bereitstellen. Solche Vertreiber müssen zudem auf Verlangen des

Endnutzers Altgeräte, die in keiner äußeren Abmessung größer als 25 cm sind, (kleine Elektrogeräte) im Einzelhandelsgeschäft oder in unmittelbarer Nähe hierzu unentgeltlich zurückzunehmen; die Rücknahme darf in diesem Fall nicht an den Kauf eines Elektro- oder Elektronikgerätes verknüpft, kann aber auf drei Altgeräte pro Geräteart beschränkt werden.

Ort der Abgabe ist auch der private Haushalt, wenn das neue Elektro- oder Elektronikgerät dorthin geliefert wird; in diesem Fall ist die Abholung des Altgerätes für den Endnutzer kostenlos.

Die vorstehenden Pflichten gelten auch für den Vertrieb unter Verwendung von Fernkommunikationsmitteln, wenn die Vertreiber Lager- und Versandflächen für Elektro- und Elektronik-

4 Information

geräte bzw. Gesamtlager und Versandflächen für Lebensmittel beinhalten, die den oben genannten Verkaufsflächen entsprechen. Die unentgeltliche Abholung von Elektro- und Elektronikgeräten ist dann aber auf Wärmeüberträger (z.B. Kühlschrank), Bildschirme, Monitore und Geräte, die Bildschirme mit einer Oberfläche von mehr als 100 cm² enthalten und Geräte beschränkt, bei denen mindestens eine der äußeren Abmessungen mehr als 50 cm beträgt. Für alle übrigen Elektro- und Elektronikgeräte muss der Vertreiber geeignete Rückgabemöglichkeiten in zumutbarer Entfernung zum jeweiligen Endnutzer gewährleisten; das gilt auch für kleine Elektrogeräte (s.o.), die der Endnutzer zurückgeben möchte, ohne ein neues Gerät zu erwerben.

4.6 Einhaltung von RoHS-Vorgaben:

Das von Ihnen erworbene Produkt erfüllt die Vorgaben der EU-RoHS Richtlinie (2011/65/EU). Es enthält keine in der Richtlinie angegebenen gefährlichen und unzulässigen Materialien.

4.7 Hinweise zu Gerätebatterien

In diesem Gerät wird ein tragbarer Akkumulator verbaut. Bevor das Altgerät entsorgt werden darf, müssen alle Altbatterien und Altakkumulatoren vom Altgerät getrennt werden, die nicht vom Altgerät umschlossen sind.

Wichtiger Hinweis zur Entnahme von Altbatterien/Altakkumulatoren:

Die Sicherheit unserer Kunden steht für uns an oberster Stelle. Wir raten

4 Information

Ihnen daher zu Ihrer eigenen Sicherheit davon ab, das Produkt eigenhändig zu öffnen. Das Öffnen unserer Produkte sowie die Entnahme von Gerätebatterien und -akkumulatoren sollte ausschließlich von qualifiziertem Fachpersonal durchgeführt werden.

Bitte setzen Sie sich in diesem Fall mit unserem Kundendienst unter info@bg-deutschland.de in Verbindung. Wir stellen auf Anfrage gerne entsprechende Anleitungen zur Demontage für qualifiziertes Fachpersonal bereit.

Vielen Dank für Ihr Verständnis.

4.8 Informationen zur Entsorgung von Akkus/Batterien



Dieses Symbol an Akkus/Batterien oder an der Verpackung zeigt an, dass der Akku oder die Batterie nicht über den herkömmlichen Hausmüll entsorgt werden darf.

Entsorgen Sie verbrauchte Akkus/Batterien immer in Übereinstimmung mit den örtlichen Umweltrichtlinien. Informieren Sie sich bei Ihrer Stadtverwaltung nach den jeweiligen Entsorgungsrichtlinien.

4 Information

4.9 Technische Eigenschaften

0.5 A 5.0 V-2.0A -10.0W

Parameter der externen Stromversorgung: Hersteller E-TEK Electronics Manufacturing Co., LTD

Modellbezeichnung ZD-010M050200EU

Eingangsspannung 100-240V~

Eingangsfrequenz 50/60Hz

Eingangsstrom 0.5A

Ausgangsspannung 5.0V DC

Ausgangsstrom 2.0A

Ausgangsleistung 10.0W

Durchschnittliche aktive Effizienz 81.17%

Wirkungsgrad bei niedriger Last (10%) 79.51%

Stromverbrauch im Leerlauf
0.064W

Elektrische Isolationsklasse:
II.

Technische und Designänderungen vorbehalten.



Zur Inbetriebnahme, allgemeinen Verwendung und Reinigung beachten Sie bitte die Hinweise auf den Seiten 4- 5 dieser Betriebsanleitung.

4 Information

4.10 Service und Ersatzteile

Unsere Geräte werden nach den neuesten technischen Erkenntnissen entwickelt, produziert und geprüft. Sollte trotzdem eine Störung auftreten, so bitten wir Sie, sich mit Ihrem Fachhändler bzw. mit der Verkaufsstelle in Verbindung zu setzen. Sollte dies nicht möglich sein, wenden Sie sich bitte an das GRUNDIG Service-Center unter folgenden Kontaktdaten:

Telefon: 0911 / 590 597 29

(Montag bis Freitag von 08.00 bis 18.00 Uhr)

Telefax: 0911 / 590 597 31

E-Mail: service@grundig.com

<http://www.grundig.com/de-de/support>

Unter den obengenannten Kontaktdaten erhalten Sie ebenfalls Auskunft über den Bezug möglicher Ersatz- und Zubehörteile.

6.2 GRUNDIG Kundenberatungszentrum

Montag bis Freitag von 8.00 bis 18.00 Uhr

Deutschland: 0911 / 59 059 730

Österreich: 0820 / 220 33 22*

***gebührenpflichtig (0,145 €/Min. aus dem Festnetz, Mobilfunk: max. 0,20 €/Min.)**

Haben Sie Fragen?

Unser Kundenberatungszentrum steht Ihnen werktags stets von 8.00 – 18.00 Uhr zur Verfügung.

5 Fehlerbehebung

Problem	Mögliche Ursache	Lösung
Das Haar verheddert sich in der beheizten Lockenkammer.	Der Haarabschnitt, der in die beheizte Lockenkammer eingeführt wird, ist zu dick/groß.	Lesen Sie im Abschnitt Betrieb wie der Aufsatz zum Unterteilen der Haarsträhnen (11) verwendet wird. Vergewissern Sie sich außerdem, dass Ihr Haar ausgebürstet und frei von Knoten und Verwicklungen ist.
Mein automatischer Lockenstab lässt sich nicht aufladen.	Der Strom erreicht das Gerät nicht über den USB-Ladeanschluss.	Vergewissern Sie sich, dass der USB-Ladestecker vollständig in den USB-Ladeanschluss eingesteckt ist. Es wird auch empfohlen, eine andere Stromquelle anzuschließen. Wenn beide Optionen nicht funktionieren, wenden Sie sich bitte an das Kundendienstteam.

5 Fehlerbehebung

Problem	Mögliche Ursache	Lösung
Der Akku braucht länger als 3 Stunden für eine volle Ladung.	Die Stromquelle ist möglicherweise nicht in Betrieb.	Es wird empfohlen, den Lockenstab vor dem ersten Gebrauch über Nacht mit dem mitgelieferten USB-Ladekabel und Adapter aufzuladen. Die Ladezeiten variieren je nach Art des Adapters und der verwendeten Stromquelle.

5 Fehlerbehebung

Problem	Mögliche Ursache	Lösung
Mein automatischer Lockenstab funktioniert nicht.	Der automatische Lockenstab ist möglicherweise nicht vollständig aufgeladen.	Stellen Sie sicher, dass der Lockenstab über Nacht vollständig aufgeladen ist, bevor Sie ihn zum ersten Mal benutzen. Nach einer vollständigen Entladung sollte es noch 3 Stunden dauern, bis er wieder vollständig aufgeladen ist. Lassen Sie Lithium-Ionen-Akkus nicht über einen längeren Zeitraum ungenutzt.

5 Fehlerbehebung

Problem	Mögliche Ursache	Lösung
Mein automatischer Lockenstab funktioniert nicht, wenn er an die Steckdose angeschlossen ist.	Wenn der automatische Lockenstab aufgeladen wird, sind andere Funktionen ausgeschaltet.	Er ist so konstruiert, dass er während des Ladevorgangs nicht funktioniert. Sobald er vollständig aufgeladen ist. Sobald er wieder vollständig aufgeladen ist, ziehen Sie den Stecker, um den kabellosen Betrieb wieder aufzunehmen.

Sehr geehrte Kundin, sehr geehrter Kunde,

als Käufer eines Haushaltskleingerätes der Marke Grundig stehen Ihnen die gesetzlichen Gewährleistungsrechte (Nachbesserung und Nacherfüllung) aus dem Kaufvertrag zu. Die Gewährleistung erfolgt für die Fehlerfreiheit bei Geräteübergabe entsprechend dem jeweiligen Stand der Technik. Über die Gewährleistung hinaus räumt Ihnen der Hersteller eine Garantie ein, diese schränkt die gesetzliche Gewährleistung – die für 24 Monate ab dem Kaufdatum gilt - nicht ein. Garantiert wird die Mängelbeseitigung durch Reparatur oder Austausch nach Wahl des Herstellers.

Sollte eine Störung an Ihrem Gerät auftreten, wenden Sie sich bitte an Ihren Fachhändler bzw. den Verkäufer. Dieser wird vor Ort das Gerät prüfen und den Kundenservice durchführen. Auch soweit Ansprüche aus der Herstellergarantie bestehen, werden diese nur durch den Verkäufer abgewickelt.

Die Garanzzeit beträgt 36 Monate ab Kaufdatum.

Bedingungen:

1. Ein maschinell erstellter Original-Kaufbeleg liegt vor.
2. Das Gerät ist nur mit Original-Zubehör und Original-Ersatzteilen betrieben worden.
3. Die in der Gebrauchsanweisung erwähnten Wartungs- und Reinigungsarbeiten sind entsprechend ausgeführt worden.
4. Das Gerät wurde nicht geöffnet/zerlegt.
5. Bauteile, die einem gebrauchsbedingtem Verschleiß unterliegen, fallen nicht unter die Garantie
6. Ausgewechselte Teile werden Eigentum des Herstellers.
7. Ausgeschlossen von der Garantie sind die Mängel, die durch unsachgemäße Installation, z.B. Nichtbeachtung der VDE-Vorschriften; unsachgemäße Aufstellung, z.B. Nichtbeachtung der Einbau- oder Installationsvorschriften; äußere Einwirkung, z.B. Transportschäden, Beschädigung durch Stoß oder Schlag, Schäden durch Witterungseinflüsse, unsachgemäße Bedienung oder Beanspruchung, z.B. Nichtbeachtung der Gebrauchsanweisungen verursacht wurden.
8. Eine gewerbliche oder gleichzustellende Nutzung, z.B. in Hotels, Pensionen, Gaststätten, Arztpraxen oder Gemeinschaftsanlagen, gilt als eine nicht bestimmungsgemäße Benutzung, die die Garantie ausschließt.
9. Die Mängelbeseitigung verlängert die ursprüngliche Garanzzeit nicht.
10. Schadenersatzansprüche, auch hinsichtlich Folgeschäden, sind, soweit sie nicht auf Vorsatz oder grober Fahrlässigkeit beruhen, ausgeschlossen.
11. Der Anspruch auf Garantieleistung steht nur dem Erstkäufer zu und erlischt bei Weiterverkauf des Produktes durch den Erstkunden.
12. Die Garantie gilt für neue Produkte und nicht für Produkte, die als Gebrauchtgeräte verkauft worden sind und nicht für B-Ware.
13. Die Garantie ist nicht übertragbar.

Diese Garanzzeitung ist nur gültig innerhalb der Bundesrepublik Deutschland

Garanzbedingungen - Grundig - 10/2022

1 Safety

- Please read these instructions carefully before using the device! Please follow all the safety instructions! Damage may be caused by using the device incorrectly.
- Please keep these instructions for future reference. In the event that the device is passed on to a third party, these instructions must also be passed on to the new owner or user.
- This device is intended for domestic use only.
- Never use the device in a bath or shower, over a sink or in basin filled with water. Never use with wet hands.

1 Safety

- Do not immerse the device in water or allow contact with water, even when cleaning the device.
- If you use this device in the bathroom, as water near the device can still be hazardous even when the device has been turned off.
- Always unplug the device before cleaning it or carrying out any maintenance.
- For additional protection, install an RCD (Residual Current Device) with residual current rating no higher than 30 mA in the circuit. Ask your electrician about this.

1 Safety

- The device must never be covered by anything, e.g. towels.
- During operation, never place the device on any soft upholstery, cushions or blankets, paper or cardboard, plastics or combustible or unprotected polished surfaces.
- The device can become very hot. Never leave hair between hot styling curler for more than a few seconds.
- Never let the hot styling curler touch your face, neck or scalp. Do not touch with bare hands.

1 Safety

- After use, place the device on a heat-resistant surface and allow it to cool down.
- Do not use the device if there is visible damage to it.
- Our GRUNDIG household appliances all comply with current valid safety standards. If there is any damage to the device or to its power cord, it must be repaired by a Service Centre or replaced, to avoid any potential risk of danger. Any repair performed incorrectly by an unqualified person could present safety risks and endanger the user.

1 Safety

- The cable must be positioned so that there is no risk of accidentally pulling on it or tripping over it.
- Always keep the device out of reach of children.
- In the event that this device is to be used by children aged 8 and over or by persons with reduced physical, sensory or mental capabilities or with lack of experience or knowledge, the user must be supervised or instructed regarding the safe use of the device and must have an understanding of the consequent potential risks of danger. Children must not play with this device. Cleaning and user maintenance

1 Safety

shall not be made by children without supervision.

- When the device is on, it must never be left unattended.
- Never open the device, under any circumstances. No liability shall be accepted for damage caused by incorrect use.
- Please check that the voltage on the rating plate (on the device handle) corresponds to the local power supply voltage. The only way to disconnect the device from the power supply is to unplug it.
- Never wrap the power cord around the device.

1 Safety

- Never use the device on or near combustible or flammable areas or furniture. Do not allow the device to be touched or covered by flammable materials, such as curtains, fabric, walls etc. Ensure that the device is always kept at a safe distance away from flammable materials and furniture.
-  **WARNING:** Do not use this appliance near bathtubs, showers, basins or other vessels containing water.
- Burn hazard. Keep appliance out of reach from young children, particularly during use and cool down.

1 Safety

- Always place the appliance with the stand, if any, on a heat-resistant, stable flat surface.
- When the appliance is connected to the power supply, never leave it unattended.
- Do not use this device in a bathtub, shower, or water-filled reservoir.

2 At a Glance

Dear Customer,

Congratulations on purchasing your new Hair Styler Straight & Curls HS 6230.

Please read the following instructions carefully to ensure that you will be able to go on using your high-quality GRUNDIG product for many years.

2.1 Meanings of the symbols

Following symbols are used in various sections of this manual:



Important information and useful hints about usage.



WARNING: Warnings against dangerous situations concerning the security of life and property.



Electrical insulation class.

2 At a Glance

2.2 Controls and parts

See picture on page 3.

1. Cool Tip
2. Tong body
3. Heater Tube
4. Head Cover
5. Right Starting Button S2
6. Left Starting Button S3
7. LCD Cover
8. Switch On/Off Control Buttons S0
9. Mode Button And Size Switch Button S1
10. Charger Connector

Accessory

11. Hair Sectioning Accessory
12. Adapter

3 Operating

3.1 Charging

Before you start using the automatic hair curler for the first time, please ensure that you charge your device. It is recommended that you charge it overnight before first use. After use, you should always let the device cool down before charging.

1. When preparing the device for charging insert USB charging cord connector to the USB input port. The USB input cord is located on the side of the device towards the bottom. Ensure the connector is pushed all the way into the USB input port.
2. Plug USB charging cord into a power outlet such as your laptop and desktop computer or a USB adaptor that is given with the device a power outlet. Once the device is charging, the LCD display will show the battery in-

dicator level and battery percentage. The device is fully charged when all the bars of the battery are displayed, and the battery percentage will read 100%. The battery symbol stops flashing.

3.2 Hair structure

The device allows for individual temperature settings. The following individual settings are recommended to work best with the specific hair structures listed:

- For fine, brittle, colour-treated, blonde hair: 160 °C to 170 °C
- For normal hair: 180 °C to 190 °C
- For strong, resistant, thick hair: 190 °C to 200 °C

3 Operating

3.3 Auto Shut Off

The device will switch off automatically 30 minute after you finish using it.

3.4 Styling quick guide



1. Keep your hair clean and dry before using this appliance. Comb your hair thoroughly to avoid tangles.

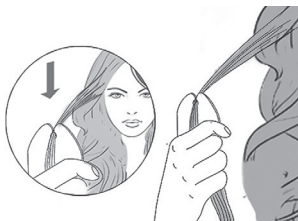

2. Use P-hair sectioning accessory to sort out a small bundle of hair with suitable width. Do not insert more hair into the chamber than indicated by the hair sectioning accessory.



3. Long pressing by 1 second of Switch On/Off Control Button (8), the product enters the start-up state, the buzzer rings once. The display will show the default setting: temperature 180 °C.

3 Operating

3.5 Timer Setting

You can choose the timer setting (Time) depending on the type of curls you want.

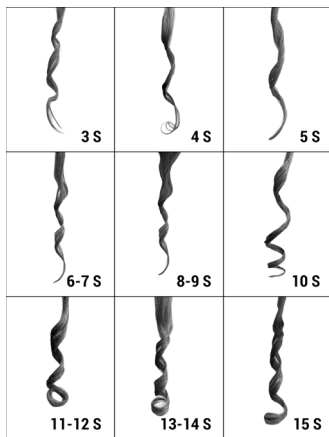

3.6 Rotation function

You can choose the number of turns depending on the length of the hair. The longer the hair, the more turns you should choose.

The recommendation:

- 3~5 for a middle length hair
- 6~10 for long hair
- 11~12 turns for a quite long hair



4. Hold the appliance with the buttons facing you, and put the bundle of hair on the U-type groove of the curling barrel in a 90° angle. Allow it to pass through the open area of the chamber while hold-

3 Operating

ing the hair strand downwards. Keep all unused hair away from the appliance, and make sure no stray or loose hair strands are near the chamber.

Beep...



5. PRESS and continuously HOLD the direction button (Left Starting Button (6) or Right Starting Button (5)) based on your desired direction. The appliance will start curling. DO NOT release the button until you will hear one beeping sound indicating the curling clip has stopped rotating. The appliance will then start a locking procedure to finalize the curling process.
6. After the locking procedure reaching the preset time, you will hear three beeping sounds to indicate this curling process is finalized.
7. Gently move the appliance away from you to release the hair from the chamber. The curling process of this bundle of hair is complete.
8. Repeat the steps above to style the rest of your hair.
9. To Shut off, press Switch On/Off Control Button (8) the unit will beep one sound, and turns off. At the turn-off state, there is no LCD display lights, both curing tong and mo-

3 Operating

tor stop working.

3.7 Temperature setting

When the device is turned on the temperature will flash. While it is flashing you can select the temperature by pressing the Mode Button And Size Switch Button (9) button. Select from 160°C, 180 °C and 200 °C. Every time pressing the temperature is increasing by one setting, LCD display shows one setting by 20 °C, for example, if you start from 160 °C, then it will cycle in order 160 °C 180 °C 200 °C 160 °C. Once the temperature has been confirmed the device will start to heat up to the selected temperature.

3.8 Heating Time Setting

Press Mode Button And Size Switch Button (9) button until the TIME icon

starts flashing. You can select from 3 to 15 seconds by pressing the Mode Button And Size Switch Button (9). The TIME icon will stop flashing indicating the selecting heating time confirmed.

3.9 Memory Function

After used once, the display lights up and shows last time used temperature and settings meanwhile the curling tong starts heating up. When the temperature is not stable after 5 seconds without operation of the buttons, the actual temperature will be displayed. When the temperature is stable, the actual temperature will not be displayed, but only the settled temper-

3 Operating

ature will be displayed, and beeps 2 times as a reminder that it is ready to curly.

3.10 Turn For Curls

Press Mode Button And Size Switch Button (9) button until the TURNS icon appears and starts flashing. You can select from 3 to 12 turns. Once the number of turns has been confirmed it will switch back to the TIME icon.

If no operation is performed within 5 seconds, exit this mode and enter the temperature setting mode.

3.11 Starting Rotation

Press and hold the curling tong start button "Left Starting Button (6)" or "/ Right Starting Button (5)", the curling tong starts to turn, release it will not turn. When the curling tong is rotating, if the button is released, curling tong will

stop immediately. If it is not in the initial position, it will automatically reverse back to the initial position. All buttons fail in the process of motor rotation or timing; When the rotation reaches the settled number of turns, the curling tong stops rotating and starts to time according to the set time. When the set time is reached, the buzzer will ring 3 times continuously.

3.12 Usage of Direction Buttons

1. Press the right button (5) and the motor starts to rotate to the right. If the Right Starting Button (5) is released before rotates to the specified number of turns, the left button Left Starting Button (6) will be locked and invalid. The left button (6) can be used after 5 seconds, while the right button (5)

3 Operating

is not affected. Press the right button (5), when the motor turns to the specified number of turns, the timing starts, and the buzzer beeps 3 times as the timing ends. When the buzzer is finished, there will be a 3-second delay. In these 3 seconds, the left button (6) is also locked, and the key is invalid, while the right button (5) is not affected.

2. Press left button (6), and the motor starts to rotate to the left. If the left button is released before rotating to the specified number of turns, the right button (5) is locked, and the button is invalid. Left button (6) is not affected. Press the left button (6), when the motor turns to the specified number of turns of the machine, the timing starts, and the buzzer beeps 3 times as the timing ends. When the

buzzer is finished, there will be a 3-second delay. Within these 3 seconds, the right button Right Starting Button is also locked, and the button is invalid, and the left button Left Starting Button of the motor is not affected.

4 Information

4.1 Cleaning and Care

- Switch off the device and unplug (5) from the power supply.
- Before cleaning, allow the device to cool down completely. The device can become very hot; it may take up to 45 minutes to cool down.
- Clean the housing only using a soft damp cloth.

4.2 Storage

- If the device is not used for a long time, it must be stored carefully.
- Ensure that the device is unplugged from the power supply, has cooled down completely and is dry.
- Do not wrap the power cord around the device.
- Store in a cool dry place.
- Ensure that the device is always kept out of reach of children.

4.3 Disposing of old devices:

This product complies with the requirements of the EU-WEEE-Directive (2012/19/EU). This product carries a classification symbol for waste electrical and electronic equipment (WEEE).



This symbol indicates that the product must not be disposed of with ordinary household waste at the end of its operating lifetime. Waste electrical and electronic equipment must be taken to the appropriate official recycling collection points. For details of these collection points, please contact your local council or the retailer from whom you purchased your device.

4 Information

The contribution to environmental protection made by every household is important. Disposing of waste equipment appropriately will help to prevent harmful effects on the environment and on human health.

4.4 Compliance with RoHS requirements:

The product that you have purchased complies with the EU RoHS Directive (2011/65/EU). It contains no hazardous or prohibited materials as specified in the terms of the directive.

4.5 Packaging Information



The product packaging has been manufactured from recyclable materials in accordance with our national legislation. Please do not dispose of these packaging materials with ordinary household waste or other refuse. Please take them to a collection point for packaging materials, provided by your local authority.

4 Information

4.6 Technical Specifications

0.5 A 5.0 V-2.0A -10.0W

Parameter of External Power

Supply: Manufacturer
E-TEK Electronics
Manufactory Co., LTD

Model Identifier

ZD010M050200EU

Input Voltage 100-240V~

Input Frequency 50/60Hz

Input Current 0.5A

Output Voltage 5.0V DC

Output Current 2.0 A

Output Power 10.0W

Average active efficiency

81.17%

Efficiency at low load(10%)

79.51%

No-load power consumption

0.064W

Electrical insulation class: II

Technical and design modifications reserved.



For commissioning, general use and cleaning, please observe the instructions on pages 4-5 of this operating manual.

5 Troubleshooting

Issue	Possible Cause	Solution
Hair tangles in the heated curl chamber.	The section of hair being inserted into the heated curl chamber is too thick/big.	Refer to section Recommended Hair Section Size for recommended hair sections. Also ensure that your hair is brushed out and that it is knot-free tangle-free.
My automatic hair curler will not charge.	Electricity is not reaching the device through the USB charging port.	Check that the USB Charging connector is plugged in completely into the USB charging port. Also recommended tying a different source. If both options do not work please contact the After Sales Support Team.

5 Troubleshooting

Issue	Possible Cause	Solution
The rechargeable battery takes longer than 3 hours for a full charge.	Electricity source may not be at power.	It is recommended to charge the curler overnight before first use using the USB charging cable and adaptor supplied. Charge times will vary depending on type of adapter and power source being used.
My automatic hair curler does not work.	The automatic hair curler may not be fully charged.	Make sure the curler is fully charged overnight before you use it for the first time. After a full discharge, it should take another 3 hours to fully recharge. Do not leave lithium-ion batteries unused for extended periods of time.

5 Troubleshooting

Issue	Possible Cause	Solution
My automatic hair curler does not work when plugged in.	When the automatic hair curler is charging, other functions are turned off.	It is designed so that it will not operate while it's charging. Once it is fully charging. Once it is fully charged again, unplug it to resume cordless operation.

1 Sigurnost

- Prije upotrebe uređaja pažljivo pročitajte ove upute! Pridržavajte se svih sigurnosnih uputa! Neispravna upotreba uređaja može izazvati štetu!
- Molimo, sačuvajte ove upute za buduću uporabu. U slučaju da uređaj prosljeđujete trećoj strani, tada novom vlasniku ili korisniku trebete proslijediti i ove upute.
- Ova uređaj namijenjen je isključivo za uporabu u kućanstvu.
- Uređaj nikad ne koristite u kadi ili pod tuđem, iznad sudopera ili umivaonika ispunjenog vodom. Nikad ga ne koristite kad su vam ruke mokre.

1 Sigurnost

- Ne uranjajte uređaj u vodu i ne dozvolite da dođe u dodir s vodom, čak ni kad čistite uređaj.
- Ako uređaj koristite u kupaonici, voda u blizini uređaja i dalje može predstavljati opasnost čak i ako je uređaj isključen.
- Uvijek iskopčajte uređaj prije čišćenja ili obavljanja bilo kakvog održavanja.
- Za dodatnu zaštitu, instalirajte zaštitnu strujnu sklopku (RCD) s nazivnom rezidualnom strujom koja nije veća od 30 mA za strujni krug. O ovome upitajte svog električara.
- Uređaj nikad ne smije biti prekriven ničim, npr. ručnicima.

1 Sigurnost

- Tijekom rada nikad ne postavljajte uređaj na mekani tapecirani namještaj, jastuke ili deke, papir ili karton, plastične ili zapaljive ili nezaštićene polirane površine.
- Uređaj može postati jako vruć. Nikad ne držite kosu između vrućeg uvijača za stiliziranje kose duže od nekoliko sekundi.
- Nikad ne dozvolite da vrući uvijač za stiliziranje kose dodiruje vaše lice, vrat ili tjeme. Ne dirajte ga golim rukama.
- Nakon upotrebe, uređaj stavite na površinu otpornu na toplinu i pustite ga neka se ohladi.

1 Sigurnost

- Ne koristite uređaj ako je uređaj vidljivo oštećen.
- Kućanski uređaji tvrtke GRUNDIG usklađeni su s trenutno važećim sigurnosnim standardima. Ako postoji bilo kakvo oštećenje na uređaju ili njegovom strujnom kabelu, tada ga treba popraviti ili zamijeniti servis, kako bi se izbjegla moguća opasnost. Svaki neispravno obavljeni popravak kojeg je obavila nekvalificirana osoba predstavlja sigurnosni rizik i ugrožava korisnika.
- Kabel treba postaviti tako da ne predstavlja opasnost do slučajnog povlačenja ili zaplitanja.

1 Sigurnost

- Uređaj uvijek držite izvan dohvata djece.
- U slučaju da će uređaj koristiti djeca mlađa od 8 godina ili osobe sa smanjeni tjelesnim, osjetilnim ili mentalnim sposobnostima ili s nedostatnim iskustvom ili znanjem, tada korisnik treba biti pod nadzorom i upućen u sigurnu upotrebu uređaja te mora razumjeti posljednje moguće opasnosti. Djeca se ne smiju igrati s uređajem. Djeca bez nadzora ne smiju čistiti ni vršiti korisničko održavanje uređaja.
- Kada je uređaj uključen, ne smije se ostavljati bez nadzora.

1 Sigurnost

- Nikad, ni u kojem slučaju ne otvarajte uređaj. Neće se prihvatiti odgovornost za štetu nastalu zbog nepravilnog rukovanja.
- Provjerite odgovara li napon na nazivnoj pločici (na ručki uređaja) naponu lokalne opskrbe mreže. Jedini način odspajanja uređaja iz opskrbe mreže je tako da ga iskopčate.
- Nikad ne motajte strujni kabel oko uređaja.
- Nikad ne koristite uređaj na ili blizu zapaljivih područja ili namještaja. Ne dozvolite da uređaj dodiruju ili prekrivaju zapaljivi materijali, poput

1 Sigurnost

zavjesa, tkanina, zidova, itd. Pri pazite da uređaj uvijek držite na sigurnoj udaljenosti od zapaljivih materijala i namještaja.



- **UPOZORENJE:** Ovaj uređaj ne koristite u blizini kada, tuševa, umivaonika ili drugih posuda koje sadrže vodu.
- Opasnost od opekline. Uređaj držite izvan dohvata male djece, posebno tijekom upotrebe i hlađenja.
- Uređaj uvijek postavljajte sa stalikom, ako postoji, na stabilnu, ravnu površinu otpornu na visoku temperaturu.

1 Sigurnost

- Nikada ne ostavljajte uključeni uređaj bez nadzora.
- Ovaj uređaj nemojte koristiti u kadi, tušu ni spremniku napunjenom vodom.

2 Pregled

Poštovani korisniče,

Čestitamo na kupnji novog uređaja za ravnanje i uvijanje kose HS 6230.

Pažljivo pročitajte sljedeće upute i budite sigurni kako ćete ovaj visokokvalitetni proizvod tvrtke GRUNDIG koristiti mnogo godina.

2.1 Značenje simbola

Sljedeći simboli koriste se u raznim odjeljcima ovog priručnika.



Važne informacija i korisni savjeti o načinu korištenja.



UPOZORENJE: Upozorenja na opasne situacije koje se odnose na sigurnost života i imovine.



Razred električne izolacije.



RECIKLIRANI PAPIR I
PAPIR KOJI SE MOŽE
RECIKLIRATI

2 Pregled

2.2 Upravljački elementi i dijelovi

Pogledajte sliku na stranici 3.

1. Hladni vrh
2. Tijelo uvijača
3. Cijev grijača
4. Poklopac glave
5. Desni gumb za pokretanje S2
6. Lijevi gumb za pokretanje S3
7. Poklopac LCD zaslona
8. Gumbi za kontrolu uključivanja/isključivanja S0
9. Gumb za prebacivanje načina rada i veličine S1
10. Priključak punjača

Pribor

11. Pribor za razdvajanje kose
12. Adapter

3 Rukovanje

3.1 Punjenje

Prije nego što počnete koristiti automatski uvijač za kosu po prvi put, pripazite jeste li napunili uređaj. Preporučuje se napuniti ga preko noći prije prve upotrebe. Nakon upotrebe, trebate uvijek pustiti neka se uređaj ohladi prije punjenja.

1. Prilikom pripreme uređaja za punjenje umetnite USB priključak kabela na punjenje u ulazni otvor za USB. USB ulazni kabel nalazi se na bočnoj strani uređaja prema njegovom donjem dijelu. Pripazite je li priključak gurnut do kraja u ulazni otvor za USB.

2. Ukopčajte USB kabel za punjenje u izvor napajanja, poput laptopa i stolnog računala ili u USB adapter koji je isporučen s uređajem kao izvor napajanja. Kada se uređaj napuni, na LCD zaslonu

prikazat će se pokazatelj razine napunjenosti baterije i postotak napunjenosti baterije. Uređaj je potpuno napunjen kada su sve oznake napunjenosti baterije prikazane, a postotak napunjenosti baterije je 100%. Simbol baterije prestaje treperiti.

3.2 Struktura kose

Uređaj omogućuje pojedinačne postavke temperature. Sljedeće pojedinačne postavke preporučuju se za najbolje rezultate s navedenim određenim strukturama kose:

- Za finu, oštru, obojanu, plavu kosu: 160 °C do 170 °C
- Za normalnu kosu: 180 °C do 190 °C
- Za jaku, otpornu, gustu kosu: 190 °C do 200 °C

3 Rukovanje

3.3 Automatsko isključivanje

Uređaj će se automatski isključiti 30 minuta nakon što ga prestanete koristiti.

3.4 Kratke upute za stiliziranje



1. Neka vam kosa bude čista i suha prije upotrebe ovog uređaja. Dobro raščesljajte kosu kako ne bi bila zapetljana.



2. Koristite ukosnice za odvajanje kose i napravite male pundžice odgovarajuće širine. Ne stavljajte više kose od one naznačene na priboru za razdvajanje kose.



3. Dugim pritiskom od 1 sekunde na gumb za kontrolu uključivanja/isključivanja (8) uređaj ulazi u stanje pokretanja, a alarm će se oglasiti jednom. Na zaslonu će se prikazati zadana postavka: temperatura od 180 °C.

3 Rukovanje

3.5 Postavka mjerača vremena

Možete odabrati postavku mjerača vremena (vrijeme) ovisno o vrsti kovrča koje želite.

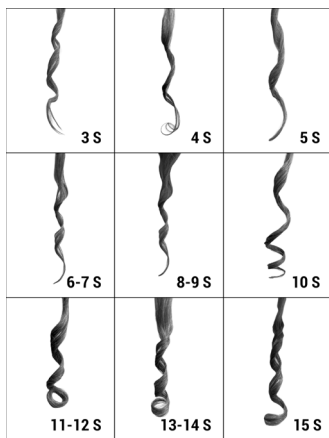

3.6 Funkcija okretanja

Broj okretaja možete birati ovisno o dužini kose. Što je kosa duža, trebate odabrati više okretaja.

Preporuka:

- 3~5 za kosu srednje dužine
- 6~10 za dugu kosu
- 11~12 okretaja za jako dugu kosu



4. Uređaj držite tako da su gumbi okrenuti prema vama, a onda stavite pramen kose u U-žlijeb uvijača pod kutom od 90°. Pustite ga neka prođe kroz otvorena područje komore dok držite pramen kose prema dolje.

3 Rukovanje

Kosu koju još niste uvili držite dalje od uređaja i pripazite da vlasi kose ili pramenovi koji slobodno padaju ne dođu blizu kome.

Beep...



5. Pritisnite i neprekidno DRŽITE gumb smjera (lijevi gumb za pokretanje (6) ili desni gumb za pokretanje (5)) ovisno o željenom smjeru. Uređaj će početi uvijati kosu. NE otpuštajte gumb dok ne čujete zvuk biip koji označava da se hvataljka za uvijanje prestala okretati. Uređaj će zatim započeti postupak zaključavanja i tako dovršiti postupak uvijanja.



6. Nakon što postupak zaključavanja dosegne prethodno podešeno vrijeme, začut ćete tri zvuka biip koji označavaju završetak postupka uvijanja.
7. Lagano uklonite uređaj i oslobodite kosu iz kome. Postupak uvijanja ovog pramena je završen.
8. Ponovite gornje korake i stilizirajte ostatak kose.
9. Za isključivanje, pritisnite gumb za kontrolu uključivanja/isključivanja (8) dok ne čujete jedan zvuk biip, tada će se uređaj isključiti. Kada je uređaj isključen, nema svjetala na LCD zaslonu, a uvijač i motor prestaju raditi.

3 Rukovanje

3.7 Postavka temperature

Kada se uređaj uključi temperatura će treperiti. Dok treperi možete odabrati temperaturu pritiskom na gumb za prebacivanje načina rada i veličine (9). Odaberite između 160°C, 180 °C i 200 °C. Svaki put kada pritisnete temperaturu ona će se povećati za jednu postavku, LCD zaslon prikazuje jednu postavku od 20 °C, na primjer, ako počnete od 160 °C, ona će kružiti redom 160 °C 180 °C 200 °C 160 °C. Kada se temperatura potvrdi uređaj će se početi zagrijavati na odabranu temperaturu.

3.8 Postavka vremena zagrijavanja

Pritisnite gumb za prebacivanje načina rada i veličine (9) dok ikona VRIJEME

ne počne treperiti. Možete odabrati od 3 do 15 sekundi pritiskom na gumb za prebacivanje načina rada i veličine (9). Ikona VREMENA prestat će treperiti i označit će da je potvrđeno odabrano vrijeme zagrijavanja.

3.9 Funkcija memorije

Nakon jednog korištenja, zaslon svijetli i prikazuje zadnju korištenu temperaturu i postavke dok se uvijači počinju zagrijavati. Kada temperatura nije stabilna nakon 5 sekundi kada se ne koriste gumbi, tada će se prikazati stvarna temperatura. Kada je temperatura stabilna, stvaran temperatura neće se prikazati, već će se prikazati samo ustaljena temperatura te ćete začuti dva zvuka biip kao podsjetnik da je uređaj spreman za uvijanje.

3 Rukovanje

3.10 Okreti za uvijanje

Pritisnite gumb za prebacivanje načina rada i veličine (9) dok ikona OKRETI ne počne treperiti. Možete odabrati od 3 do 12 okretaja. Kada se potvrdi broj okretaja uređaj će se prebaciti natrag na ikonu VREMENA.

Ako se ne odabere niti jedna radnja u roku od 15 sekundi, uređaj će izaći iz ovog načina rada i preći u način podešavanja temperature.

3.11 Pokretanje okretanja

Pritisnite i držite gumb pokretanja uvijača „Lijevi gumb za pokretanje (6)“ ili „/Desni gumb za pokretanje (5)“, uvijač se počinje okretati, ako ga pustite tada se uvijač neće okretati. Kada se uvijač okreće, ako pustite gumb, uvijač će se odmah prestati okretati. Ako nije u

početnom položaju, automatski će se vratiti natrag na početni položaj. Gumbi neće raditi u postupku okretanja motora ili određivanja vremena; Kada okreti dosegnu podešen broj okretaja, tada se uvijač zaustavlja i počinje mjeriti vrijeme u skladu s podešenim vremenom. Kada istekne podešeno vrijeme, alarm će se oglasiti uzastopno 3 puta.

3.12 Upotreba gumba sa strelicama

1. Pritisnite desni gumb (5), a motor će se početi okretati u desno. Ako se desni gumb za pokretanje (5) otpusti prije okretanja određenog broja okreta, tada će se lijevi gumb za pokretanje (6) zaključati i neće se moći koristiti. Lijevi gumb (6) može se koristiti nakon 5 sekundi, pri čemu to neće utjecati na desni gumb (5).

3 Rukovanje

Pritisnite desni gumb (5) kada se motor okreće na određeni broj okretaja, tada će započeti mjerenje vremena, a alarm će se oglasiti 3 puta kada mjerenje vremena završi. Kada alarm prestane s radom postojat će odgoda od 3 sekunde. Tijekom ove 3 sekunde, lijevi gumb (6) je isto zaključan, a gumb se ne može koristiti, dok to nema utjecaja na desni gumb (5).

2. Pritisnite lijevi gumb (6), a motor će se početi okretati u lijevo. Ako otpustite lijevi gumb prije okretanja određenog broja okretaja, tada će se desni gumb (5) zaključati, a gumb se neće moći koristiti. To neće utjecati na lijevi gumb (6). Pritisnite lijevi gumb (6) kada se motor okreće na određeni broj okretaja uređaja, tada će započeti mjerenje vreme-

na, a alarm će se oglasiti 3 puta kada mjerenje vremena završi. Kada alarm prestane s radom postojat će odgoda od 3 sekunde. Tijekom ove 3 sekunde, desni gumb za pokretanje je zaključan i gumb se ne može koristiti, dok to ne utječe na lijevi gumb za pokretanje motora.

4 Informacije

4.1 Čišćenje i održavanje

- Isključite uređaj i izvucite utikač (5) iz strujne utičnice.
- Prije čišćenja, pustite neka se uređaj potpuno ohladi. Uređaj može postati jako vruć; možda će mu trebati i 45 minuta da se ohladi.
- Kućište očistite samo mekanom, vlažnom krpom.

4.2 Pohrana

- Ako se uređaj ne koristi duže vrijeme, pažljivo ga spremite.
- Pripazite je li uređaj iskopčan iz strujne utičnice, je li se potpuno ohladio i je li suh.
- Ne motajte strujni kabel oko uređaja.
- Uređaj čuvajte na hladnom i suhom mjestu.
- Pripazite da uređaj uvijek bude izvan dohvata djece.

4.3 Zbrinjavanje starih uređaja:

Ovaj uređaj sukladan je zahtjevima EU direktive WEEE (2012/19/EZ). Na ovom proizvodu nalazi se klasifikacijski simbol otpadne električne i elektroničke opreme (WEEE).

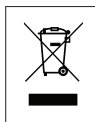

Ovaj simbol označava da se proizvod ne smije odlagati s ostalim komunalnim otpadom na kraju svog vijeka trajanja. Otpadna električna i elektronička oprema treba se odnijeti na odgovarajuća službene sabirne centre za reciklažu. Za pojediniosti o ovim sabirnim centrima kontaktirajte lokalno vijeće ili trgovinu u kojoj ste kupili uređaj. Doprinos zaštiti okoliša svakog kućanstva je

4 Informacije

važan. Odgovarajuće zbrinjavanje otpadne opreme pomoći će u sprječavanju štetnih učinaka na okoliš i zdravlje ljudi.

4.4 Usklađenost sa RoHS direktivom::

Proizvod kojeg ste kupili sukladan je s Direktivom RoHS Europske Unije (2011/65/EU). On ne sadrži opasne ili zabranjene materijale kako je to navedeno u uvjetima direktive.

4.5 Informacije o pakiranju



Pakiranje proizvedeno je od materijala koji se može reciklirati u skladu s nacionalnim zakonodavstvom. Ne zbrinjavajte ovaj ambalažni materijal s običnim komunalnim otpadom ili drugim otpadom. Odnosite ga u sabirne centre ambalažnog materijala koje organiziraju lokalne vlasti.

4 Informacije

4.6 Tehničke specifikacije

0,5 A 5,0 V-2,0A -10,0W

Parametar vanjskog napajanja: Proizvođač E-TEK Electronics Manufactory Co., LTD

Identifikacijska oznaka modela ZD010M050200EU

Ulazni napon 100-240V~

Ulazna frekvencija 50/60Hz

Ulazna struja 0,5A

Izlazni napon 5,0V DC

Izlazna struja 2,0 A

Izlazna snaga 10,0W

Prosječna aktivna učinkovitost
81,17%

Učinkovitost pod niskim opterećenjem (10 %) 79,51%

Potrošnja struje bez opterećenja 0,064W

Razred električne izolacije: II
Zadržano pravo na izmjenjenu tehničkih specifikacija i dizajna.



Za prvu upotrebu, općenitu upotrebu i čišćenje pridržavajte se uputama na stranicama 4-5 ovog priručnika.

5 Rješavanje poteškoća

Problem	Mogući uzrok	Rješenje
Kosa se petlja u zagrijanoj komori uvijača.	Pramen kose koji je umetnut u zagrijanu komoru uvijača je predebeo/prevelik.	Pogledajte dio preporučena veličina pramena kose u kojoj se preporuča kako razdijeliti kosu. Također, pripazite je li vaša kosa raščešljana, da nema gopova te da nije zapetljana.
Moj automatski uvijač za kosu se ne puni.	Električna energija ne puni uređaj kroz USB priključak za punjenje.	Provjerite je li USB priključak za punjenje ukopčan potpuno u USB otvor za punjenje. Preporučuje se isprobati drugi izvor punjenja. Ako obje opcije ne rade tada kontaktirajte tim postprodajne podrške.

5 Rješavanje poteškoća

Problem	Mogući uzrok	Rješenje
Punjivoj bateriji treba više od 3 sata da se potpuno napuni.	Izvor električne energije možda nije pod naponom.	Preporučuje se puniti uvijač preko noći prije prve upotrebe pomoću isporučenog USB kabela za punjenje i adaptera. Vrijeme punjenja može se razlikovati ovisno o vrsti adaptera i izvoru napajanja koje se koristi.
Moj automatski uvijač za kosu ne radi.	Automatski uvijač za kosu možda nije napunjen.	Pripazite je li uvijač potpuno napunjen tijekom noći prije nego što ćete ga koristiti prvi put. Nakon potpunog pražnjenja trebaju proći još 3 sata da se potpuno napuni. Ne ostavljajte ne korištene litij-ionske baterije duže vrijeme.

5 Rješavanje poteškoća

Problem	Mogući uzrok	Rješenje
Moj automatski uvijač za kosu ne radi kada se ukopča u strujnu utičnicu.	Kada se automatski uvijač puni, druge funkcije su isključene.	Osmišljen je tako da ne radi dok se puni. Kada se potpuno napuni. Kada se potpuno napuni, iskopčajte ga iz strujne utičnice i nastavite s bežičnom upotrebom.

1 Sikkerhet

- Les disse instruksjonene nøye før du bruker denne enheten. Følg alle sikkerhetsinstruksjonene! Skade kan oppstå ved feil bruk av enheten.
- Oppbevar disse instruksjonene for fremtidig bruk. Dersom enheten overføres til en tredjepart, må disse instruksjonene også sendes videre til den nye eieren eller brukeren.
- Denne enheten er bare ment for hjemmebruk.
- Bruk aldri enheten i badekar eller dusj, over en vask eller i en servant fylt med vann. Bruk aldri med våte hender.
- Ikke senk enheten i vann eller la den komme i kontakt med vann, selv

1 Sikkerhet

ikke når du rengjør enheten.

- Hvis du bruker denne enheten på badet, ettersom vann i nærheten av enheten fortsatt kan være farlig, selv når enheten er slått av.
- Koble alltid fra enheten før du rengjør den eller utfører vedlikehold.
- For ytterligere beskyttelse må du installere en jordfeilbryter (jordfeilenhet) med en likestrøm som ikke er høyere enn 30 mA i kretsen. Spør elektrikeren din om dette.
- Enheten må aldri dekkes av noe, f.eks. håndklær.
- Under bruk må du aldri plassere enheten på myke møbler, puter eller tepper, papir eller papp, plast eller

1 Sikkerhet

brennbare eller ubeskyttede polerte overflater.

- Enheten kan bli veldig varm. La aldri håret ligge mellom varm stylingkrøller i mer enn noen få sekunder.
- La aldri den varme stylingkrølleren berøre ansiktet, nakken eller hodebunnen. Ikke berør med bare hender.
- Plasser enheten på en varmebestandig overflate etter bruk og la den avkjøles.
- Ikke bruk enheten hvis det er synlig skade på den.
- Våre GRUNDIG-husholdningsapparater overholder alle gjeldende

1 Sikkerhet

gyldige sikkerhetsstandarder. Hvis det er skader på enheten eller strømledningen, må den repareres av et servicesenter eller skiftes ut for å unngå potensiell fare. Enhver reparasjon som utføres feil av en ukvalifisert person, kan utgjøre en sikkerhetsrisiko og sette brukeren i fare.

- Kabelen må plasseres slik at det ikke er fare for å trekke den utilsiktet eller snuble over den.
- Hold enheten utilgjengelig for barn til enhver tid.
- Hvis denne enheten skal brukes av barn i alderen 8 og over eller av personer med reduserte fysiske,

1 Sikkerhet

sensoriske eller mentale evner eller med mangel på erfaring eller kunnskap, må brukeren overvåkes eller instrueres om sikker bruk av enheten og må forstå den potensielle farerisikoen. Barn skal ikke leke med denne enheten. Rengjøring og vedlikehold skal ikke utføres av barn uten tilsyn.

- Når enheten er på, må den aldri stå uten tilsyn.
- Aldri åpne enheten under noen omstendigheter. Vi tar ikke ansvar for skader forårsaket av feil bruk.
- Kontroller at spenningen på typeskiltet (på enhetshåndtaket) tilsvarer den lokale strømforsyningen.

1 Sikkerhet

Den eneste måten å koble enheten fra strømforsyningen på er å koble fra strømmen.

- Aldri vikle strømledningen rundt enheten.
- Bruk aldri enheten på eller i nærheten av brennbare eller brannfarlige områder eller møbler. Ikke la enheten berøres eller dekkes av brannfarlige materialer, for eksempel gardiner, stoff, vegger osv. Sørg for at enheten alltid holdes i sikker avstand fra brennbare materialer og møbler.

1 Sikkerhet



- ADVARSEL: Ikke bruk dette apparatet i nærheten av badekar, dusjer, servanter eller andre kar som inneholder vann.
- Fare for forbrenning. Hold apparatet utilgjengelig for små barn, spesielt under bruk og avkjøling.
- Plasser alltid apparatet med eventuelt stativ på en varmebestandig, stabil flat overflate.
- Når apparatet er koblet til strømforsyningen, la det aldri være uten tilsyn.
- Ikke bruk denne enheten i et badekar, dusj eller vannfylt reservoar.

2 Kort overblikk

Kjære kunde,

Gratulerer med kjøpet av din nye hårstyler Straight & Curls HS 6230.

Les følgende instruksjoner nøye for å sikre at du vil kunne fortsette å bruke ditt høykvalitets GRUNDIG-produkt i mange år.

2.1 Betydning av symbolene

Følgende symboler brukes i de forskjellige delene av denne håndboken:



Viktig informasjon og nyttige tips om bruk.



ADVARSEL: Advarsler for farlige situasjoner angående sikkerhet og eiendom.



Elektrisk isolasjonsklasse.



RESIRKULERT OG
RESIRKULERBART
PAPIR

2 Kort overblikk

2.2 Kontroller og deler

Se bildet på side 3.

1. Kult tips
2. Tangkropp
3. Varmerør
4. Hodetrek
5. Høyre startknapp S2
6. Venstre startknapp S3
7. LCD-deksel
8. Slå på/av kontroll knapper S0
9. Modusknapp og størrelse Bryterknapp S1
10. Laderkontakt

Tilbehør

11. Tilbehør til seksjonering av hår
12. Adapter

3 Drift

3.1 Lading

Før du begynner å bruke den automatiske hårkrølleren for første gang, sørg for at du lader enheten. Det anbefales at du lader den over natten før første gangs bruk. Etter bruk bør du alltid la enheten avkjøles før den lades.

1. Sett inn USB-ladekabelkontakten i USB-inngangsporten når du klargjør enheten for lading. USB-inngangskabelen er plassert på siden av enheten mot bunnen. Sørg for at kontakten er skjøvet helt inn i USB-inngangsporten.
2. Koble USB-ladeledningen til et strømuttak som din bærbare og stasjonære datamaskin eller en USB-adapter som følger med enheten til en stikkontakt. Når enheten lades, vil LCD-skjermen vise

batteriindikatornivået og batteriprosenten. Enheten er fulladet når alle søylene på batteriet vises, og batteriprosenten vil vise 100 %. Batterisymbolet slutter å blinke.

3.2 Hårstruktur

Enheten tillater individuelle temperaturinnstillinger. Følgende individuelle innstillinger anbefales for å fungere best med de spesifikke hårstrukturene som er oppført:

- For fint, sprøtt, fargebehandlet, blondt hår: 160 °C til 170 °C
- For normalt hår: 180 °C til 190 °C
- For sterkt, motstandsdyktig, tykt hår: 190 °C til 200 °C

3 Drift

3.3 Automatisk avstengning

Enheten slås av automatisk 30 minutter etter at du er ferdig med å bruke den.

3.4 Hurtigguide for styling



1. Hold håret rent og tørt før du bruker dette apparatet. Gre håret grundig for å unngå floker.



2. Bruk P-seksjoneringsutstyr for å sortere ut en liten bunt hår med passende bredde. Ikke sett inn mer hår i kammeret enn det som er angitt av seksjonsilbehøret.



3. Langt trykk i 1 sekund på slå på/av kontrollknappen (8), produktet går inn i oppstartstilstand, summeren ringer én gang. Displayet vil vise standardinnstillingen: temperatur 180 °C.

3 Drift

3.5 Timerinnstilling

Du kan velge timerinnstillingen (Tid) avhengig av hvilken type krøller du ønsker.

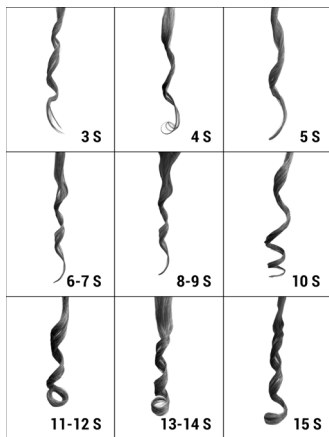

3.6 Rotasjonsfunksjon

Du kan velge antall omdreininger avhengig av lengden på håret. Jo lengre hår, jo flere omdreininger bør du velge.

Anbefalingen:

- 3~5 for mellomlangt hår
- 6~10 for langt hår
- 11~12 omdreininger for et ganske langt hår



4. Hold apparatet med knappene vendt mot deg, og plasser hårbunten på U-sporet på hårkrøllrøret i en vinkel på 90°. La den passere gjennom det åpne området av kammeret mens du holder hårstrået nedover. Hold alt ubrukt hår borte fra apparatet, og sørg for at ingen løse hårstrå er i nærheten av kammeret.

3 Drift

Beep...



5. TRYKK og HOLD nede retningsknappen (venstre startknapp (6) eller høyre startknapp (5)) basert på ønsket retning. Apparatet begynner å krølle seg. IKKE slipp knappen før du hører en pipelyd som indikerer at krølleklemmen har sluttet å rotere. Apparatet vil deretter starte en låseprosedyre for å fullføre krølleprosessen.



6. Etter at låseprosedyren når den forhåndsinnstilte tiden, vil du høre tre pipelyder for å indikere at denne krølleprosessen er fullført.

7. Flytt forsiktig apparatet vekk fra deg for å løsne håret fra kammeret. Krølleprosessen til denne hårbunten er fullført.

8. Gjenta trinnene ovenfor for å style resten av håret.

9. For å slå av, trykk på slå på/av-kontrollknappen (8), enheten vil avgi et pip og slå seg av. Ved avslåing er det ingen LCD-displaylys, både herdetang og motor slutter å fungere.

3.7 Temperaturinnstilling

Når enheten er slått på vil temperaturen blinke. Mens den blinker kan du velge temperatur ved å trykke på modusknapp og størrel-

3 Drift

sesbryterknapp (9). Velg mellom 160 °C, 180 °C og 200 °C. Hver gang du trykker, øker temperaturen med én innstilling, viser LCD-skjermen én innstilling med 20 °C, for eksempel hvis du starter fra 160 °C, så vil den syklus i rekkefølgen 160 °C 180 °C 200 °C 160 °C. Når temperaturen er bekreftet, begynner enheten å varmes opp til valgt temperatur.

3.8 Innstilling av oppvarmingstid

Trykk på modusknappen og størrelsesbryterknappen (9) til TID-ikonet begynner å blinke. Du kan velge fra 3 til 15 sekunder ved å trykke på modusknappen og størrelsesbryterknappen (9). TID-ikonet vil slutte å blinke og indikerer at den valgte oppvarmingstiden er bekreftet.

3.9 Minnefunksjon

Etter én bruk lyser displayet og viser sist brukte temperatur og innstillinger mens krølletangen begynner å varmes opp. Når temperaturen ikke er stabil etter 5 sekunder uten bruk av knappene, vil den faktiske temperaturen vises. Når temperaturen er stabil vil ikke den faktiske temperaturen vises, men kun den innstilte temperaturen vises, og piper 2 ganger som en påminnelse om at den er klar til å krølle seg.

3.10 Drei for krøller

Trykk på modusknappen og størrelsesbryterknappen (9) til OMDREININGER-ikonet vises og begynner å blinke. Du kan velge mellom 3 til 12 omdreininger. Når antall omdreininger er bekreftet, vil den bytte tilbake til TID-

3 Drift

ikonet.

Hvis ingen operasjon utføres innen 5 sekunder, gå ut av denne modusen og gå inn i temperaturinnstillingsmodus.

3.11 Starte rotasjon

Trykk og hold startknappen for krølletang "venstre startknapp (6)" eller "/høyre startknapp (5)", krølltangen begynner å dreie. Slipp for å avslutte dreining. Når krølltangen roterer, hvis knappen slippes, stopper krølltangen umiddelbart. Hvis den ikke er i utgangsposisjonen, vil den automatisk gå tilbake til utgangsposisjonen. Alle knapper svikter i prosessen med motorrotasjon eller timing; Når rotasjonen når det fastsatte antall omdreining, slutter krølltangen å rotere og begynner timing i henhold til innstilt tid. Når den innstilte tiden er nådd,

vil summeren ringe 3 ganger kontinuerlig.

3.12 Bruk av retningsknapper

1. Trykk på høyre knapp (5) og motoren begynner å rotere mot høyre. Hvis høyre startknapp (5) slippes før den roterer til spesifisert antall omdreining, vil venstre knapp venstre startknapp (6) være låst og ugyldig. Den venstre knappen (6) kan brukes etter 5 sekunder, mens den høyre knappen (5) ikke påvirkes. Trykk på høyre knapp (5), når motoren går til det angitte antall omdreining, starter timingen, og summeren piper 3 ganger når timingen slutter. Når summeren er ferdig, vil det være en forsinkelse på 3 sekunder. I disse 3 sekundene er også venstre knapp (6) låst, og

3 Drift

nøkkelen er ugyldig, mens høyre knapp (5) ikke påvirkes.

2. Trykk på venstre knapp (6), og motoren begynner å rotere mot venstre. Hvis venstre knapp slippes før den roterer til spesifisert antall omdreininger, låses høyre knapp (5) og knappen er ugyldig. Venstre knapp (6) påvirkes ikke. Trykk på venstre knapp (6), når motoren går til det angitte antall omdreininger på maskinen, starter timingen, og summeren piper 3 ganger når timingen slutter. Når summeren er ferdig, vil det være en forsinkelse på 3 sekunder. I løpet av disse 3 sekundene er den høyre knappen høyre startknapp også låst, og knappen er ugyldig, og den venstre knappen venstre startknappen på motoren påvirkes ikke.

4 Informasjon

4.1 Rengjøring og stell

- Slå av enheten og koble (5) fra strømforsyningen.
- La enheten avkjøles helt før rengjøring. Enheten kan bli veldig varm; den kan bruke opptil 45 minutter på å kjøle seg ned.
- Rengjør huset og bruk bare med en myk, fuktig klut.

4.2 Lagring

- Hvis enheten ikke skal brukes over lengre tid, må den oppbevares forsiktig.
- Sørg for at enheten er koblet fra strømforsyningen, er helt avkjølt og tørt.
- Ikke vikle strømledningen rundt enheten.
- Oppbevar på et kjølig, tørt sted.
- Sørg for at enheten alltid holdes utilgjengelig for barn.

4.3 Avhending av gamle enheter.

Dette produktet er i samsvar med kravene i EU-WEEE-direktivet (2012/19/EU). Dette produktet har et klassifiseringssymbol for kasserte elektriske og elektroniske produkter (EE-avfall).

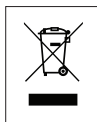

Dette symbolet indikerer at produktet ikke må kastes med vanlig husholdningsavfall ved slutten av levetiden. Avfall fra elektrisk og elektronisk utstyr må leveres til riktige offisielle gjenvinningsstasjoner. For detaljer om disse innsamlingsstedene, kontakt din lokale kommune eller forhandleren du kjøpte enheten fra. Hver husholdnings bidrag til miljøvern er viktig. Riktig

4 Informasjon

avhending av avfallsutstyr vil bidra til å forhindre skadelige effekter på miljøet og på menneskers helse.

4.4 Overholdelse av RoHS-kravene:

Produktet du har kjøpt er i samsvar med EU RoHS-direktivet (2011/65/EU). Den inneholder ingen farlige eller forbudte materialer som spesifisert i vilkårene i direktivet.

4.5 Emballasjeinformasjon



Produktemballasjen er produsert av resirkulerbare materialer i samsvar med vår nasjonale lovgivning. Ikke kast disse emballasjematerialene sammen med vanlig husholdningsavfall eller annet avfall. Ta dem til et innsamlingspunkt for emballasjemateriale, levert av din lokale myndighet.

4 Informasjon

4.6 Tekniske spesifikasjoner

0,5 A 5,0 V-2,0 A -10,0 W

**Parameter for ekstern strøm-
forsyning:** Produsent E-TEK
Electronics Manufactory Co.,
LTD

Modellidentifikator

ZD010M050200EU

Inngangsspenning 100-240 V~

Inngangsfrekvens 50/60 Hz

Inngangsstrøm 0,5 A

Utgangsspenning 5,0 V DC

Utgangsstrøm 2,0 A

Utgangseffekt 10,0 W

Gjennomsnittlig aktiv effektivitet

81,17 %

Effektivitet ved lav belastning

(10 %) 79,51 %

Strømforbruk uten belastning

0,064 W

Elektrisk isolasjonsklasse: II

Tekniske rettigheter og designendringsrettigheter er forbeholdt.



For igangkjøring, generell bruk og rengjøring, følg instruksjonene på side 4-5 i denne bruksanvisningen.

5 Feilsøking

Problem	Mulig årsak	Løsning
Hår floker seg i det oppvarmede krøllekammeret.	Håret som føres inn i det oppvarmede krøllekammeret er for tykt/stort.	Se avsnittet Anbefalt hårseksjonsstørrelse for anbefalte hårseksjoner. Sørg også for at håret ditt er børstet ut og at det er knutefritt og uten floker.
Min automatiske hårkrøller vil ikke lade.	Elektrisitet når ikke enheten via USB-ladeporten.	Kontroller at USB-ladekontakten er plagget helt inn i USB-ladeporten. Anbefales også å prøve en annen kilde. Hvis ingen av alternativene fungerer, ta kontakt med ettersalgstøtteamet.

5 Feilsøking

Problem	Mulig årsak	Løsning
Det oppladbare batteriet bruker mer enn 3 timer for full lading.	Strømkilden er kanskje ikke på strøm.	Det anbefales å lade krølletangen over natten før første gangs bruk ved hjelp av USB-ladekabelen og adapteren som følger med. Ladetiden vil variere avhengig av type adapter og strømkilde som brukes.
Min automatiske hårkrøller fungerer ikke.	Den automatiske hårkrølleren er kanskje ikke fulladet.	Sørg for at krølltangen er fulladet over natten før du bruker den for første gang. Etter en full utladning bør det ta ytterligere 3 timer å lade opp helt. Ikke la litium-ion-batterier stå ubrukte i lengre perioder.

5 Feilsøking

Problem	Mulig årsak	Løsning
Min automatiske hårkrøller fungerer ikke når den er koblet til.	Når den automatiske hårkrølleren lades, er andre funksjoner slått av.	Den er designet slik at den ikke fungerer mens den lades. Når den er fulladet. Når den er fulladet igjen, kobler du fra den for å gjenoppta den trådløse driften.

Beko Grundig Deutschland GmbH
Rahmannstraße 3
65760 Eschborn

www.grundig.com